

(only for Australia)

⚠ WARNING

Children have died from furniture tipover.

- ALWAYS secure it with an anchor device.
- NEVER allow children to stand, climb or hang on drawers, doors, or shelves.
- NEVER open more than one drawer at a time.
- Place heavy items down low.

NEVER put a TV on this furniture

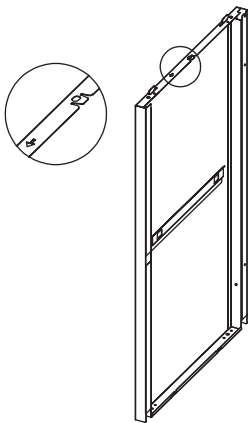

1 x1

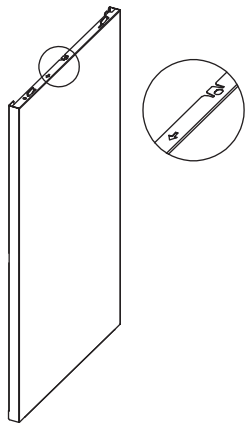

2 x1

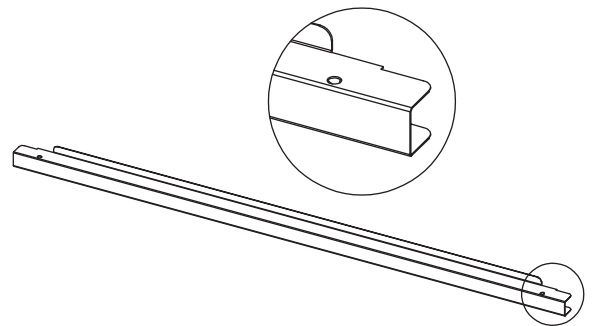

3 x1

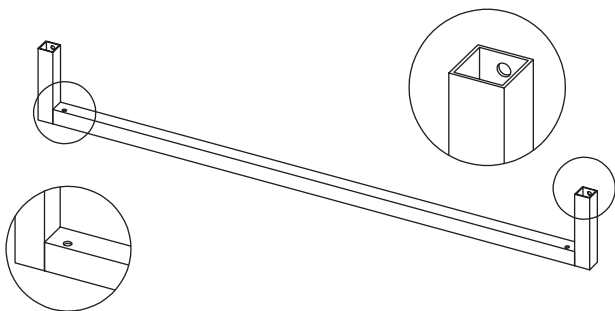

4 x1

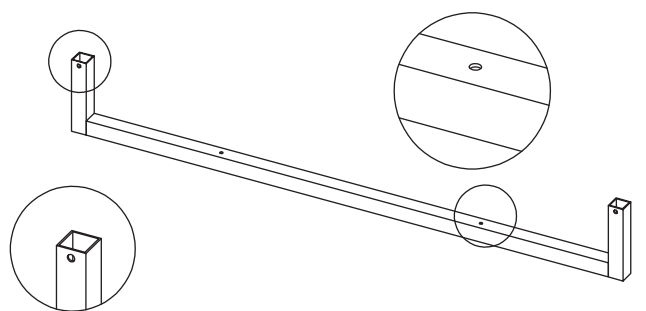

5 x1

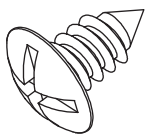
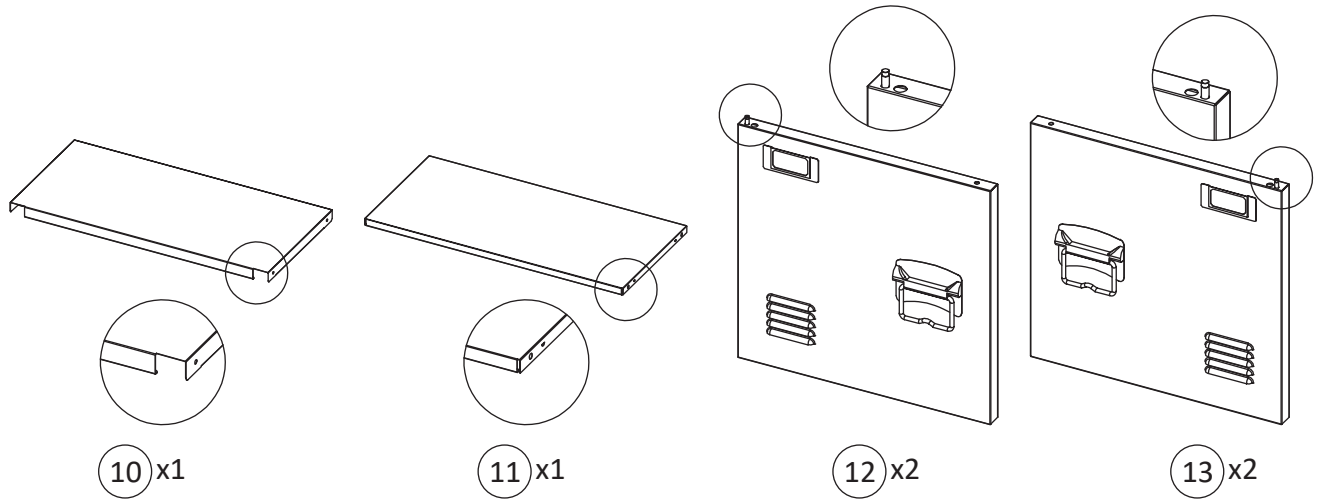
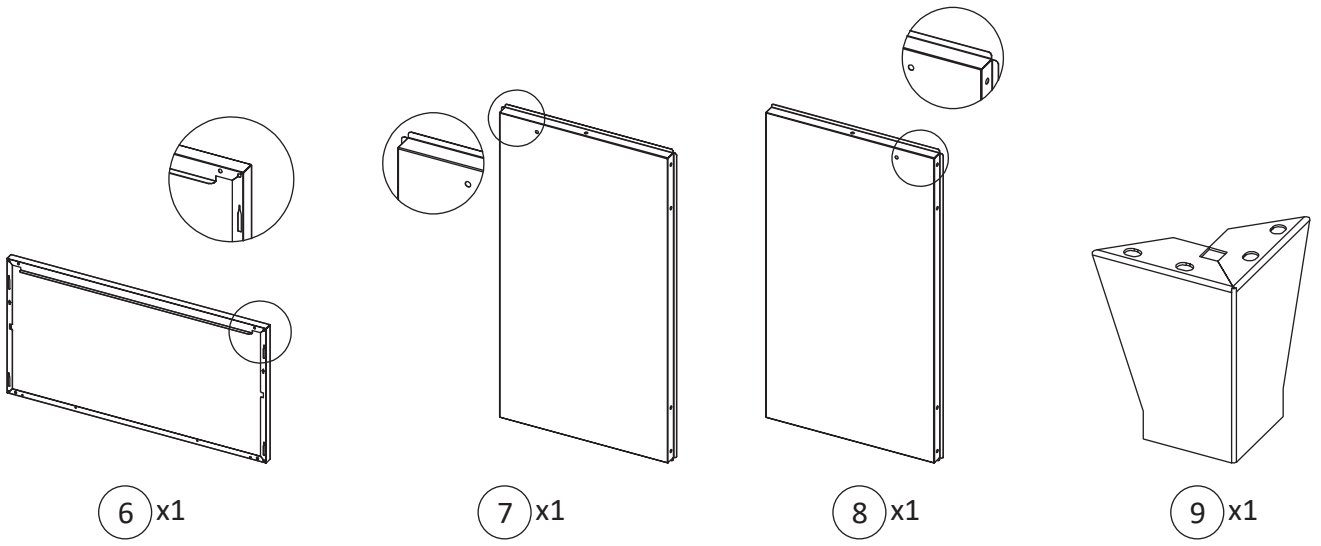

M5x12/0.5
Ax24

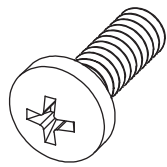

M4x10/0.4
Bx2

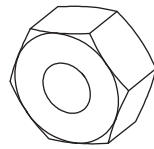

M4
Cx1

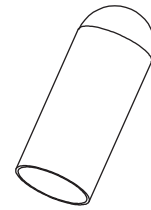

Dx2

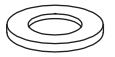

Ex4

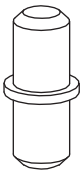

Fx4

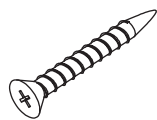

M4x40/1.6
Gx2

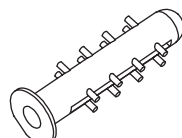

Ø6x30/1.2
Hx2

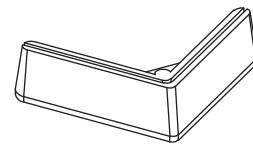

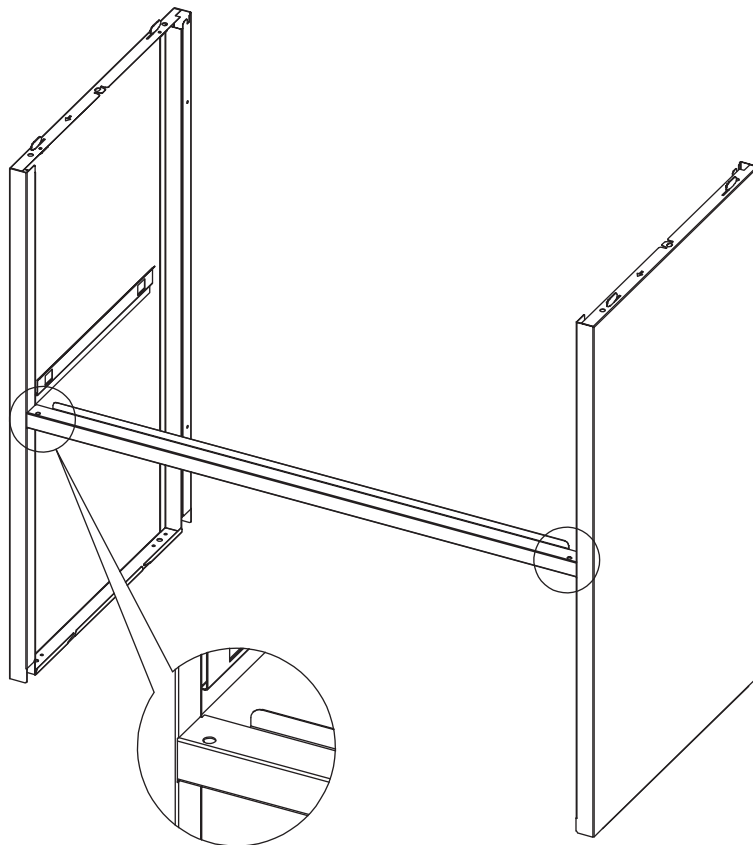
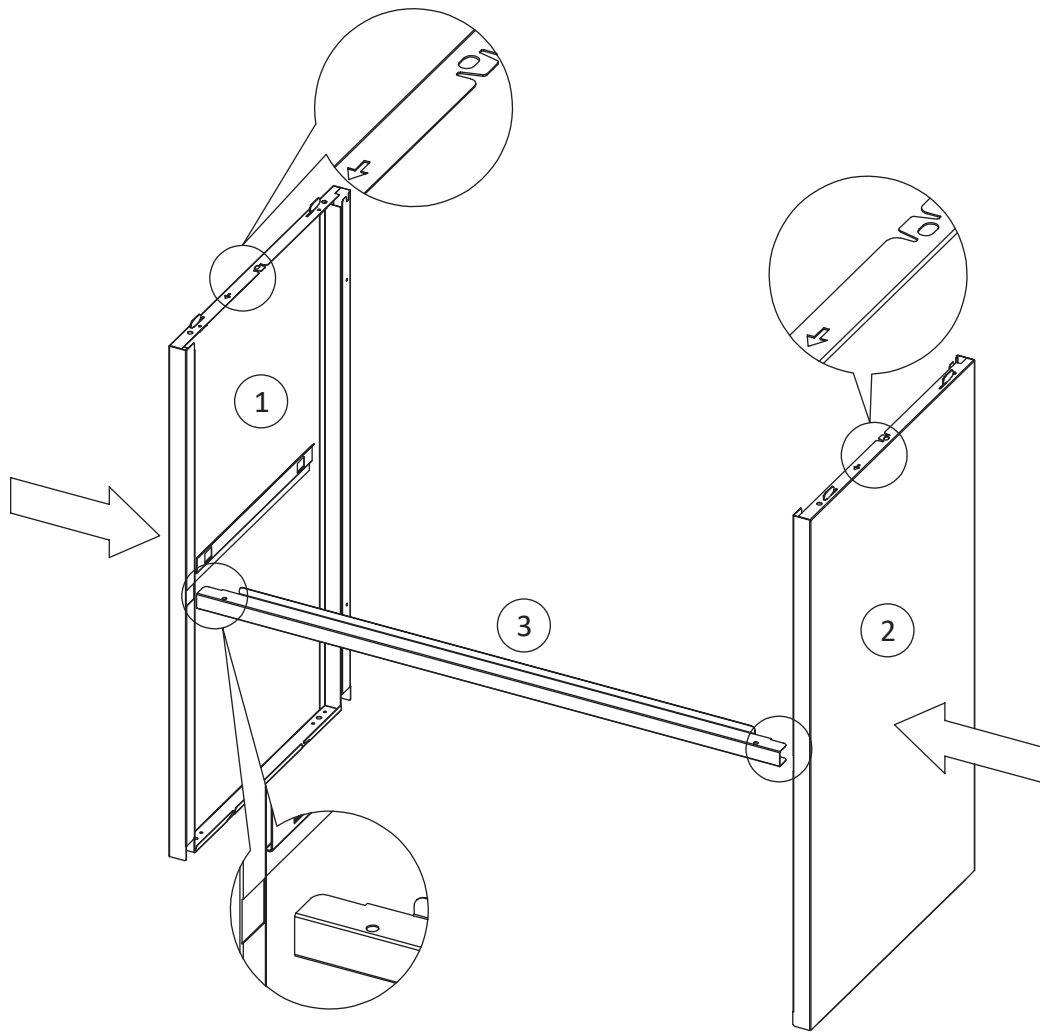

Ix4

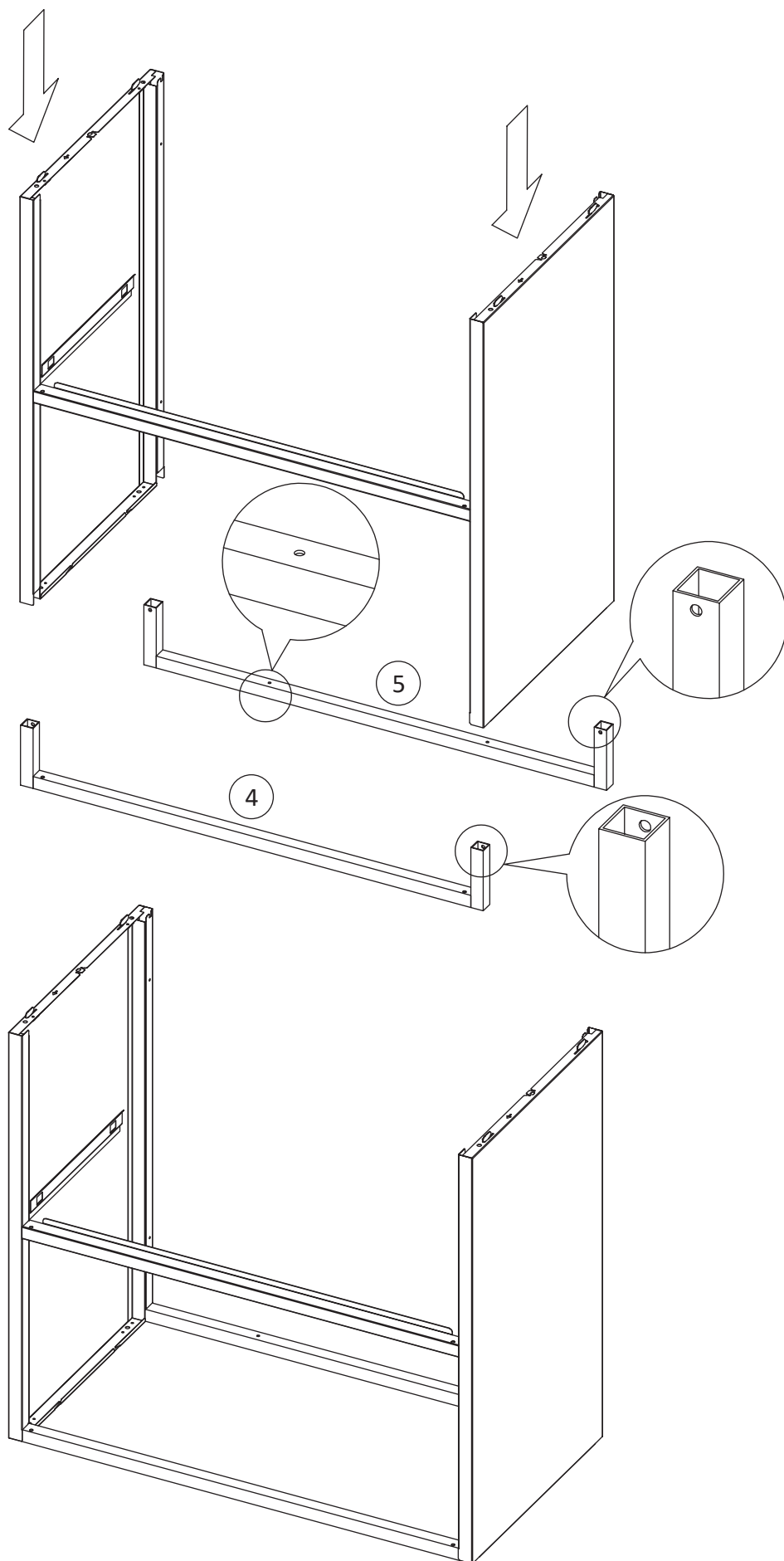

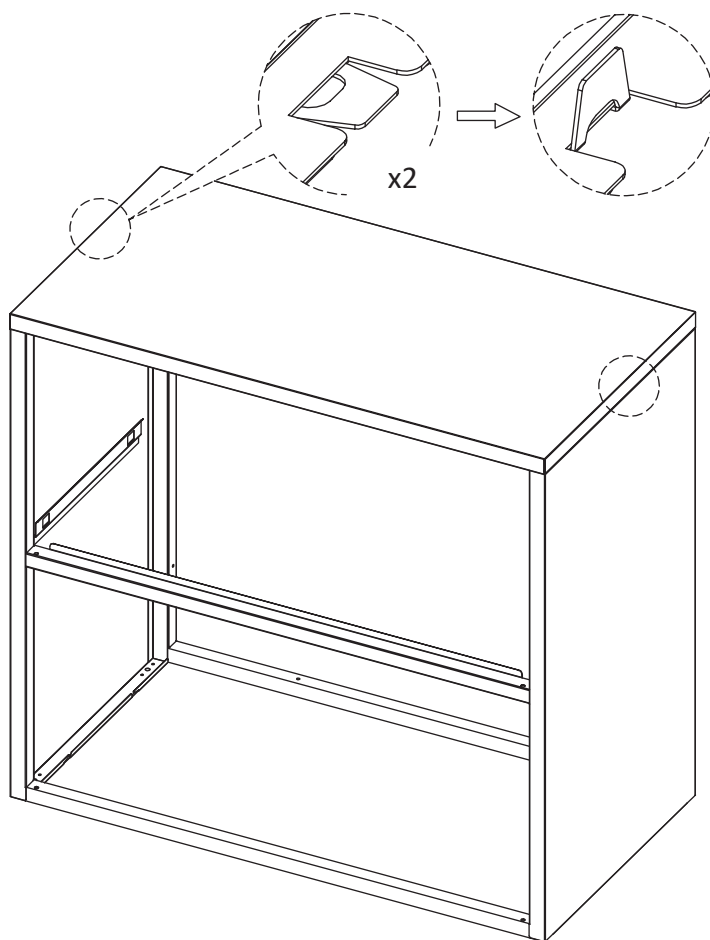
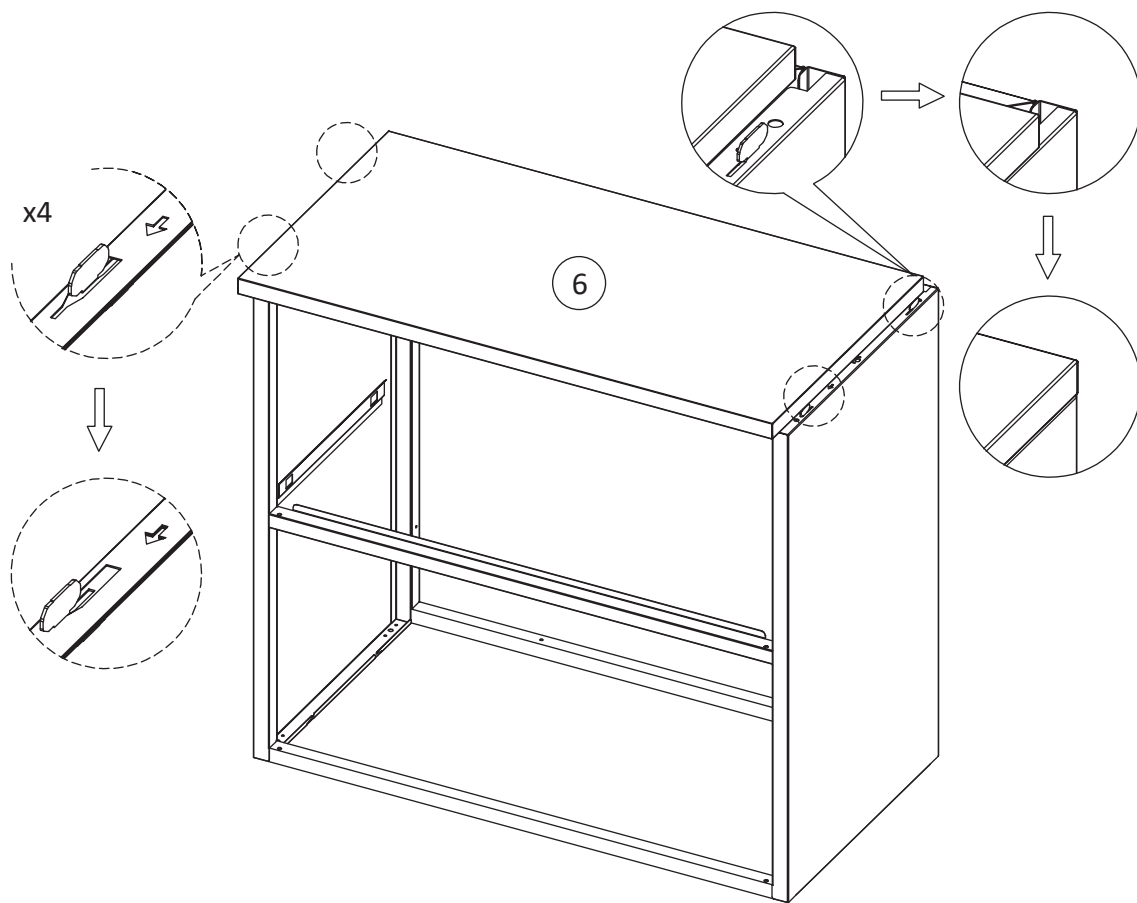

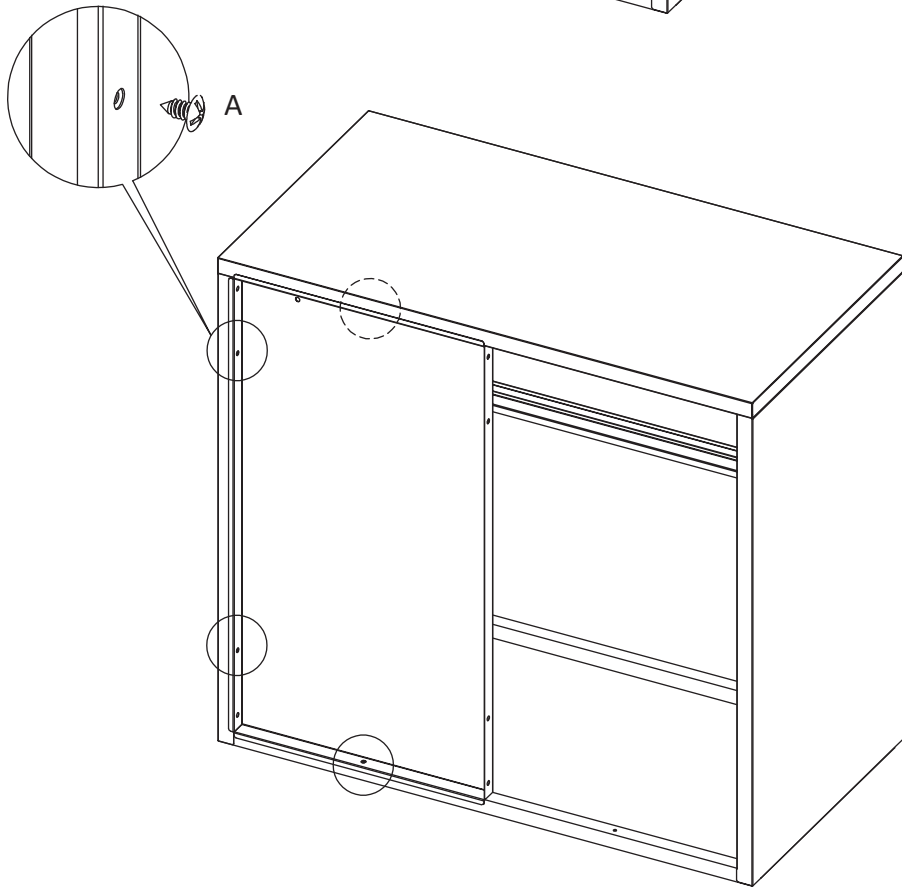
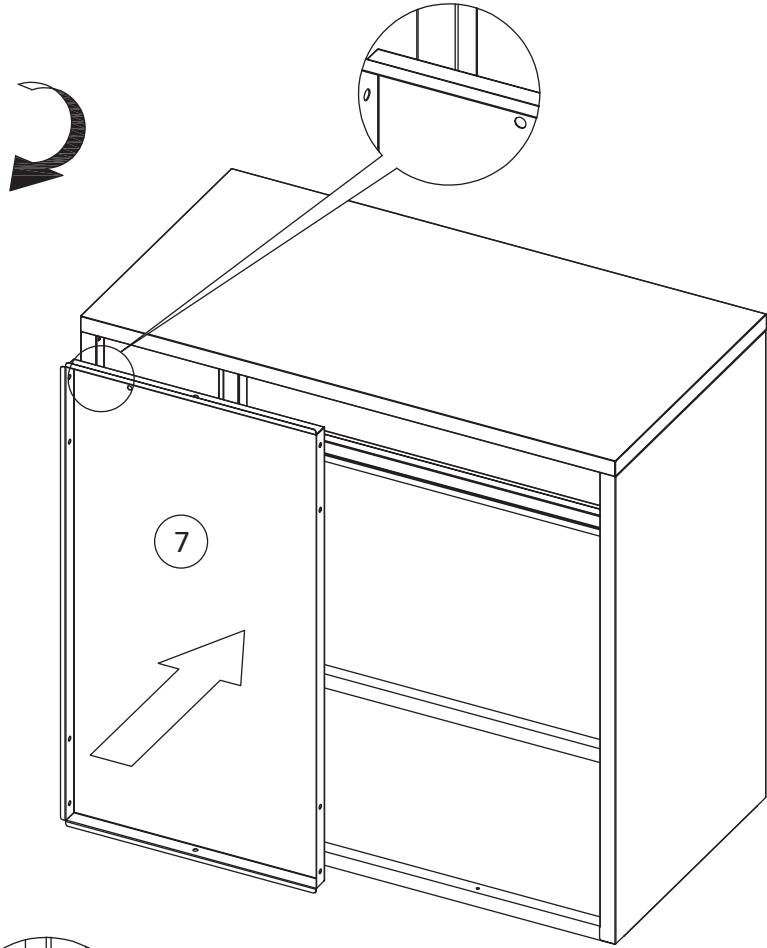





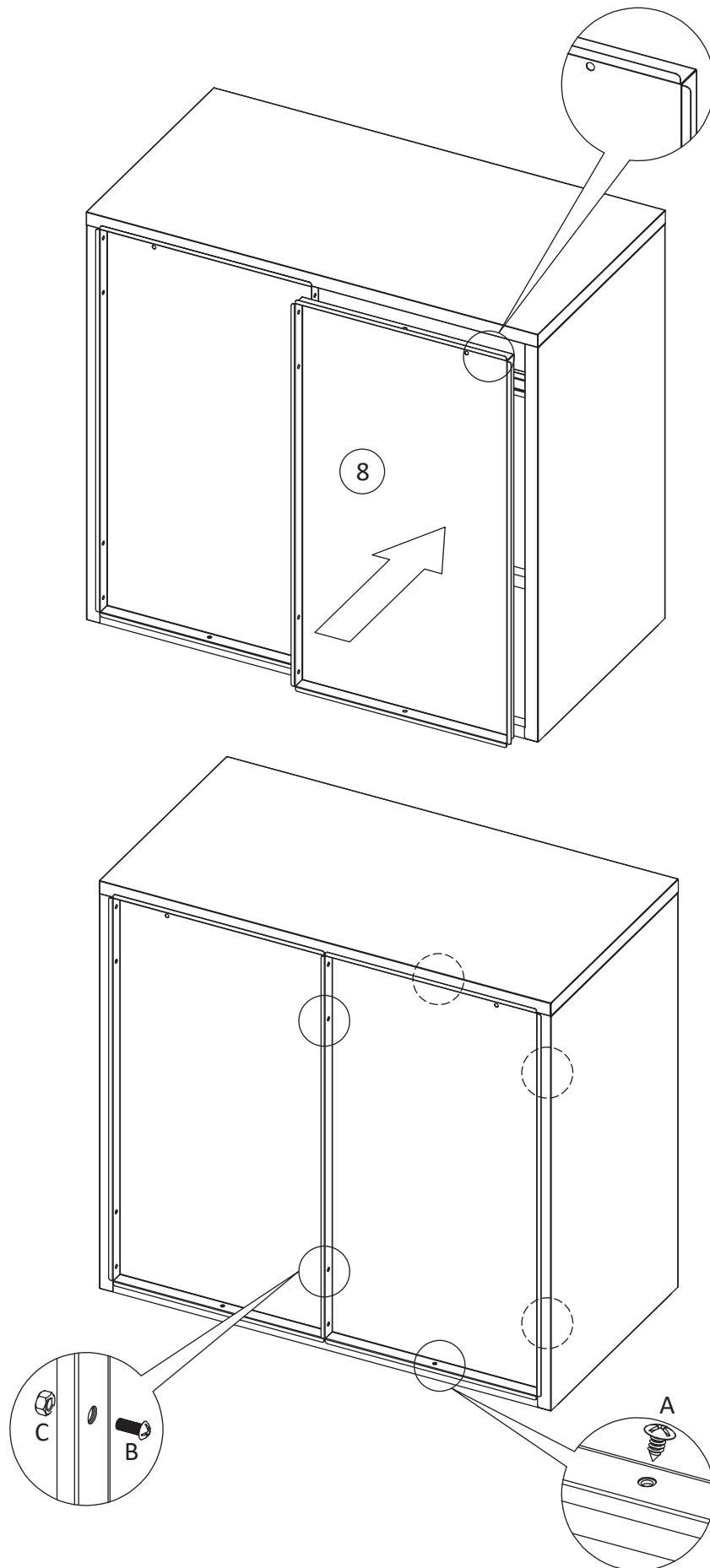





Ax4		M5x12/0.5
		



Ax4		M5x12/0.5	Bx2		M4x10/0.4
Cx2		M4			

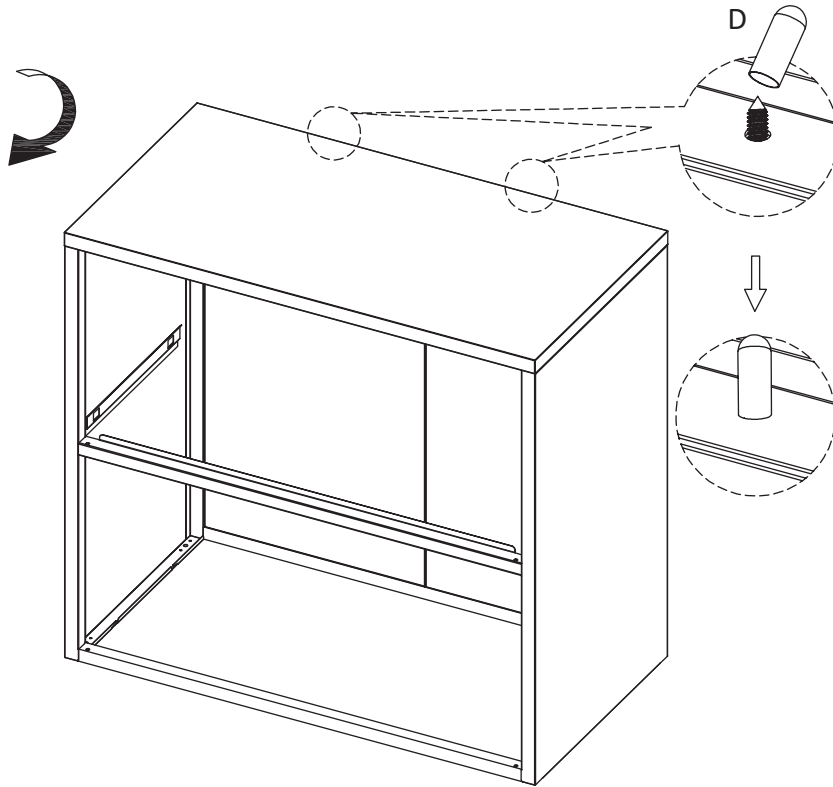

6



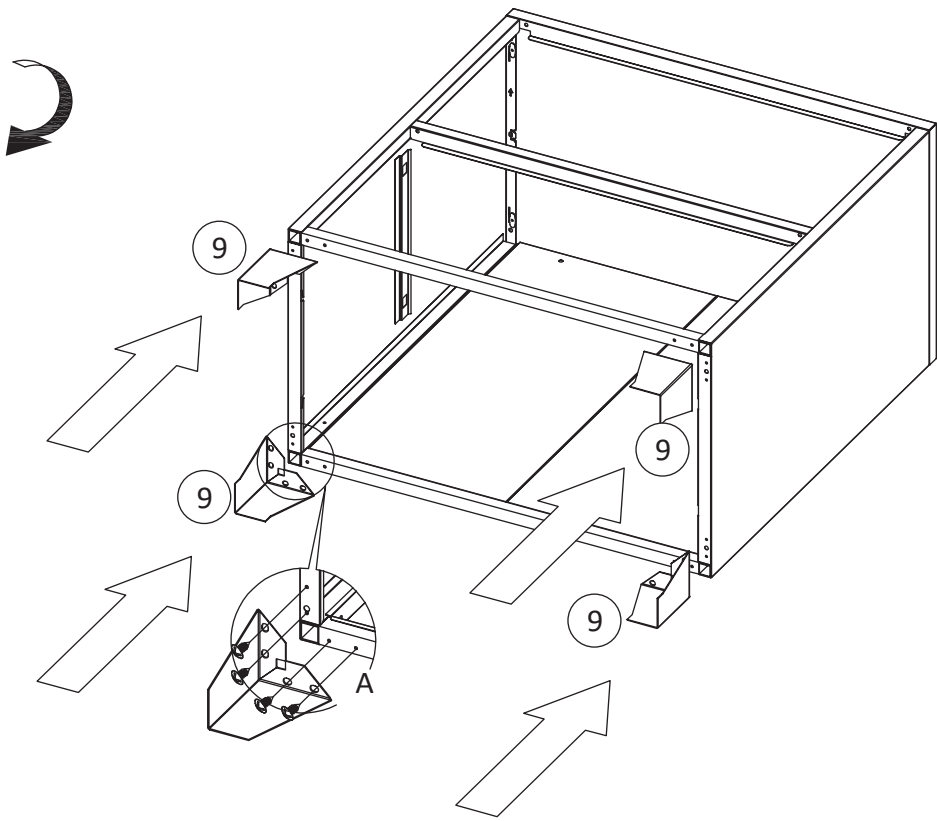

Dx2 

7

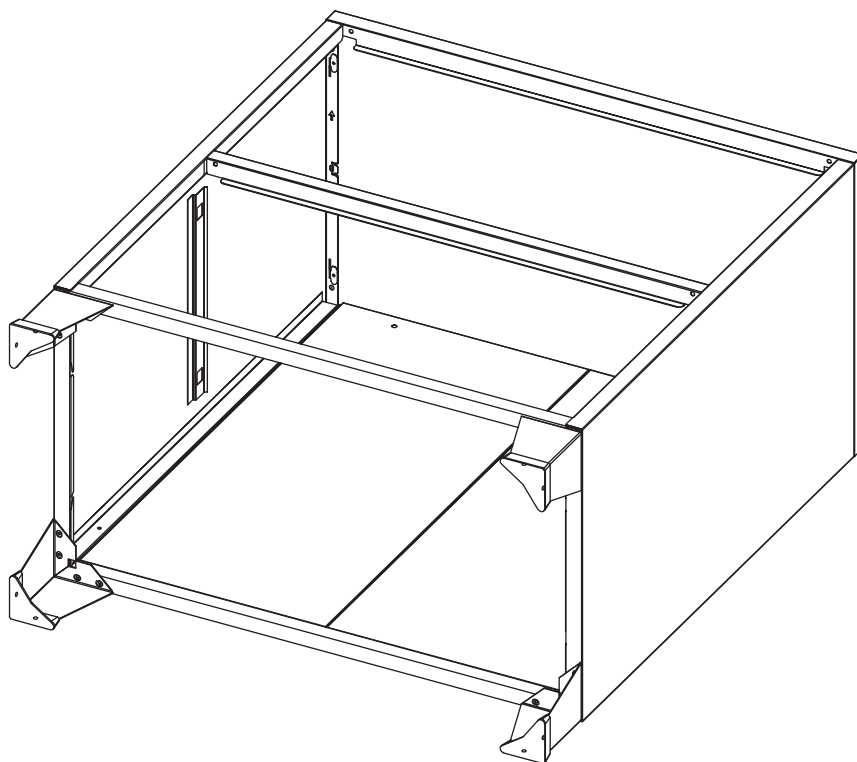
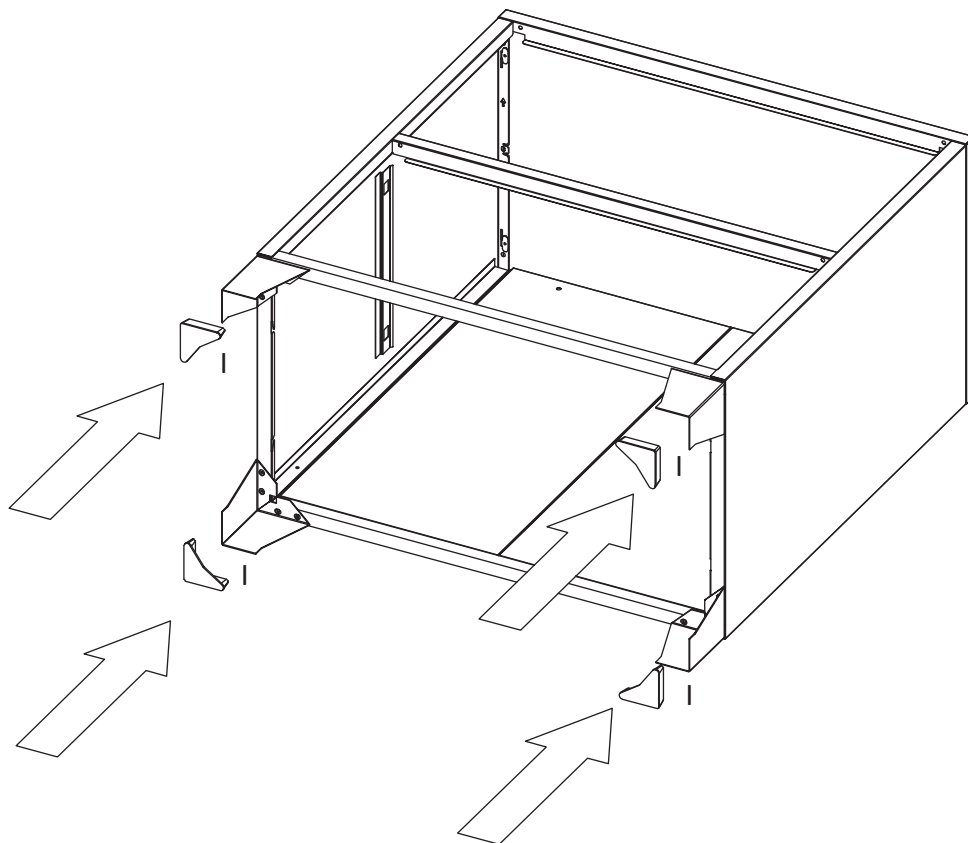

Ax16  M5x12/0.5



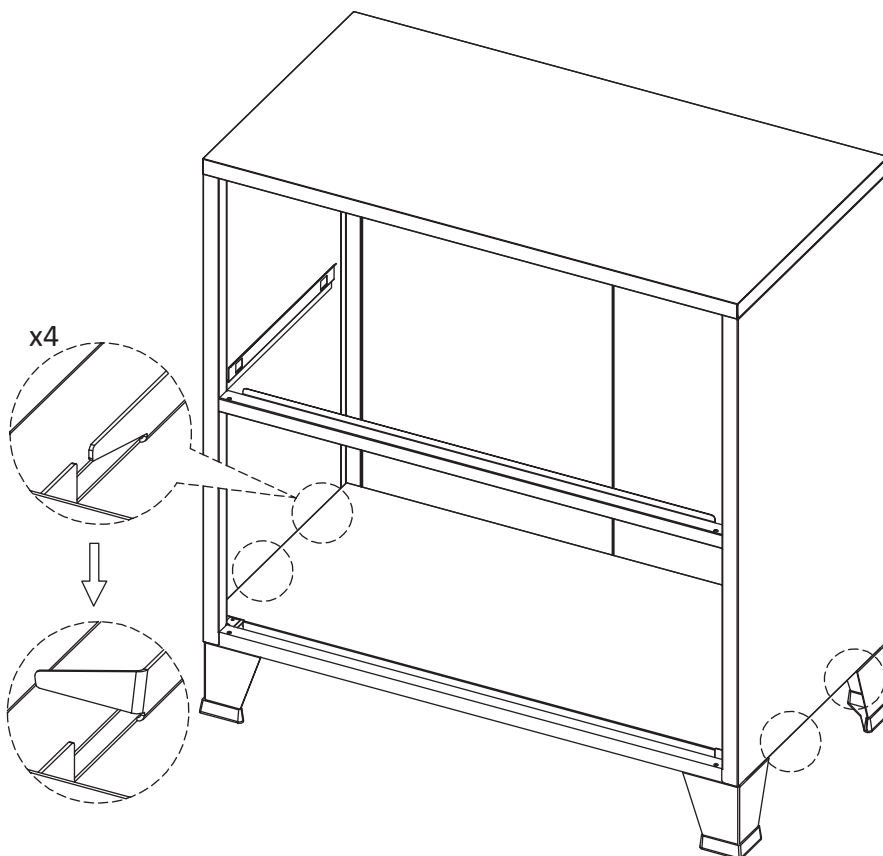
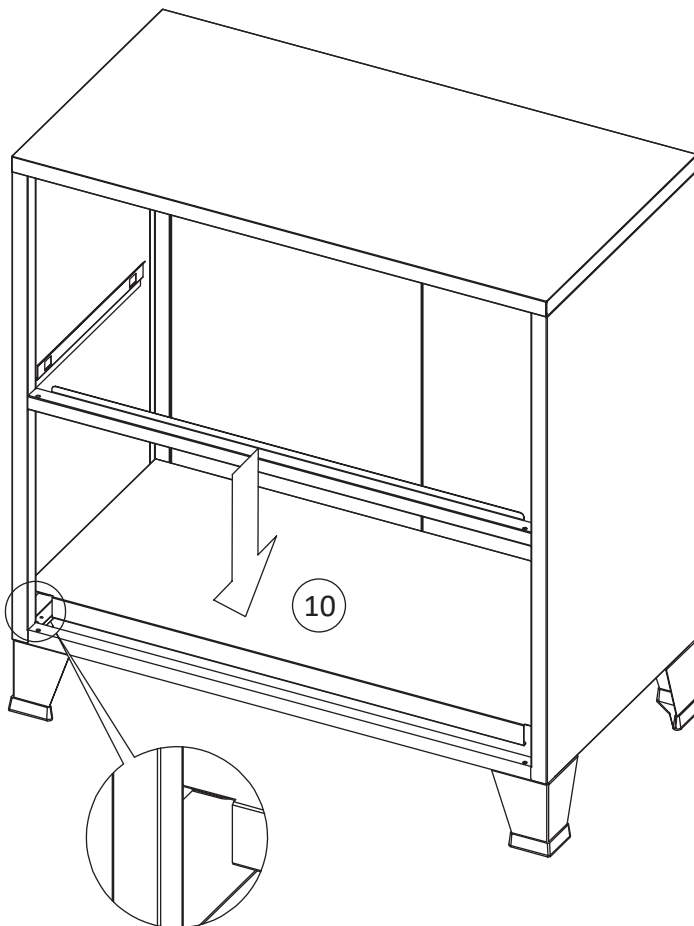

1x4 

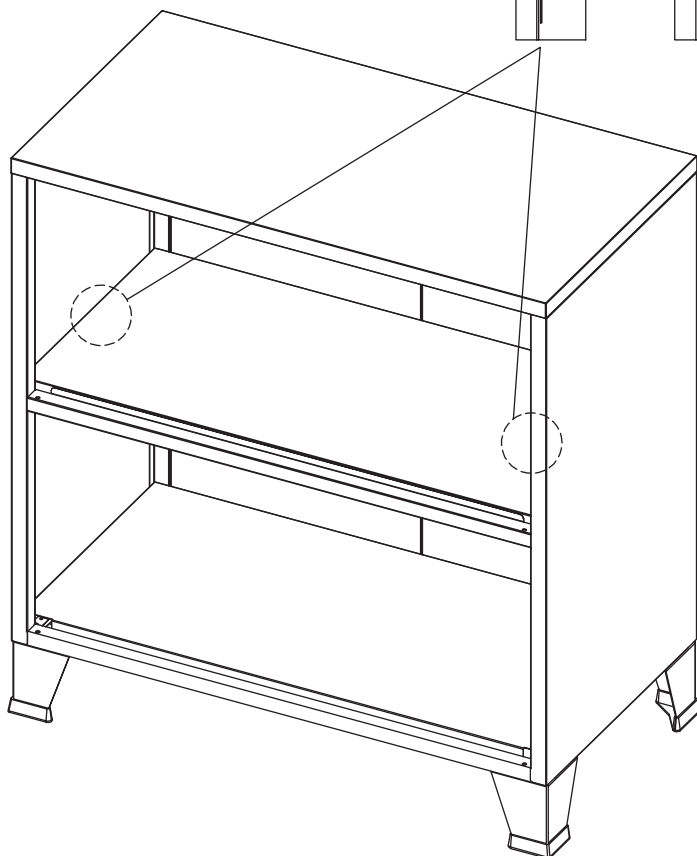
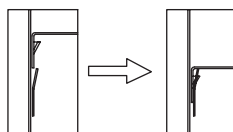
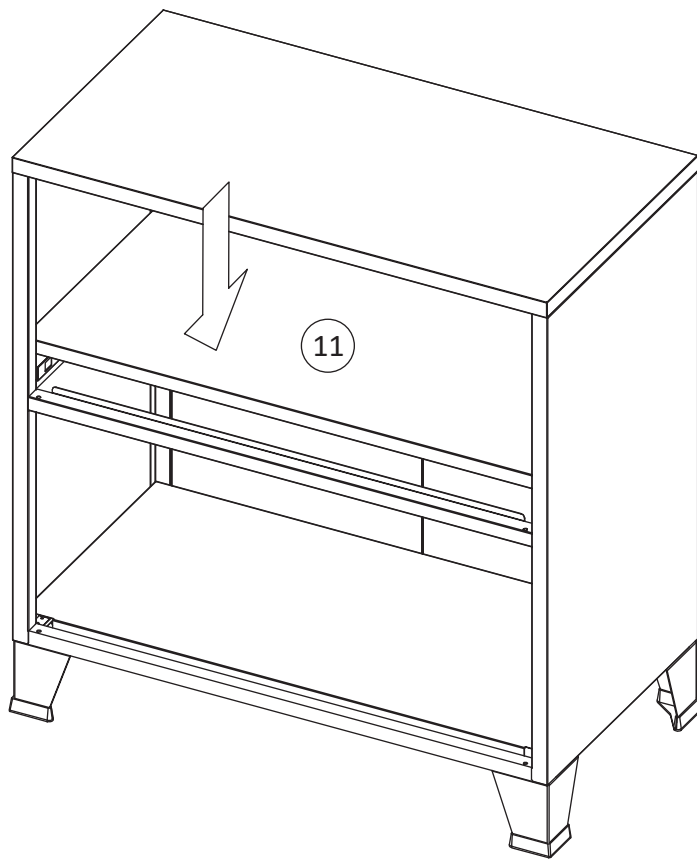

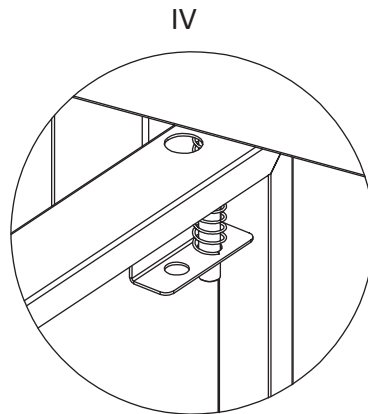
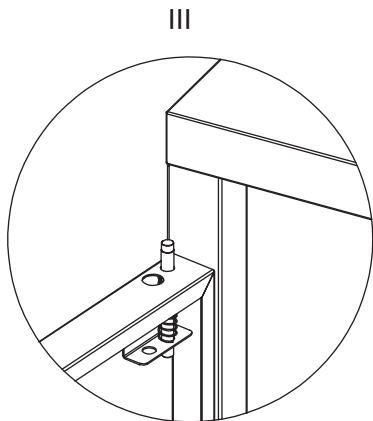
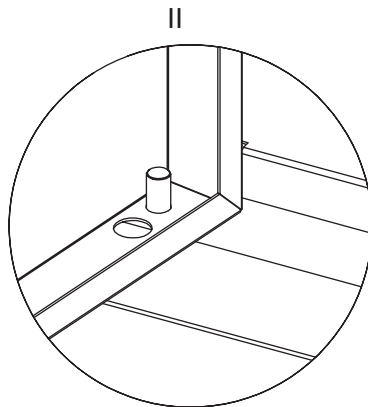
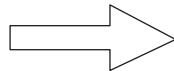
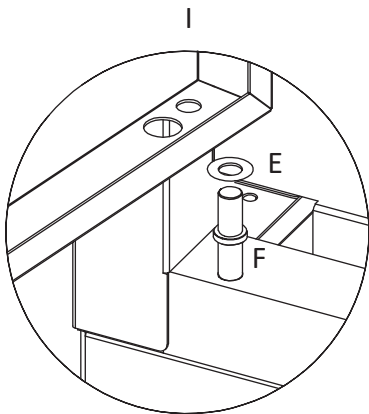
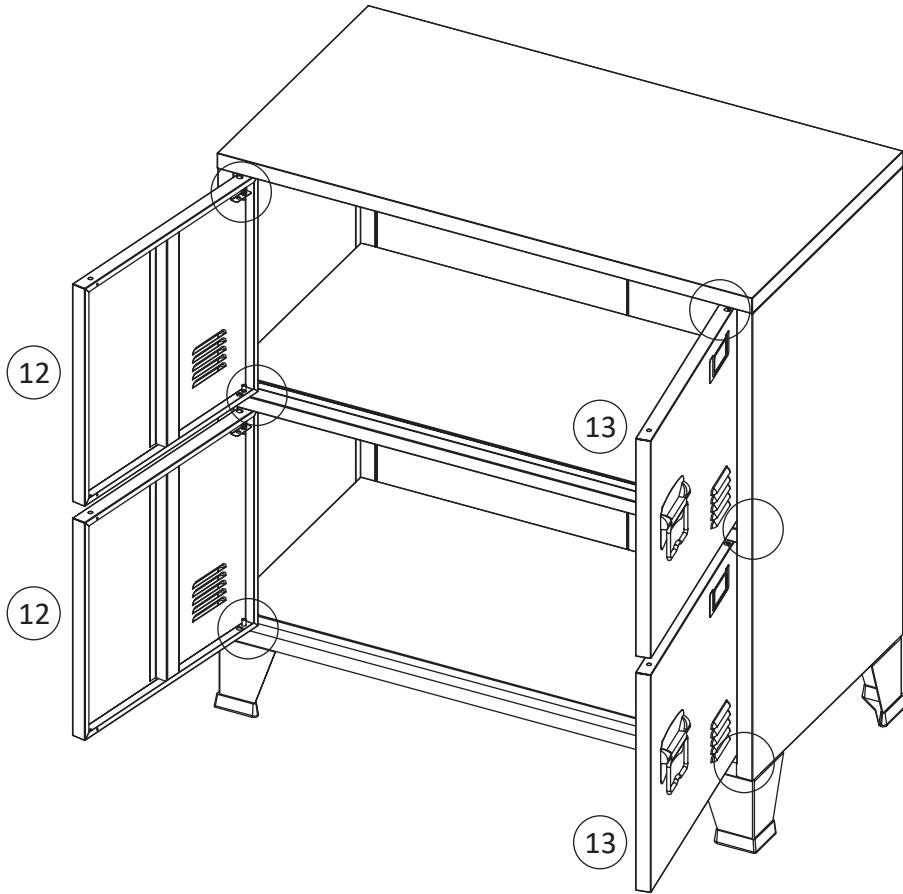



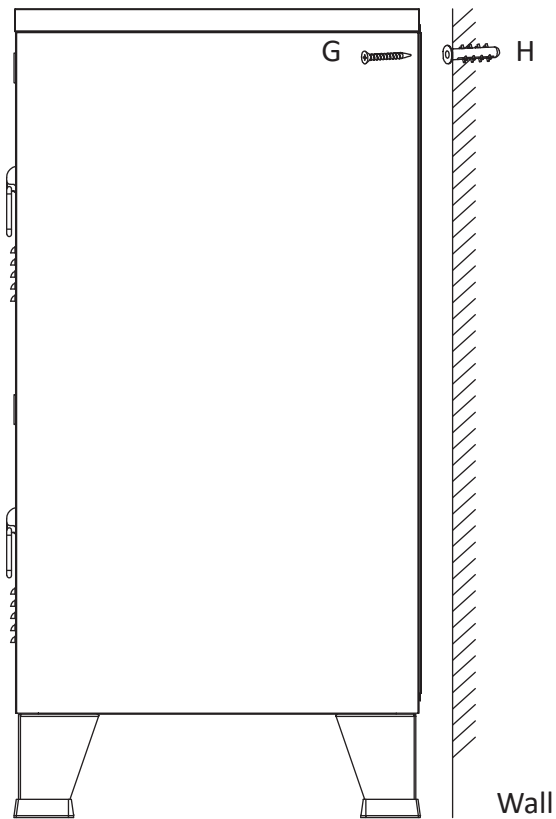
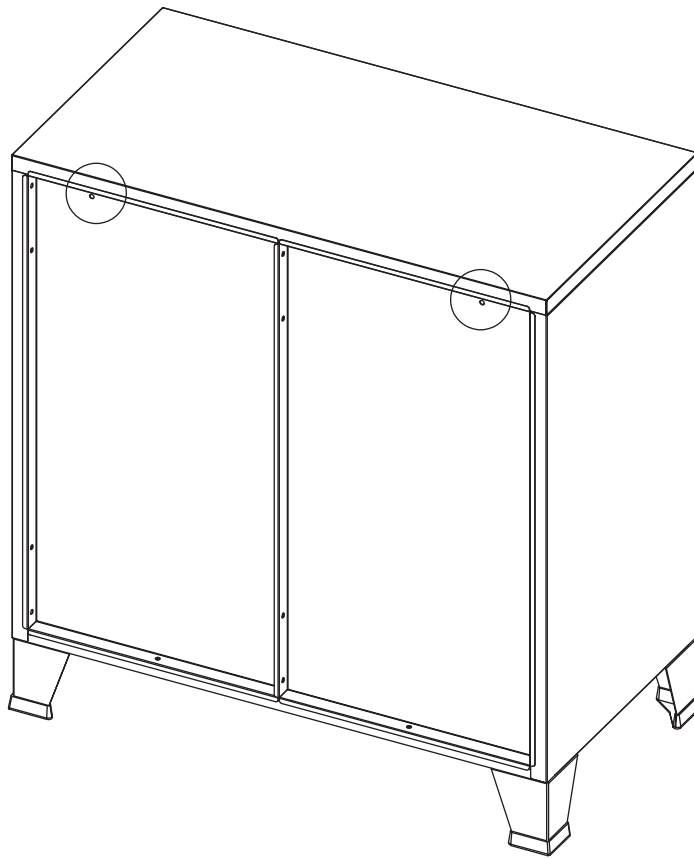

Ex4	
Fx4	



Gx2		M4x40/1.6
Hx2		Ø6x30/1.2

EN

WARNING:

• Serious or fatal crushing injuries can occur from furniture tip over. • This product must be used with the wall attachment device to help prevent tip over. • Place heavy items down low. • Never allow children to stand, climb or hang on drawers, doors, or shelves. • Do not set heavy objects on top of this product. • Please do not open more than one drawer at a time. • Use of wall attachment device will reduce, but not eliminate the risk of tipping.

DE

WARNUNG:

• Durch das Umkippen von Möbeln können schwere oder tödliche Quetschverletzungen auftreten. • Dieses Produkt muss mit der Wandbefestigung verwendet werden, um ein Umkippen zu verhindern. • Schwere Gegenstände unten platzieren. • Lassen Sie Kinder niemals auf Schubladen, Türen oder Regale stehen, klettern oder hängen. • Stellen Sie keine schweren Gegenstände auf dieses Produkt. • Bitte öffnen Sie nicht mehr als eine Schublade gleichzeitig. • Die Verwendung der Wandbefestigung verringert, aber eliminiert nicht das Kipp-Risiko.

FR

AVERTISSEMENT:

• Le basculement des meubles peut entraîner des blessures graves ou mortelles par écrasement. • Ce produit doit être utilisé avec le dispositif de fixation murale pour éviter tout basculement. • Placez les objets lourds en bas. • Ne laissez jamais les enfants se tenir debout, grimper ou s'accrocher aux tiroirs, portes ou étagères. • Ne posez pas d'objets lourds sur ce produit. • Ne jamais ouvrir plus d'un tiroir à la fois. • L'utilisation du dispositif de fixation murale réduit, mais n'élimine pas totalement le risque de basculement.

NL

WAARSCHUWING:

• Ernstig of dodelijk letsel kan ontstaan door kantelende meubels. • Dit product moet worden gebruikt met een muurbevestigingssysteem om kantelen te voorkomen. • Plaats zware voorwerpen onderaan. • Laat kinderen nooit op laden, deuren of planken staan, klimmen of hangen. • Plaats geen zware voorwerpen bovenop dit product. • Open niet meer dan één lade tegelijk. • Gebruik van de muurbevestiging vermindert, maar elimineert het kantelrisico niet.

IT

ATTENZIONE:

• Il ribaltamento dei mobili può causare gravi lesioni o morte per schiacciamento. • Questo prodotto deve essere utilizzato con il dispositivo di fissaggio a parete per prevenire il ribaltamento. • Posizionare gli oggetti pesanti in basso. • Non permettere mai ai bambini di stare in piedi, arrampicarsi o appendersi a cassetti, porte o scaffali. • Non posizionare oggetti pesanti sopra questo prodotto. • Non aprire più di un cassetto alla volta. • L'uso del dispositivo di fissaggio a parete riduce, ma non elimina, il rischio di ribaltamento.

PL

OSTRZEŻENIE:

• Przewrócenie się mebli może spowodować poważne obrażenia lub śmierć. • Produkt musi być używany z urządzeniem mocującym do ściany, aby zapobiec przewróceniu. • Ciężkie przedmioty należy umieszczać na dole. • Nigdy nie pozwalaj dzieciom stać, wspinać się lub wieszać na szufladach, drzwiach lub półkach. • Nie umieszczaj ciężkich przedmiotów na gorze tego produktu. • Nie otwieraj więcej niż jednej szuflady naraz. • Użycie mocowania do ściany zmniejsza ryzyko przewrócenia, ale go nie eliminuje.

SE

VARNING:

• Allvarliga eller dödliga klämskador kan uppstå om möbler välter. • Denna produkt måste användas med väggfäste för att förhindra att den välter. • Placera tunga föremål långst ner. • Låt aldrig barn stå på, klättra eller hänga i lådor, dörrar eller hyllor. • Ställ inga tunga föremål ovanpå denna produkt. • Öppna inte mer än en låda åt gången. • Användning av väggfäste minskar, men eliminerar inte risken för att välta.

ES

ADVERTENCIA:

• La caída de muebles puede causar lesiones graves o fatales por aplastamiento. • Este producto debe usarse con el dispositivo de fijación a la pared para evitar que se vuelque. • Coloque los objetos pesados en la parte inferior. • No permita que los niños se suban, trepen o cuelguen de cajones, puertas o estantes. • No coloque objetos pesados en la parte superior de este producto. • No abra más de un cajón a la vez. • El uso del dispositivo de fijación a la pared reducirá, pero no eliminará, el riesgo de vuelco.

DK

ADVARSEL:

• Alvorlige eller dødelige kvæstelser kan opstå ved væltning af møbler. • Dette produkt skal bruges med vægmonteringsudstyr for at forhindre væltning. • Placer tunge genstande nederst. • Lad aldrig børn stå, klatre eller hænge på skuffer, døre eller hylder. • Placer ikke tunge genstande ovenpå dette produkt. • Åbn ikke mere end én skuffe ad gangen. • Brug af vægmontering reducerer, men eliminerer ikke risikoen for væltning.

NO

ADVARSEL:

• Alvorlige eller dødelige skader kan oppstå dersom møbler velter. • Dette produktet må brukes med veggfestet for å forhindre veit. • Plasser tunge gjenstander nederst. • Ikke la barn stå, klatre eller henge i skuffer, dører eller hyller. • Ikke plasser tunge gjenstander på toppen av dette produktet. • Åpne ikke mer enn én skuff om gangen. • Bruk av veggfeste reduserer, men eliminerer ikke risikoen for velt.

PT

AVISO:

• O tombamento de móveis pode causar ferimentos graves ou fatais. • Este produto deve ser usado com um dispositivo de fixação na parede para evitar tombamento. • Coloque objetos pesados na parte inferior. • Nunca permita que crianças fiquem em pé, subam ou se pendurem em gavetas, portas ou prateleiras. • Não coloque objetos pesados em cima deste produto. • Não abra mais de uma gaveta de cada vez. • O uso do dispositivo de fixação na parede reduz, mas não elimina, o risco de tombamento.

RO

AVERTISMENT:

• Răsturnarea mobilierului poate provoca răni grave sau fatale prin strivire. • Acest produs trebuie utilizat cu dispozitivul de fixare pe perete pentru a preveni răsturnarea. • Așezați obiectele grele în partea de jos. • Nu permiteți copiilor să stea, să se cațere sau să se agațe de sertare, uși sau rafturi. • Nu așezați obiecte grele deasupra acestui produs. • Nu deschideți mai mult de un sertar odată. • Utilizarea dispozitivului de fixare pe perete reduce, dar nu elimină riscul de răsturnare.

SI

OPOZORILO:

• Prevrnitev pohištva lahko povzroči resne ali smrtne poškodbe zaradi zmečkanja. • Ta izdelek je treba uporabiti s pritrdilno napravo na steno, da se prepreči prevrnitev. • Težke predmete postavite na spodnje police. • Otrokom ne dovolite stati, plezati ali viseti na predalih, vratih ali policah. • Ne postavljajte težkih predmetov na vrh tega izdelka. • Ne odpirajte več kot enega predala hkrati. • Uporaba pritrdilne naprave na steno zmanjšuje, vendar ne odpravlja tveganja prevračanja.

HU

FIGYELMEZTETÉS:

• A bútorok felborulása súlyos vagy halálos sérüléseket okozhat. • Ezt a terméket falra szerelhető rögzítő eszközzel kell használni a felborulás megelőzése érdekében. • Helyezze a nehéz tárgyakat alulra. • Soha ne engedje, hogy a gyerekek fiókokra, ajtókra vagy polcokra álljanak, mászszanak vagy lógnanak. • Ne helyezzen nehéz tárgyakat a termék tetejére. • Kérjük, egyszere csak egy fiókot nyisson ki. • A falra szerelhető rögzítő eszköz használata csökkentti, de nem szünteti meg a felborulás kockázatát.

CZ

VAROVÁNÍ:

• Převrácení nábytku může způsobit vážná nebo smrtelná zranění. • Tento výrobek musí být používán se zařízením pro upevnění ke stěně, aby se zabránilo převrácení. • Těžké předměty umístěte dolů. • Nikdy nedovolte dětem stát, lézt nebo viset na zásuvkách, dveřích nebo policích. • Na tento výrobek neumísťujte těžké předměty. • Neotvírejte více než jednu zásuvku najednou. • Použití upevňovacího zařízení na stěnu snižuje, ale neeliminuje riziko převrácení.

SK

VAROVANIE:

• Prevrhnutie nábytku môže spôsobiť vážne alebo smrteľné zranenia. • Tento výrobok musí byť používaný so zariadením na upevnenie k stene, aby sa zabránilo prevrátaniu. • Ťažké predmety umiestnite dole. • Nikdy nedovoľte deťom stáť, liezť alebo sa vešať na zásuvky, dvere alebo police. • Na tento výrobok neumiestňujte ťažké predmety. • Neotvárajte viac ako jednu zásuvku naraz. • Použitie upevňovacieho zariadenia na stenu znižuje, ale neeliminuje riziko prevrhnutia.

HR

UPOZORENJE:

• Prevrtanje namještaja može prouzročiti ozbiljne ili smrtonosne ozljede uslijed prignječenja. • Ovaj proizvod mora se koristiti s pričvršnim uređajem za zid kako bi se spriječilo prevrtanje. • Teške predmete postavite dolje. • Nikada ne dopustite djeci da stoje, penju se ili vise na ladicama, vratima ili policama. • Ne postavljajte teške predmete na vrh ovog proizvoda. • Nemojte otvarati više od jedne ladice istovremeno. • Upotreba pričvršnog uređaja za zid smanjuje, ali ne eliminira rizik od prevrtanja.

FI

VAROITUS:

• Huonekalujen kaatuminen voi aiheuttaa vakavia tai hengenvaarallisia puristusvammoja. • Tätä tuotetta on käytettävä seinäkiinnityslaitteen kanssa kaatumisen estämiseksi. • Aseta raskaat esineet alas. • Älä anna lasten seisoa, kiivetä tai roikkua laaikoissa, ovissa tai hyllyissä. • Älä aseta raskaita esineitä tämän tuotteen päälle. • Älä avaa useampaa kuin yhtä laatikkoa kerrallaan. • Seinäkiinnityslaitteen käyttö vähentää, mutta ei poista kaatumisriskiä.

LT

ĮSPĖJIMAS:

• Apvirtus baldams gali kilti rimtų ar mirtinų sužalojimų dėl suspaudimo. • Šį gaminį būtina naudoti su sieniniu tvirtinimo įtaisu, kad būtų išvengta apvirtimo. • Sunkūs daiktai turi būti padėti apačioje. • Niekada neleiskite vaikams stovėti, lipiti ar kabintis ant stalčių, durų ar lentynų. • Nedėkite sunkių daiktų ant šio gaminių viršaus. • Neatidarykite daugiau nei vieno stalčiaus vienu metu. • Sieninio tvirtinimo įtaiso naudojimas sumažina, bet visiškai nepašalina apvirtimo rizikos.

GR

ΠΡΟΕΙΔΟΠΟΙΗΣΗ:

• Η ανατροπή επίπλων μπορεί να προκαλέσει σοβαρούς ή θανατηφόρους τραυματισμούς από σύνθλιψη. • Αυτό το προϊόν πρέπει να χρησιμοποιείται με συσκευή στερέωσης στον τοίχο για την αποφυγή ανατροπής. • Τοποθετήστε βαριά αντικείμενα χαμηλά. • Μην επιτρέπετε ποτέ στα παιδιά να στέκονται, να σκαρφαλώνουν ή να κρέμονται από συρτάρια, πόρτες ή ράφια. • Μην τοποθετείτε βαριά αντικείμενα στην κορυφή αυτού του προϊόντος. • Μην ανοίγετε περισσότερα από ένα συρτάρια τη φορά. • Η χρήση της συσκευής στερέωσης μειώνει, αλλά δεν εξαλείφει τον κίνδυνο ανατροπής.

BG

ПРЕДУПРЕЖДЕНИЕ:

• Преобръщането на мебели може да доведе до сериозни или фатални наранявания. • Този продукт трябва да се използва със закрепващо устройство за стена, за да се предотврати преобръщане. • Поставете тежките предмети отдолу. • Никога не позволявайте на децата да стоят, катерят или висят върху чекмеджета, врати или рафтове. • Не поставяйте тежки предмети върху този продукт. • Не отваряйте повече от едно чекмедже наведнъж. • Използването на закрепващо устройство за стена намалява, но не премахва напълно риска от преобръщане.

LV

BRĪDĪNĀJUMS:

• Apgāzoties mēbelēm, var rasties nopietni vai letāli ievainojumi. • Šis produkts jāizmanto ar sienas stiprinājumu, lai novērstu apgāšanos. • Smagus priekšmetus novietojiet zemāk. • Nekad nelaujiet bērniem stāvēt, kāpt vai karāties uz atvilktnēm, durvīm vai plauktiem. • Neuzstādiēt smagus priekšmetus uz šī produkta augšdaļas. • Neatveriet vairāk nekā vienu atvilktni vienlaikus. • Sienas stiprinājuma izmantošana samazina, bet neizslēdz apgāšanās risku.

EE

HOIATUS:

• Mööbli ümberkukkumine võib põhjustada tõsiseid või surmavaid vigastusi. • Selle toote kasutamisel tuleb kasutada seinale kinnitatavat seadet, et vältida ümberkukkumist. • Paigutage rasked esemed alla. • Ärge laske lastel seista, ronida ega rippuda sahtlite, uste või riililte küljes. • Ärge asetage raskeid esemeid selle toote peale. • Ärge avage korraga rohkem kui ühte sahtlit. • Seinale kinnitatava seadme kasutamine vähendab, kuid ei kõrvalda ümberkukkumise riski.

IS

VIÐVÖRUN:

• Húsgögn geta valdið alvarlegum eða banvænum klemmuslysum ef þau velta. • Þessi vara verður að vera notuð með veggfestingu til að koma í veg fyrir að hún velti um. • Setjið þunga hluti neðst. • Leyfið aldrei börnum að standa, klífa eða hanga á skúffum, hurðum eða hillum. • Ekki setja þunga hluti ofan á þessa vöru. • Ekki opna fleiri en eina skúffu í einu. • Notkun veggfestingar dregur úr hættu á umveltun en útilokar hana ekki alveg.

JA

警告:

• 家具が転倒すると、重大なまたは致命的な圧迫傷害を引き起こす可能性があります。 • 転倒を防ぐために、本製品は必ず壁固定装置と併用してください。 • 重い物は下に置いてください。 • 子供が引き出し、ドア、棚の上に立ったり、登ったり、ぶら下がったりしないようにしてください。 • 本製品の上に重い物を置かないでください。 • 一度に複数の引き出しを開けないでください。 • 壁固定装置の使用により転倒のリスクは軽減されますが、完全に防ぐものではありません。

AR

تحذير:

• قد يؤدي انقلاب الأثاث إلى إصابات خطيرة أو مميتة بسبب السحق. • يجب استخدام هذا المنتج مع جهاز التثبيت على الحائط للمساعدة في منع الانقلاب. • ضع الأشياء الثقيلة في الأسفل. • لا تسمح للأطفال بالوقوف أو التسلق أو التعلق بالأدراج أو الأبواب أو الأرفف. • لا تضع أشياء ثقيلة على الجزء العلوي من هذا المنتج. • لا تفتح أكثر من درج واحد في نفس الوقت. • يساعد استخدام جهاز التثبيت على الحائط في تقليل خطر الانقلاب، ولكنه لا يقيض عليه تمامًا.