

USER'S MANUAL
Bathroom Tower Cabinet

THIS INSTRUCTION BOOKLET CONTAINS **IMPORTANT** SAFETY INFORMATION. PLEASE READ AND KEEP FOR FUTURE REFERENCE.

FLOOR AREA
2MX2M

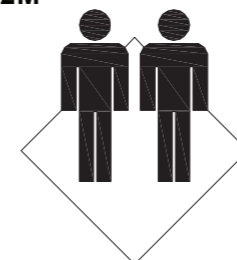

ASSEMBLED BY 2 ADULTS

1hr

APPROXIMATE ASSEMBLY TIME

2 PERSON ASSEMBLY



FLOOR AREA
2M x 2M



REQUIRED ASSEMBLY SPACE

REQUIRED ASSEMBLY TOOLS

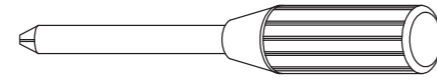

PHILLIPS SCREWDRIVER

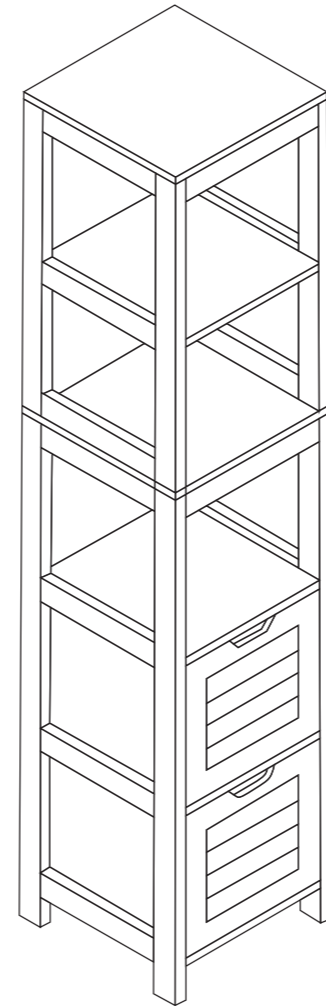

Tips before you start:

1. Please check that all parts are present before you start the assembly of your furniture.
2. For ease and speed of assembly, we recommend that before you commence each step of the assembly, that you identify all the parts required for that step.
3. For larger items, please ensure that you have sufficient space and people (as indicated on page 1) to assemble your product safely.
4. We recommend that, where possible, all items are assembled near to the area in which they will be placed in use, to avoid moving the product unnecessarily once assembled.
5. For the protection of your furniture, we recommend that the product is placed on a protected surface during assembly to prevent any damage.
6. During assembly please take care not to over-tighten any fittings, as this may damage the product.
7. Always place the product on a flat, steady and stable surface.
8. Do not stand on the product. Do not use the product as a stepladder.
9. This product is intended for indoor, household use only as it is a non-industrial product.
10. Please use caution and care when lifting the product to avoid personal injury and/or product damage.

Care and Maintenance of your Furniture

- ☑ Please periodically check all fittings and re-tighten as necessary.
- ☑ To clean your item, please use a damp cloth and wipe clean.
- ☑ Never allow any kind of liquid to remain on your furniture. Absorption can cause wood to warp or finishes to delaminate.
- ☑ Please do not place hot items (eg. hot drinks) directly on to the surface.
- ☑ Please do not drag and pull your furniture.

QUICKFIT

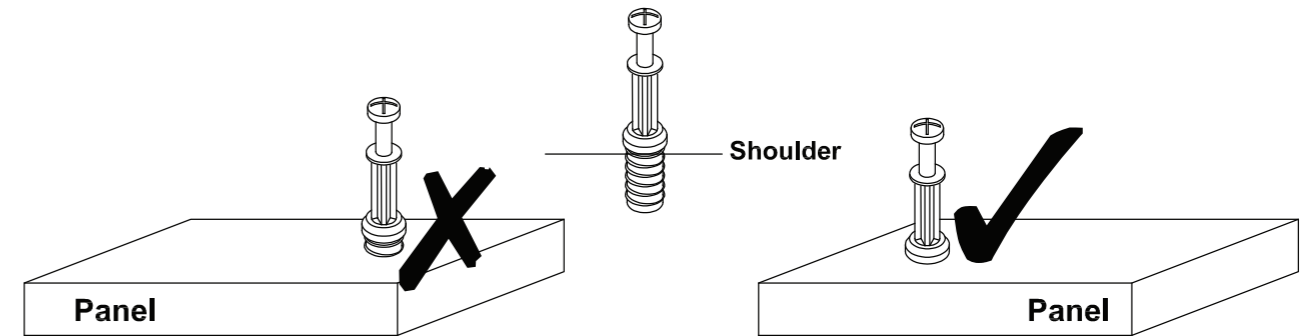

Tighten quickfit until shoulder is flush with panel. Do not overtighten or undertighten.

CAM LOCK

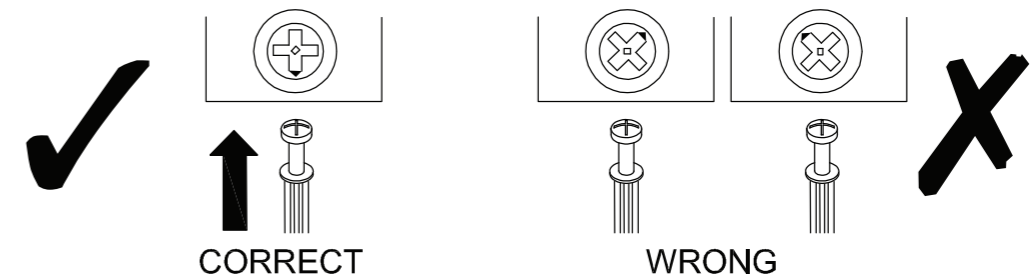

When fitting cam lock, ensure starting position is correct before you insert connecting quickfit.

Quickfit head should be in the centre of the cam lock when the two panels are joined.
Cam lock should be inserted before quickfit.

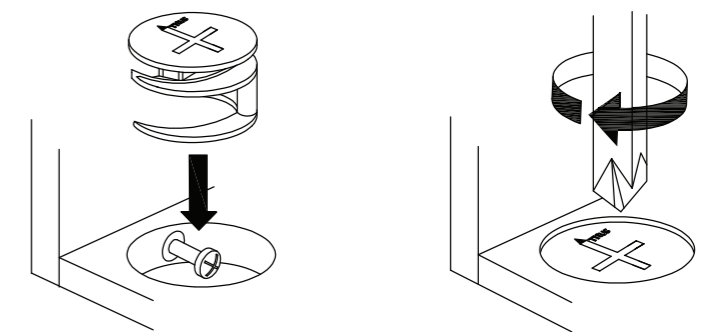

Turn cam lock clockwise to tighten.

HARDWARE LIST



24 x A
Quickfit
Screw



5 x B
Screw
4x35mm



8 x C
Wooden
Dowel



16 x D
Screw
3 x 25mm



1 x E
Wall Plug



2 x F
Drawer
Stopper



1 x G
Screw
4x12mm



24 x H
Cam Lock



4 x I
Screw
3x12mm



1 x J
Wall Strap



4 x K
Wedge

PARTS LIST

1 x1	2 x2	3 x1	4 x2
5 x1	6 x1	7 x1	8 x1
9 x2	10 x4	11 x2	12 x2
13 x1	14 x1	15 x1	16 x1

STEP 1

DRAWERS

Fix side panel 10 to panels 9 and 11 using screws (D), as shown

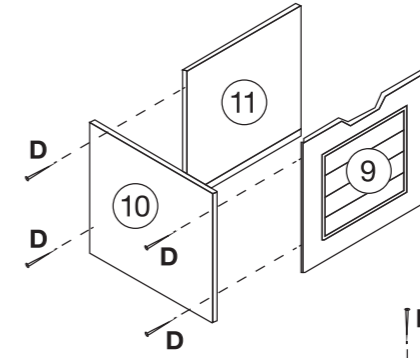

D x 16

Slide panel 12 into grooves in between panels 9 and 11.

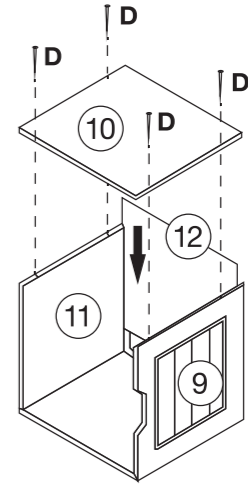

Fix side panel 10 to panels 9 and 11 using screws (D), as shown.

x2

Repeat step for the second drawer.

STEP 2

Insert quickfit screws (A) to panel 1 as shown.

Fix wall strap (J) to panel 1 using screw (G).

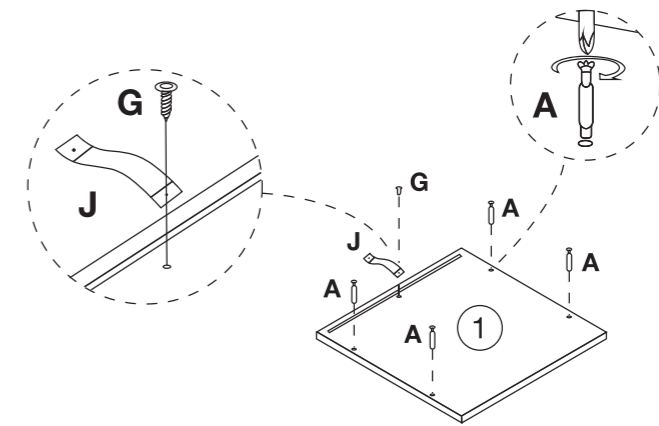

A x 4



G x 1



J x 1

STEP 3

Insert cam locks (H) to panel 3.

Insert quickfit screws (A) to panels 13 and 14.

Insert wooden dowels (C) to panel 2.

Fit panels 2 and 3 to panels 13 and 14.

Turn cam locks clockwise to tighten.

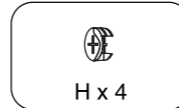
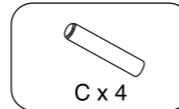
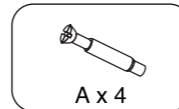
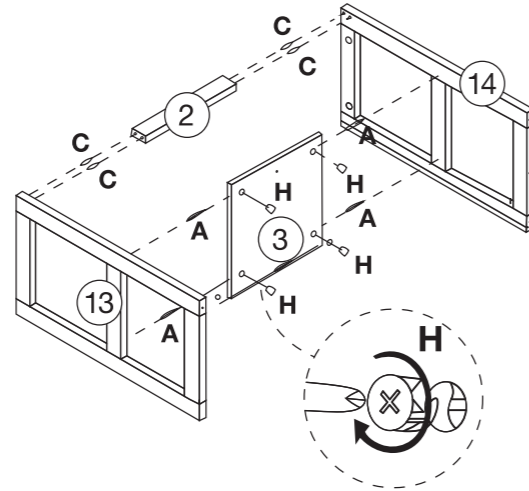

STEP 4

Fix panel 16 to the assembled unit using screws (B), as shown.

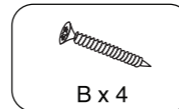
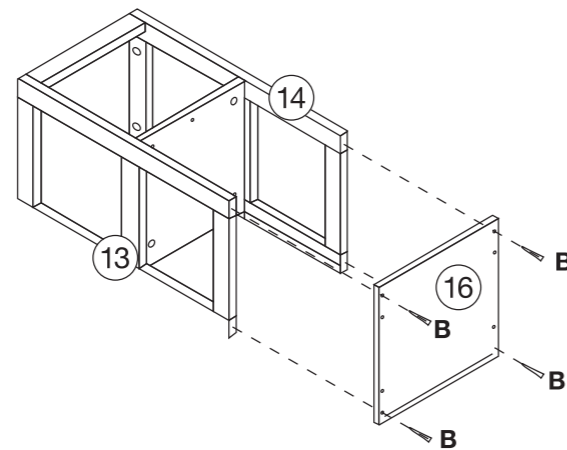

STEP 5

Slide panel 15 into grooves in between panels 13 and 14.

Insert cam locks (H) to panels 13 and 14.

Fit panel 1 to the assembled unit.
Turn cam locks clockwise to tighten.

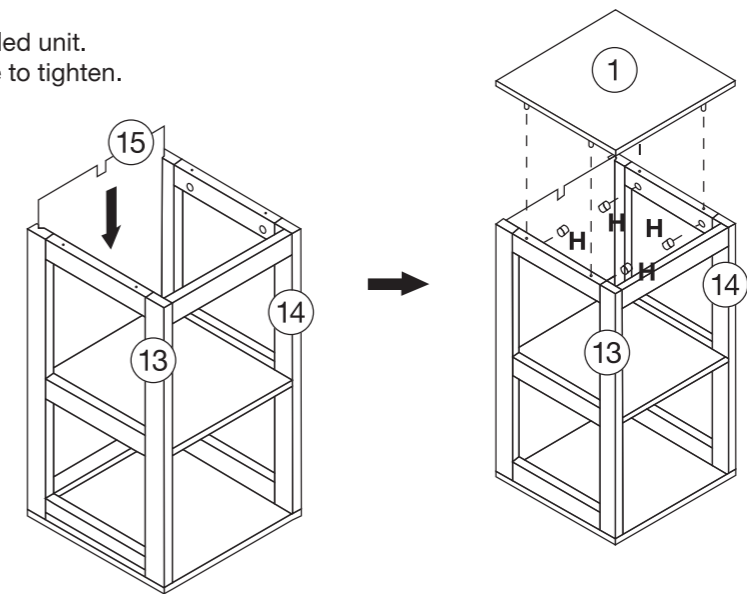

STEP 6

Insert quickfit screws (A) to panel 16 as shown.

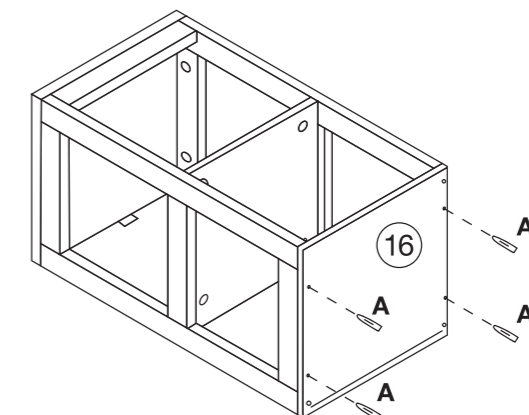

STEP 7

Insert cam locks (H) and quickfit screws (A) to panels 4 and 5.

Insert wooden dowels (C) to panel 2.

Fit panels 2, 4, 5 to panels 6 and 7.

Turn cam locks clockwise to tighten.

Fit feet (I) to panels 6 and 7, as shown.

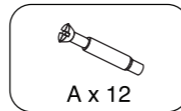
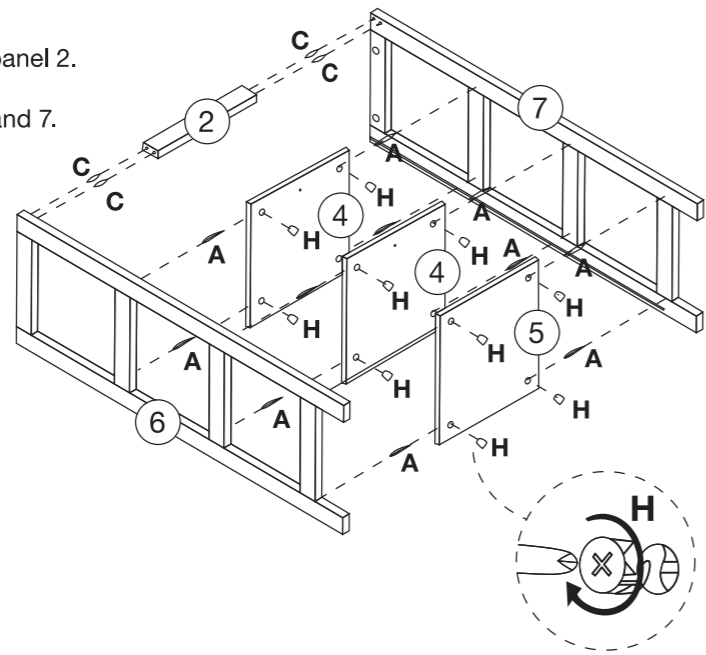

A x 12

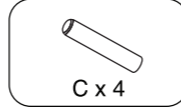

C x 4



H x 12

STEP 8

Slide back panel 8 into grooves in between panels 6 and 7.

Insert cam locks (H) to panels 6 and 7.

Fit top part of the assembled unit to the bottom part, as shown.

Turn cam locks clockwise to tighten.

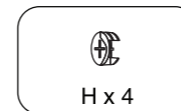
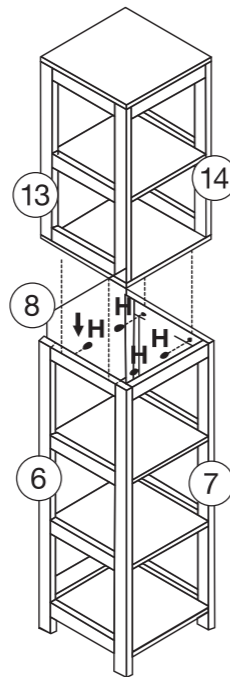

H x 4

STEP 9

Fix wedges (K) to the back of the assembled unit using screws (L), as shown.

Fit drawer stoppers (F) to both shelves.

Insert assembled drawers (step 1) to unit, as shown.

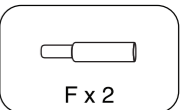
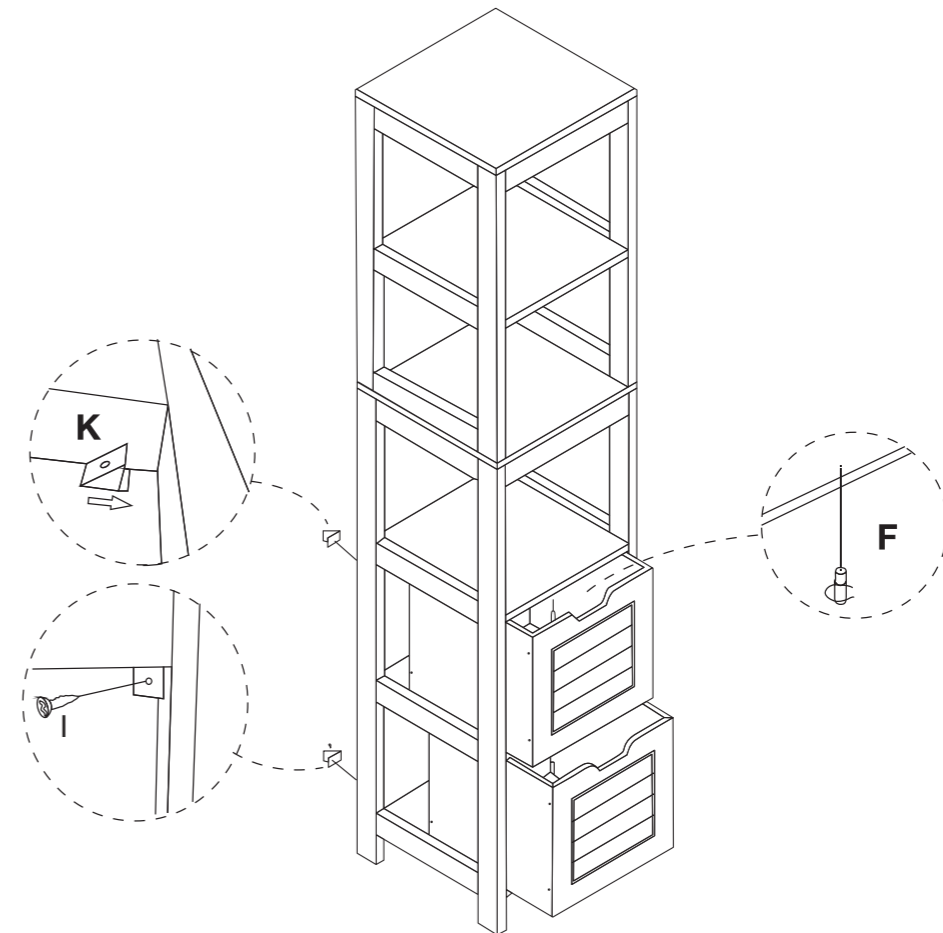

F x 2

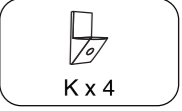

K x 4



L x 4

STEP 10

For extra stability, it is recommended that you fix your Bathroom Tower Cabinet to the wall using the additional hardware (B and E), as shown.

Screw (B) is fixed through wall strap (J) and into the wall plug (E).

Should you choose not to affix the product to the wall, serious injury may be caused if the product tips over.

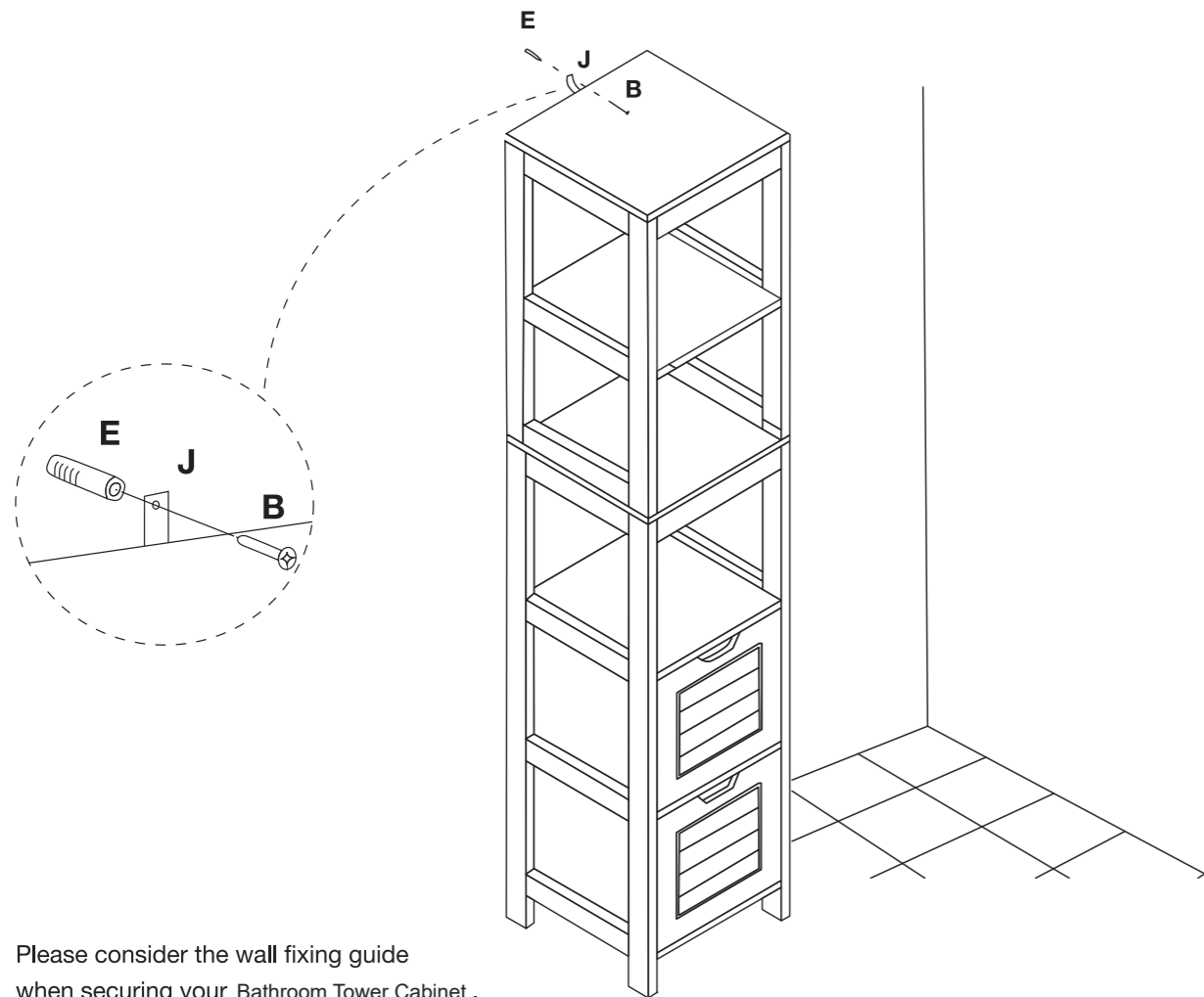
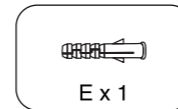
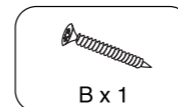

Please consider the wall fixing guide when securing your Bathroom Tower Cabinet.

Your Bathroom Tower Cabinet is ready for use.
Maximum recommended weight is 5kg per shelf.

WALL FIXING GUIDE

NOTE: Supplied wall plugs are only suitable for use in masonry walls.

If you have any doubts about using the correct plug for your wall, please seek professional advice. Failure of the product due to using incorrect fixings is the responsibility of the installer.



IMPORTANT:
 When drilling into walls, always check for hidden wires or pipes, etc.



Tips & Tricks

Make sure that the hardware used is suitable for supporting your unit. Please consult a qualified tradesperson if unsure.

- ☑ If you are unsure, please select a larger screw and wall plug.
- ☑ Ensure that you use the recommended drill bit to match the wall plug and hole size.
- ☑ Take extra care when drilling high walls, ceiling and ceramic tiles. Ensure wall plugs are inserted beyond the thickness of the ceramic tiles to avoid splitting or cracking.
- ☑ Ensure that wall plugs are well fitted and are a tight fit in the drilled hole.

Types of Walls

Use one of the following types of wall plug (not included) if your walls are made of brick, breeze block, concrete, stone or wood. Screws may be able to be fixed directly to solid wood walls as they will provide a secure anchor point.

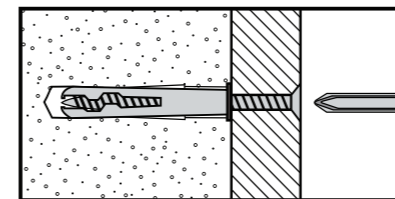

1. General Purpose Wall Plug
 Generally, aerated blocks should not be used to support heavy loads, use a specialist fitting in this case. For light loads, general purpose wall plugs can be used.

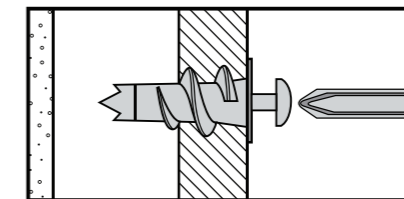

2. Plasterboard Wall Plug
 For use when attaching light loads onto plasterboard partitions.

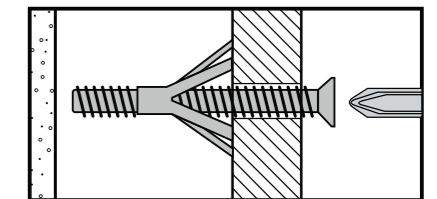

3. Cavity Fixing Wall Plug
 For use with plasterboard partitions or hollow wooden doors.

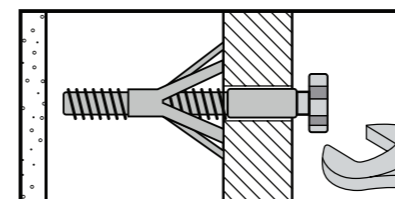

4. Cavity Fixing Heavy Duty Wall Plug
 For use when fitting or supporting heavy loads such as shelving and wall cabinets.

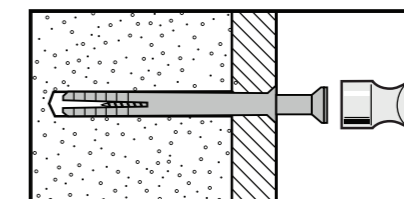

5. Hammer Fixing Wall Plug
 For use with concrete block or brick walls, or walls stuck with plasterboard. The hammer fixing allows it to be fixed to the wall rather than the plasterboard. Always check the fixing is secure to the retaining wall.

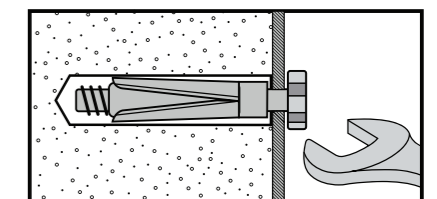

6. Shield Anchor Wall Plug Heavy Loads
 For use with concrete or brick walls, or for use with heavier loads such as TV & HiFi speakers and satellite dishes, etc.

Care and Maintenance

Use a soft, clean cloth that will not scratch the surface when dusting.

Use of furniture polish is not necessary.

Should you choose to use polish, test first in an inconspicuous area.

Using solvents of any kind on your furniture may damage the finish.

Never use water to clean your furniture as it may cause damage to the finish.

Liquid spills should be removed immediately. Using a soft clean cloth, blot the spill gently. Avoid rubbing.

Check bolts/screws periodically and tighten them if necessary.

Further advice about wood furniture care

It is best to keep your furniture in a climate-controlled environment.

Extreme temperature and humidity changes can cause fading, warping, shrinking and splitting of wood.

It is advised to keep furniture away from direct sunlight as sun may damage the finish.

Proper care and cleaning at home will extend the life of your purchase.

Following these important and helpful tips will enhance your furniture as it ages.

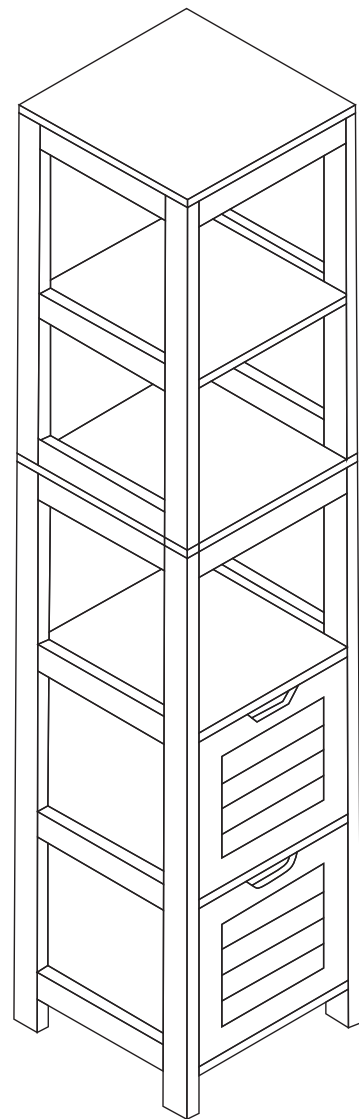

HANDBUCH Lagerschrank

DAS HANDBUCH ENTHÄLT **WICHTIGE** SICHERHEITSHINWEISE. BITTE LESEN UND BEWAHREN SIE FÜR DIE ZUKÜNFTIGE VERWENDUNG AUF.

BEREICH DES FUSSBODENS
2MX2M

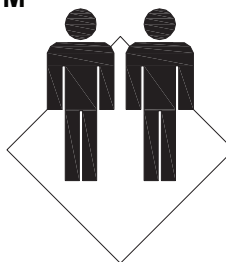

MONTIERT VON 2 ERWACHSENEN

Vor dem Beginnen

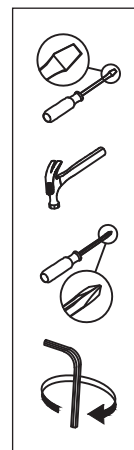

- ⚠ Lesen Sie jeden Schritt sorgfältig durch, bevor Sie beginnen. Es ist sehr wichtig, dass jeder Schritt in der richtigen Reihenfolge ausgeführt wird.
- ⚠ Die meisten Teile der Platten sind an den Rohkanten beschriftet oder geprägt. Überprüfen Sie, ob alle Teile enthaltend sind.
- ⚠ Arbeiten Sie in einem großen Raum, vorzugsweise auf einem Teppich in der Nähe des Einsatzortes.
- ⚠ Halten Sie die Handwerkzeuge griffbereit. Verwenden Sie keine Elektrowerkzeuge zum Zusammenbau Ihres Möbels. Die Elektrowerkzeuge werden die Teile zerkratzen oder beschädigen.

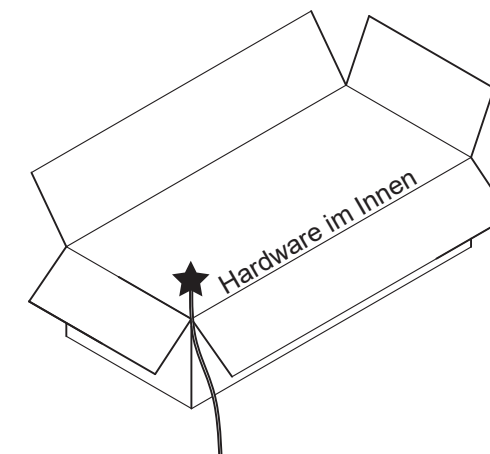

1St.

UNGEFÄHRE MONTAGEZEIT

MONTIERT VON 2 ERWACHSENEN



BEREICH DES FUSSBODENS

2M x 2M



PLATZBEDARF FÜR DIE INSTALLATION

Benötigtes Werkzeug

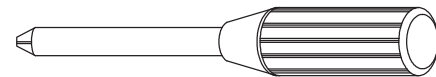

Phillips-Schraubendreher

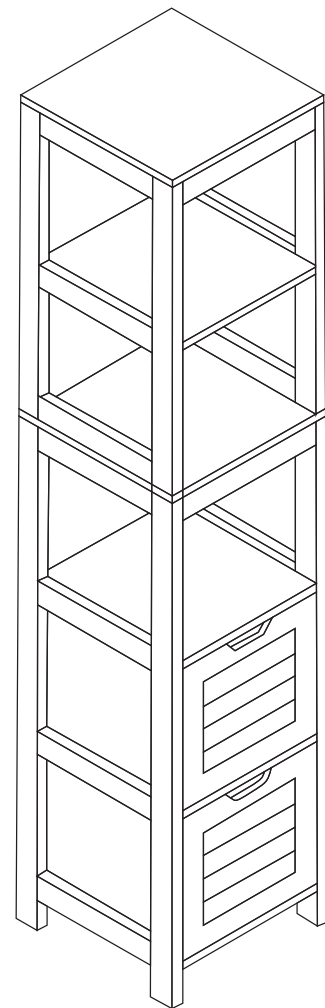

Tipps, bevor Sie anfangen

1. Bitte prüfen Sie, ob alle Teile vorhanden sind, bevor Sie mit der Montage Ihrer Möbel beginnen.
2. Um den Zusammenbau zu vereinfachen und zu beschleunigen, empfehlen wir, dass Sie vor jedem Schritt des Zusammenbaus alle für diesen Schritt erforderlichen Teile identifizieren.
3. Stellen Sie bei größeren Artikeln sicher, dass Sie über ausreichend Platz und ausreichend Personal (siehe Seite 1) verfügen, um Ihr Produkt sicher zusammenbauen zu können.
4. Wir empfehlen, alle Artikel möglichst in der Nähe des Bereichs zu montieren, in dem sie verwendet werden sollen, um zu vermeiden, dass das Produkt nach der Montage unnötig bewegt wird.
5. Zum Schutz Ihrer Möbel empfehlen wir, das Produkt bei der Montage auf eine geschützte Oberfläche zu stellen, um Beschädigungen zu vermeiden.
6. Achten Sie bei der Montage darauf, dass Sie die Verschraubungen nicht zu fest anziehen, da dies das Produkt beschädigen kann.
7. Stellen Sie das Produkt immer auf eine flache, stabile Oberfläche.
8. Stellen Sie sich nicht auf das Produkt. Verwenden Sie das Produkt nicht als Trittleiter.
9. Dieses Produkt ist nur für den Gebrauch in Innenräumen und für den Hausgebrauch bestimmt, da es sich um ein nicht industrielles Produkt handelt.
10. Gehen Sie beim Anheben des Produkts vorsichtig vor, um Verletzungen und / oder Produktschäden zu vermeiden.

Pflege und Wartung Ihrer Möbel

- Bitte überprüfen Sie regelmäßig alle Anschlüsse und ziehen Sie sie bei Bedarf nach.
- Verwenden Sie zur Reinigung Ihres Artikels ein feuchtes Tuch und wischen Sie es sauber.
- Lassen Sie niemals Flüssigkeiten auf Ihren Möbeln zurückbleiben. Durch die Absorption kann sich das Holz verziehen oder die Oberfläche kann sich ablösen.
- Stellen Sie keine heißen Gegenstände (z.B. heiße Getränke) direkt auf die Oberfläche.
- Bitte ziehen Sie nicht an Ihren Möbeln.

Schnellkupplung

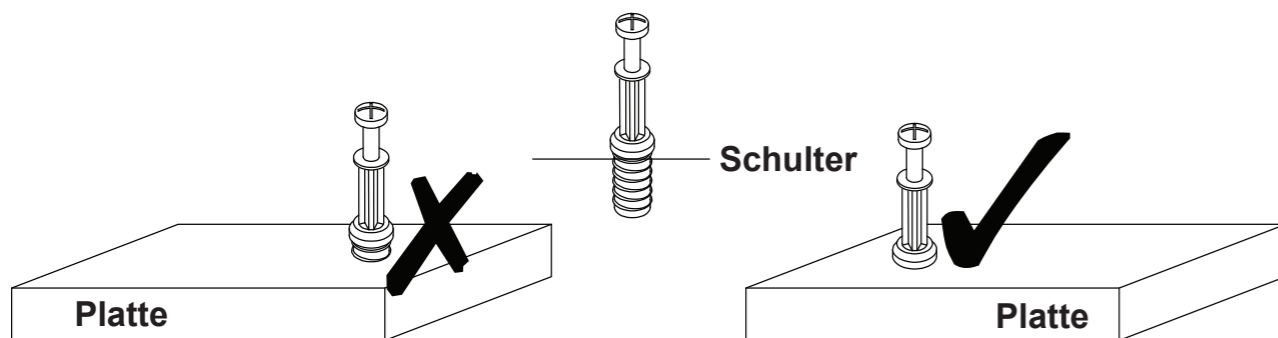

Ziehen Sie den Schnellverschluss fest, bis die Schulter mit der Platte fertig ist. Nicht zu fest anziehen oder zu fest anziehen.

NOCKENSPERRE

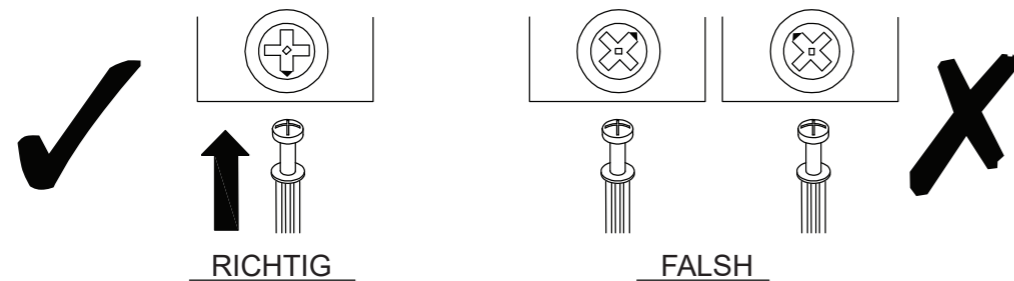

Vergewissern Sie sich beim Anbringen der Verriegelung, dass die Ausgangsposition korrekt ist, bevor Sie die Quickfit-Verbindung einsetzen.

Der Quickfit-Kopf sollte sich in der Mitte der Dosenverriegelung befinden, wenn die beiden Paneele miteinander verbunden sind. **Cam Lock sollte vor dem Quickfit eingesetzt werden.**

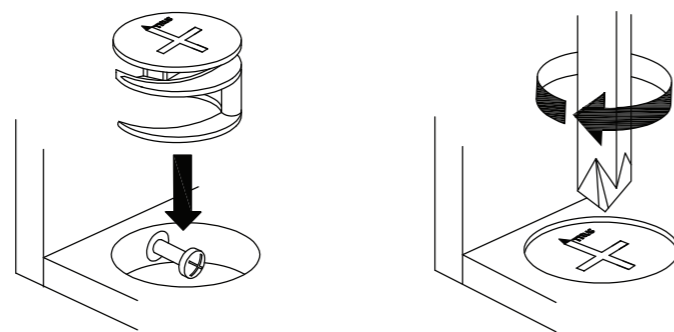





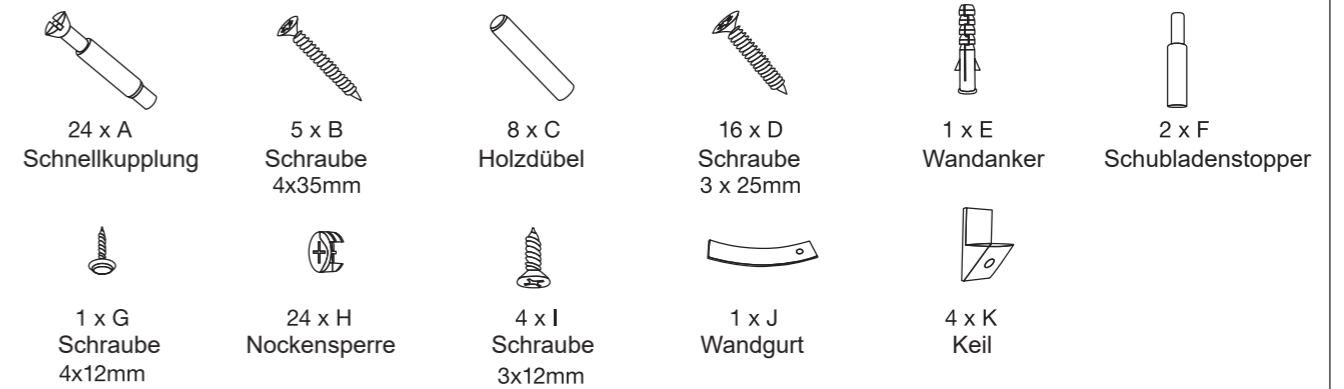

Drehen Sie die Nockenverriegelung im Uhrzeigersinn, um sie festzuziehen.

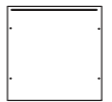
HARDWARE-LISTE

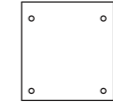
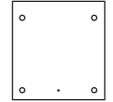
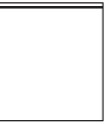
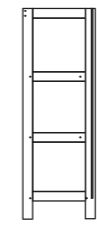
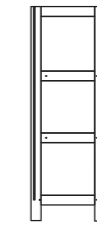

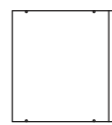
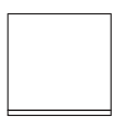
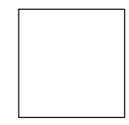
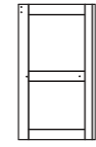
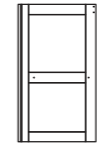
TEILELISTE

			
1 X1	2 X2	3 X1	4 X2
			
5 X1	6 X1	7 X1	8 X1
			
9 X2	10 X4	11 X2	12 X2
			
13 X1	14 X1	15 X1	16 X1

SCHRITT 1

SCHUBLADEN

Befestigen Sie die Seitenverkleidung 10 mit den Schrauben (D) an den Verkleidungen 9 und 11 (siehe Abbildung).

Schieben Sie die Platte 12 in die Nuten zwischen den Platten 9 und 11.

Befestigen Sie die Seitenverkleidung 10 mit den Schrauben (D) an den Verkleidungen 9 und 11 (siehe Abbildung).

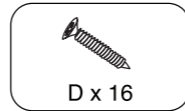
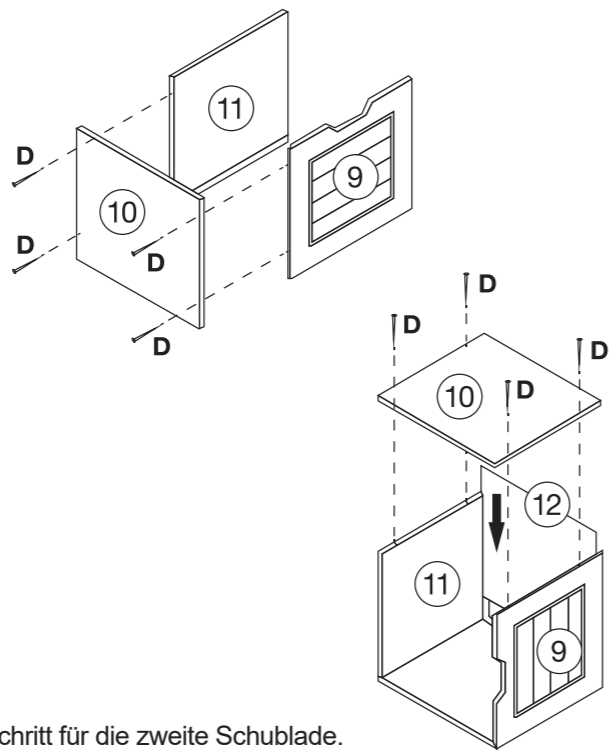

x2

Wiederholen Sie den Schritt für die zweite Schublade.

SCHRITT 2

Stecken Sie die Schnellbefestigungsschrauben (A) wie abgebildet in Platte 1.

Wandgurt (J) an Platte 1 der Befestigungsschraube (G) befestigen.

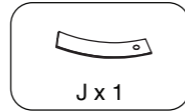
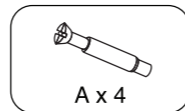
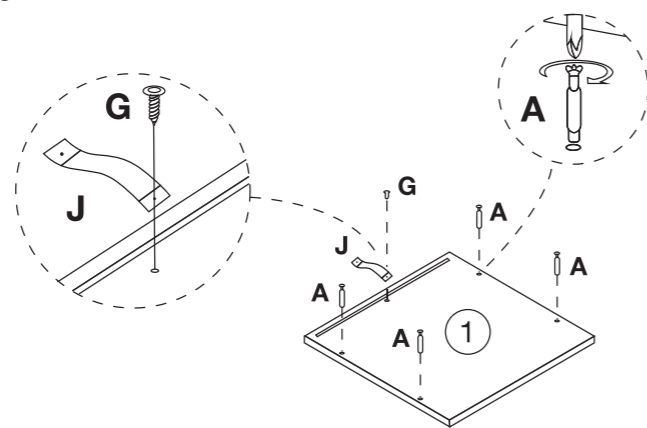

SCHRITT 3

Setzen Sie die Nockenschlösser (H) in die Verkleidung 3 ein.

Stecken Sie die Steckschrauben (A) in die Platten 13 und 14.

Setzen Sie die Holzdübel (C) in die Platte 2 ein.

Paneele 2 und 3 an Paneele 13 und 14 montieren.

Drehen Sie die Nockenschlösser zum Festziehen im Uhrzeigersinn.

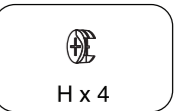
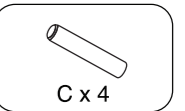
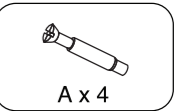
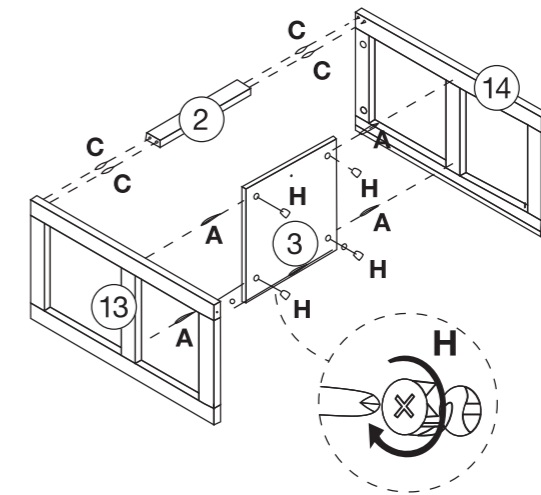

SCHRITT 4

Befestigen Sie die Platte 16 mit den Schrauben (B) an der montierten Einheit, wie gezeigt.

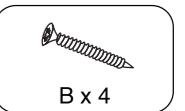
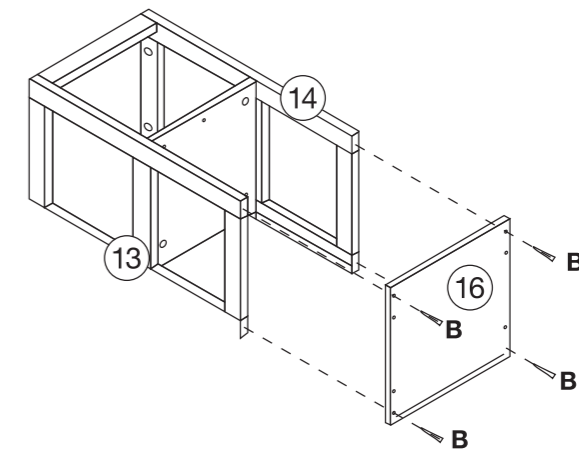

SCHRITT 5

Schieben Sie die Platte 15 in die Nuten zwischen den Platten 13 und 14.

Setzen Sie die Nockenschlösser (H) in die Platten 13 und 14 ein.

Verkleidung 1 an der montierten Einheit anbringen.
Drehen Sie die Nockenschlösser im Uhrzeigersinn, um sie festzuziehen.

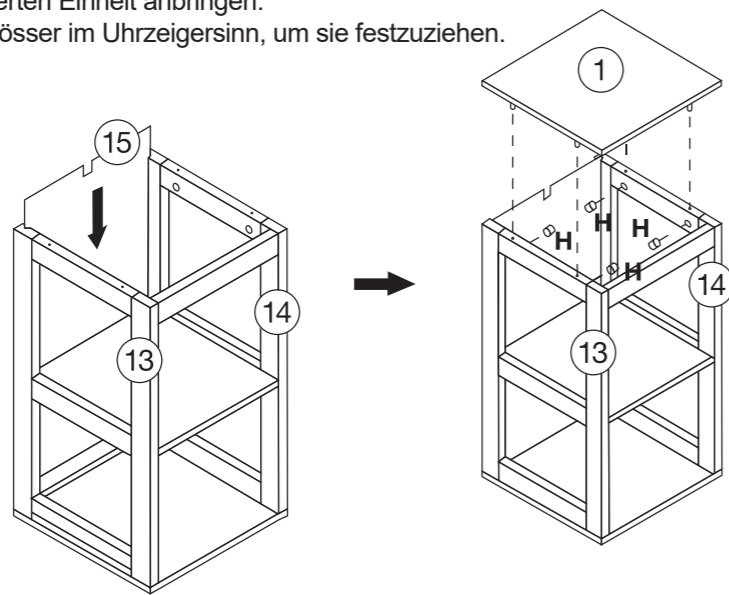

H x 4

SCHRITT 6

Stecken Sie die Schnellmontageschrauben (A) wie abgebildet in Platte 16.

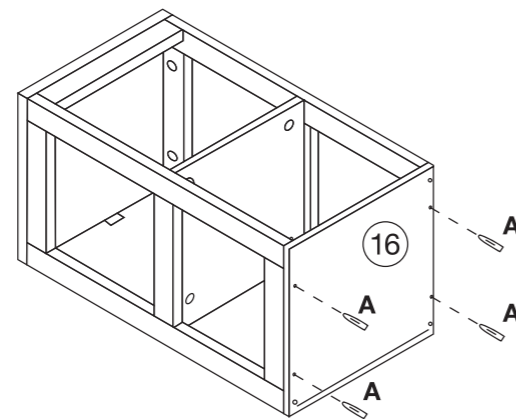

A x 4

SCHRITT 7

Setzen Sie die Nockenschlösser (H) und die Schnellbefestigungsschrauben (A) in die Felder 4 und 5 ein.

Setzen Sie die Holzdübel (C) in die Platte 2 ein.

Paneele 2, 4, 5 an Paneele 6 und 7 montieren.

Drehen Sie die Nockenschlösser zum Festziehen im Uhrzeigersinn.
Setzen Sie die Füße (I) wie abgebildet auf die Platten 6 und 7.

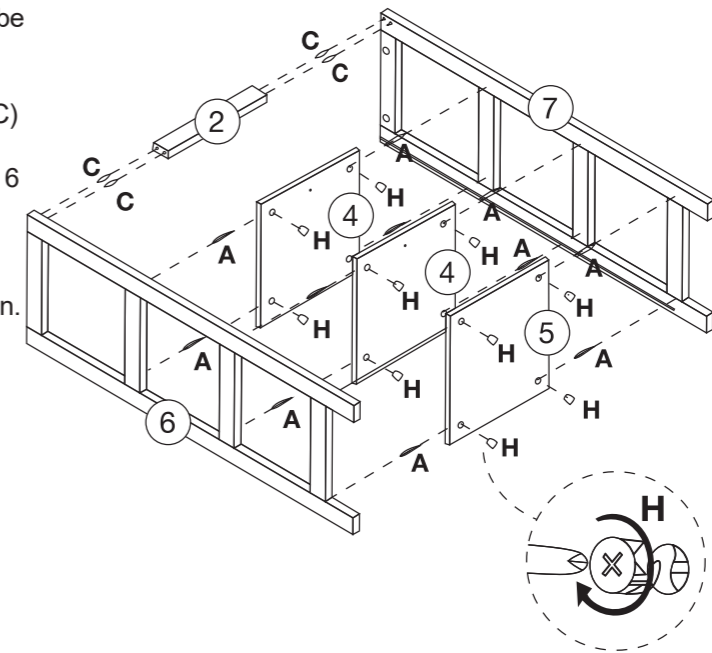

A x 12



C x 4



H x 12

SCHRITT 8

Schieben Rückwand 8 in Nuten zwischen den Platten 6 und 7.

Insert Vorreiberverschlüssen (H) an Platten 6 und 7.

Setzen Sie das Oberteil der zusammengebauten Einheit wie gezeigt auf das Unterteil.

Drehen Sie die Nockenschlösser zum Festziehen im Uhrzeigersinn.

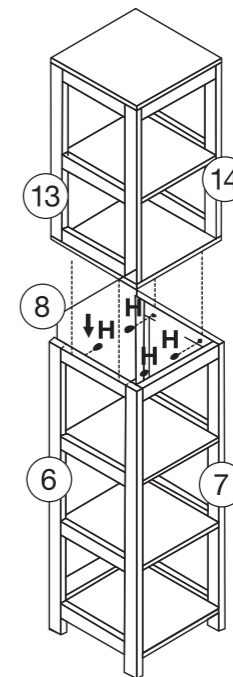

H x 4

SCHRITT 9

Befestigen Sie die Keile (K) wie abgebildet mit den Schrauben (L) an der Rückseite der zusammengebauten Einheit.
Setzen Sie die Schubladenstopper (F) in beide Fachböden ein.
Setzen Sie die montierten Schubladen (Schritt 1) wie gezeigt in das Gerät ein.

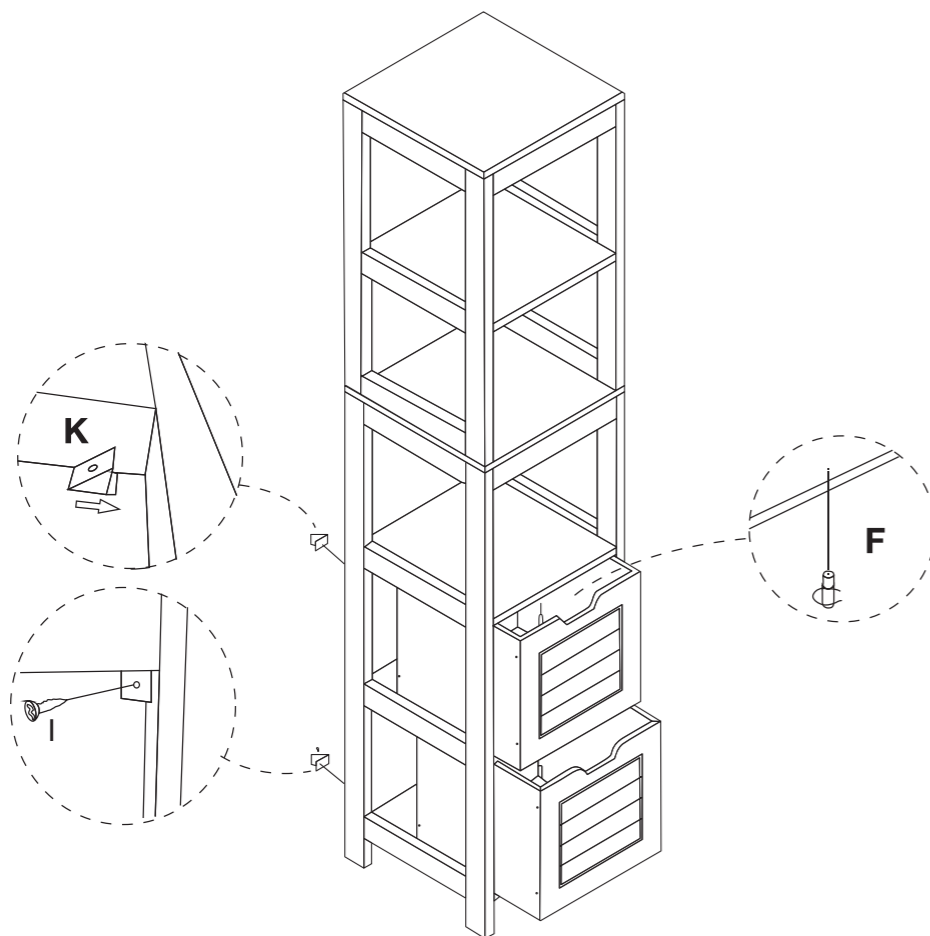
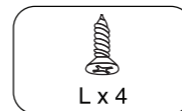
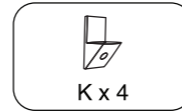
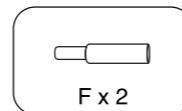

SCHRITT 10

Für zusätzliche Stabilität wird empfohlen, den Lagerschrank wie abgebildet mit den zusätzlichen Beschlägen (B und E) an der Wand zu befestigen.
Die Schraube (B) wird durch den Wandgurt (j) in den Wandanker (E) geschraubt.
Wenn Sie das Produkt nicht an der Wand befestigen, kann es zu schweren Verletzungen kommen, wenn das Produkt umkippt.

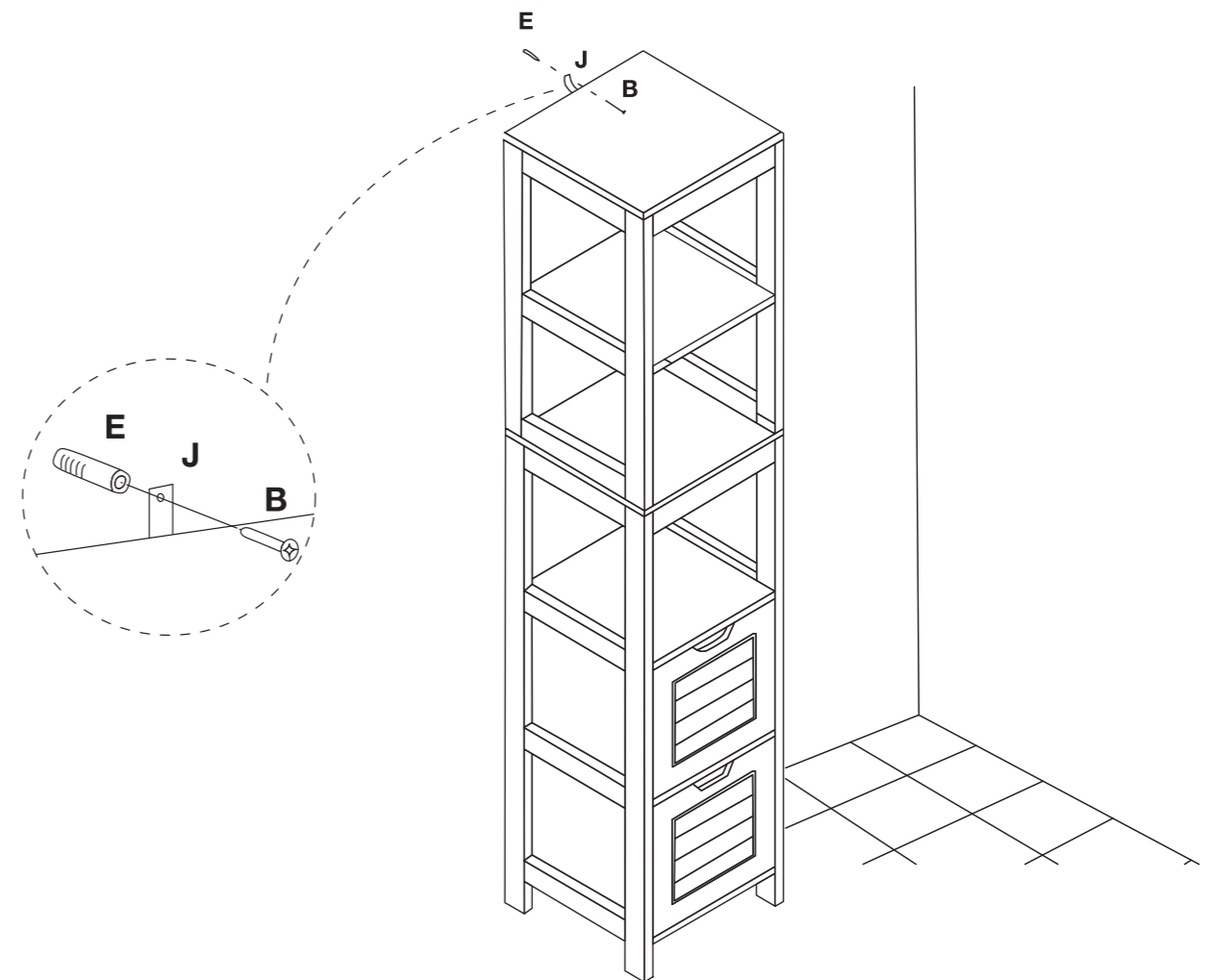
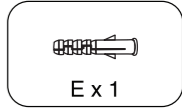
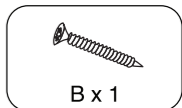

Bitte beachten Sie bei der Befestigung Ihres Lagerschranks die Hinweise zur Wandbefestigung.
Ihr Lagerschrank ist betriebsbereit.
Das maximale empfohlene Gewicht beträgt 5 KG pro Regal.

Anleitung zur Wandmontage

HINWEIS: Die mitgelieferten Dübel sind nur zur Verwendung in Mauerwerkswänden geeignet.

Wenn Sie Zweifel daran haben, den richtigen Stecker für Ihre Wand zu verwenden, wenden Sie sich bitte an einen Fachmann.

Das Versagen des Produkts aufgrund falscher Befestigungen liegt in der Verantwortung des Installateurs.



WICHTIG:



Achten Sie beim Bohren in Wände immer auf verborgene Drähte oder Rohre usw.

Tipps

Stellen Sie sicher, dass die verwendete Hardware für die Unterstützung Ihres Geräts geeignet ist.

- Bitte wenden Sie sich an einen Fachmann, wenn Sie sich nicht sicher sind.
- Wenn Sie sich nicht sicher sind, wählen Sie bitte eine größere Schraube und einen größeren Dübel.
- Stellen Sie sicher, dass Sie den empfohlenen Bohrer verwenden, der der Dübel- und Lochgröße entspricht.
- Seien Sie besonders vorsichtig, wenn Sie hohe Wände, Decken und Keramikfliesen bohren. Stellen Sie sicher, dass die Dübel nicht über die Dicke der Keramikfliesen hinausragen, um Risse oder Risse zu vermeiden.
- Stellen Sie sicher, dass die Dübel fest sitzen und fest in der Bohrung sitzen.

Arten von Wänden

Verwenden Sie einen der folgenden Dübelarten (nicht im Lieferumfang enthalten), wenn Ihre Wände aus Ziegeln, Brisen, Beton, Stein oder Holz bestehen. Schrauben können möglicherweise direkt an Massivholzwänden befestigt werden, da sie einen sicheren Verankerungspunkt bieten.

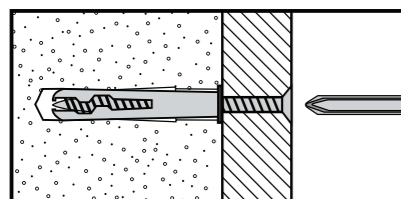

1. „General Purpose“ Wandanker
Generell sollten keine belüfteten Blöcke verwendet werden, um schwere Lasten zu tragen. Verwenden Sie in diesem Fall eine Spezialarmatur. Für leichte Lasten können Allzweckdübel verwendet werden.

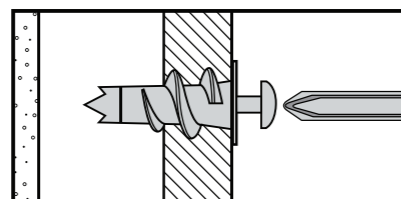

2. Wandanker „Gipskarton“
Zur Verwendung beim Anbringen leichter Lasten auf Gipskartonwänden.

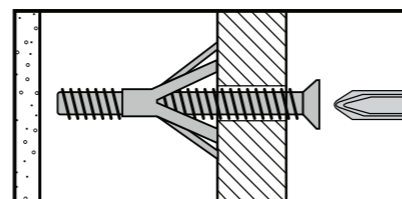

3. „Cavity Fixing“ Wandanker
Zur Verwendung mit Gipskartonwänden oder Hohlholztüren.

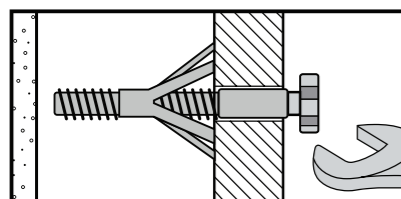

4. „Hohlraumbefestigung – Schwerlast“ Wandanker
Zum Anbringen oder Tragen schwerer Lasten wie Regale, Wandschränke und Garderobenständer.

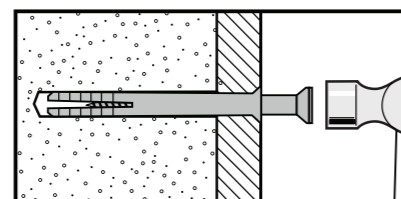

5. „Hammerfixierung“ Wandanker
Zur Verwendung mit Gipskartonwänden. Die Hammerbefestigung ermöglicht die Befestigung an der Wand anstatt an der Gipskartonplatte. Stellen Sie immer sicher, dass die Befestigung an der Stützmauer gesichert ist.

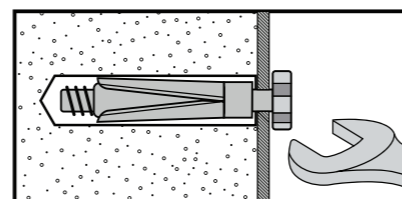

6. „Schildanker“ Wandanker - Schwere Lasten
Für die Verwendung mit schwereren Lasten wie TV- und HiFi-Lautsprechern und Satellitenschüsseln usw.

Pflege und Wartung

Verwenden Sie ein weiches, sauberes Tuch, das beim Abstauben die Oberfläche nicht zerkratzt. Die Verwendung von Möbelpolitur ist nicht erforderlich.

Wenn Sie sich für die Politur entscheiden, testen Sie zuerst an einer unauffälligen Stelle. Die Verwendung von Lösungsmitteln auf Ihren Möbeln kann die Oberfläche beschädigen. Reinigen Sie Ihr Möbel niemals mit Wasser, da sonst die Oberfläche beschädigt werden kann. Verschüttete Flüssigkeit sollte sofort entfernt werden. Löschen Sie den Fleck vorsichtig mit einem weichen, sauberen Tuch. Reiben vermeiden. Überprüfen Sie die Bolzen/Schrauben regelmäßig und ziehen Sie sie gegebenenfalls fest.

Weitere Hinweise zur Pflege für Holzmöbel

Bewahren Sie Ihr Möbel am besten in einer Klima kontrollierbare Umgebung auf. Extreme Temperatur- und Feuchtigkeitsschwankungen können zum Verblässen, Verformen, Schrumpfen und Spalten von Holz führen.

Es wird empfohlen, Möbel vor direkter Sonneneinstrahlung zu schützen, da die Oberfläche durch Sonneneinstrahlung beschädigt werden kann. Die richtige Pflege und Reinigung zu Hause verlängert die Lebensdauer Ihres Kaufs. Wenn Sie diese wichtigen und hilfreichen Tipps befolgen, werden Ihre Möbel mit zunehmendem Alter verbessert.

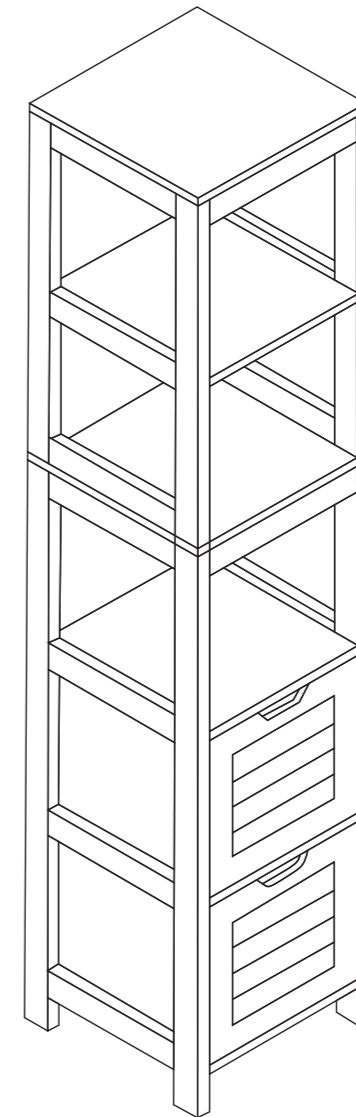

MANUEL DE L'UTILISATEUR
Meuble Colonne de Rangement

CE MANUEL D'INSTRUCTIONS CONTIENT DES INFORMATIONS **IMPORTANTES** SUR LA SÉCURITÉ. VEUILLEZ LIRE ET CONSERVER POUR LA RÉFÉRENCE FUTURE.

SURFACE DE PLANCHER
2MX2M

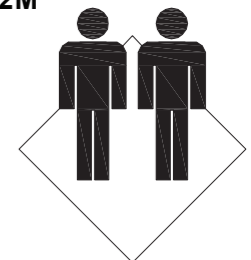

ASSEMBLAGE PAR 2 ADULTES

Avant de Commencer

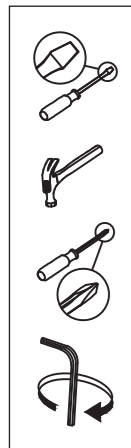

- ⚠ Lisez attentivement chaque étape avant de commencer. Il est très important d'assurer chaque étape suivie dans le bon ordre, sinon des difficultés d'assemblage pourraient se produire.
- ⚠ La plupart des pièces de la planche sont étiquetées ou estampées sur les bords bruts. Vérifiez pour s'assurer que toutes les pièces sont incluses.
- ⚠ Travaillez dans un endroit spacieux, c'est mieux sur un tapis près du lieu d'utilisation.
- ⚠ Gardez les outils à main à portée de main. N'utilisez pas d'outils électriques pour assembler vos meubles. Ils peuvent rayer ou endommager les pièces.

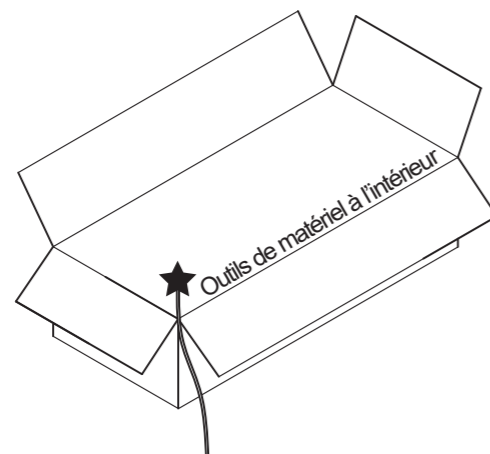

1h

TEMPS DE MONTAGE APPROXIMATIF

MONTAGE PAR 2 PERSONNES



SUPERFICIE DU PLANCHER

2M x 2M



ESPACE DE MONTAGE NÉCESSAIRE

OUTILS DE MONTAGE NÉCESSAIRES

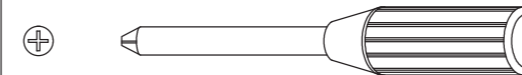

TOURNEVIS CRUCIFORME

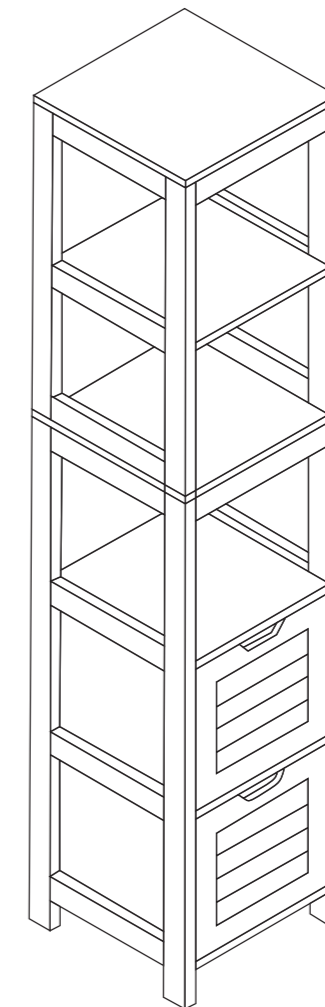

Conseils avant de commencer :

1. Veuillez vérifier que toutes les pièces sont présentes avant de commencer l'assemblage de votre meuble.
2. Pour faciliter et accélérer le montage, nous vous recommandons, avant de commencer chaque étape de l'assemblage, d'identifier toutes les pièces nécessaires à cette étape.
3. Pour les articles plus grands, assurez-vous d'avoir suffisamment d'espace et de personnel pour assembler votre produit en toute sécurité.
4. Nous recommandons, dans la mesure du possible, que tous les éléments soient assemblés près de la zone où ils seront utilisés, afin d'éviter de déplacer inutilement le produit une fois assemblé.
5. Pour la protection de vos meubles, nous vous recommandons de placer le produit sur une surface protégée lors de l'assemblage pour éviter tout dommage.
6. Lors du montage, veillez à ne pas trop serrer les raccords, car cela pourrait endommager le produit.
7. Placez toujours le produit sur une surface plane et stable.
8. Ne vous tenez pas debout sur le produit. Veuillez ne pas utiliser le produit comme escabeau.
9. Ce produit est destiné à un usage intérieur et domestique seulement, car il s'agit d'un produit non industriel.
10. Veuillez faire preuve de prudence et de précaution lorsque vous soulevez le produit afin d'éviter des blessures corporelles et/ou des dommages au produit.

Entretien et maintenance de vos meubles

- Veuillez vérifier périodiquement tous les raccords et resserrer si nécessaire.
- Pour nettoyer votre article, utilisez un chiffon humide et essuyez-le.
- Ne laissez jamais de liquide sur vos meubles. L'absorption peut provoquer le gauchissement du bois ou le délaminage des finitions.
- Ne placez pas d'objets chauds (par exemple des boissons chaudes) directement sur la surface.
- Veuillez ne pas tirer et traîner vos meubles.

Vis à fixation rapide

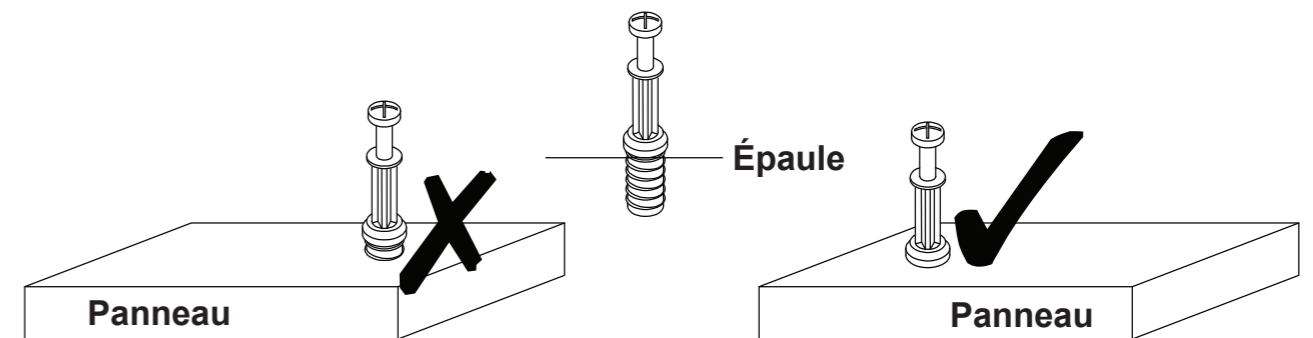

Serrez la vis à fixation rapide jusqu'à ce que l'épau soit au ras du panneau. Ne serrez pas trop.

Verrou à came

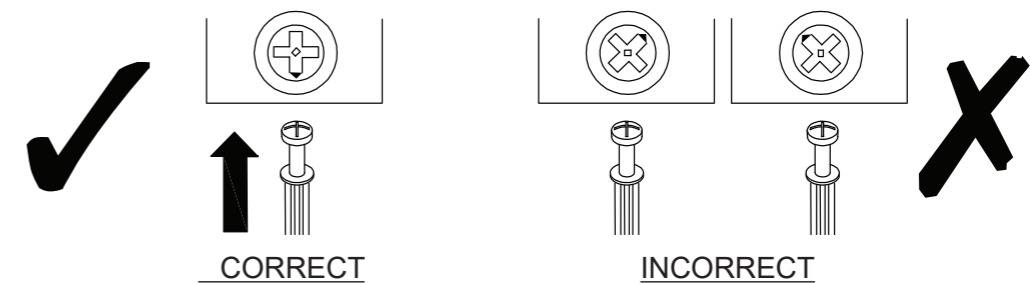

Lors du montage du verrou à came, Veuillez s'assurer que la position de départ est correcte avant d'insérer la vis à fixation rapide.

La tête de la vis à fixation rapide doit se trouver au centre du verrou à came lorsque les deux panneaux sont assemblés. **Le verrou à came doit être inséré avant la vis à fixation rapide.**

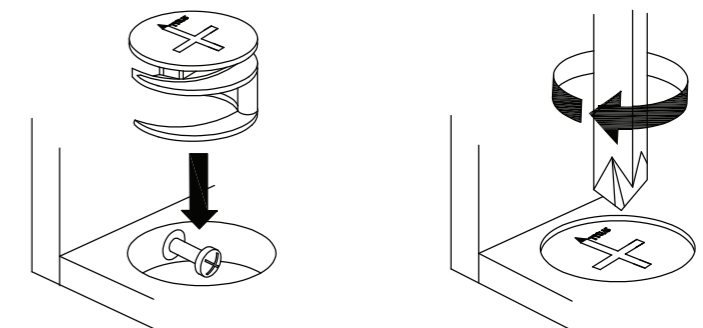

Tournez le verrou à came dans le sens des aiguilles d'une montre pour serrer.

LISTE DU MATÉRIEL

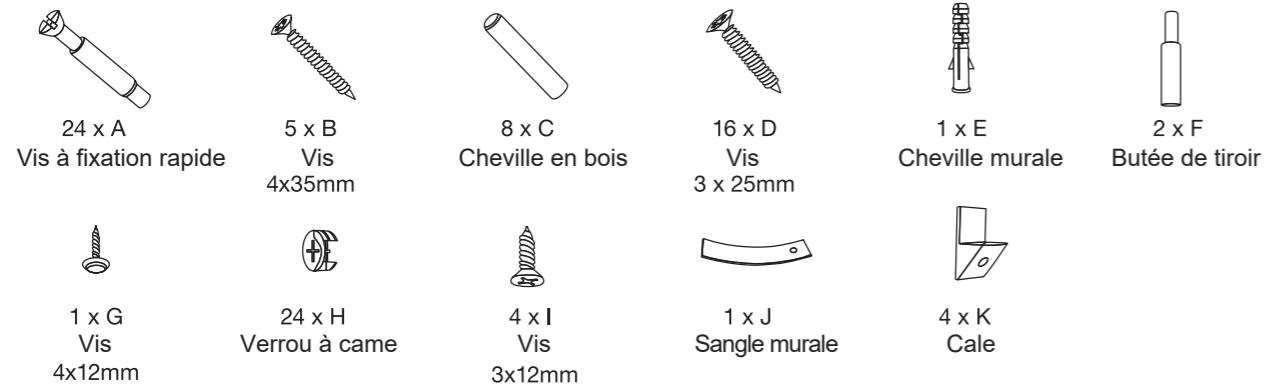

LISTE DES PIÈCES

1 X1	2 X2	3 X1	4 X2
5 X1	6 X1	7 X1	8 X1
9 X2	10 X4	11 X2	12 X2
13 X1	14 X1	15 X1	16 X1

ÉTAPE 1

Tiroir

Fixez le panneau latéral 10 aux panneaux 9 et 11 à l'aide des vis (D), comme illustré.

Glissez le panneau 12 dans les rainures entre les panneaux 9 et 11.

Fixez le panneau latéral 10 aux panneaux 9 et 11 à l'aide des vis (D), comme illustré.

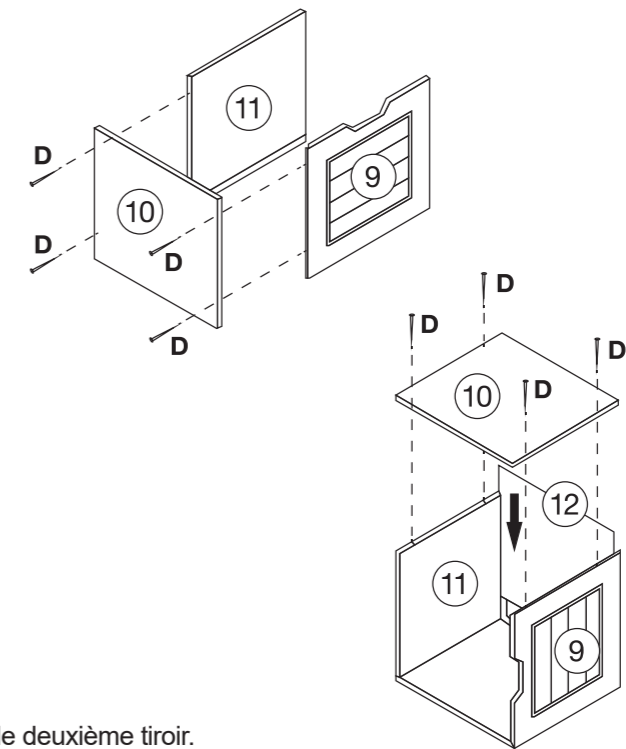

x2 Répétez l'étape pour le deuxième tiroir.

ÉTAPE 2

Insérez les vis à fixation rapide (A) sur le panneau 1 comme indiqué.

Fixez la sangle murale (J) au panneau 1 à l'aide de la vis (G).

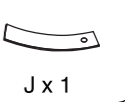
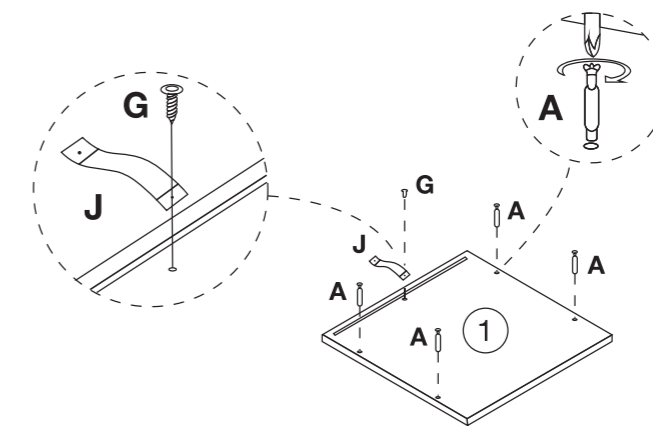

ÉTAPE 3

Insérez les verrous à came (H) sur le panneau 3.
Insérez les vis à fixation rapide (A) sur les panneaux 13 et 14.
Insérez les chevilles en bois (C) sur le panneau 2.
Montez les panneaux 2 et 3 sur les panneaux 13 et 14.

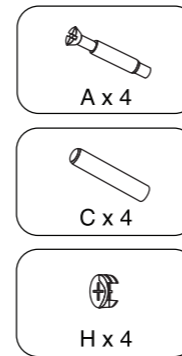
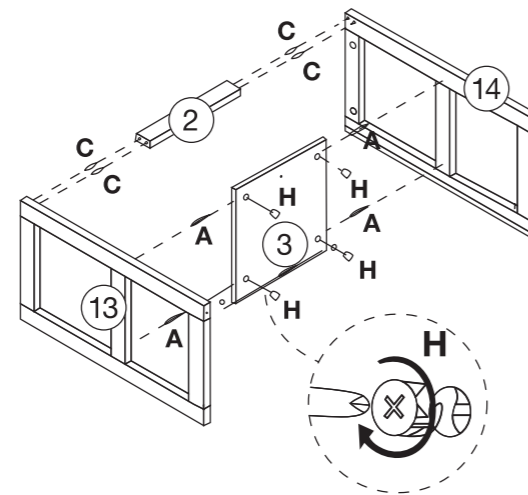

ÉTAPE 4

Fixez le panneau 16 à l'unité assemblée à l'aide des vis (B), comme indiqué.

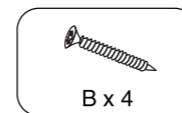
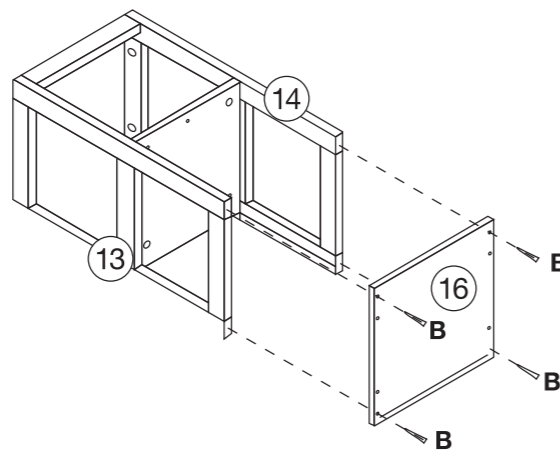

ÉTAPE 5

Glissez le panneau 15 dans les rainures entre les panneaux 13 et 14.
Insérez les verrous à came (H) dans les panneaux 13 et 14.
Montez le panneau 1 sur l'unité assemblée.
Tournez les verrous à came dans le sens des aiguilles d'une montre pour les serrer.

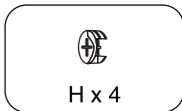
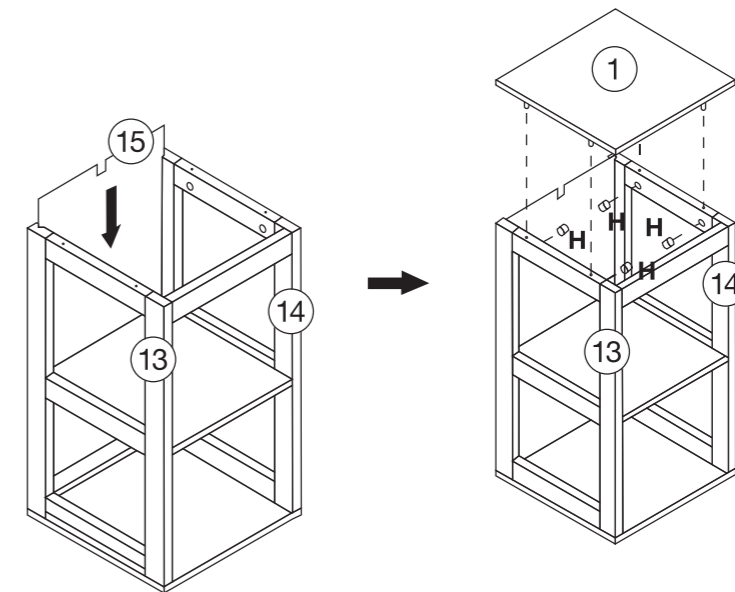

ÉTAPE 6

Insérez les vis à fixation rapide (A) sur le panneau 16, comme illustré.

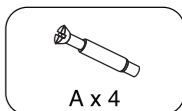
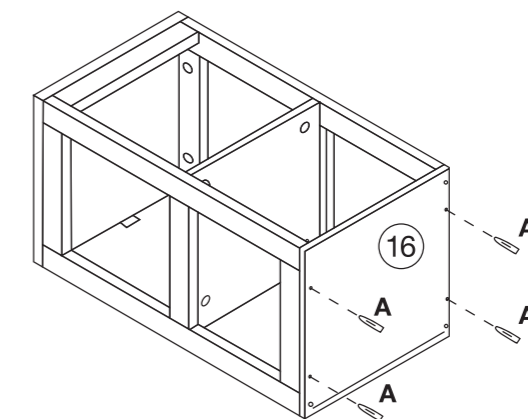

ÉTAPE 7

Insérez les serrures à came (H) et les vis à fixation rapide (A) sur les panneaux 4 et 5. Insérez les chevilles en bois (C) sur le panneau 2. Montez les panneaux 2, 4, 5 sur les panneaux 6 et 7. Tournez les verrous à came dans le sens des aiguilles d'une montre pour les serrer.

Montez les pieds (1) sur les panneaux 6 et 7, comme illustré.

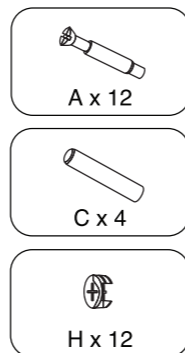
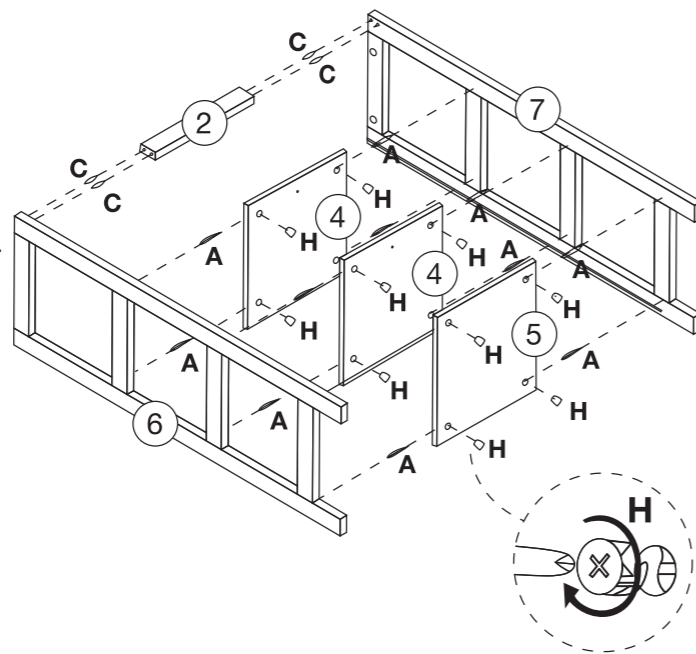

ÉTAPE 8

Glissez le panneau arrière 8 dans les rainures entre les panneaux 6 et 7. Insérez les verrous à came (H) sur les panneaux 6 et 7. Montez la partie supérieure de l'unité assemblée sur la partie inférieure, comme illustré. Tournez les verrous à came dans le sens des aiguilles d'une montre pour les serrer.

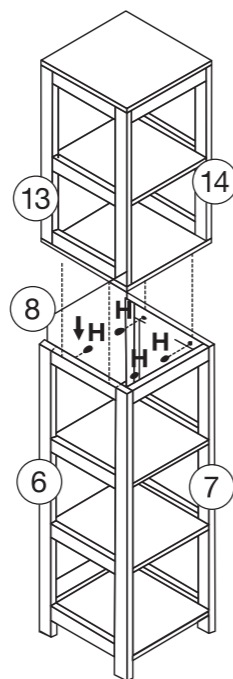

ÉTAPE 9

Fixez les cales (K) à l'arrière de l'unité assemblée à l'aide des vis (L), comme illustré.

Montez les butées de tiroir (F) sur les deux étagères. Insérez les tiroirs assemblés (étape 1) dans l'unité, comme illustré.

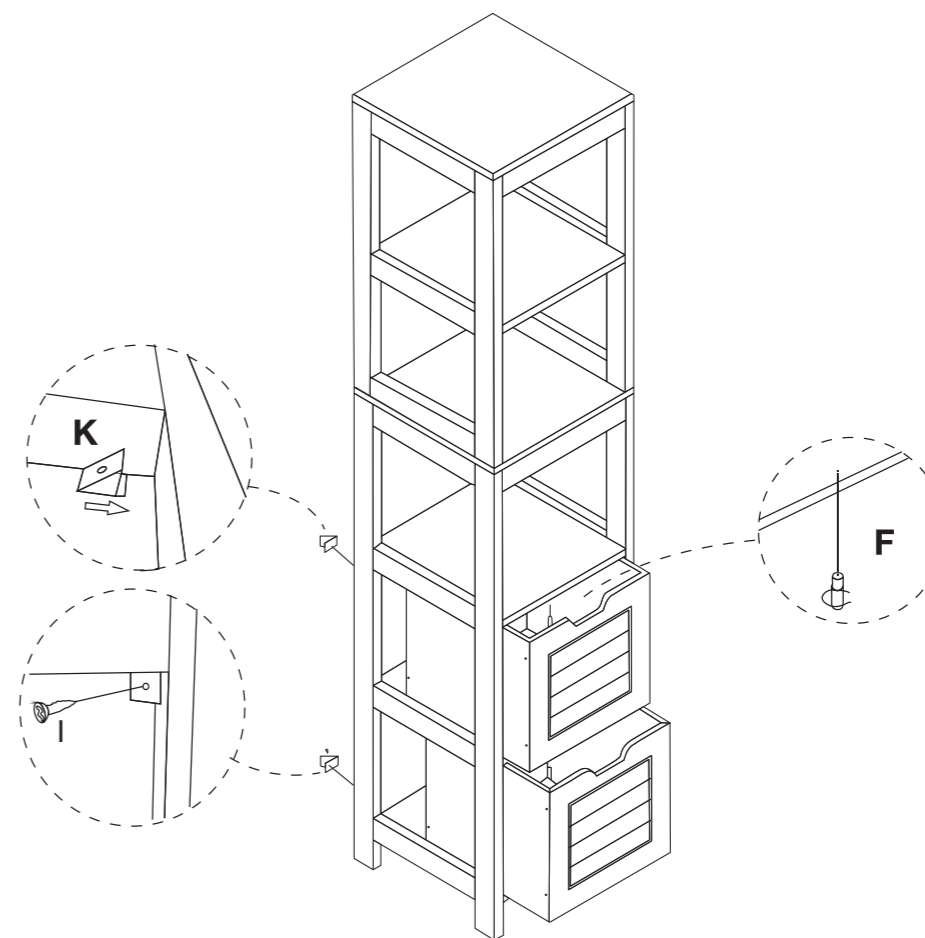
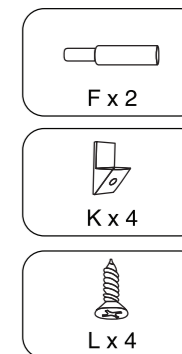

ÉTAPE 10

Pour plus de stabilité, il est recommandé de fixer votre meuble colonne au mur à l'aide de la quincaillerie additionnelle (B et E), comme illustré.

La vis (B) est fixée à travers la sangle murale (J) et dans la cheville murale (E).
Si vous choisissez de ne pas fixer le produit au mur, vous risqueriez de vous blesser gravement si le produit basculait.

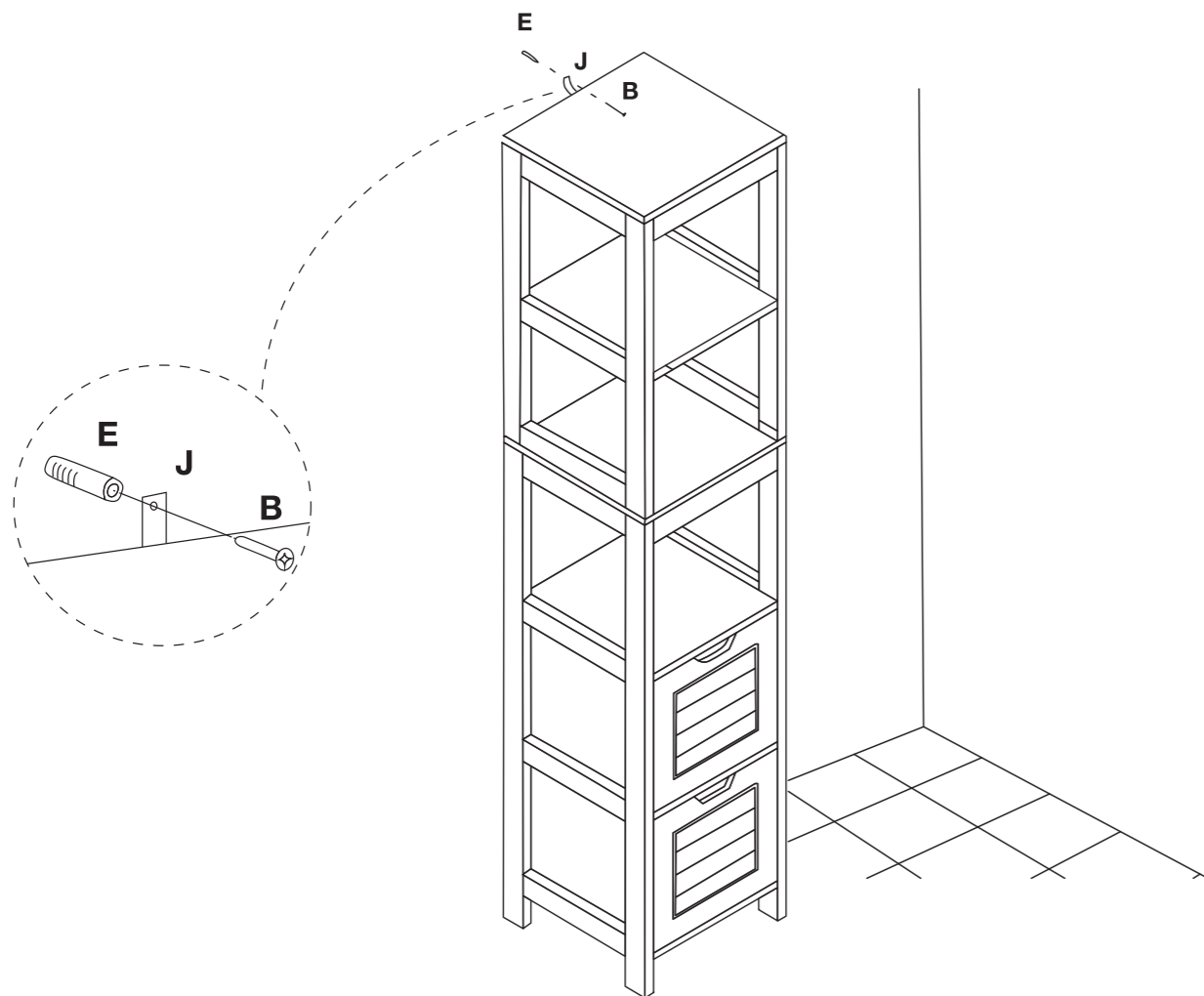
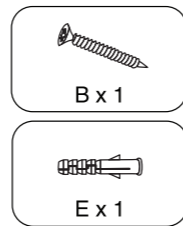

Veillez tenir compte du guide de fixation murale lors de la fixation de votre meuble colonne.

Votre meuble colonne est prêt à l'emploi.

Le poids maximum recommandé est de 5 kg pour chaque tablette.

GUIDE DE FIXATION MURALE

REMARQUE : Les chevilles fournies ne conviennent que pour les murs en maçonnerie.

Si vous avez des doutes quant à l'utilisation de la bonne cheville pour votre mur, n'hésitez pas à consulter un professionnel.

La défaillance du produit due à l'utilisation de fixations incorrectes est de la responsabilité de l'installateur.



IMPORTANT : Lorsque vous percez des murs, vérifiez toujours s'il n'y a pas de fils ou de tuyaux cachés, etc.



Conseils

Assurez-vous que le matériel utilisé est adapté au support de votre appareil. En cas de doute, veuillez consulter un professionnel qualifié.

- Si vous n'êtes pas sûr, veuillez choisir une vis et une cheville plus grande.
- Assurez-vous que vous utilisez la mèche de forage recommandée en fonction de la cheville murale et de la taille du trou.
- Soyez particulièrement prudent lorsque vous percez des murs hauts, des plafonds et des carreaux de céramique. Assurez-vous que les chevilles murales sont insérées au-delà de l'épaisseur des carreaux de céramique pour éviter qu'elles ne se fendent ou ne se fissurent.
- Assurez-vous que les chevilles murales sont bien fixées et bien ajustées dans le trou percé.

Types de murs

Utilisez l'un des types de chevilles murales suivants (non incluses) si vos murs sont faits de brique, de parpaing, de béton, de pierre ou de bois. Les vis peuvent être fixées directement aux murs en bois massif car elles constituent un point d'ancrage sûr.

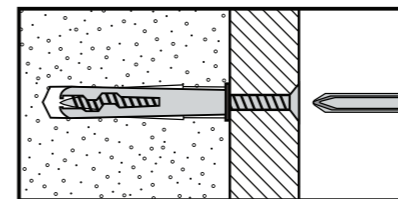

1. Cheville murale à usage général
En règle générale, les blocs aérés ne doivent pas être utilisés pour supporter de lourdes charges, utilisez dans ce cas un raccord spécialisé. Pour des charges légères, des chevilles murales à usage général peuvent être utilisées.

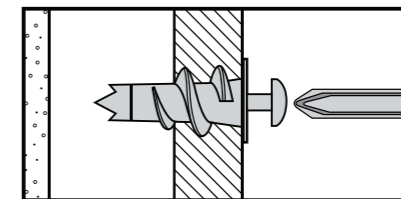

2. Cheville murale en plaque de plâtre
Pour la fixation de charges légères sur des cloisons en plaques de plâtre.

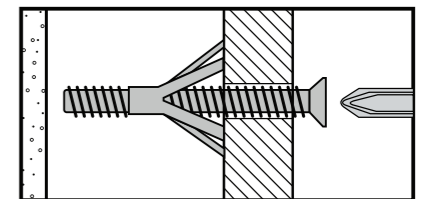

3. Cheville murale de fixation de cavité
Pour utilisation avec des cloisons en placo-plâtre ou des portes creuses en bois.

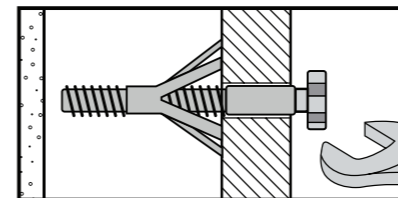

4. Cheville murale résistante de fixation de cavité
Pour le montage ou le support de charges lourdes telles que les étagères et les armoires murales.

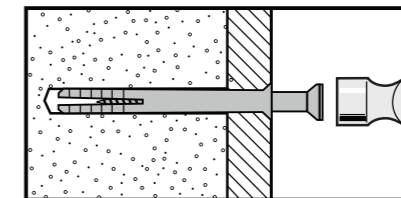

5. Cheville murale de fixation de marteau
Pour une utilisation avec des murs en blocs de béton ou en briques, ou des murs collés avec des plaques de plâtre. La fixation par marteau permet de le fixer au mur plutôt qu'à la plaque de plâtre. Vérifiez toujours que la fixation est bien fixée au mur de soutènement.

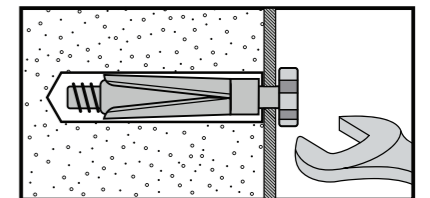

6. Cheville murale lourde pour l'ancrage de bouclier
Pour une utilisation avec des murs en béton ou en brique, ou pour des charges plus lourdes telles que les haut-parleurs TV & HiFi, les antennes paraboliques, etc.

Soin et Maintenance

Utilisez un chiffon doux et propre qui ne ratera pas la surface lors de l'époussetage. Il n'est pas nécessaire d'utiliser l'agent à polier pour les meubles.

Si vous choisissez d'utiliser l'agent à polier, testez-le d'abord dans un endroit peu visible. L'utilisation de solvants de tous types sur vos meubles peut endommager la finition. N'utilisez jamais d'eau pour nettoyer vos meubles car cela pourrait endommager la finition.

Les liquides répandus doivent être enlevés immédiatement. À l'aide d'un chiffon doux et propre, épongez délicatement les liquides répandus. Évitez le frottement.

Vérifiez périodiquement les boulons / vis et serrez-les si nécessaire.

Autres conseils sur l'entretien des meubles en bois

Il vaut mieux que vous gardez vos meubles dans un environnement à climat contrôlé. Les changements de température extrême et d'humidité peuvent provoquer une décoloration, une déformation, une contraction et un fendage du bois.

Il est conseillé de garder les meubles à l'abri de la lumière directe du soleil car le soleil pourrait endommager la finition.

Des soins appropriés et un nettoyage à domicile prolongeront la vie de votre achat.

En suivant ces conseils importants et utiles, vous améliorerez votre mobilier à mesure qu'il vieillit.

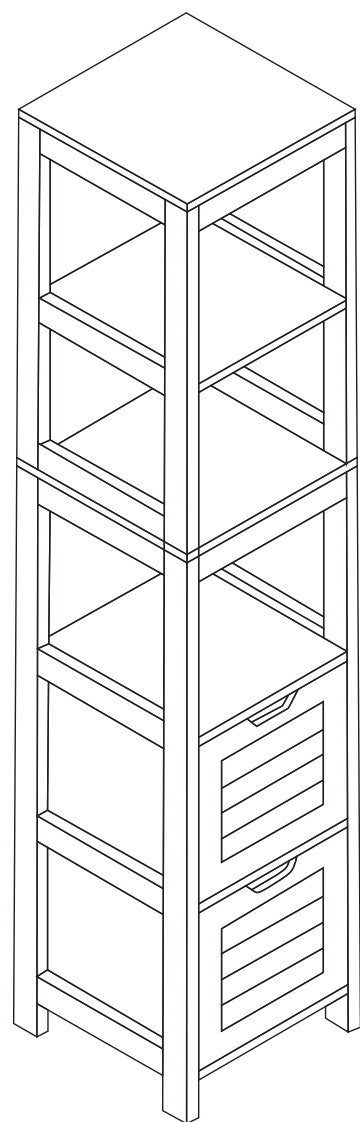

MANUAL DEL USUARIO

Armario Alto para Baño

ESTE MANUAL DE INSTRUCCIONES CONTIENE **IMPORTANTES** INFORMACIONES DE SEGURIDAD, POR FAVOR LO LEA Y GUARDE PARA REFERENCIAS FUTURAS.

ESPACIO DE PISO
2mX2m

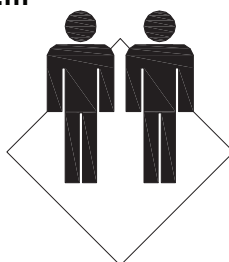

ENSAMBLADO POR 2 ADULTOS

1 hora

TIEMPO APROXIMADO DE MONTAJE

2 PERSONAS PARA MONTAR

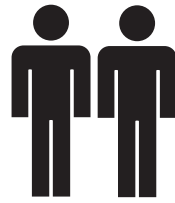

SUPERFICIE DEL PISO
2M x 2M



ESPACIO REQUERIDO DE MONTAR

HERRAMIENTA REQUERIDA DE MONTAR

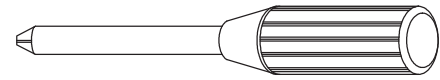

DESTORNILLADOR CRUZADO

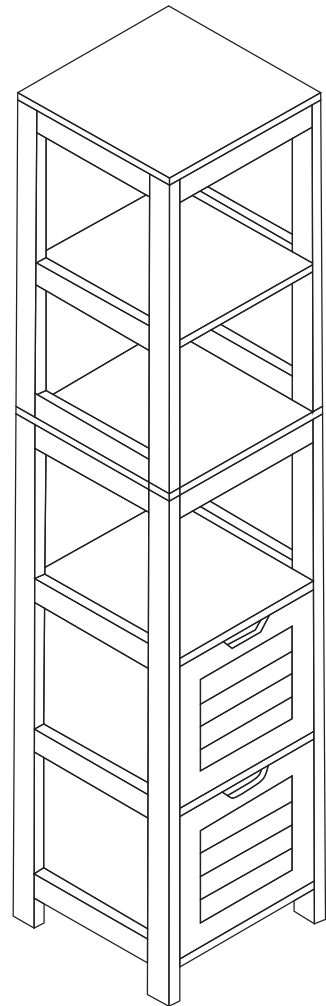

Tornillo de ajuste rápido

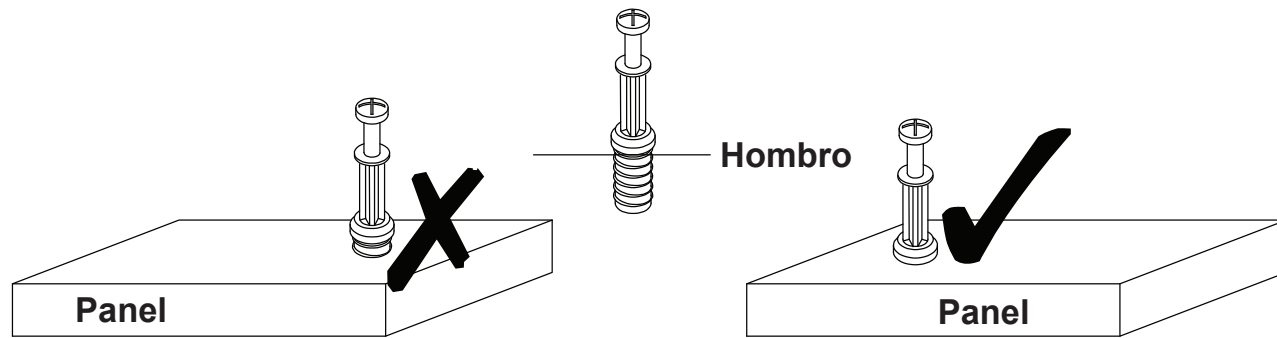

Apriete el tornillo de ajuste rápido hasta que el hombro quede al ras del panel. No apriete demasiado.

BLOQUEO DE LEVA

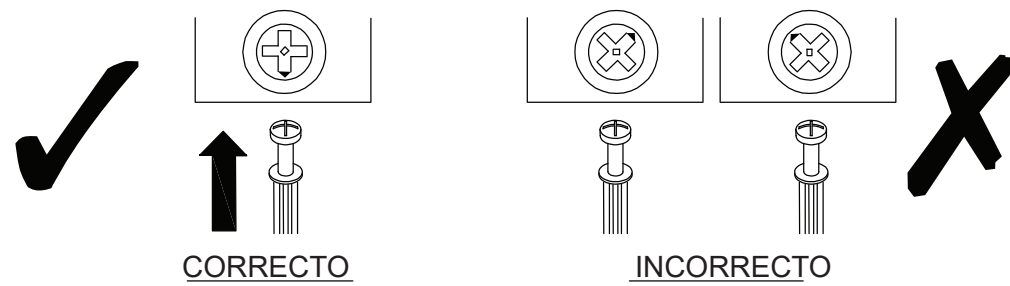

Al instalar el bloqueo de leva, asegúrese de que la posición de inicio sea correcta antes de insertar el acoplamiento rápido de conexión.

El cabezal de ajuste rápido debe estar en el centro del bloqueo de la leva cuando se unen los dos paneles.
El bloqueo de la leva debe insertarse antes del ajuste rápido.

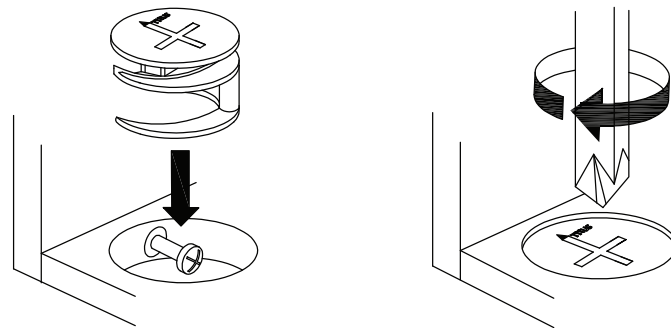

Gire el bloqueo de la leva hacia la derecha para apretar.

LISTA DE ACCESORIO



LISTA DE PIEZA

1 X1	2 X2	3 X1	4 X2
5 X1	6 X1	7 X1	8 X1
9 X2	10 X4	11 X2	12 X2
13 X1	14 X1	15 X1	16 X1

PASO 1

CAJONES

Fije el panel lateral 10 a los paneles 9 y 11 con los tornillos (D), como se muestra.

Deslice el panel 12 en las ranuras entre los paneles 9 y 11.

Fije el panel lateral 10 a los paneles 9 y 11 con los tornillos (D), como se muestra.

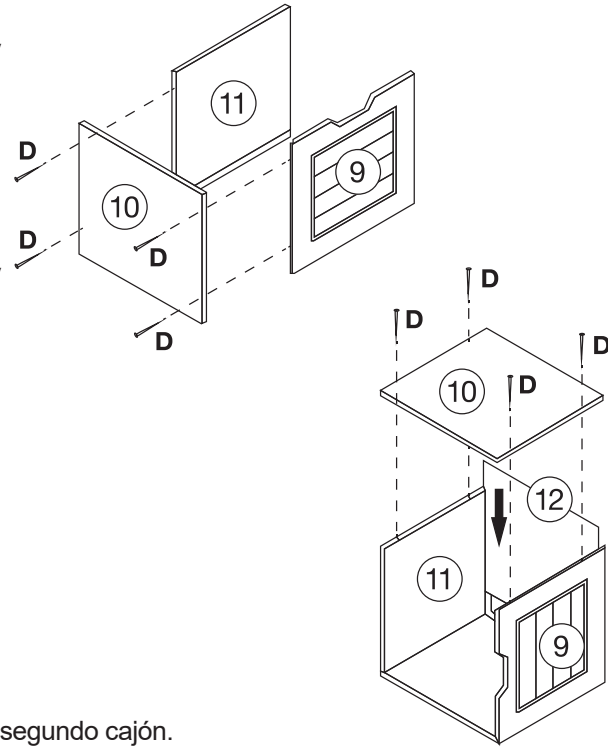

D x 16

x2

Repita el paso para el segundo cajón.

PASO 2

Inserte los tornillos de ajuste rápido (A) en el panel 1, como se muestra.

Fije la correa de pared (J) al panel 1 con tornillos (G).

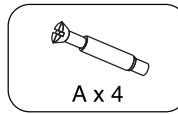
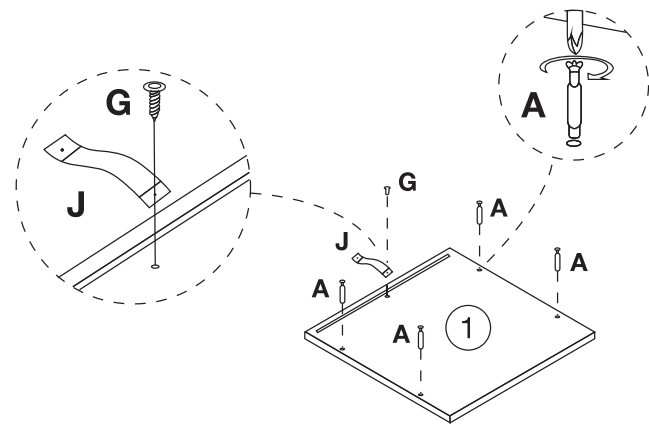

A x 4

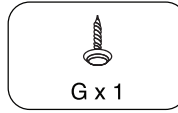

G x 1

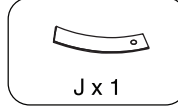

J x 1

PASO 3

Inserte los bloqueos de levas (H) en el panel 3.

Inserte los tornillos de ajuste rápido (A) en los paneles 13 y 14.

Inserte las espigas de madera (C) en el panel 2.

Ajuste los paneles 2 y 3 a los paneles 13 y 14.

Gire las trabas de la leva en sentido horario para apretar.

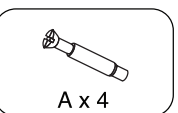
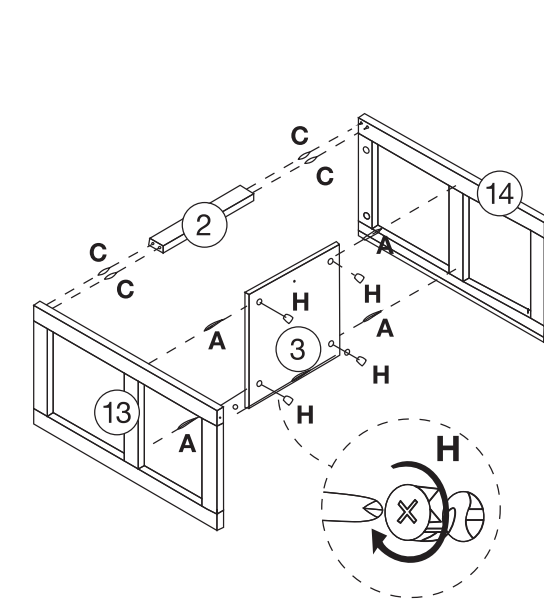

A x 4

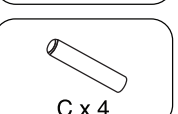

C x 4



H x 4

PASO 4

Fije el panel 16 a la unidad ensamblada con los tornillos (B), como se muestra.

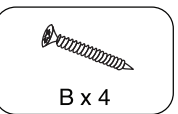
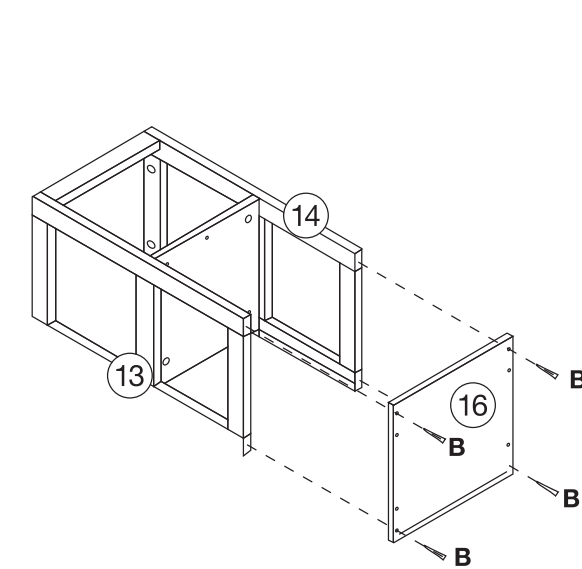

B x 4

PASO 5

Deslice el panel 15 en las ranuras entre los paneles 13 y 14.
Inserte el bloqueo de la leva (H) en los paneles 13 y 14.
Monte el panel 1 en la unidad ensamblada.
Gire las trabas de la leva en sentido horario para apretar.



H x 4

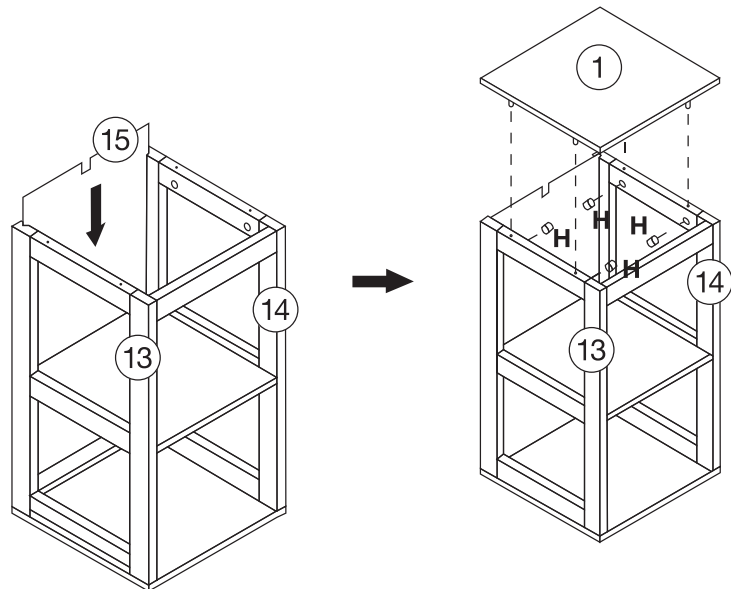

PASO 6

Inserte los tornillos de ajuste rápido (A) en el panel 16 como se muestra.



A x 4

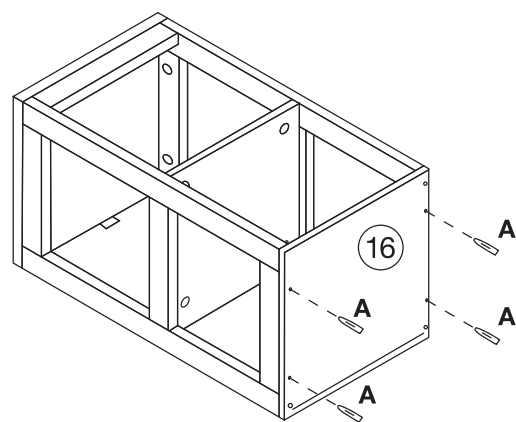

PASO 7

Inserte el bloqueo de la leva (H) y los tornillos de ajuste rápido (A) en los paneles 4 y 5.
Inserte las espigas de madera (C) en el panel 2.
Ajuste los paneles 2, 4, 5 a los paneles 6 y 7.
Gire las trabas de la leva en sentido horario para apretar.

Coloque los pies (I) en los paneles 6 y 7, como se muestra.

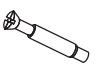
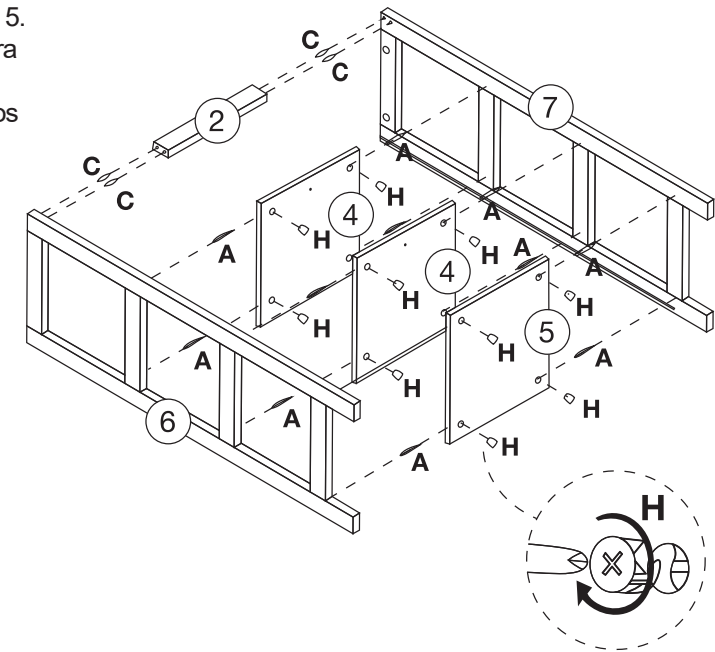

A x 12



C x 4



H x 12

PASO 8

Deslice el panel posterior 8 en las ranuras entre los paneles 6 y 7.
Inserte los bloqueos de leva (H) en los paneles 6 y 7.
Ajuste la parte superior de la unidad ensamblada a la parte inferior, como se muestra.
Gire las trabas de la leva en sentido horario para apretar.



H x 4

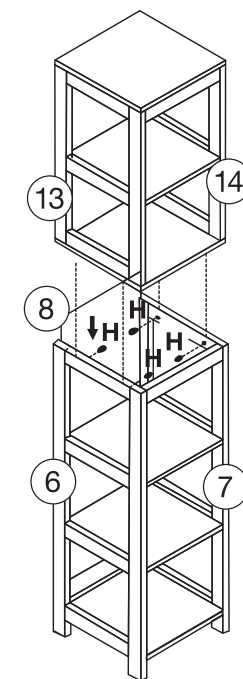

PASO 9

Fije las cuñas (K) en la parte posterior de la unidad ensamblada con los tornillos (L), como se muestra.
Coloque los topes de los cajones (F) en ambos estantes.
Inserte los cajones ensamblados (paso 1) en la unidad, como se muestra.

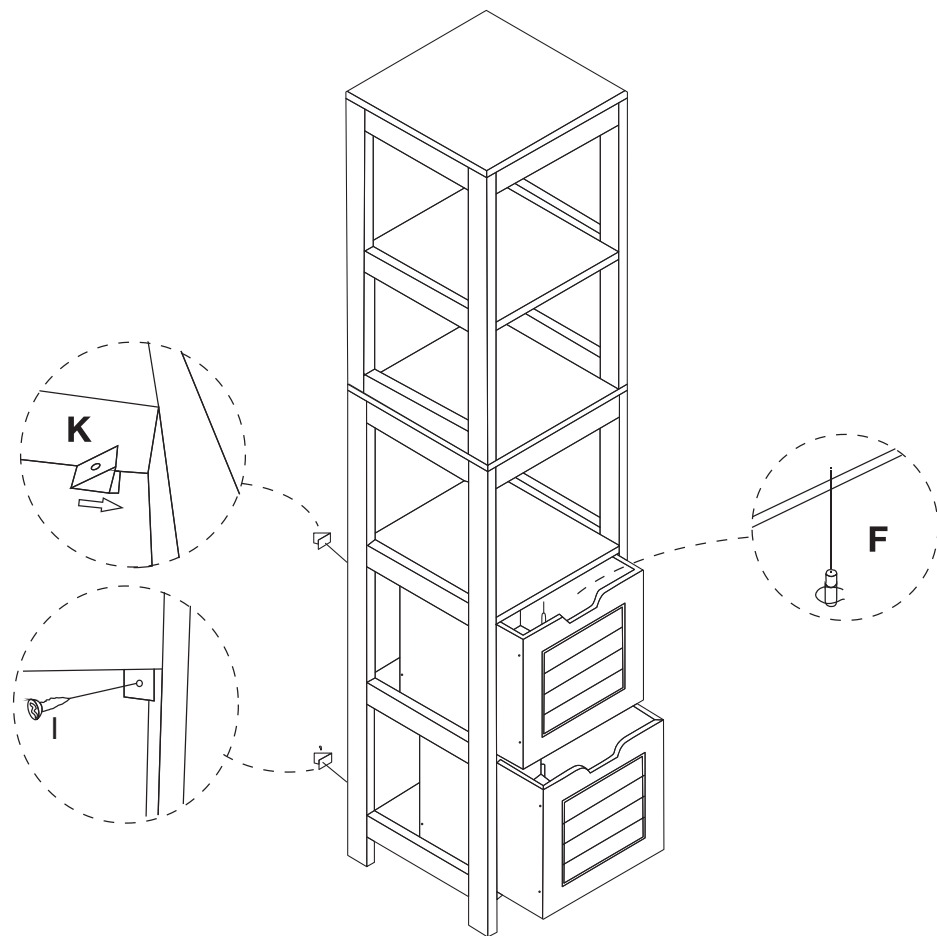
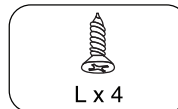
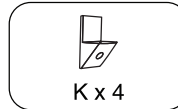
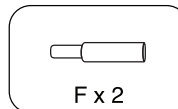

PASO 10

Para mayor estabilidad, se recomienda que fije el armario de su baño a la pared utilizando el accesorio adicional (B y E), como se muestra.
El tornillo (B) se fija a través de la correa de pared (J) y dentro del enchufe de pared (E).
Si elige no pegar el producto en la pared, se pueden producir lesiones graves si el producto se vuelca.

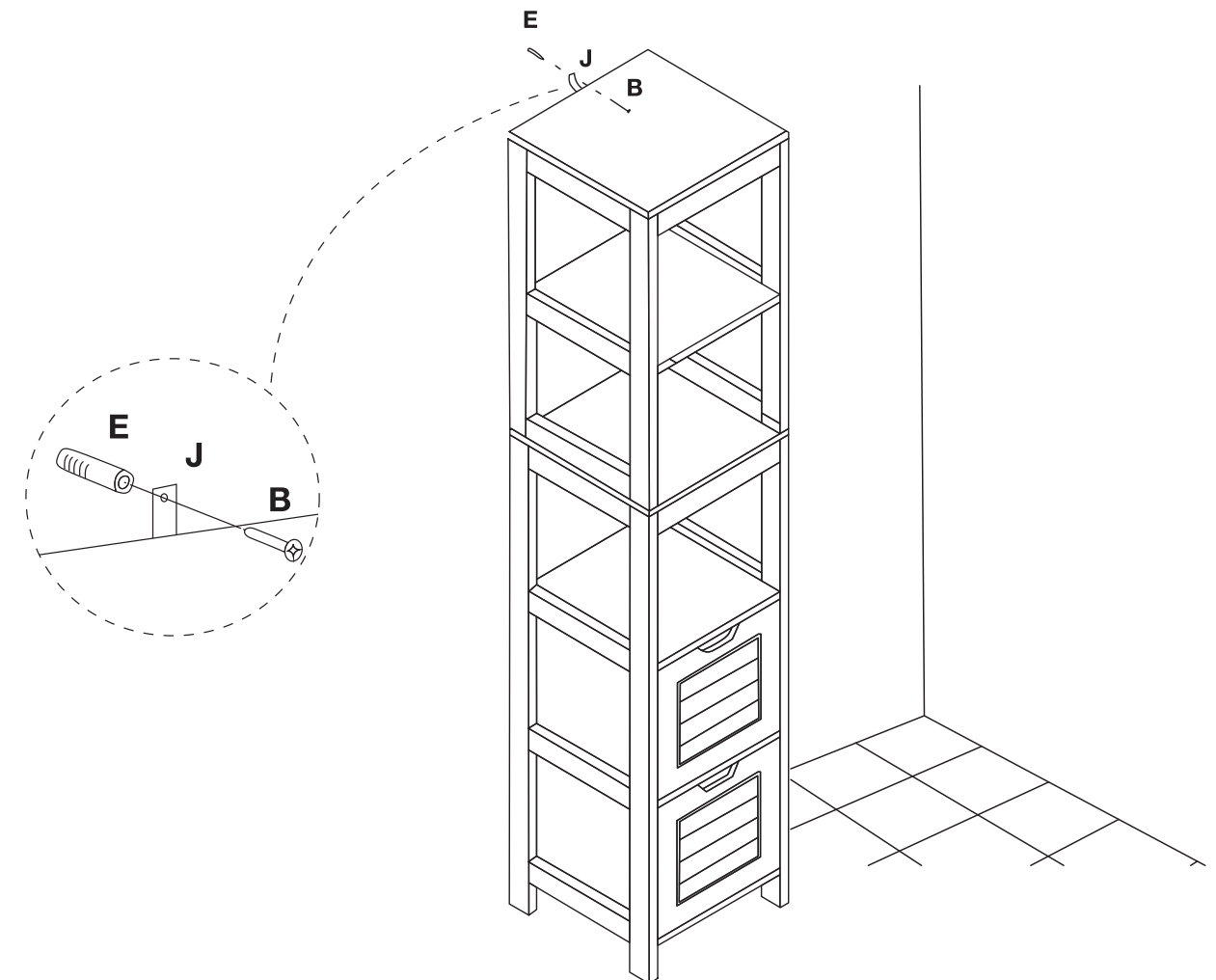
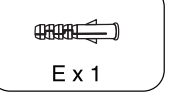
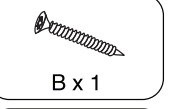

Tenga en cuenta la guía de fijación de la pared cuando asegure el armario de su baño.
El armario de su baño está lista para usar.
El peso máximo recomendado es de 5 kg por estante.

GUÍA DE FIJACIÓN DE PARED

NOTA: Los enchufes de pared suministrados solo son adecuados para su uso en paredes de mampostería.

Si tiene alguna duda sobre el uso del enchufe correcto para su pared, solicite asesoramiento profesional. La falla del producto debido al uso de fijaciones incorrectas es responsabilidad del instalador.



IMPORTANTE:

Al perforar paredes, siempre verifique que no haya cables o tuberías ocultos, etc.



Consejos y Trucos

Asegúrese de que el accesorio utilizado sea adecuado para soportar su unidad. Consulte a un comerciante calificado si no está seguro.

- Si no está seguro, seleccione un tornillo más grande y un enchufe de pared.
- Asegúrese de utilizar la broca recomendada para que coincida con el tapón de pared y el tamaño del orificio.
- Tenga mucho cuidado al perforar paredes altas, techos y baldosas cerámicas. Asegúrese de que los enchufes de pared estén
- Se inserta más allá del grosor de las baldosas cerámicas para evitar que se rajen o se agrieten.

Tipos de Muros

Use uno de los tipos siguientes de tapones de pared (no incluidos) si sus paredes están hechas de ladrillo, hormigón o bloque de hormigón, piedra o madera. Los tornillos pueden fijarse directamente a las paredes de madera maciza, ya que proporcionarán un punto de anclaje seguro.

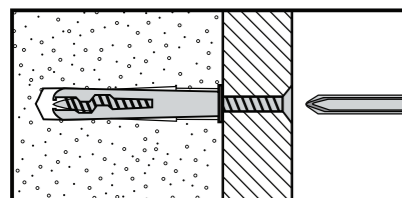

1. Enchufe de pared de uso general
En general, los bloques aireados no se deben usar para soportar cargas pesadas, use un accesorio especializado en este caso. Para cargas livianas, se pueden usar enchufes de pared de uso general.

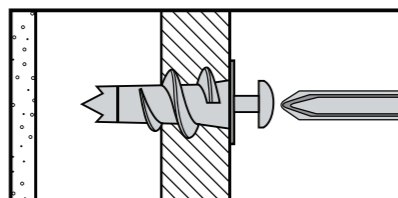

2. Enchufe de pared de cartón de yeso
Se usa cuando se fijan cargas ligeras en particiones de placas de yeso.

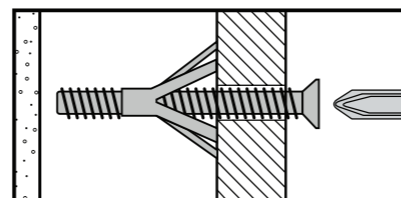

3. Enchufe de pared de fijación de cavidad
Se usa con particiones de placas de yeso o hueco de puertas de madera.

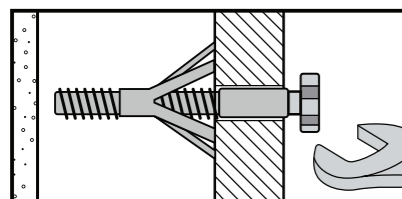

4. Cavidad de fijación de alta resistencia enchufe de pared
Se usa al montar o soportar cargas pesadas como estanterías y gabinetes de pared.

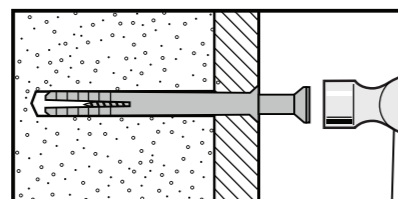

5. Enchufe de pared de fijación de martillo
Se usa con bloques de concreto o paredes de ladrillo, o paredes pegadas con placas de yeso. El martillo puede fijar en la pared en lugar de en la placa de yeso. Siempre verifique que la fijación esté segura al muro de contención.

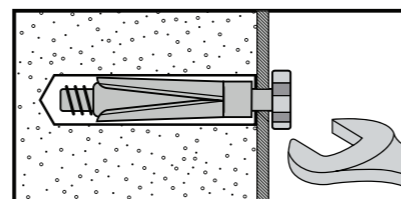

6. Tapa de pared de anclaje de escudo cargas pesadas
Se usa con paredes de concreto o ladrillo, o para cargas más pesadas, como TV y altavoces de alta fidelidad y antenas parabólicas, etc.

Cuidado y Mantenimiento

Use un paño suave y limpio que no raye la superficie cuando desempolve.

No es necesario pulir para muebles.

Si decide pulir, pruebe primero en una área imperceptible.

El uso de cualquier tipo de disolventes en sus muebles puede dañar el acabado.

Nunca use agua para limpiar sus muebles, ya que puede dañar el acabado.

Los derrames de líquidos deben eliminarse inmediatamente. Con un paño suave y limpio, seque el derrame suavemente. Evite frotar.

Revise periódicamente los pernos/tornillos y apriételos si es necesario.

Más consejos sobre el cuidado de los muebles de madera

Es mejor mantener sus muebles en un ambiente de clima controlado.

Los cambios extremos de temperatura y humedad pueden causar desvanecimiento, deformación, encogimiento, y división de madera. Se recomienda mantener los muebles alejados de la luz solar directa porque el sol puede dañar el acabado.

El cuidado y la limpieza adecuados en el hogar prolongarán la vida útil de sus muebles.

Siga estos consejos importantes y útiles alargarán la vida de servicio de sus muebles.

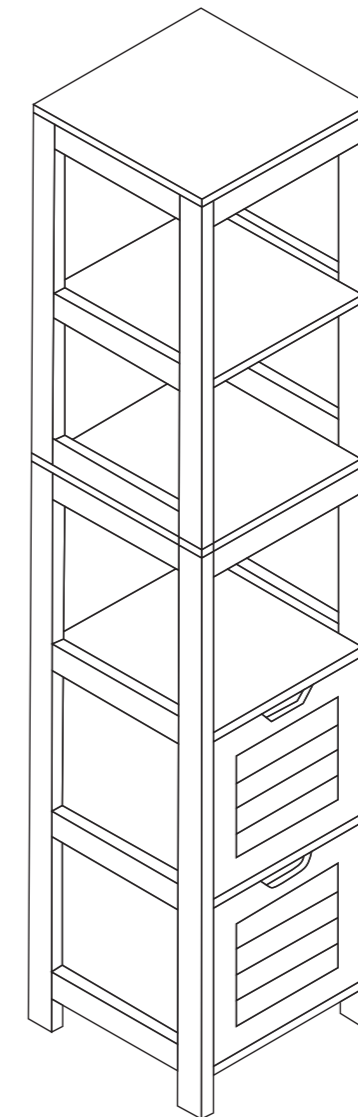

MANUALE UTENTE

Mobile Alto da Bagno

QUESTO MANUALE DI ISTRUZIONI CONTIENE **IMPORTANTI** INFORMAZIONI SULLA SICUREZZA. SI PREGA DI LEGGERE E CONSERVARE PER RIFERIMENTO FUTURO.

AREA PAVIMENTO
2mX2m

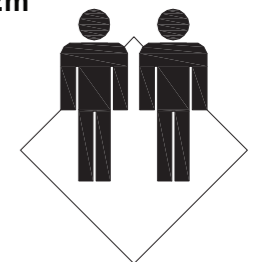

ASSEMBLAGGIO DA 2 PERSONE



1ora

TEMPO DI ASSEMBLAGGIO APPROSSIMATO

ASSEMBLAGGIO DA 2 PERSONE



AREA DEL PAVIMENTO
2M x 2M



SPAZIO RICHIESTO PER L'ASSEMBLAGGIO

STRUMENTI DI ASSEMBLAGGIO RICHIESTI

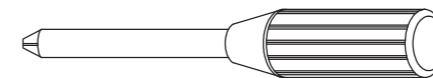

CACCIAVITE A STELLA

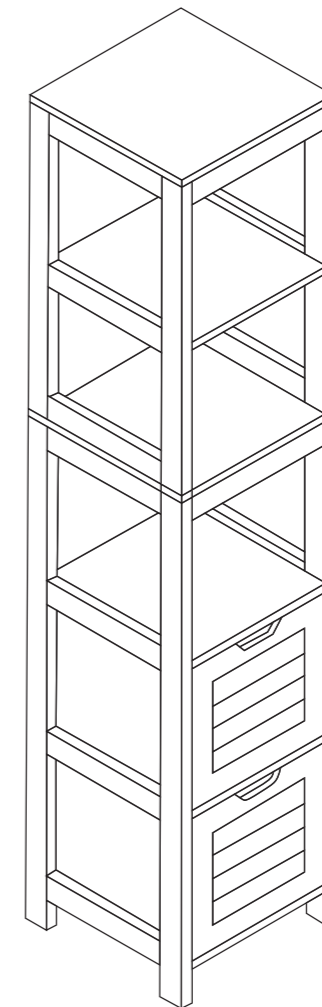

Suggerimenti prima di iniziare:

1. Verificare che tutte le parti siano presenti prima di iniziare il montaggio dei mobili.
2. Per facilità e velocità di assemblaggio, si consiglia di prima di iniziare ogni fase dell'assemblaggio, di identificare tutte le parti necessarie per quella fase.
3. Per articoli di dimensioni maggiori, assicurarsi di disporre di spazio e persone sufficienti (come indicato a pagina 1) per assemblare il prodotto in sicurezza.
4. Raccomandiamo che, ove possibile, tutti gli articoli siano assemblati vicino all'area in cui verranno messi in uso, per evitare di spostare inutilmente il prodotto una volta assemblato.
5. Per la protezione dei mobili, si consiglia di posizionare il prodotto su una superficie protetta durante il montaggio per evitare danni.
6. Durante il montaggio, prestare attenzione a non serrare eccessivamente i raccordi, poiché ciò potrebbe danneggiare il prodotto.
7. Posizionare sempre il prodotto su una superficie piana, stabile e solida.
8. Non salire sul prodotto. Non utilizzare il prodotto come scala a pioli.
9. Questo prodotto è destinato esclusivamente ad uso domestico, in quanto è un prodotto non industriale.
10. Prestare attenzione e attenzione quando si solleva il prodotto per evitare lesioni personali e / o danni al prodotto.

Cura e manutenzione dei tuoi mobili

- Controllare periodicamente tutti i raccordi e serrare nuovamente se necessario.
- Per pulire il tuo articolo, utilizza un panno umido e pulisci.
- Non lasciare mai alcun tipo di liquido sui mobili. L'assorbimento può causare la deformazione del legno o la delaminazione delle finiture.
- Si prega di non posizionare oggetti caldi (ad es. Bevande calde) direttamente sulla superficie.
- Si prega di non trascinare e tirare i mobili.

VITI A FISSAGGIO RAPIDO

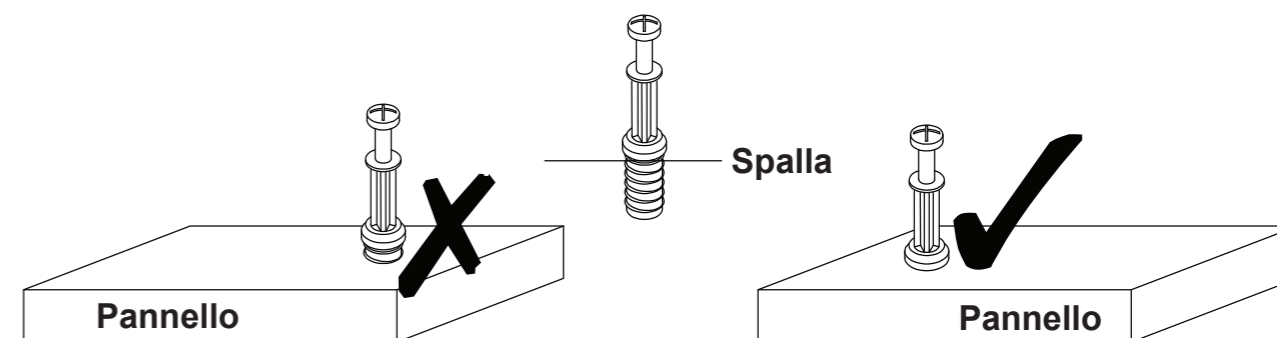

Stringere le viti di fissaggio rapido fino a quando la spalla è a filo con il pannello. Non stringere troppo.

BLOCCO A CAMMA

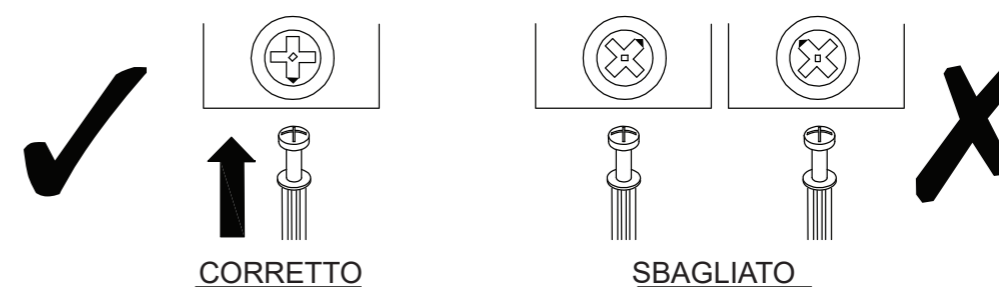

Quando si monta il blocco a camma, assicurarsi che la posizione di partenza sia corretta prima di inserire la vite a rilascio rapido.

La testa della vite di fissaggio rapido deve trovarsi al centro della serratura a camma quando entrambi i pannelli sono assemblati. **Il blocco a camma deve essere inserito prima della vite di fissaggio rapido.**

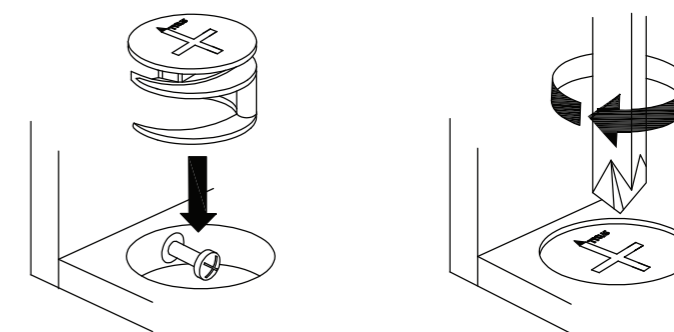









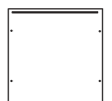

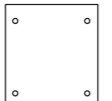
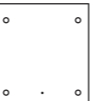
Ruotare il blocco a camma in senso orario per stringere.

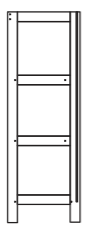
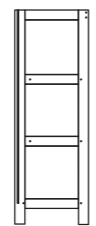
ELENCO DI HARDWARE

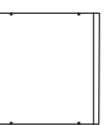

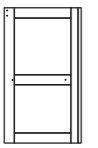
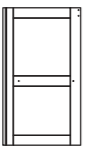
Elenco delle parti

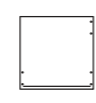
			
1 X1	2 X2	3 X1	4 X2
			
5 X1	6 X1	7 X1	8 X1
			
9 X2	10 X4	11 X2	12 X2
			
13 X1	14 X1	15 X1	16 X1

Passo 1

Cassetto

Fissare il pannello laterale 10 ai pannelli 9 e 11 con le viti (D) come mostrato.

Far scorrere il pannello 12 nelle scanalature tra i pannelli 9 e 11.

Fissare il pannello laterale 10 ai pannelli 9 e 11 con le viti (D) come mostrato.

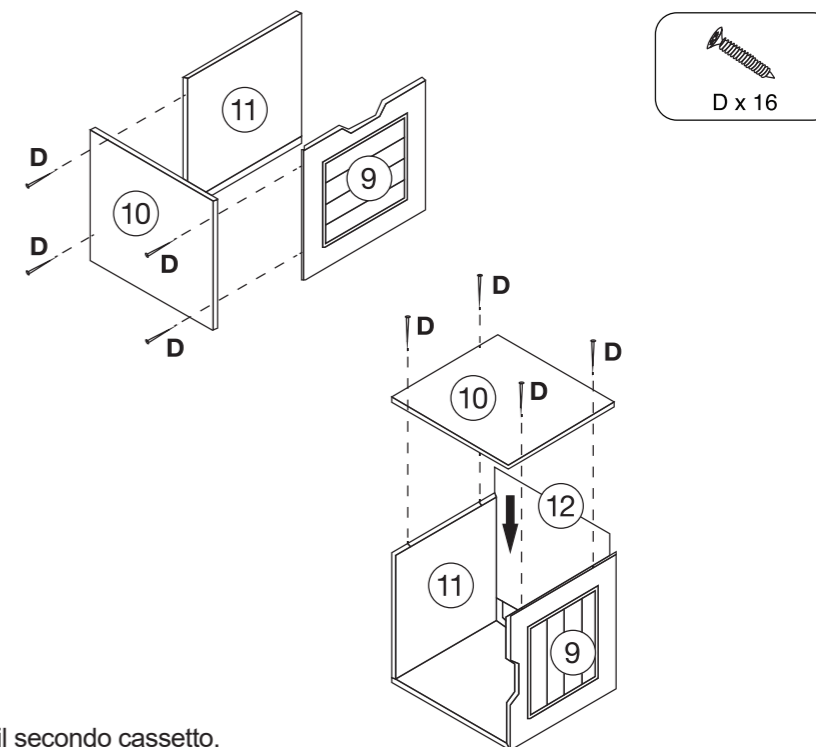

x2 Ripetere il passo per il secondo cassetto.

Passo 2

Inserire le viti a fissaggio rapido (A) sul pannello 1 come mostrato.

Fissare il cinturino da parete (J) al pannello 1 usando la vite (G).

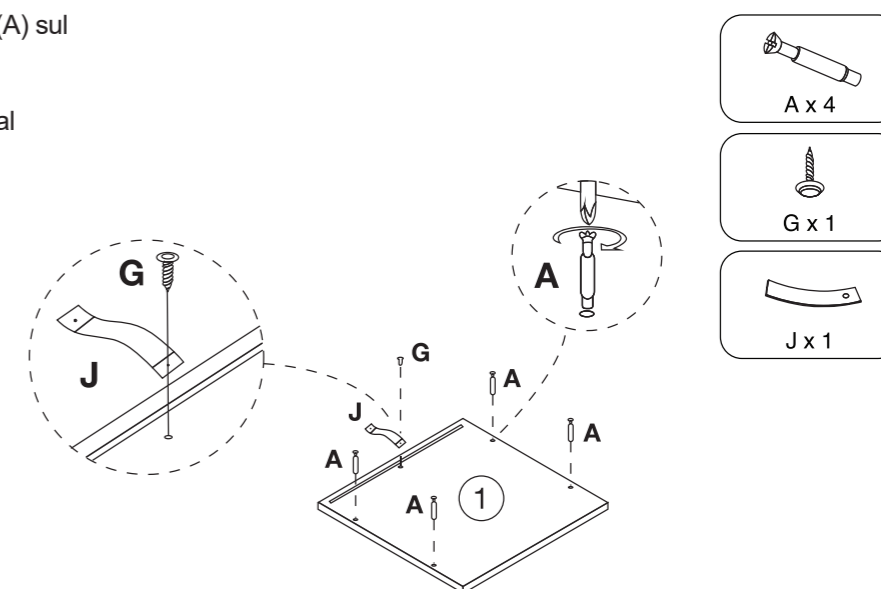

Passo 3

Inserire i blocchi a camme (H) sul pannello 3.
Inserire le viti di fissaggio rapido (A) sui pannelli 13 e 14.
Inserire i tasselli di legno (C) sul pannello 2.
Montare i pannelli 2 e 3 sui pannelli 13 e 14.
Ruotare i blocchi a camme in senso orario per stringere.

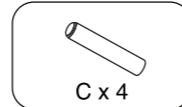
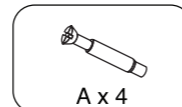
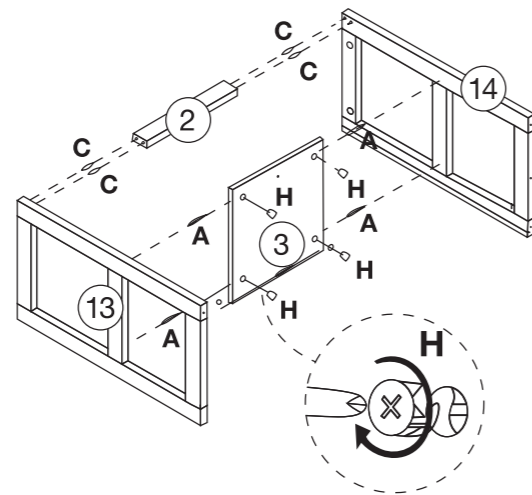

Passo 4

Fissare il pannello 16 all'unità assemblata usando le viti (B) come mostrato.

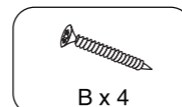
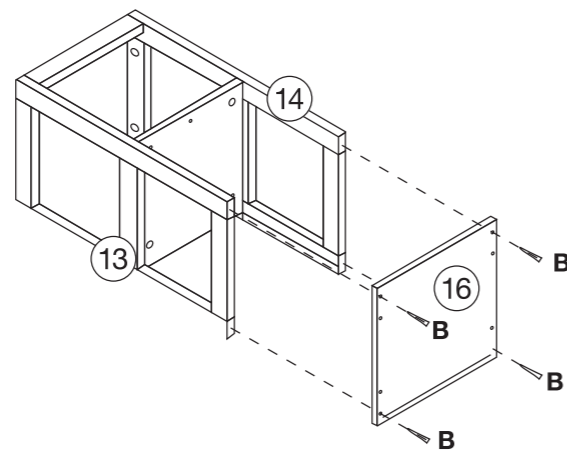

Passo 5

Far scorrere il pannello 15 nelle scanalature tra i pannelli 13 e 14.
Inserire i blocchi a camme (H) nei pannelli 13 e 14.
Montare il pannello 1 sull'unità assemblata.
Ruotare i blocchi a camme in senso orario per serrare.

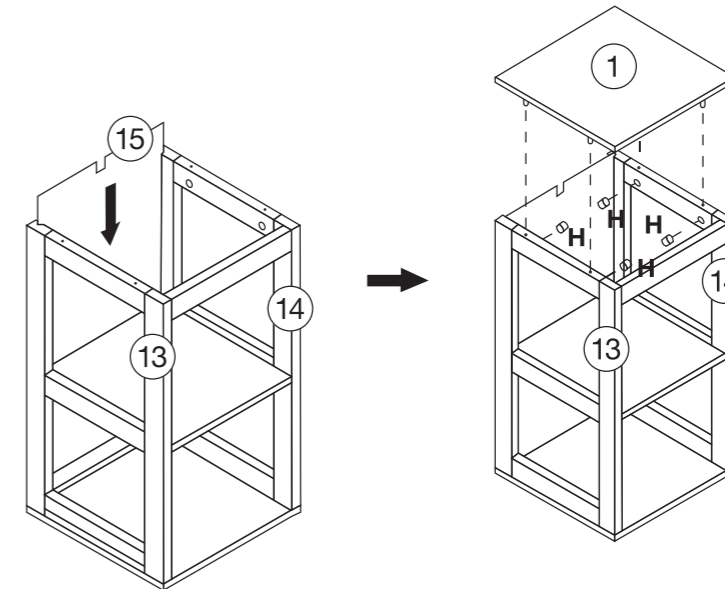

Passo 6

Inserire le viti a fissaggio rapido (A) sul pannello 16 come mostrato.

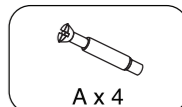
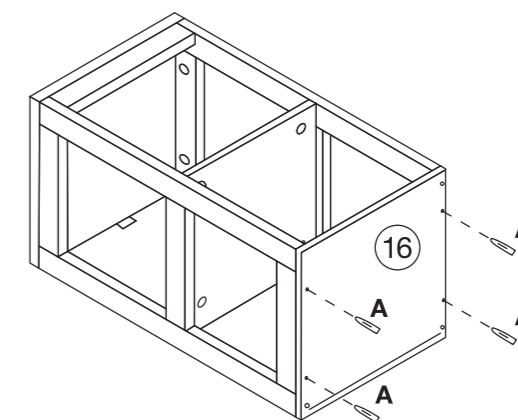

Passo 7

Inserire i blocchi a camma (H) e le viti a fissaggio rapido (A) sui pannelli 4 e 5.
Inserire i tasselli di legno (C) sul pannello 2.
Montare i pannelli 2, 4, 5 sui pannelli 6 e 7.
Ruotare i blocchi a camme in senso orario per serrare.
Montare i piedini (1) sui pannelli 6 e 7 come mostrato.

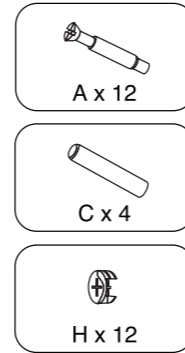
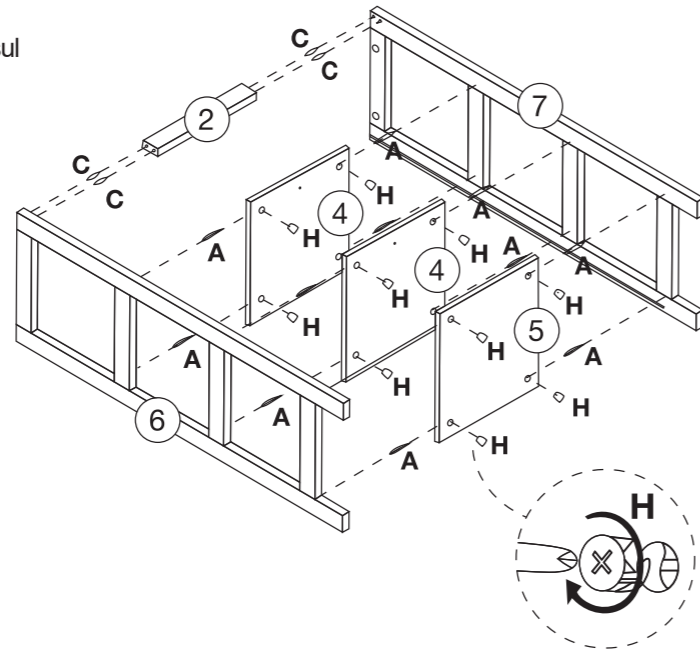

Passo 8

Far scorrere il pannello posteriore 8 nelle scanalature tra i pannelli 6 e 7.
Inserire i blocchi a camme (H) sui pannelli 6 e 7.
Montare la parte superiore dell'unità assemblata sul fondo come mostrato.
Ruotare i blocchi a camme in senso orario per serrare.

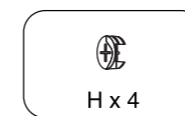
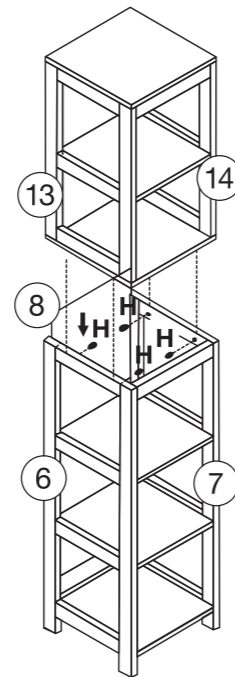

Passo 9

Fissare i cunei (K) sul retro dell'unità assemblata usando le viti (L) come mostrato.
Montare i tappi del cassetto (F) su entrambi i ripiani.
Inserire i cassetti assemblati (passo 1) nell'unità come mostrato.

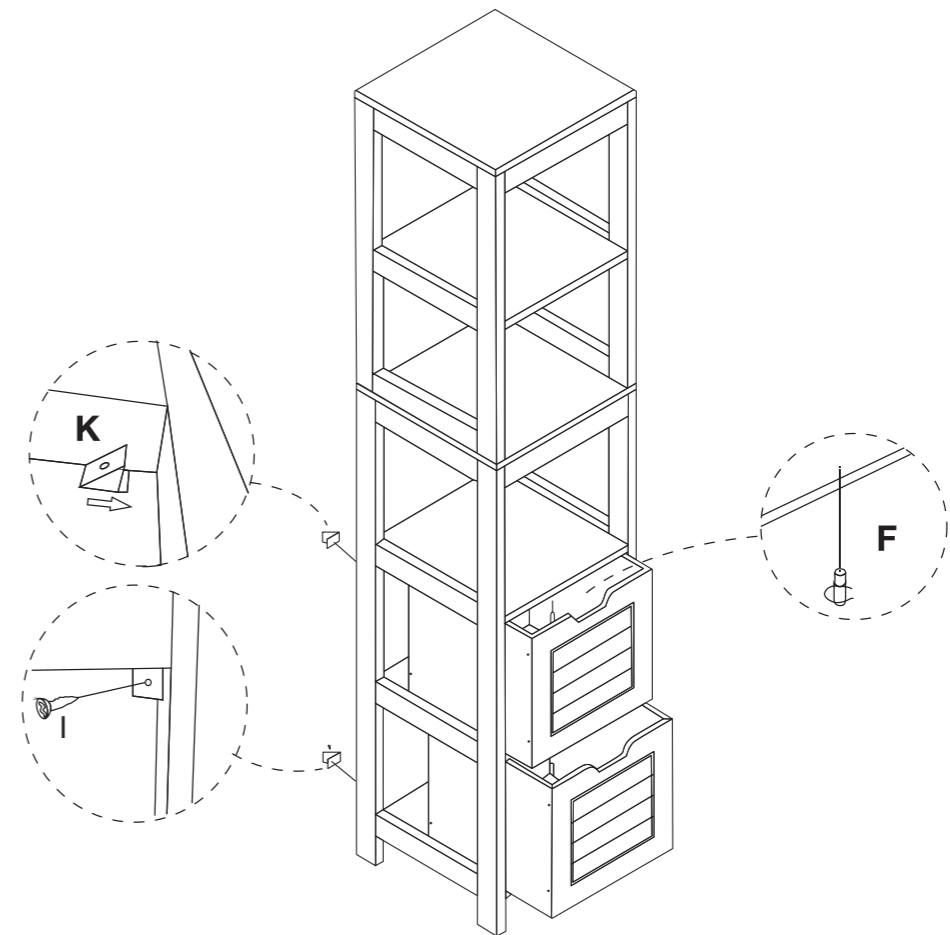
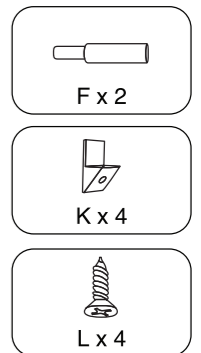

Passo 10

Per una maggiore stabilità, si consiglia di fissare il mobile alto da bagno al muro utilizzando l'hardware aggiuntivo (B ed E) come mostrato.

La vite (B) è fissata attraverso il cintura a muro (J) e nella presa a muro (E).
Se si sceglie di non fissare il prodotto alla parete, si potrebbe ferire gravemente se il prodotto si inclina.

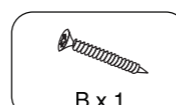

B x 1

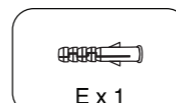

E x 1

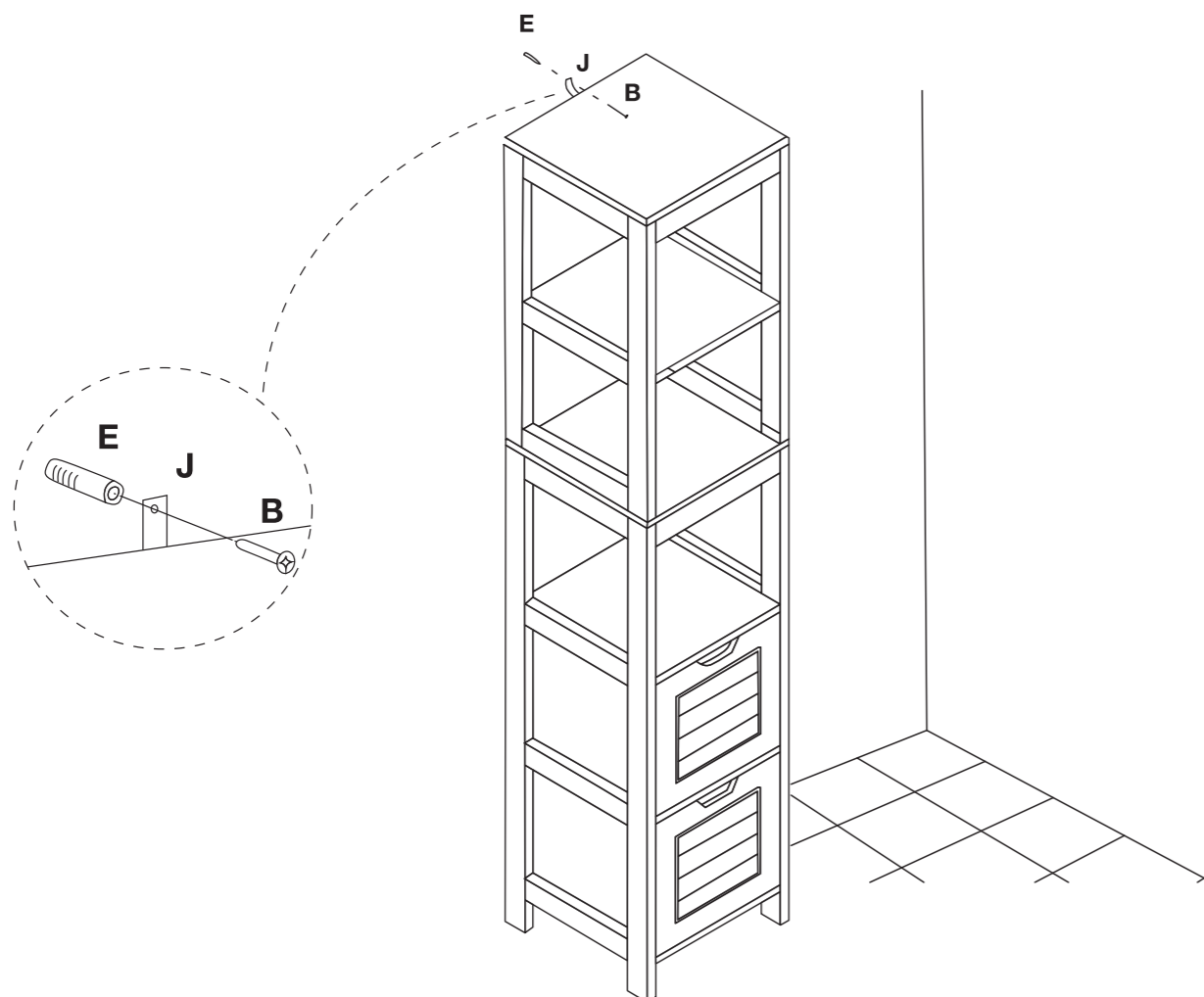

Si prega di notare la guida al montaggio a parete quando si collega il mobile alto da bagno.

Il tuo mobile alto da bagno è pronto per l'uso.

Il peso massimo raccomandato è di 5 kg per ogni ripiano.

GUIDA DI MONTAGGIO A PARETE

NOTA: I tasselli forniti sono adatti solo per l'uso in pareti in muratura.

Se hai dei dubbi sull'utilizzo della presa giusta per il tuo muro, non esitare a consultare un professionista. Il fallimento del prodotto a causa dell'utilizzo di fissaggi errati è la responsabilità dell'installatore.



IMPORTANTE: Quando si perforano i muri, verificare sempre la presenza di fili o tubi nascosti, ecc.



Consiglio

Assicurarsi che l'apparecchiatura utilizzata sia adatta al supporto del dispositivo. In caso di dubbi, consultare un professionista qualificato.

- Se non sei sicuro, scegli una vite e una presa a parete più grandi.
- Assicurarsi di utilizzare la punta da trapano consigliata in base alla presa a muro e alle dimensioni del foro. Prestare particolare attenzione durante la perforazione di pareti alte, soffitti e piastrelle in ceramica. Assicurarsi che le prese siano inserite oltre lo spessore della piastrella di ceramica per evitare che si spezzino o si rompano.
- Accertarsi che le prese siano fissate saldamente e ben inserite nel foro.

Tipi di pareti

Utilizzare uno dei seguenti tipi di prese a muro (non incluse) se le pareti sono realizzate in mattoni, blocchi, cemento, pietra o legno. Le viti possono essere fissate direttamente alle pareti in legno massiccio in quanto forniscono un punto di ancoraggio sicuro.

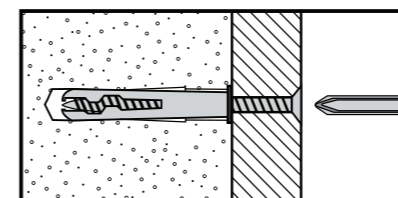

1. Presa a muro per uso generale
Come regola generale, i blocchi ventilati non devono essere utilizzati per supportare carichi pesanti, in questo caso utilizzare una connessione specializzata. Per carichi leggeri, è possibile utilizzare prese a muro per uso generico.

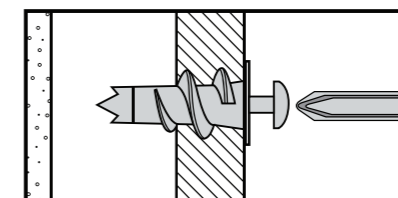

2. Tassello in cartongesso
Per il fissaggio di carichi leggeri su pareti divisorie in cartongesso.

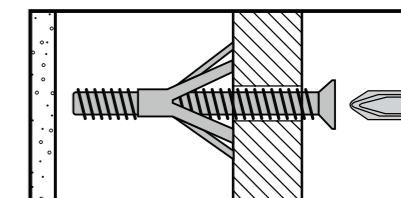

3. Presa a muro per il fissaggio della cavità
Da utilizzare con pareti divisorie in cartongesso o porte in legno cavo.

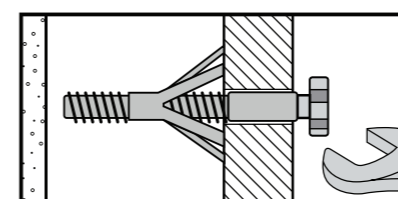

4. Presa a muro per fissaggio a cavità resistente
Per il montaggio o il supporto di carichi pesanti come mensole e pensili.

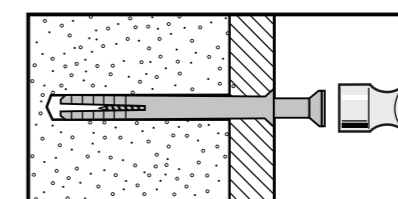

5. Presa a muro per attacco a martello
Da utilizzare con blocchi di calcestruzzo o pareti in mattoni o pareti incollate con cartongesso. L'attacco a martello consente di fissarlo al muro piuttosto che al cartongesso. Controllare sempre che l'attacco sia saldamente fissato al muro di sostegno.

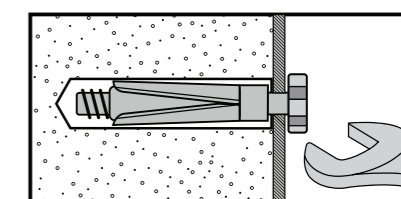

6. Presa a muro pesante per ancoraggio di schermatura
Da utilizzare con pareti in cemento o mattoni o per carichi più pesanti come altoparlanti TV e HiFi, antenne paraboliche, ecc.

Cura e manutenzione

Utilizzare un panno morbido e pulito che non graffi la superficie quando si spolvera.

L'uso del lucido per mobili non è necessario.

Se scegli di usare lo smalto, prova prima in un'area poco appariscente.

L'uso di solventi di qualsiasi tipo sui mobili potrebbe danneggiare la finitura.

Non usare mai acqua per pulire i mobili in quanto potrebbe danneggiare la finitura.

Le fuoriuscite di liquidi devono essere rimosse immediatamente.

Usando un panno morbido e pulito, asciugare delicatamente la fuoriuscita. Evitare lo sfregamento.

Controllare periodicamente i bulloni / viti e serrarli se necessario

Ulteriori consigli sulla cura dei mobili in legno

È meglio mantenere i mobili in un ambiente climatizzato.

I cambiamenti estremi di temperatura e umidità possono causare sbiadimento, deformazioni, restringimenti e scissioni di legno.

Si consiglia di tenere i mobili lontano dalla luce solare diretta in quanto il sole potrebbe danneggiare la finitura.

Una cura adeguata e la pulizia a casa prolungheranno la vita del vostro acquisto.

Seguendo questi suggerimenti importanti e utili migliorerai i tuoi mobili con il tempo.

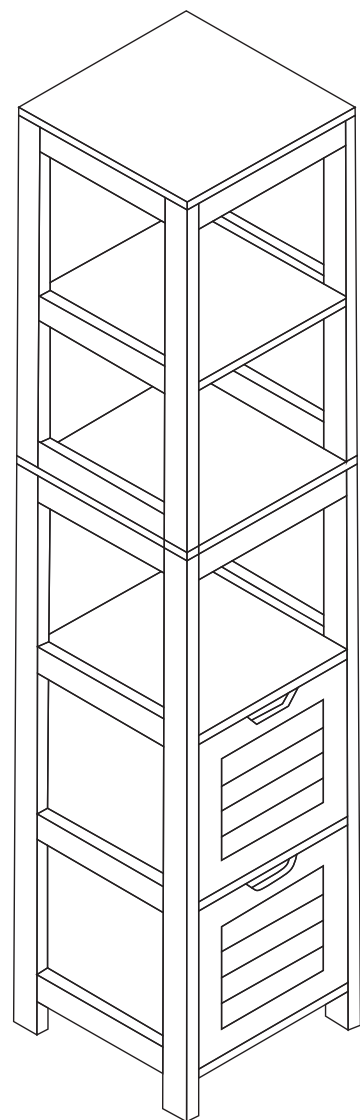

INSTRUKCJA OBSŁUGI Regał łazienkowy

NINIEJSZA INSTRUKCJA ZAWIERA **ISTOTNE** INFORMACJE DOTYCZĄCE BEZPIECZEŃSTWA. PROSIMY O ZAPOZNANIE SIĘ Z NIĄ I ZACHOWANIE JEJ DO WGLĄDU W PRZYSZŁOŚCI.

PRZESTRZEŃ ROBOCZA
2mX2m

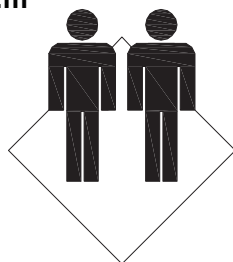

MONTAŻ WYMAGA UDZIAŁU
2 DOROSŁYCH OSÓB

1godz

Przybliżony czas montażu

Do montażu potrzebne są
dwie osoby dorosłe

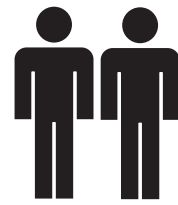

Potrzebna przestrzeń robocza

2M x 2M



WYMAGANE MIEJSCE DO PRACY

Potrzebne narzędzia

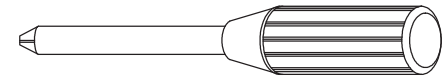

Śrubokręt

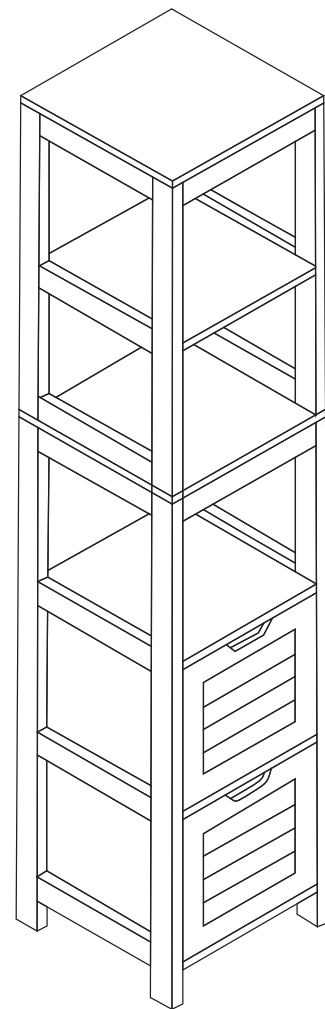

SZYBKA ŚRUBA REGULACYJNA

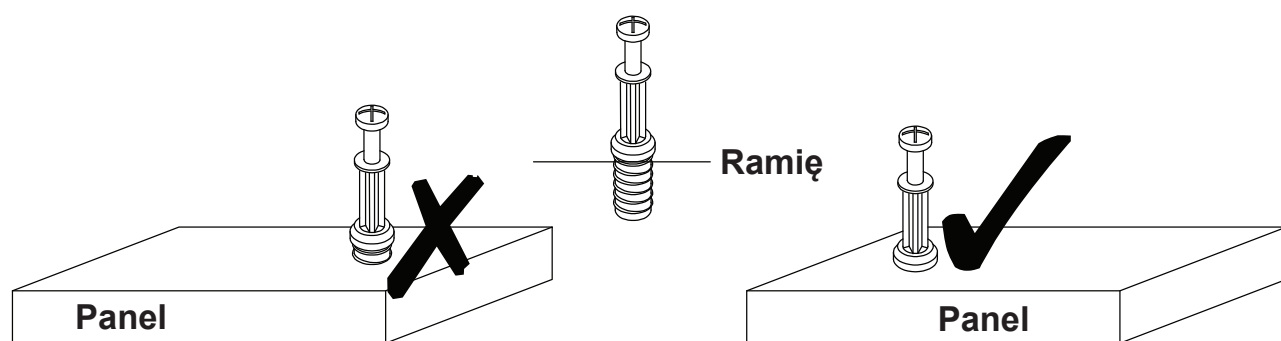

Dokręcaj szybkozłącze do chwili, gdy jego ramię znajdzie się na poziomie panelu. Nie dokręcaj zbyt mocno.

BLOKADA KRZYWKI

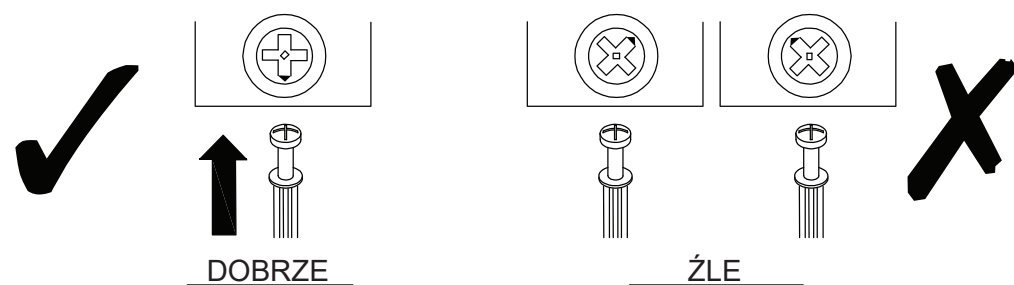

Przed instalacją wkrętu, upewnij się, że zamek blokujący znajduje się w odpowiedniej pozycji.

Po połączeniu dwóch paneli głowica wkrętu powinna znajdować się na środku zamka blokującego. **Przed dopasowaniem należy włożyć zamek blokujący na miejsce.**

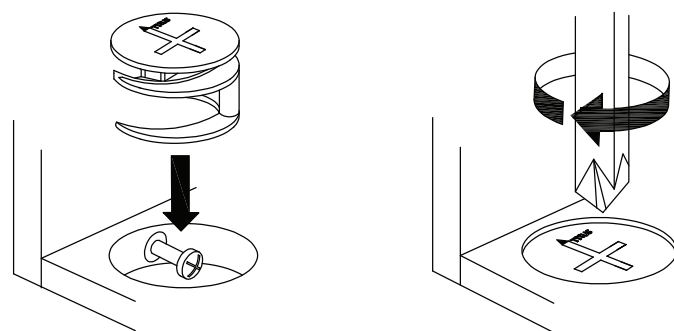

Obróć zamek blokujący w prawo, aby dokręcić.

LISTA ELEMENTÓW MONTAŻOWYCH



LISTA ELEMENTÓW

1 X1	2 X2	3 X1	4 X2
5 X1	6 X1	7 X1	8 X1
9 X2	10 X4	11 X2	12 X2
13 X1	14 X1	15 X1	16 X1

Krok 1

SZUFLADY

Przymocuj panel boczny 10 do paneli 9 i 11 za pomocą śrub (D), jak pokazano na ilustracji.

Wsuń panel 12 w rowki między panelami 9 i 11.

Przymocuj panel boczny 10 do paneli 9 i 11 za pomocą śrub (D), jak pokazano na ilustracji.

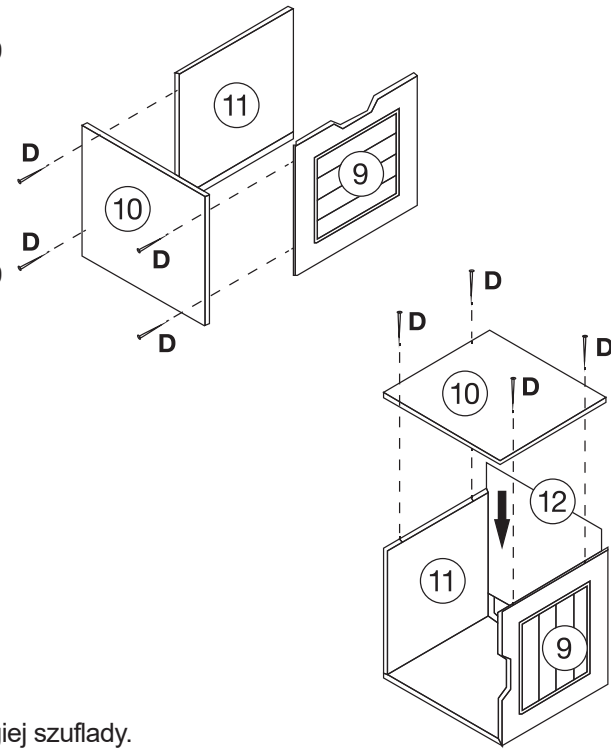

D x 16

x2

Powtórz krok dla drugiej szuflady.

Krok 2

Włóż szybkozłącze (A) do panelu 1, jak pokazano.

Przymocuj pasek ścienny (J) do panelu 1 za pomocą śruby (G).

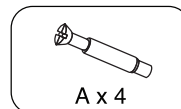
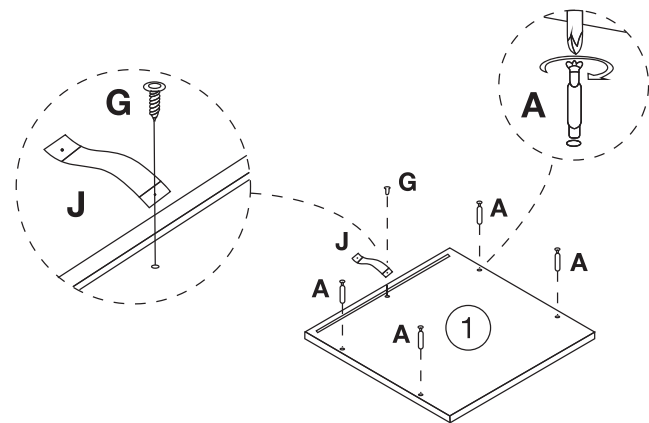

A x 4



G x 1

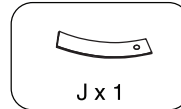

J x 1

Krok 3

Włóż zamek blokujący (H) do panelu 3.

Włóż szybkozłącza (A) do paneli 13 i 14.

Włóż drewniane kołki (C) do panelu 2. Zamontuj panele 2 i 3 do paneli 13 i 14.

Obróć zamek blokujący w prawo, aby dokręcić.

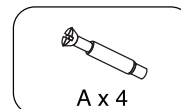
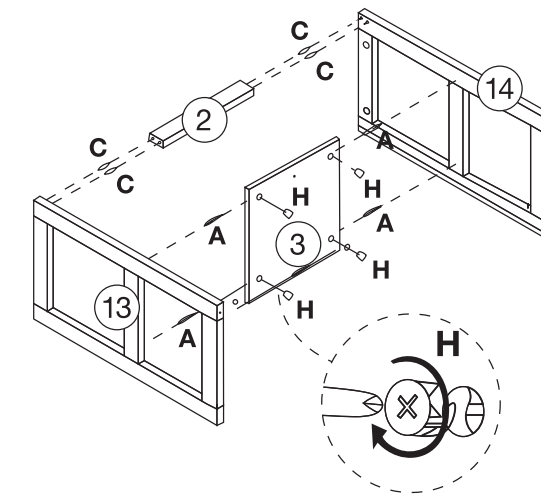

A x 4

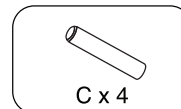

C x 4



H x 4

Krok 4

Przymocuj panel 16 do zmontowanego produktu za pomocą śrub (B), jak pokazano na ilustracji.

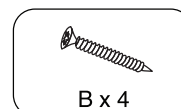
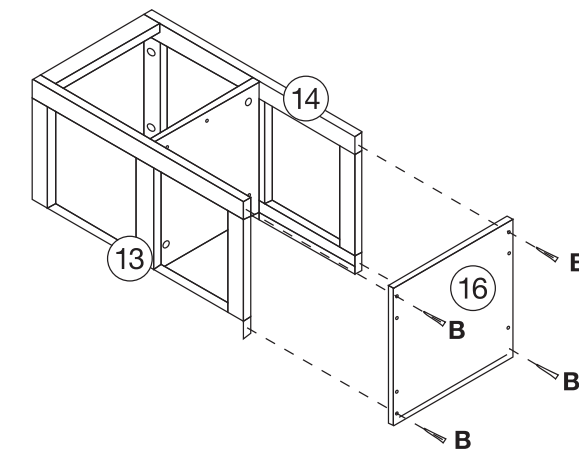

B x 4

Krok 5

Wsuń panel 15 w rowki między panelami 13 i 14.
Włóż zamki blokujące (H) do paneli 13 i 14.
Zamontuj panel 1 na zmontowanym produkcie. Obróć zamki blokujące w prawo, aby dokręcić.



H x 4

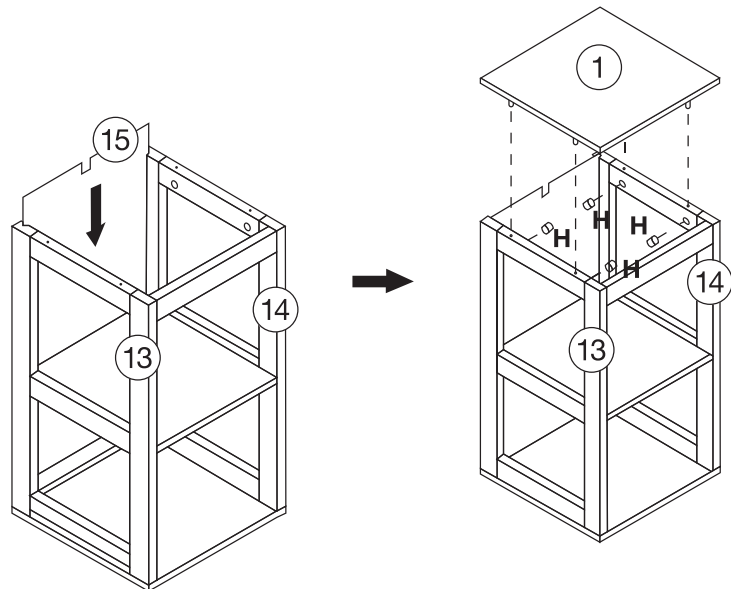

Krok 6

Włóż szybkozłącze (A) do panelu 16, jak pokazano.



A x 4

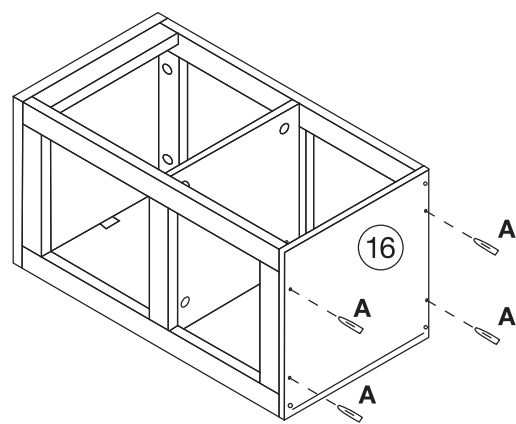

Krok 7

Włóż zamki blokujące (H) i szybkozłącze (A) do paneli 4 i 5.
Włóż drewniane kołki (C) do panelu 2.
Dopasuj panele 2, 4, 5 do paneli 6 i 7.
Obróć zamki blokujące w prawo, aby dokręcić.
Zamontuj stopy (I) do paneli 6 i 7, jak pokazano na ilustracji.

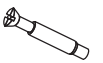
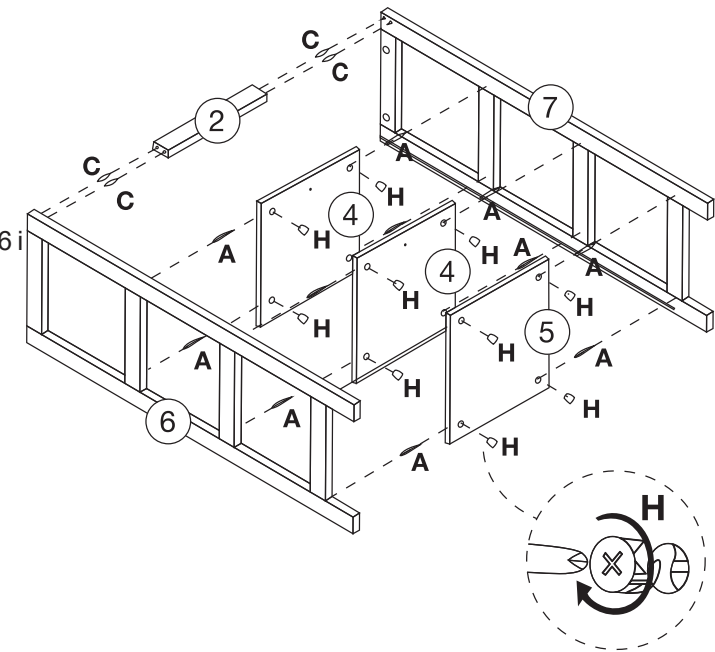

A x 12



C x 4



H x 12

Krok 8

Wsuń tylny panel 8 w rowki między panelami 6 i 7.
Włóż zamki blokujące (H) do paneli 6 i 7.
Zamontuj górną część zmontowanego produktu do jego dolnej części, jak pokazano na ilustracji.
Obróć zamki blokujące w prawo, aby dokręcić.



H x 4

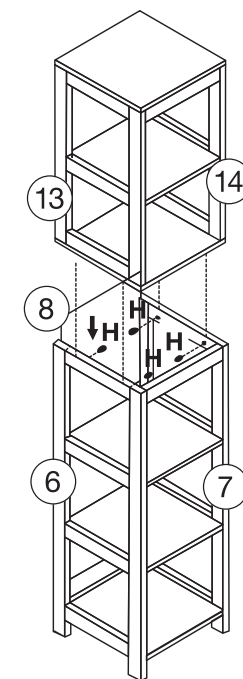

Krok 9

Zamocuj kliny (K) z tyłu zmontowanego produktu za pomocą śrub (L), jak pokazano.
Zamocuj ograniczniki szuflady (F) do obu półek.
Włóż zmontowane szuflady (krok 1) w odpowiednie miejsca, jak pokazano na ilustracji.

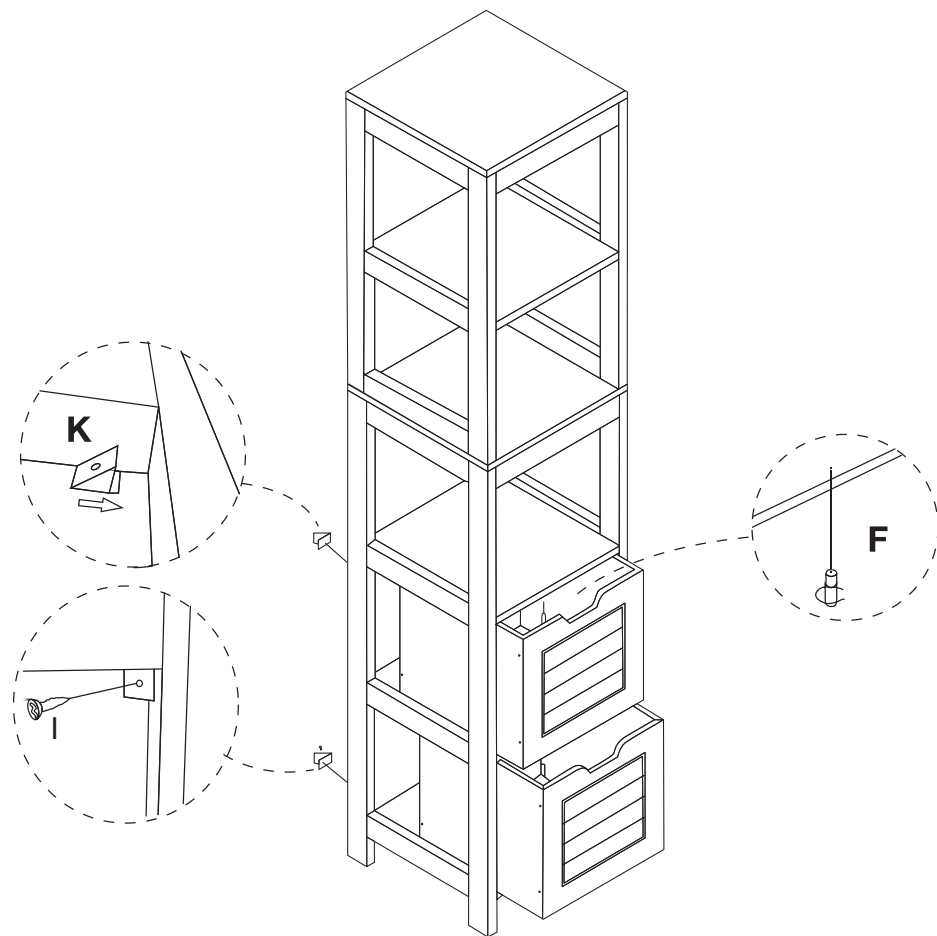
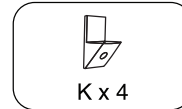
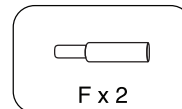

Krok 10

Aby uzyskać dodatkową stabilność, zaleca się przymocowanie szafki łazienkowej do ściany za pomocą dodatkowego sprzętu (B i E), jak pokazano na ilustracji.
Śruba (B) jest przymocowana przez pasek ścienny (J) do listwy ściennej (E).
Jeśli nie zdecydujesz się przymocować produktu do ściany, przewrócenie się produktu może spowodować poważne obrażenia.

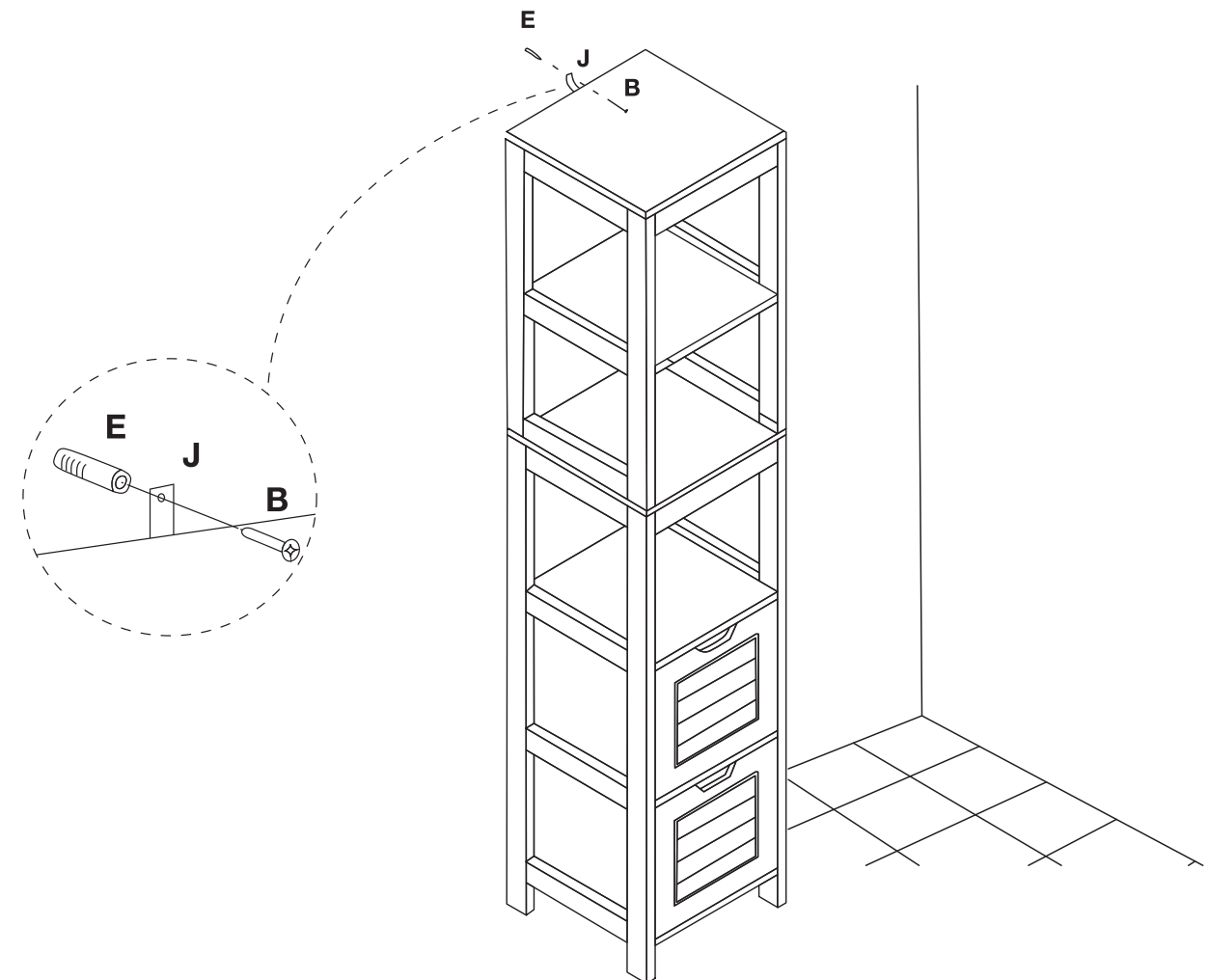
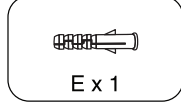
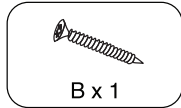

Podczas mocowania szafki łazienkowej weź pod uwagę instrukcję przymocowania jej na ścianie.
Twoja szafka łazienkowa jest gotowa do użycia. Maksymalna zalecana waga to 5 kg na półkę.

PRZEWODNIK MOCOWANIA NA ŚCIANIE

UWAGA: Dostarczone kołki ściennie nadają się tylko do stosowania w ścianach murowanych.

Jeśli masz wątpliwości co do używania odpowiedniego sprzętu podczas mocowania produktu do ściany, zwróć się o profesjonalną poradę. Za awarię produktu spowodowaną użyciem niewłaściwych zamocowań odpowiada instalator.



WAŻNE
Podczas wiercenia w ścianach zwracaj uwagę na położenie ukrytych przewodów, drutów lub rur itp.



Porady & Triki

Upewnij się, że używany sprzęt jest odpowiedni do montażu produktu. W razie wątpliwości skonsultuj się z wykwalifikowanym sprzedawcą.

- Jeśli nie masz pewności, wybierz większą śrubę i kołek.
- Upewnij się, że używasz zalecanego wiertła pasującego do kołka rozporowego i rozmiaru otworu.
 - Zachowaj szczególną ostrożność podczas wiercenia wysokich ścian, sufitu i płytek ceramicznych.
- Upewnij się, że kołki ściennie są włożone poza grubość płytek ceramicznych, aby uniknąć ich uszkodzenia lub pęknięcia.
- Upewnij się, że kołki rozporowe są dobrze dopasowane i ściśle przylegają do wierconego otworu.

Rodzaje ścian

Użyj jednego z następujących rodzajów wkrętów ściennych (brak w zestawie), jeśli ściany są wykonane z cegły, betonu, kamienia lub drewna. Śruby mogą być mocowane bezpośrednio do ścian z lekkiego drewna, ponieważ zapewniają one bezpieczny punkt kotwiczenia.

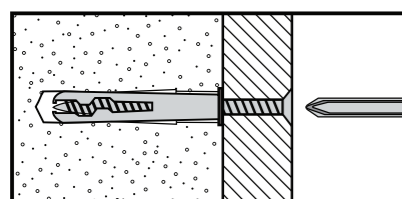

1. Wkręty ściennie ogólnego zastosowania
Zasadniczo bloki napowietrzane nie powinny być stosowane do utrzymywania dużych obciążeń, w tym przypadku należy użyć specjalistycznej armatury. Do niewielkich obciążeń można stosować kołki uniwersalne.

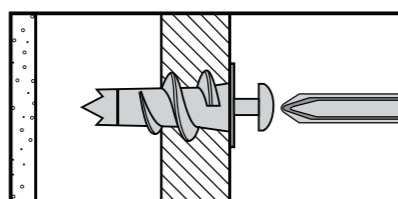

2. Wkręty ściennie do ścian gipsowo-kartonowych
Do stosowania przy mocowaniu niewielkich obciążeń na ścianki działowe z płyt gk.

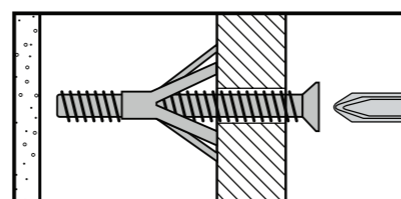

3. Wkręty ściennie domocowania we wnęki
Do stosowania z przegrodami z płyt gipsowo-kartonowych lub pustymi drewnianymi drzwiami.

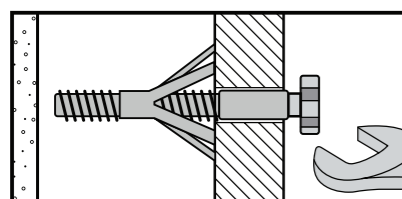

4. Wkręty ściennie o dużej wytrzymałości
Do stosowania podczas montażu lub podparcia ciężkich ładunków, takich jak półki i szafki ściennie.

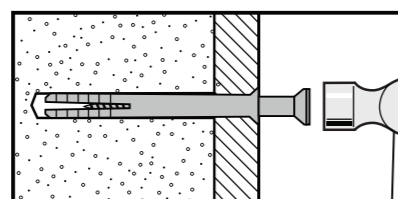

5. Kołek rozporowy do ścian betonowych lub ceglanych
Do stosowania z ścianami betonowymi, ceglany lub ścianami przyległymi do płyt gipsowo-kartonowych. Umożliwia to mocowanie go do ściany zamiast do płyty gipsowo-kartonowej. Zawsze sprawdzaj, czy kołek jest zamocowany do ściany oporowej.

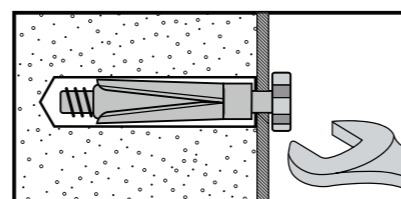

6. Kołek rozporowy z osłoną do dużych obciążeń
Do użytku z betonowymi lub ceglany ścianami lub do stosowania z większymi obciążeniami, takimi jak głośniki TV i HiFi oraz anteny satelitarne itp.

Czyszczenie i Pielęgnacja

Do czyszczenia używaj czystej, miękkiej szmatki, która nie porysuje powierzchni mebla.

Produkt nie wymaga wykorzystania pasty do mebli.

Jeśli zdecydujesz się na użycie pasty, upewnij się, by najpierw sprawdzić efekt jej działania w niewidocznym miejscu. Używanie jakiegokolwiek rodzaju rozpuszczalnika może uszkodzić wykończenie mebla.

Wszelkie rozlane na powierzchni mebla płyny powinny zostać natychmiast osuszone. Unikaj zbytniego tarcia powierzchni mebla. Okresowo sprawdzaj śruby/wkręty i w razie potrzeby dokręć je.

Dalsze instrukcje dotyczące pielęgnacji

Meble powinny znajdować się w klimatyzowanym pomieszczeniu. Ekstremalne zmiany temperatury i wilgoć mogą powodować blaknięcie, wypaczanie, kurczenie się lub rozłupywanie drewna. Zaleca się umieszczenie mebli z dala od bezpośredniego wpływu światła słonecznego - może ono uszkodzić wykończenie mebla. Właściwa pielęgnacja i czyszczenie przedłuży żywotność twojego zakupu.