

Edition 11

11118010000 Handtuchhalter

**PRODUKT**



**ZEICHNUNG**

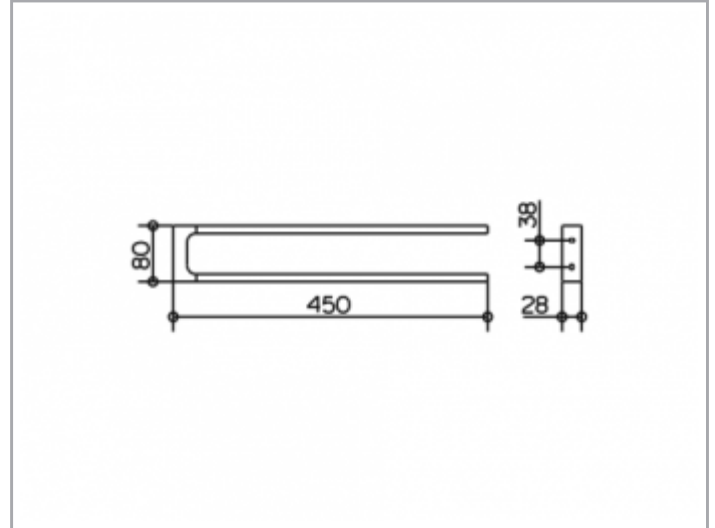

**PRODUKTBESCHREIBUNG**

2-tlg., feststehend

**OBERFLÄCHE**

verchromt

**ABMESSUNG**

450 mm

**AUSSCHREIBUNGSTEXT**

KEUCO EDITION 11 Handtuchhalter 11118010000

Hochglanzverchromter Handtuchhalter in geradlinigem Design und klarer geometrischer Formensprache

zwei nebeneinander angeordnete Haltearme - feststehend, leicht zu reinigen

Ausladung 450 mm, Breite 80 mm, Höhe 28 mm

Der Handtuchhalter wird verdeckt angebracht

Lieferung inkl. korrosionsfreiem Befestigungsmaterial