

**CONTACT US FIRST
BEFORE MAKING ANY RETURNS TO THE RETAILER.**

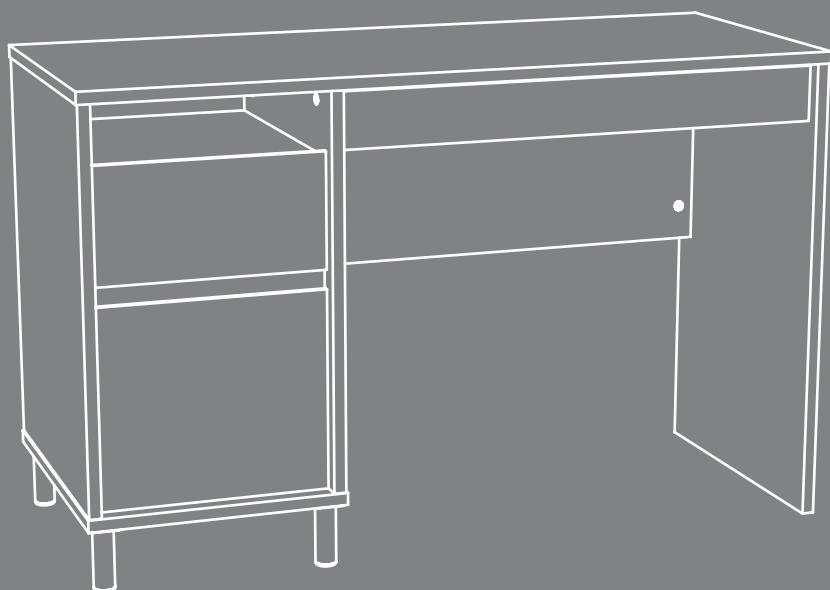

Sit and surf.

NOTE: THIS INSTRUCTION
BOOKLET CONTAINS **IMPORTANT**
SAFETY INFORMATION.

PLEASE READ AND KEEP FOR
FUTURE REFERENCE.

English pg 1-38
Français pg 39-43
Español pg 44-48

Purchased: _____ 11/29/21

Part Identification	3
Hardware Identification	4-5
Hardware Usage Guide	6
Assembly Steps	6-38
Français	39-43
Español	44-48
Safety	49-50
Warranty	51

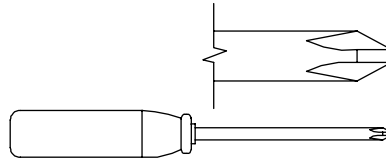

No. 2 Phillips Screwdriver
Tip Shown Actual Size



Hammer
Not actual size 😊

Part Identification

⚠ While not all parts are labeled, some of the parts will have a label or an inked letter on the edge to help distinguish similar parts from each other. Use this part identification to help identify similar parts.

A	RIGHT END (1)	D78	FILE DRAWER BACK (1)	L	SHELF (1)
B	LEFT END (1)	D109	DRAWER BACK (1)	M	BOTTOM (1)
C	TOP (1)	D716	DRAWER BOTTOM (2)	N	BACK (1)
D	UPRIGHT (1)	E	MODESTY PANEL (1)	O	DRAWER FRONT (1)
D14	FILE RIGHT DRAWER SIDE (1)	F	KEYBOARD DRAWER FRONT (1)	P	FILE DRAWER FRONT (1)
D15	FILE LEFT DRAWER SIDE (1)	G	KEYBOARD DRAWER SIDE (2)	Q	BRACE (1)
D24	RIGHT DRAWER SIDE (1)	H	KEYBOARD SHELF (1)		
D25	LEFT DRAWER SIDE (1)	J	KEYBOARD DRAWER BACK (1)		

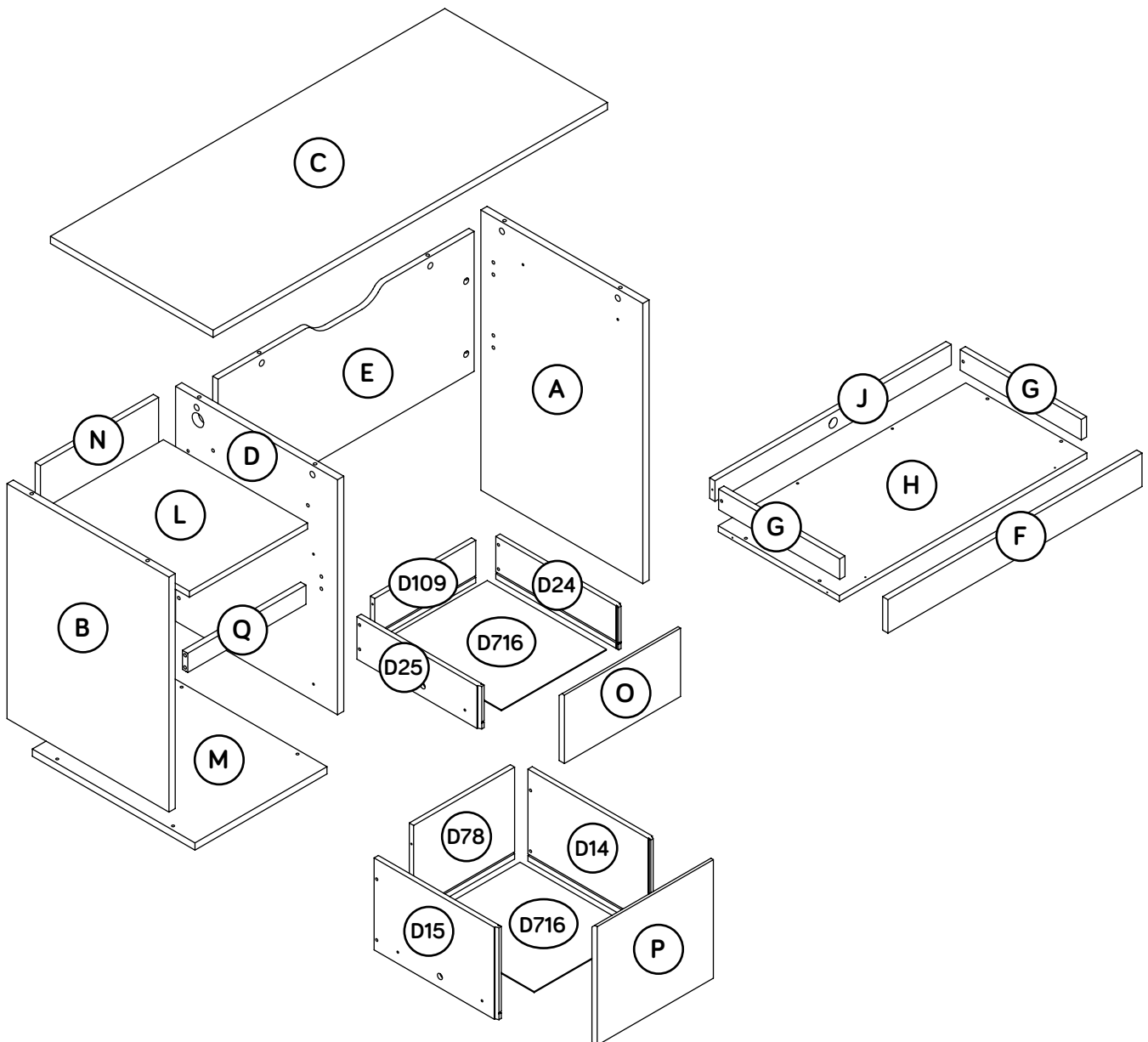

Hardware Identification

† Screws are shown actual size. You may receive extra hardware with your unit.

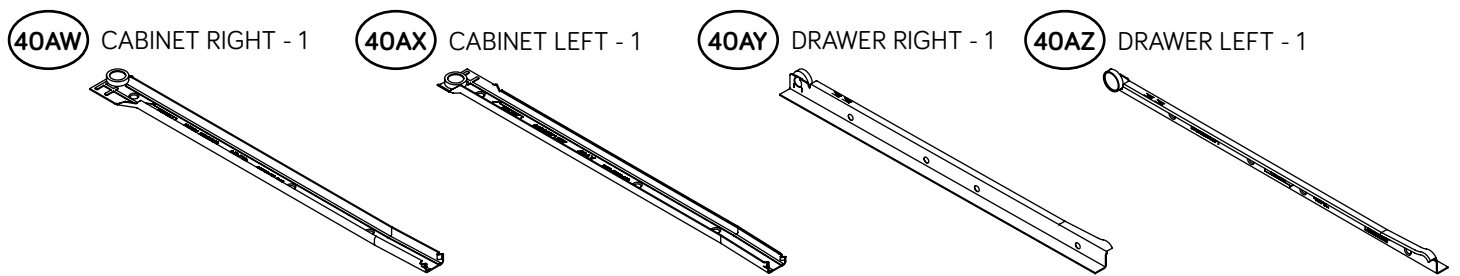
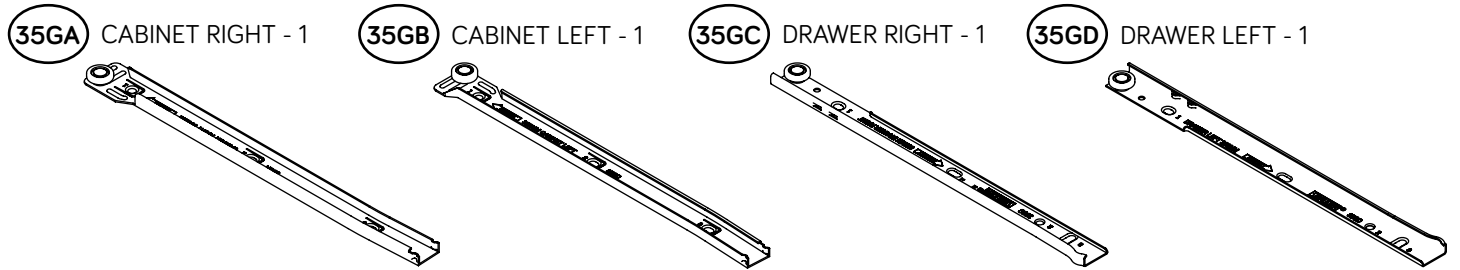

(EXTENSION SET SHOWN SEPARATED)

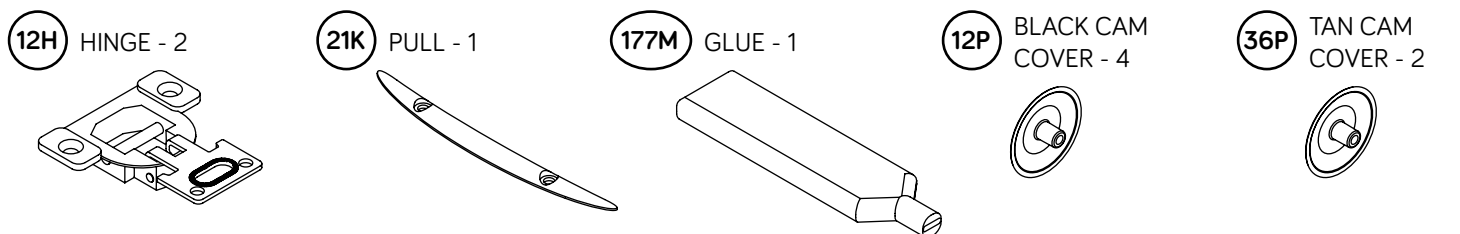
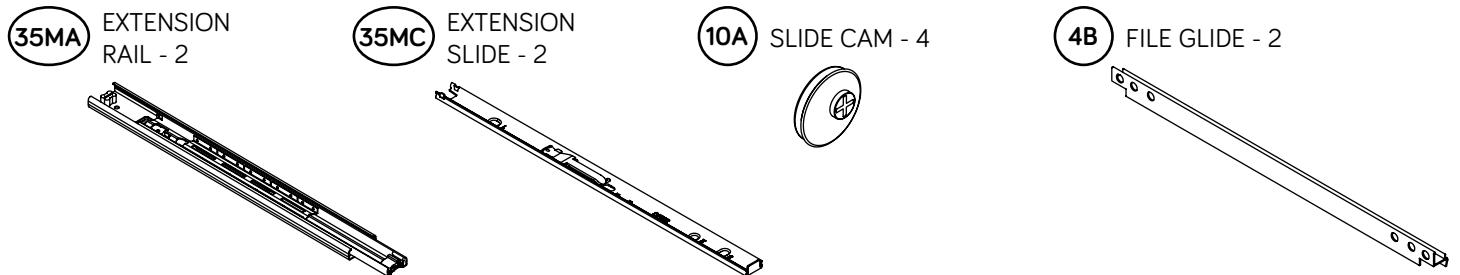

Hardware Identification

† Screws are shown actual size. You may receive extra hardware with your unit.

1S BLACK 9/16" LARGE HEAD SCREW - 16

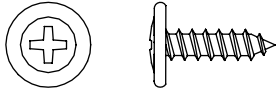

3S GOLD 5/16" FLAT HEAD SCREW - 20



14S BROWN 1-1/2" FLAT HEAD SCREW - 6

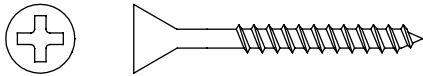

23S SILVER 5/8" FLAT HEAD SCREW - 4



30S BLACK 1-9/16" FLAT HEAD SCREW - 8

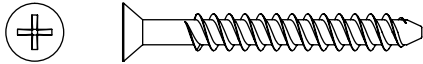

51S BLACK 9/16" PAN HEAD SCREW - 2



54S SILVER 9/16" LARGE HEAD SCREW - 2

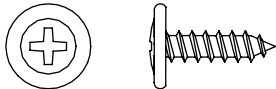

74S BLACK 1-1/4" FLAT HEAD SCREW - 6



113S BLACK 1-15/16" FLAT HEAD SCREW - 6



Hardware Usage Guide

HOW TO USE A HIDDEN CAM & CAM DOWEL

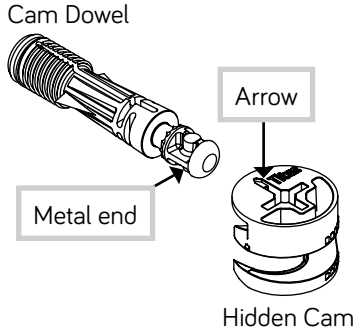

2. Insert the metal end of the CAM DOWEL into the HIDDEN CAM.

1. Push a HIDDEN CAM into the part. The arrow in the HIDDEN CAM must point toward the hole in the edge of the board.

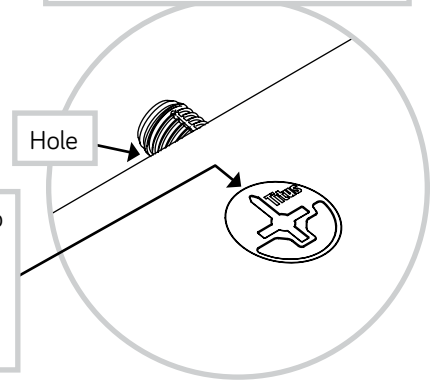

3. **⚠ Caution**
Risk of damage or injury. HIDDEN CAMS must be completely tightened. HIDDEN CAMS that are not completely tightened may loosen, and parts may separate. To completely tighten:

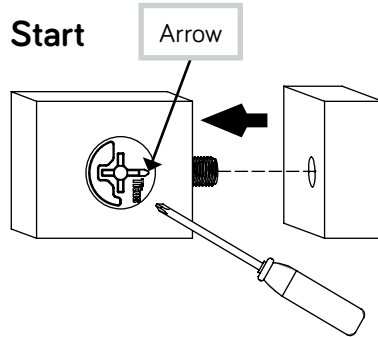

Tighten

Maximum 210 degrees

Minimum 190 degrees

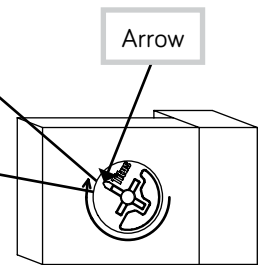

Step 1

- ⚠ Assemble your unit on a carpeted floor or on the empty carton to avoid scratching your unit or the floor.
- ⚠ Push two HIDDEN CAMS (1F) into the RIGHT END (A). Then, insert the metal end of a CAM DOWEL (2F) into each HIDDEN CAM.

Do not tighten the HIDDEN CAMS in this step.

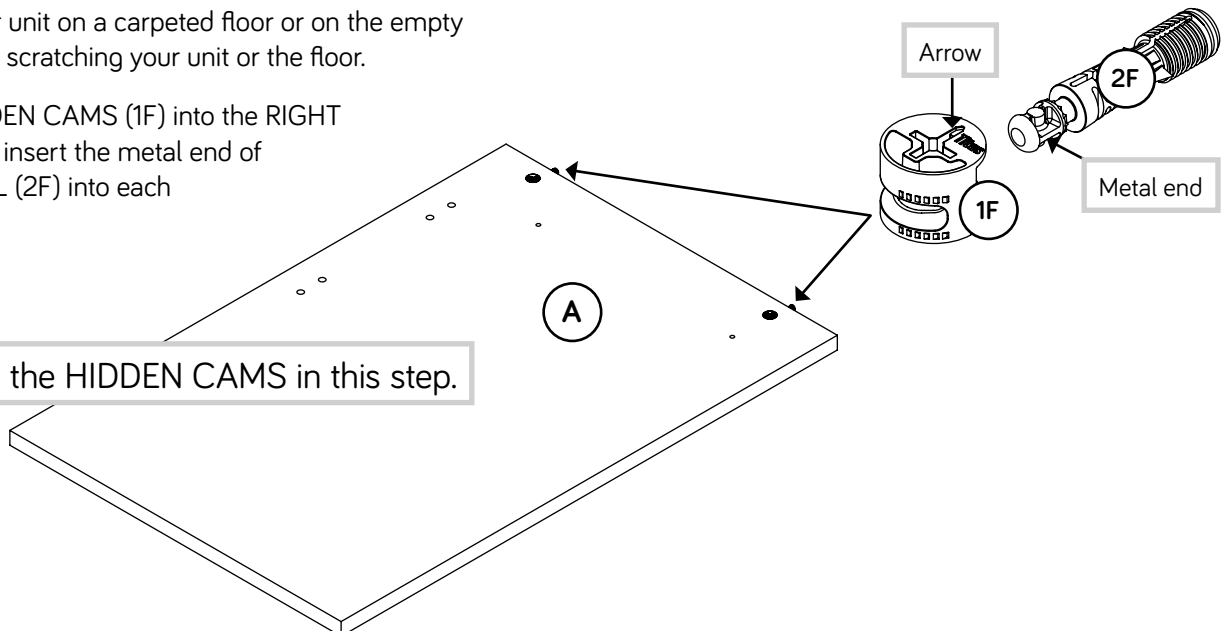

Step 2

- Fasten the CABINET RIGHT (40AW) to the RIGHT END (A).
Use two GOLD 5/16" FLAT HEAD SCREWS (3S).



Remember:
Righty tighty.
Lefty loosey.

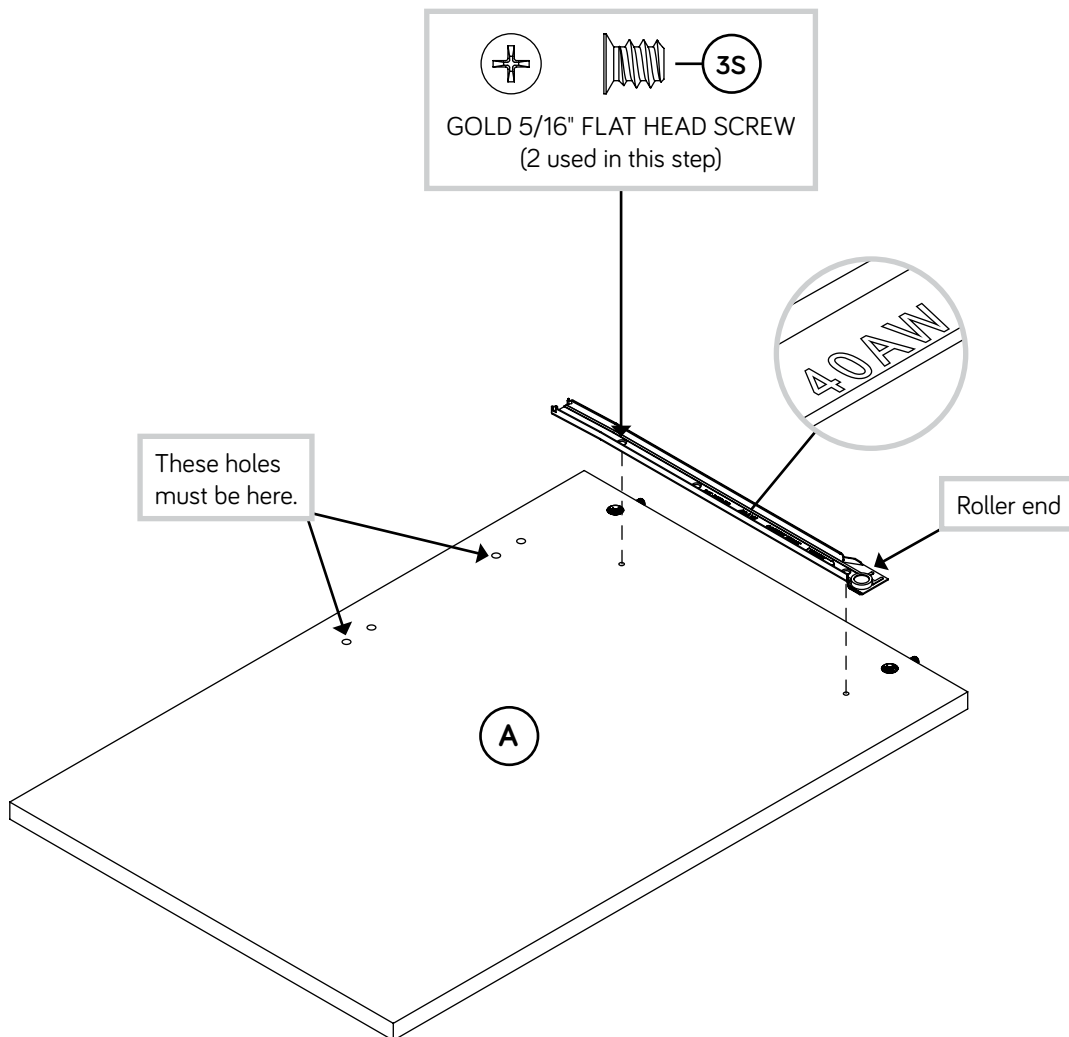

Step 3

- Push four HIDDEN CAMS (1F) into the MODESTY PANEL (E). Then, insert the metal end of a CAM DOWEL (2F) into each HIDDEN CAM.

Do not tighten the HIDDEN CAMS in this step.

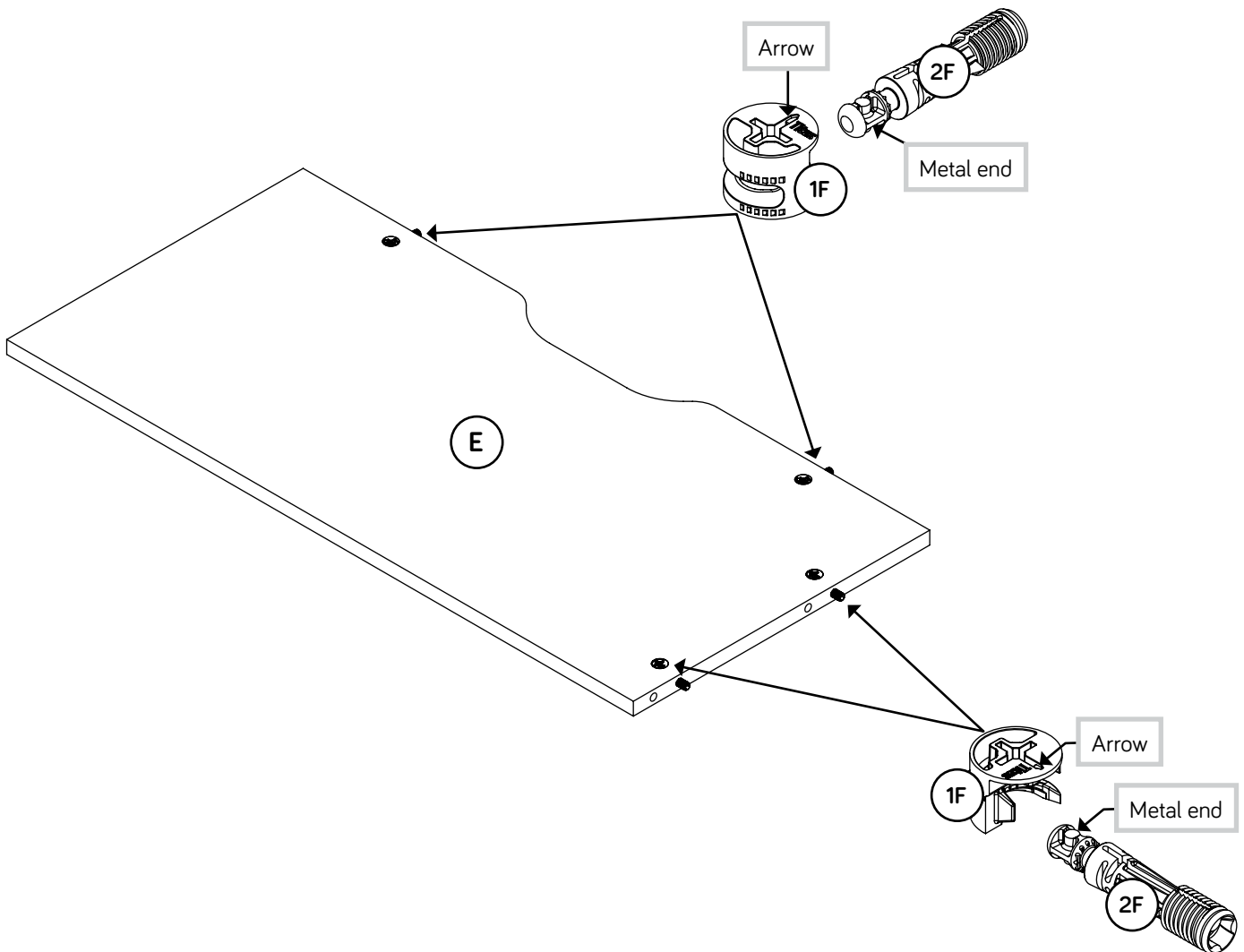

Step 4

- First, fill the holes in the MODESTY PANEL (E) 1/4 to 1/2 full with GLUE (177M). Then, insert the WOOD DOWELS (15F) into the holes. Wipe away the excess GLUE.
- Next, fill the holes in the RIGHT END (A) 1/4 to 1/2 full with GLUE.
- Now, fasten the MODESTY PANEL (E) to the RIGHT END (A). Tighten two HIDDEN CAMS. Wipe away the excess GLUE.

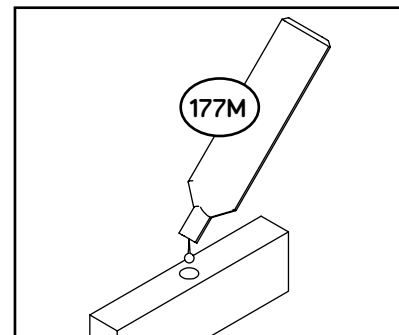

Fill the holes 1/4 to 1/2 full with GLUE.

⚠ Caution

Inspect the parts thoroughly before assembling. Disassembly of glued parts is extremely difficult.

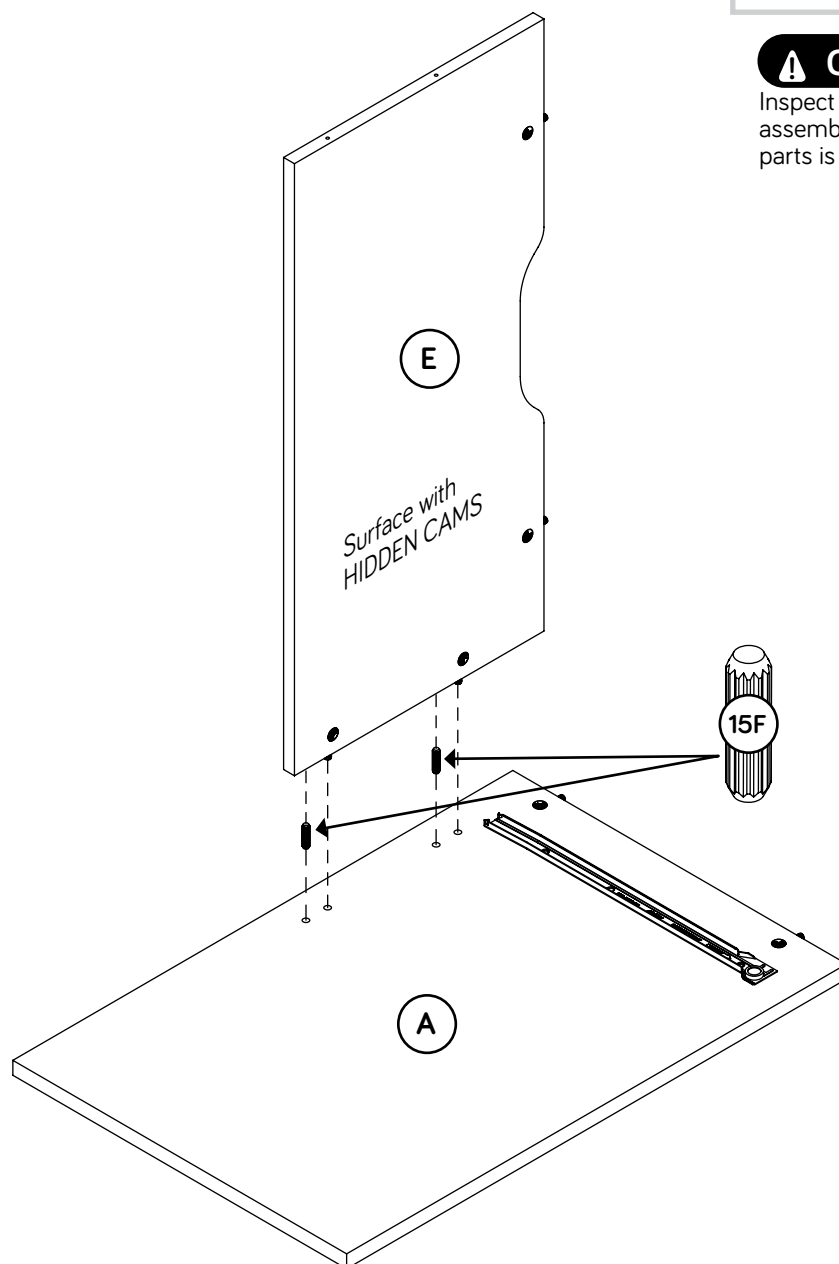

Step 5

- With someone's help, fasten the RIGHT END (A) and MODESTY PANEL (E) to the TOP (C). Tighten four HIDDEN CAMS.

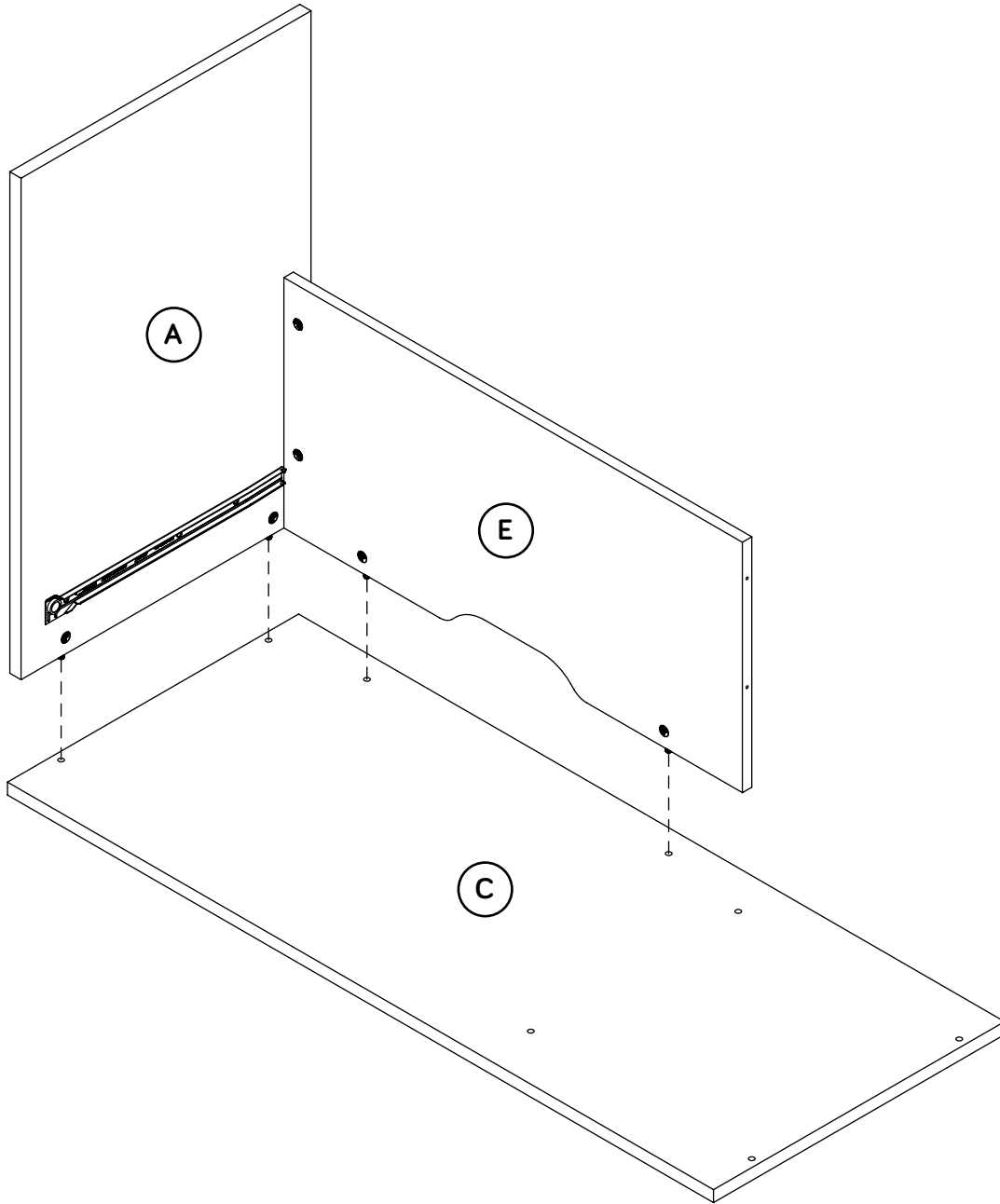

Step 6

- Push two HIDDEN CAMS (1F) into the UPRIGHT (D). Then, insert the metal end of a CAM DOWEL (2F) into each HIDDEN CAM.

Do not tighten the HIDDEN CAMS in this step.

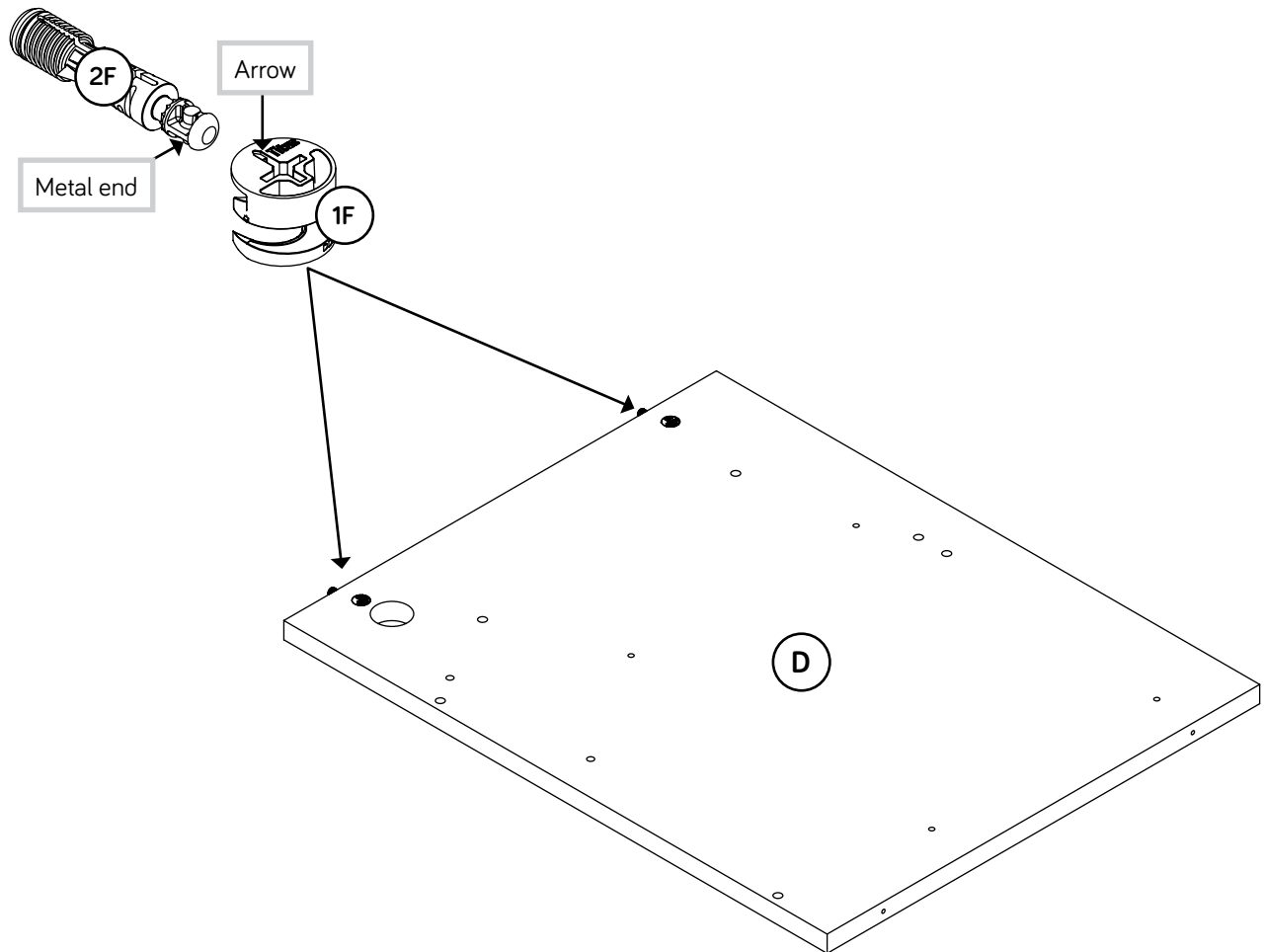

Step 7

- Fasten the CABINET RIGHT (35GA) to the UPRIGHT (D).
Use two GOLD 5/16" FLAT HEAD SCREWS (3S) through holes #1 and #3.

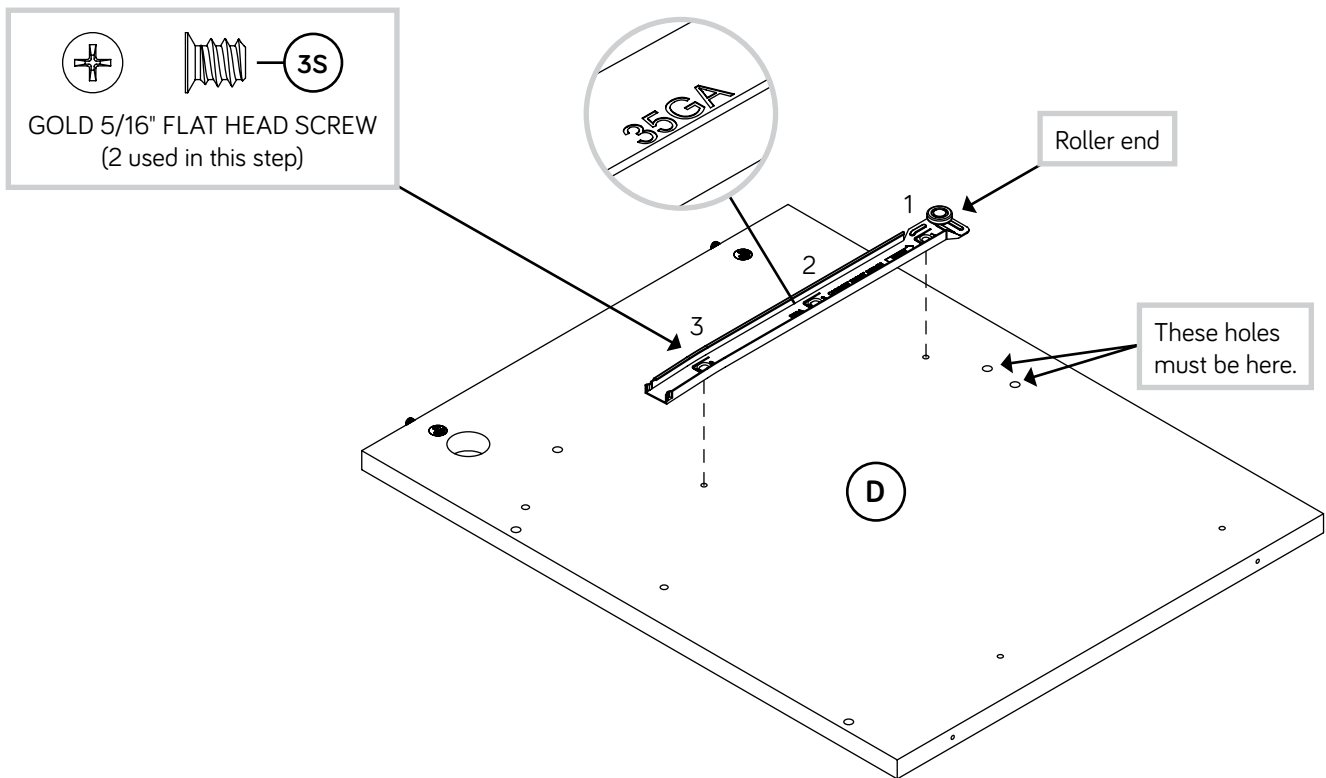

Step 8

- ✚ Separate the EXTENSION SLIDES (35MC) from the EXTENSION RAILS (35MA) as shown in the upper diagram below. Be prepared, the parts are greasy.
- ✚ Fasten one EXTENSION RAIL (35MA) to the UPRIGHT (D). Use two GOLD 5/16" FLAT HEAD SCREWS (3S) through holes #1 and #3.
- ✚ **NOTE:** For the EXTENSION RAIL, turn a SCREW into the hole shown in the enlarged diagram. Then, slide the inner cartridge of the EXTENSION RAIL in to find the other hole that lines up with the hole in the UPRIGHT. Turn a SCREW into this hole.
- ✚ **NOTE:** The EXTENSION SLIDES (35MC) will be used later for the FILE DRAWER.

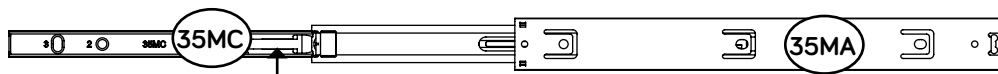

Push the black lever in and pull the SLIDE from the RAIL.

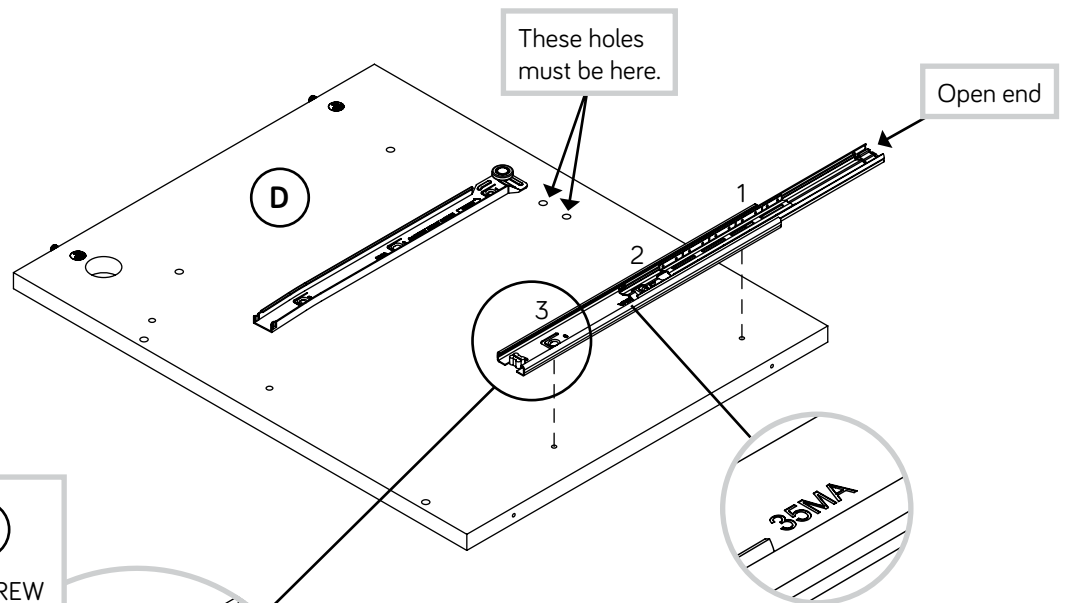

3S

GOLD 5/16" FLAT HEAD SCREW
(2 used in this step)

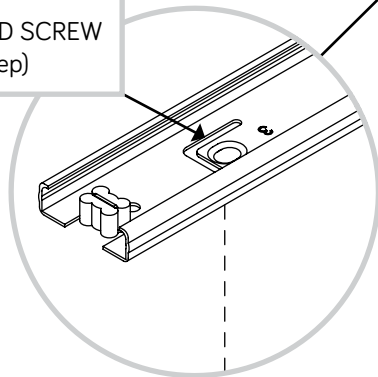

Step 9

- ✚ Carefully flip the UPRIGHT (D) over.
- ✚ Fasten the CABINET LEFT (40AX) to the UPRIGHT (D).
Use two GOLD 5/16" FLAT HEAD SCREWS (3S).

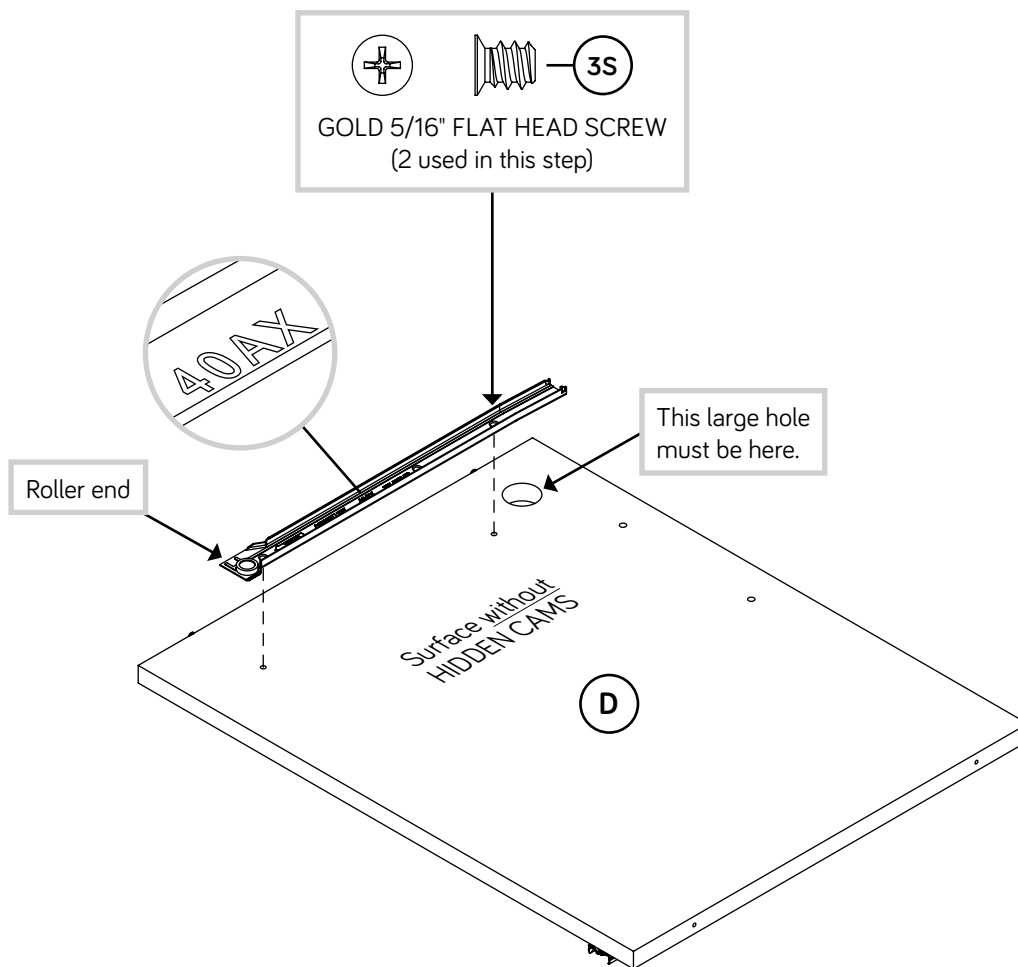

Step 10

- Push four HIDDEN CAMS (1F) into the BACK (N). Then, insert the metal end of a CAM DOWEL (2F) into each HIDDEN CAM.



Now might be a good time to refresh your drink.

Do not tighten the HIDDEN CAMS in this step.

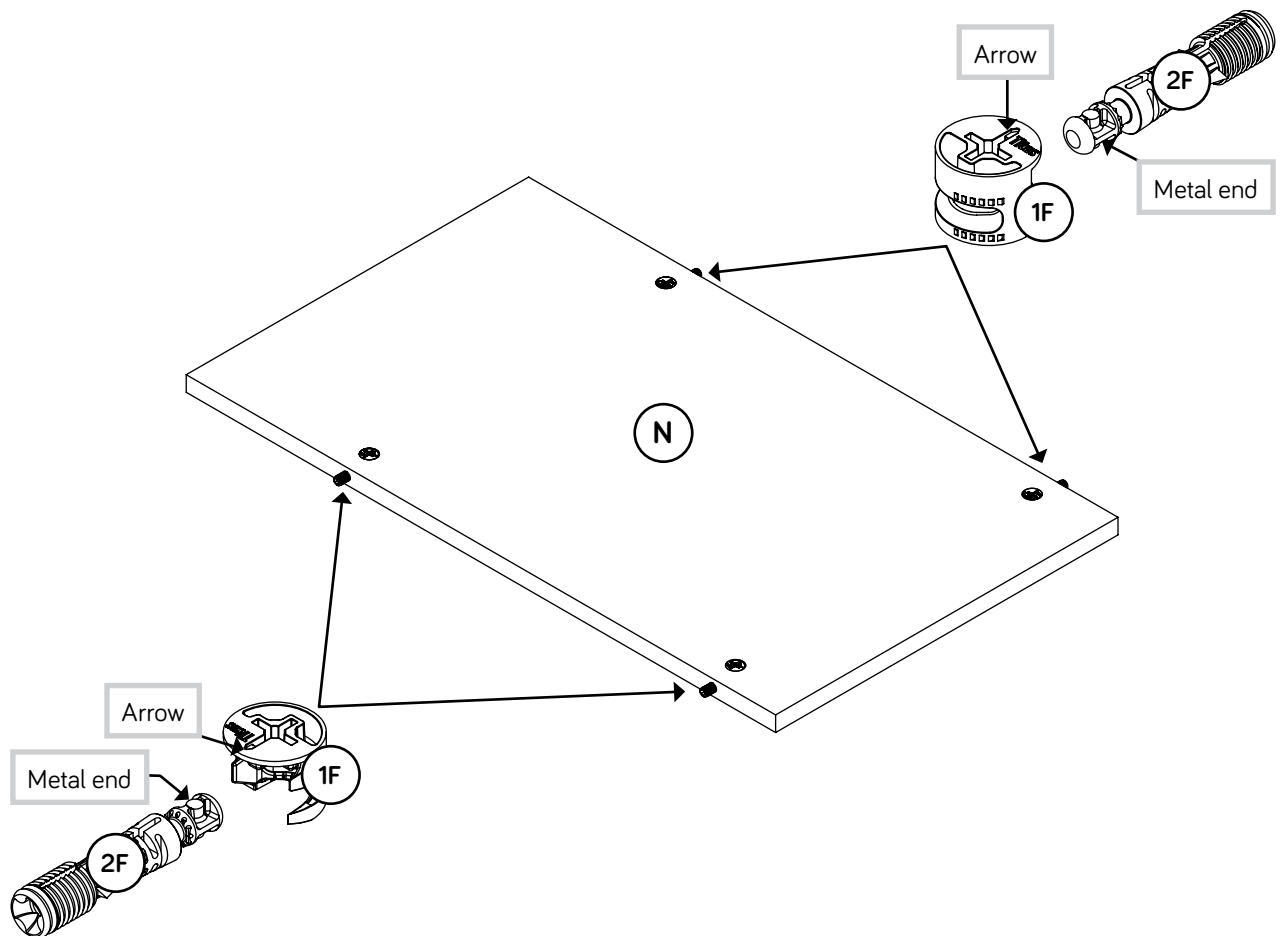

Step 11

- Fasten the BACK (N) to the UPRIGHT (D). Tighten two HIDDEN CAMS.

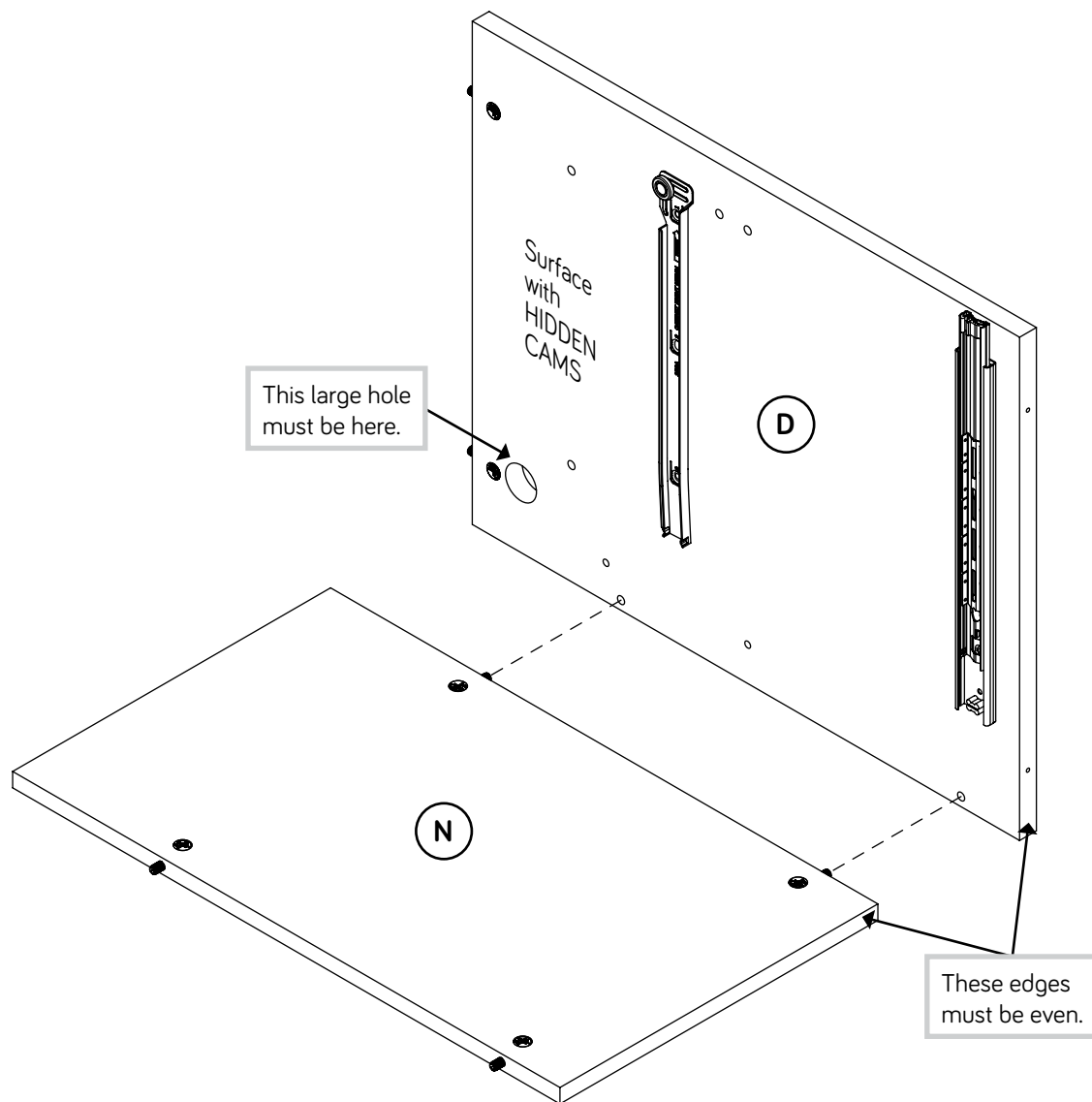

Step 12

- Push four HIDDEN CAMS (1F) into the SHELF (L). Then, insert the metal end of a CAM DOWEL (2F) into each HIDDEN CAM.

Do not tighten the HIDDEN CAMS in this step.

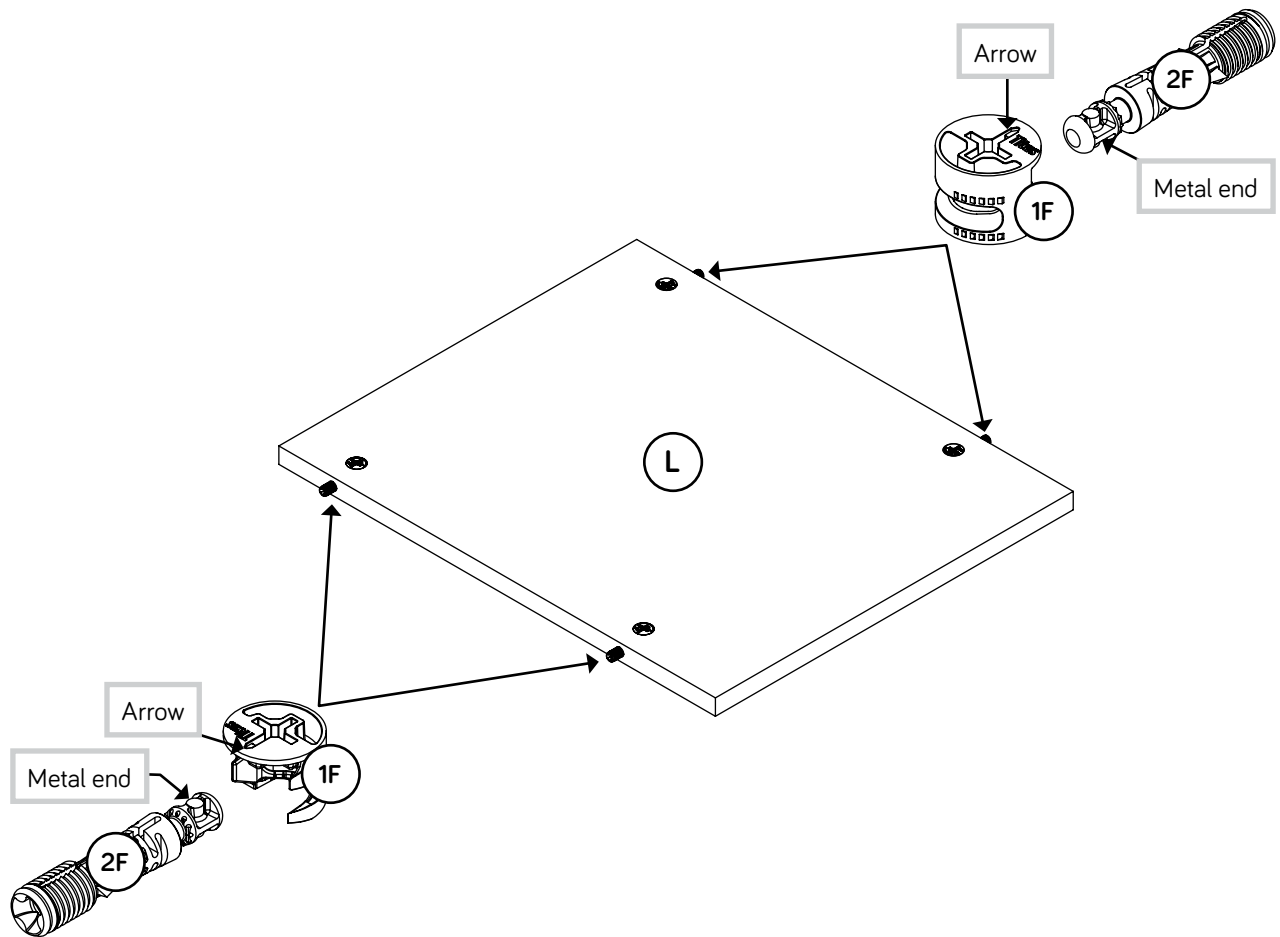

Step 13

- Fasten the SHELF (L) to the UPRIGHT (D). Tighten two HIDDEN CAMS.

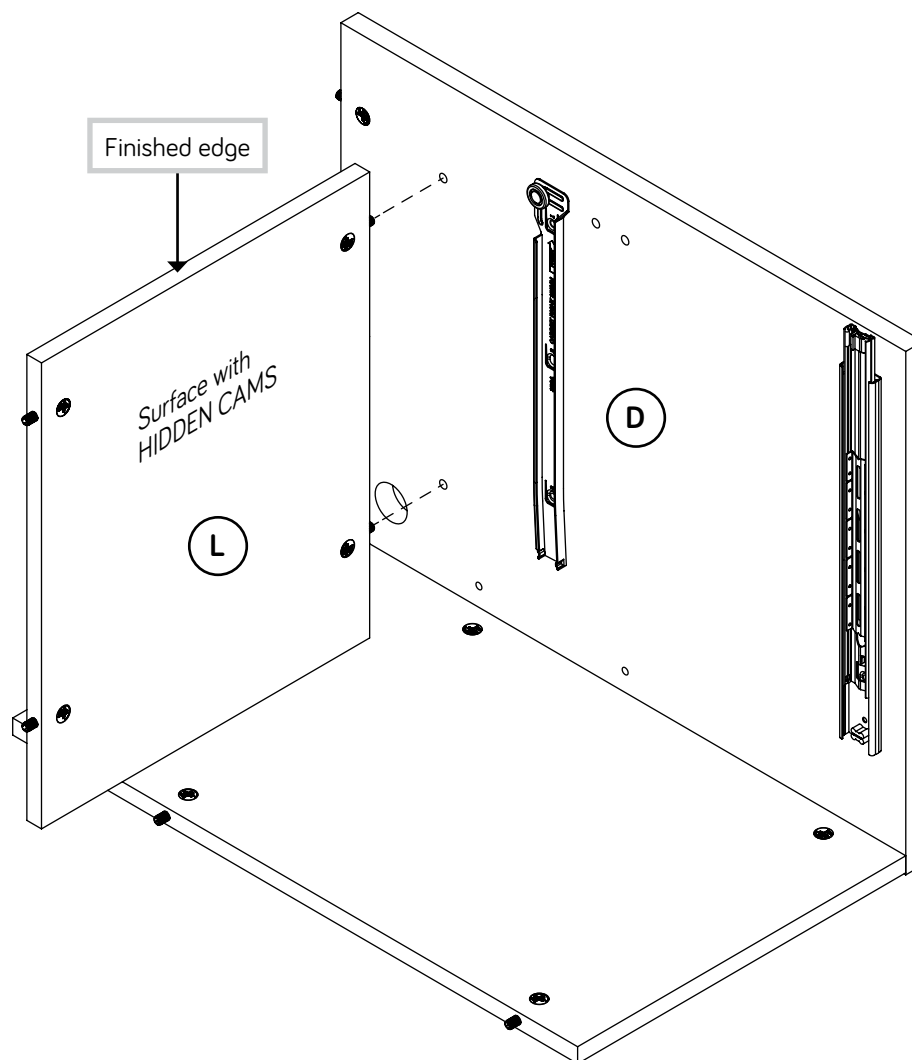

Step 14

- ✦ First, fill the holes in the UPRIGHT (D) 1/4 to 1/2 full with GLUE (177M). Then, insert the WOOD DOWELS (15F) into the holes. Wipe away the excess GLUE.
- ✦ Next, fill the holes in the BRACE (Q) 1/4 to 1/2 full with GLUE.
- ✦ Now, push the BRACE (Q) onto the WOOD DOWELS in the UPRIGHT (D). Wipe away the excess GLUE.

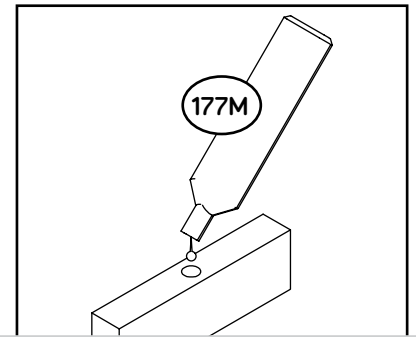

Fill the holes 1/4 to 1/2 full with GLUE.

⚠ Caution

Inspect the parts thoroughly before assembling. Disassembly of glued parts is extremely difficult.

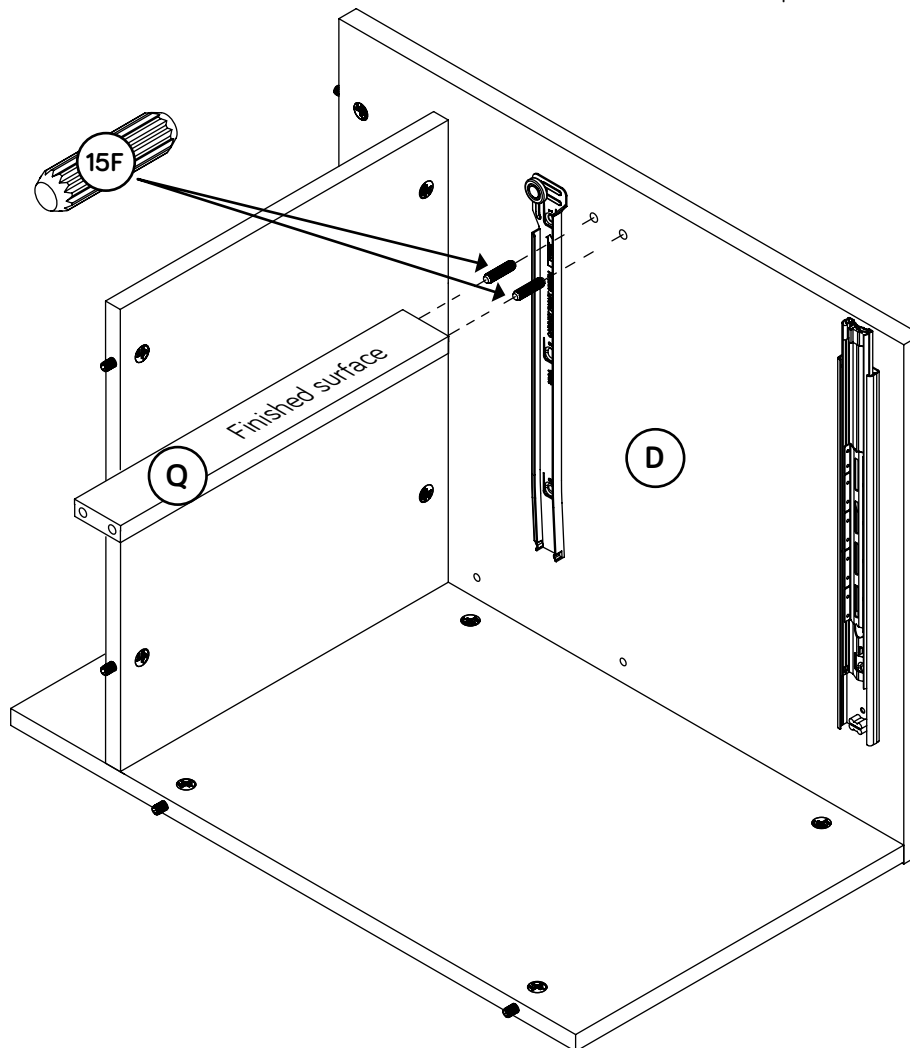

Step 15

- ✦ Push two HIDDEN CAMS (1F) into the LEFT END (B).
Then, insert the metal end of a CAM DOWEL (2F) into each HIDDEN CAM.
- ✦ Fasten the CABINET LEFT (35GB) to the LEFT END (B).
Use two GOLD 5/16" FLAT HEAD SCREWS (3S) through holes #1 and #3.

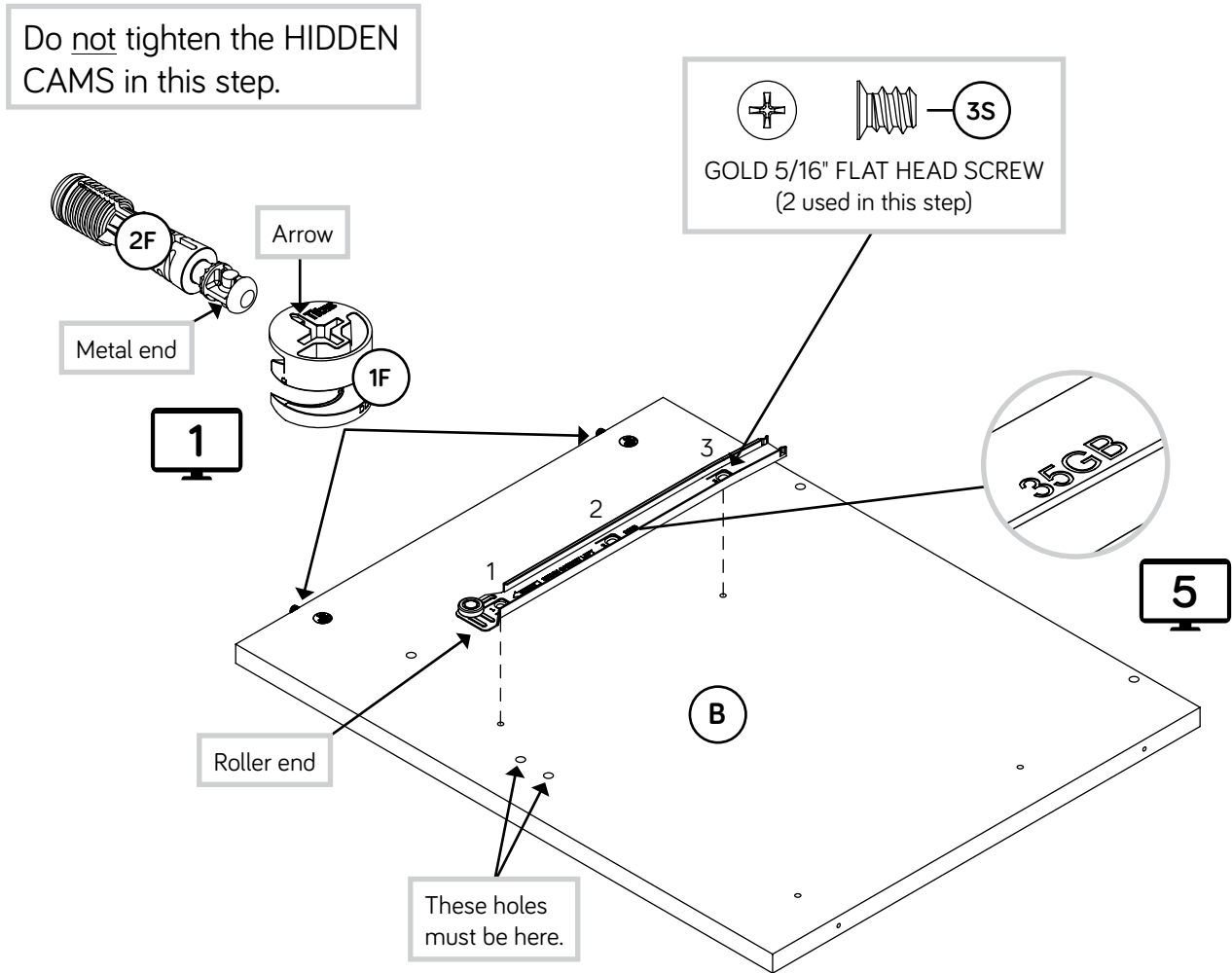

Step 16

Fasten the remaining EXTENSION RAIL (35MA) to the LEFT END (B). Use two GOLD 5/16" FLAT HEAD SCREWS (3S) through holes #1 and #3.

NOTE: For the EXTENSION RAIL, turn a SCREW into the hole shown in the enlarged diagram. Then, slide the inner cartridge of the EXTENSION RAIL in to find the other hole that lines up with the hole in the END. Turn a SCREW into this hole.

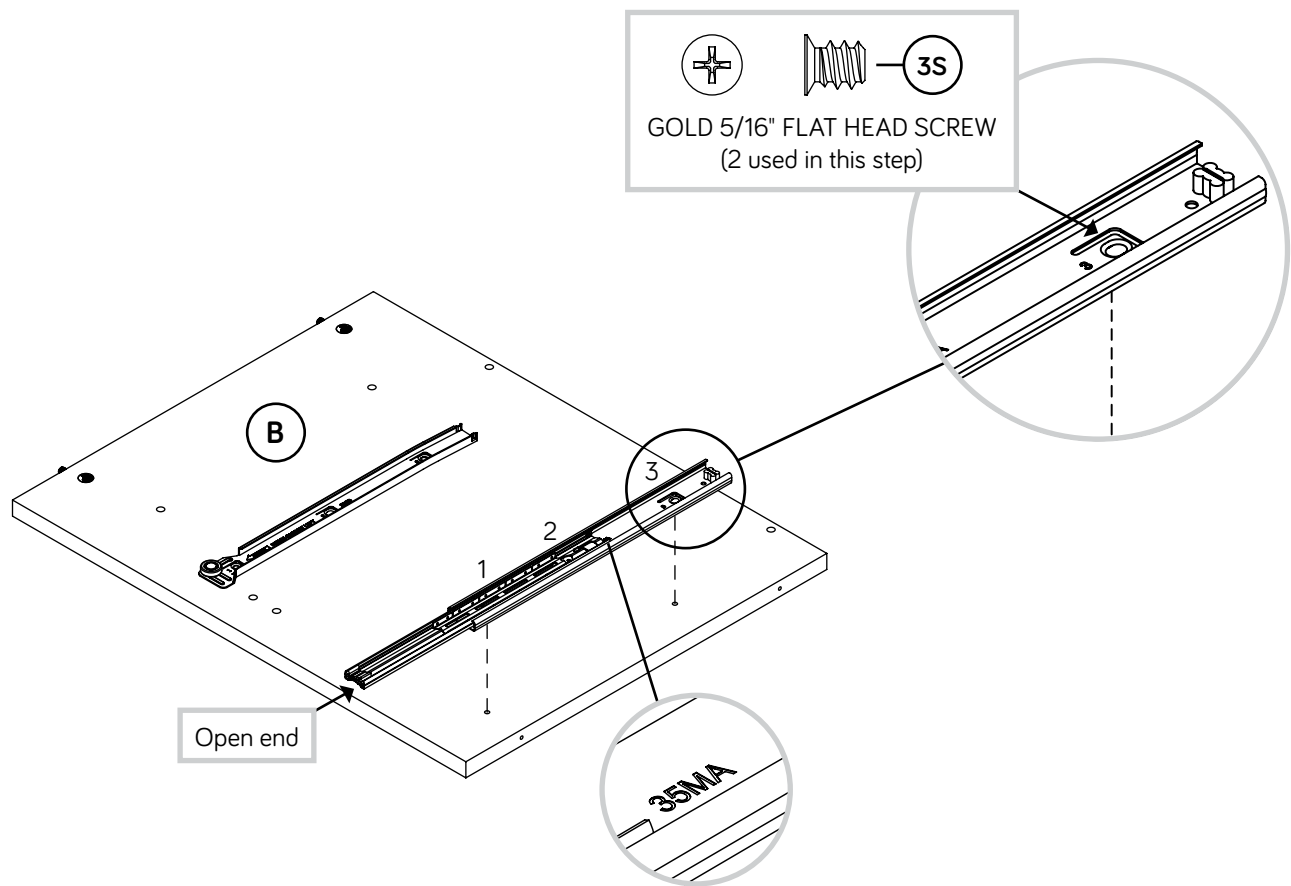

Step 17

- First, fill the holes in the LEFT END (B) 1/4 to 1/2 full with GLUE (177M). Then, insert the WOOD DOWELS (15F) into the holes. Wipe away the excess GLUE.
- Now, fill the holes in the BRACE (Q) 1/4 to 1/2 full with GLUE.
- Next, fasten the LEFT END (B) to the SHELF (L) and BACK (N). Tighten four HIDDEN CAMS.
- NOTE:** Be sure the WOOD DOWELS in the END insert into the BRACE. Wipe away the excess GLUE.

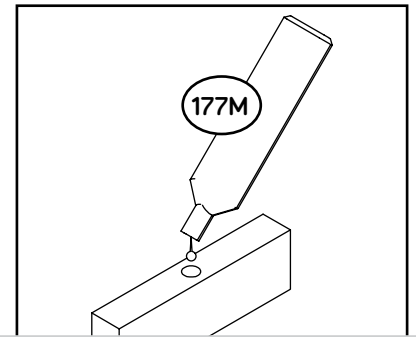

Fill the holes 1/4 to 1/2 full with GLUE.

⚠ Caution

Inspect the parts thoroughly before assembling. Disassembly of glued parts is extremely difficult.

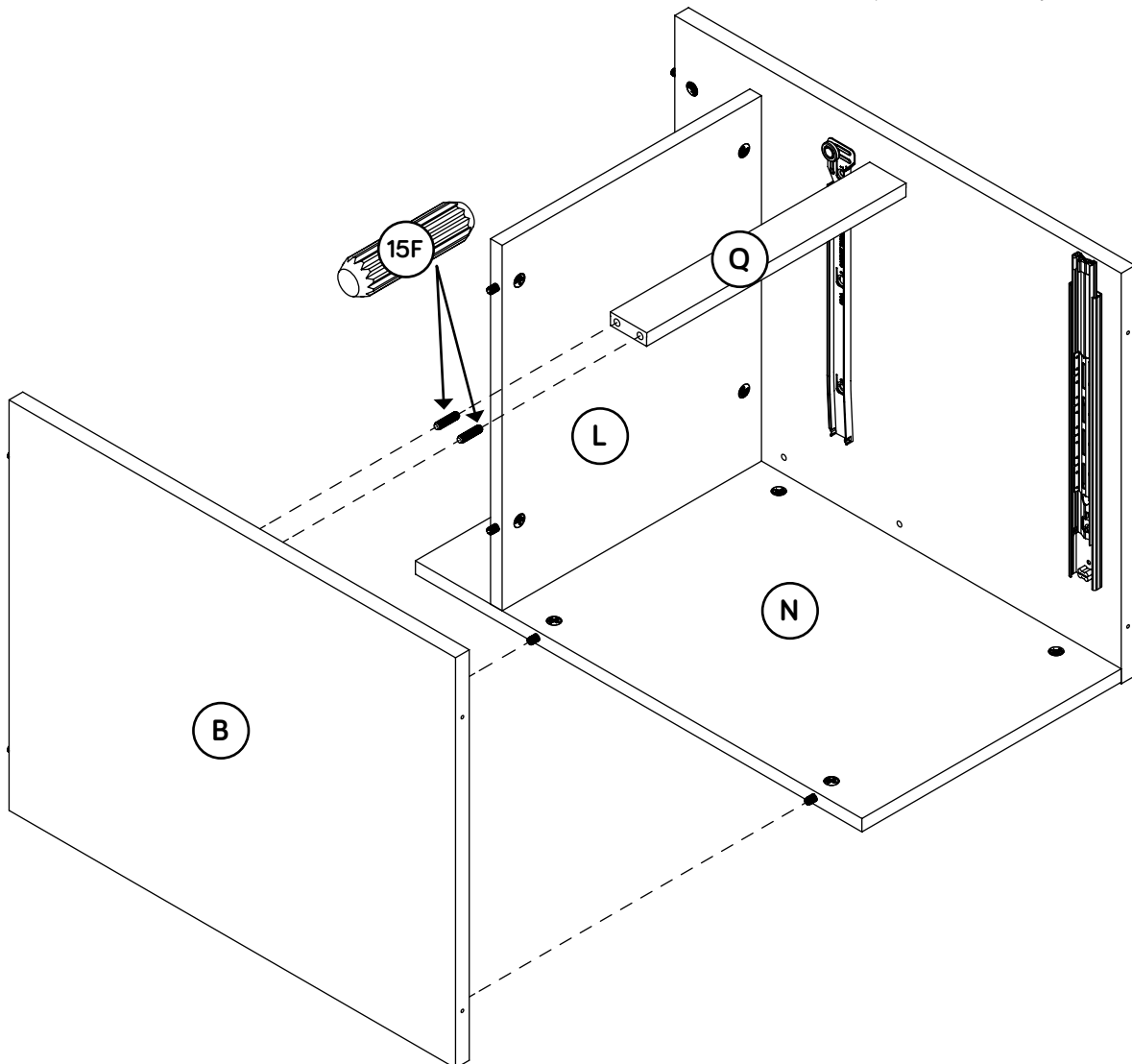

Step 18

- Fasten four FEET (42E) to the BOTTOM (M). Use sixteen BLACK 9/16" LARGE HEAD SCREWS (1S).

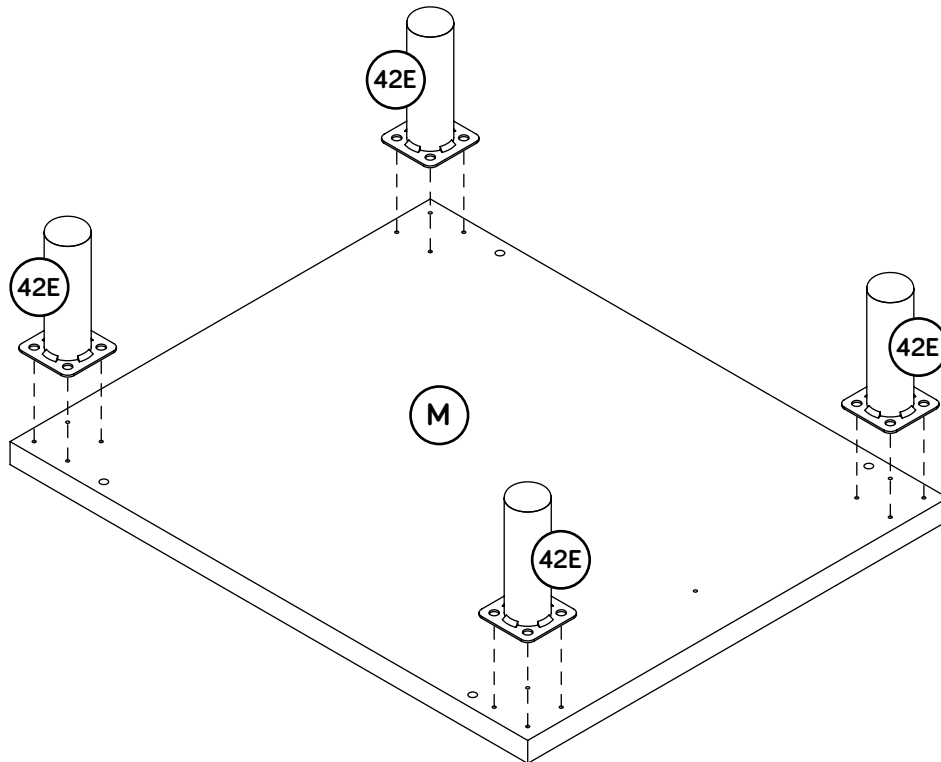
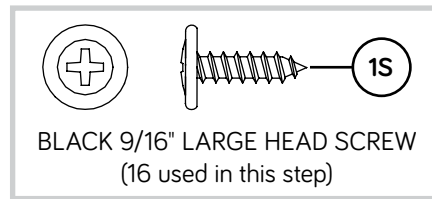

Step 19

- Fasten the BOTTOM (M) to the LEFT END (B) and UPRIGHT (D).
Use four BLACK 1-15/16" FLAT HEAD SCREWS (113S).
- NOTE:** You should start each SCREW a few turns before completely tightening any of them.

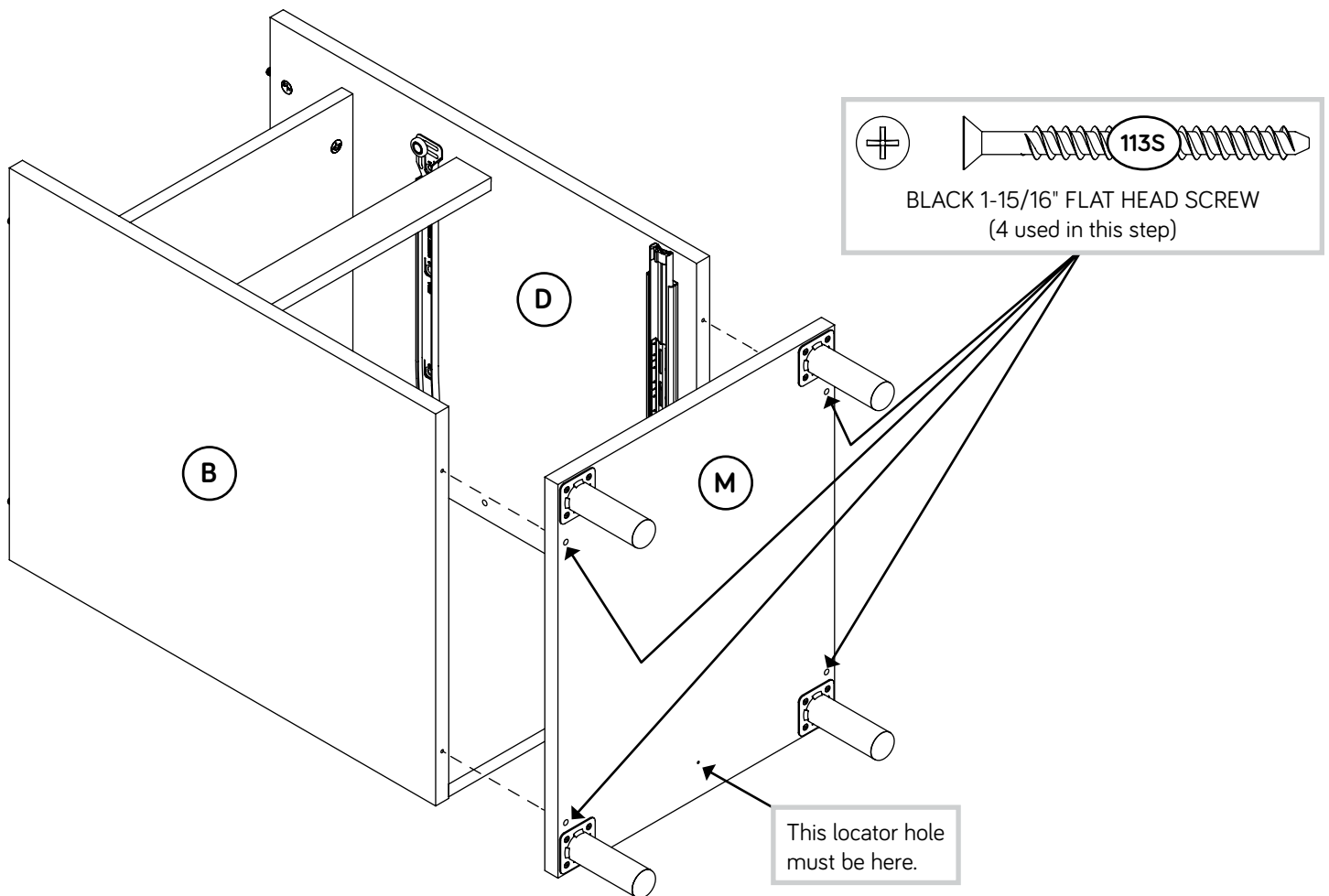

Step 20

- ✚ With someone's help, fasten the LEFT END (B) and UPRIGHT (D) to the TOP (C). Tighten four HIDDEN CAMS.
- ✚ Fasten the UPRIGHT (D) to the MODESTY PANEL (E). Use two BLACK 1-15/16" FLAT HEAD SCREWS (113S).
- ✚ NOTE: You should start each SCREW a few turns before completely tightening any of them.

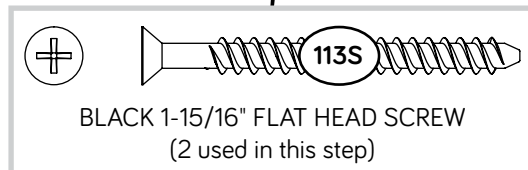
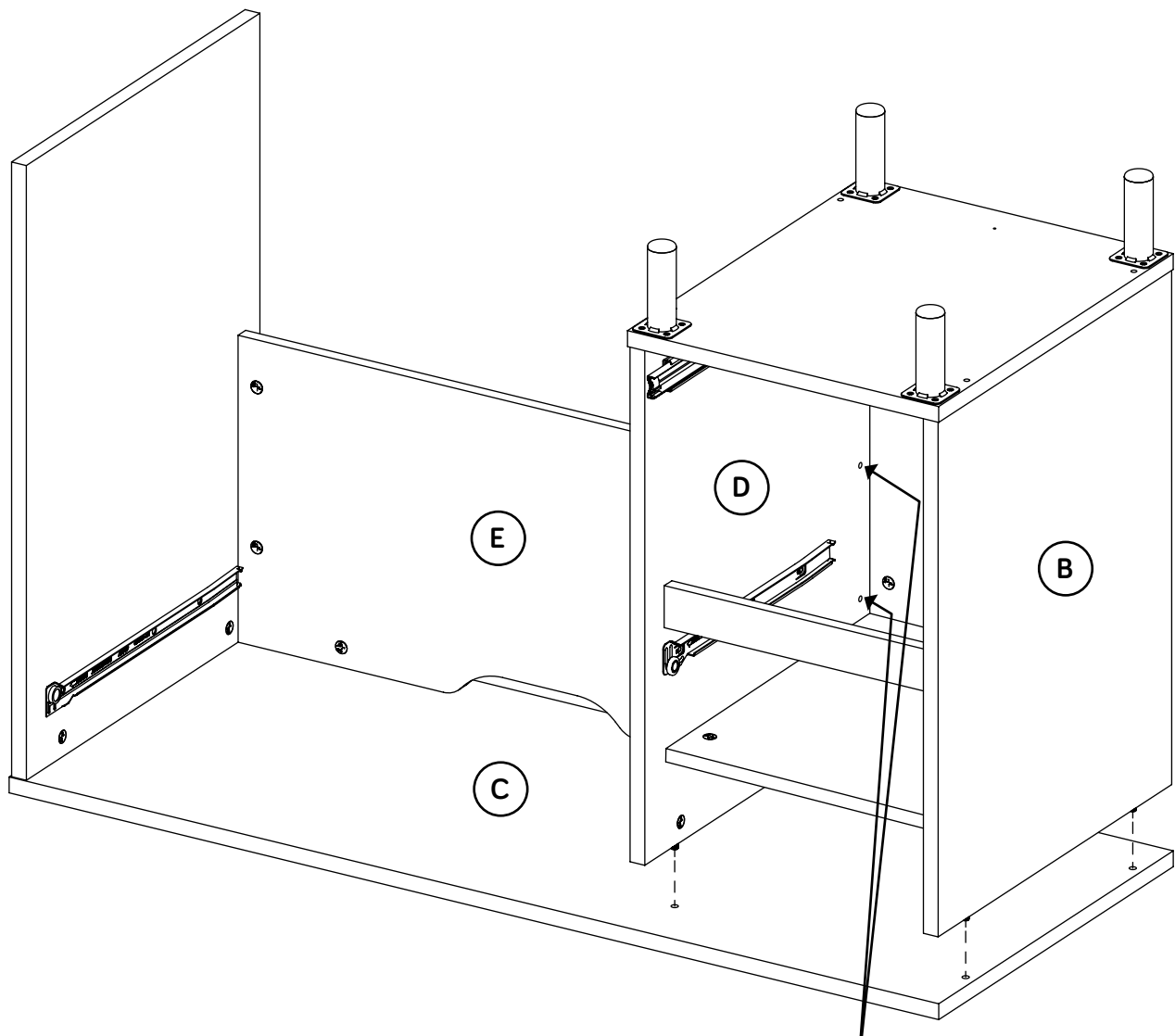

Step 21

- Fasten the PULL (21K) to the KEYBOARD SHELF (H). Use two BLACK 9/16" PAN HEAD SCREWS (51S).
- Fasten the KEYBOARD DRAWER SIDES (G) to the KEYBOARD SHELF (H). Use four BROWN 1-1/2" FLAT HEAD SCREWS (14S).

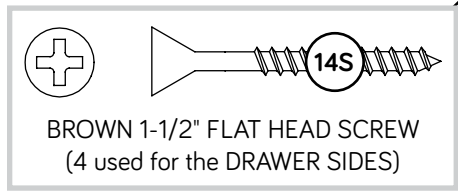
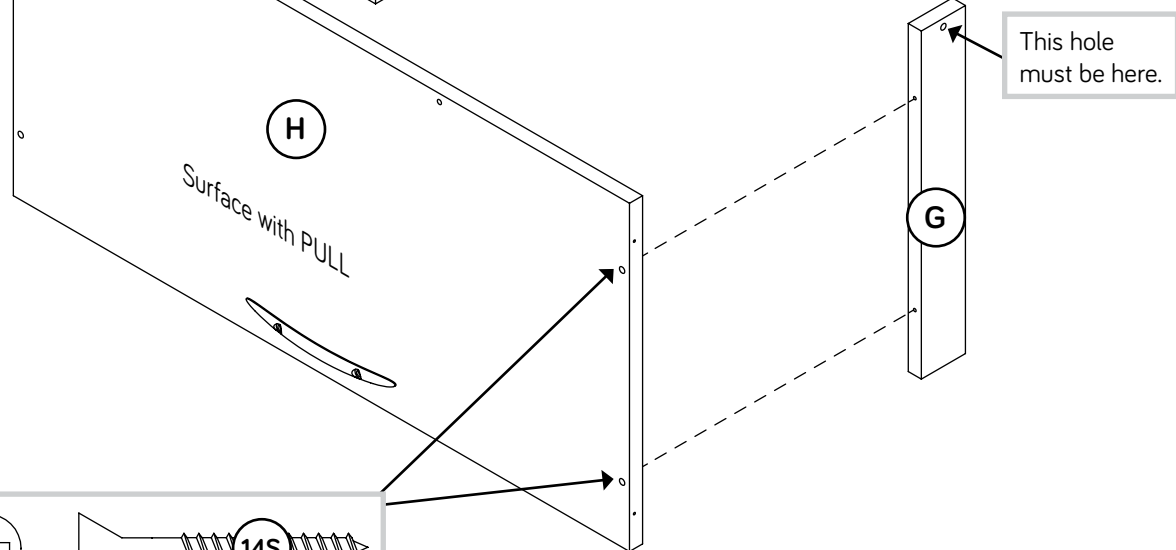
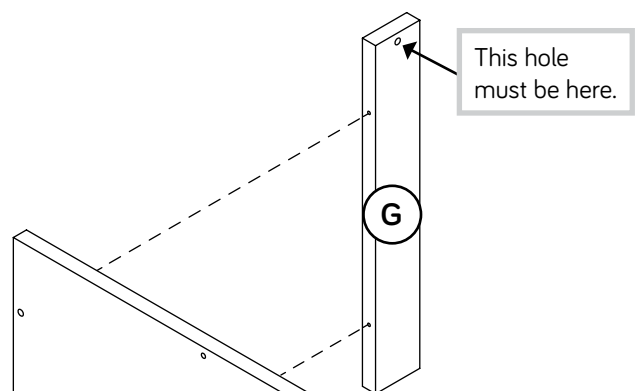
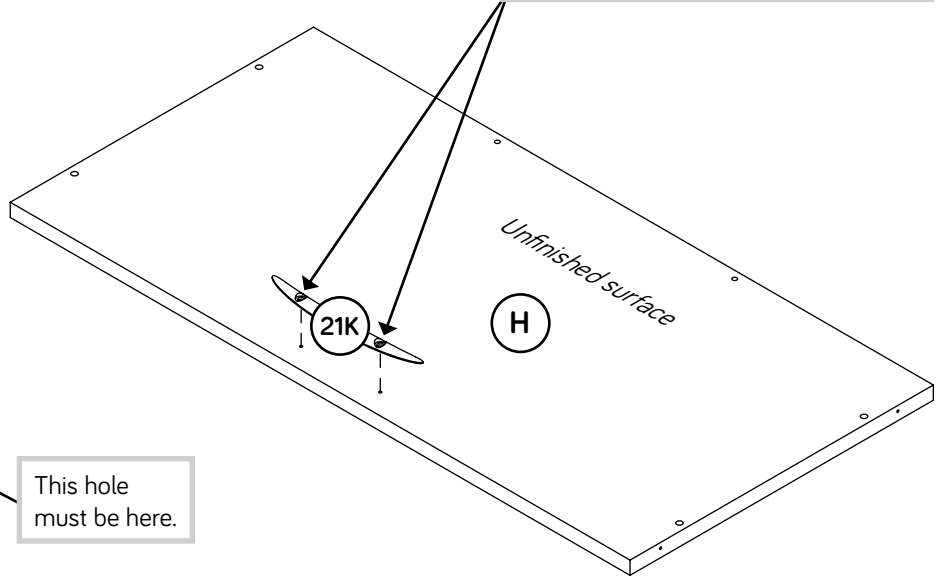
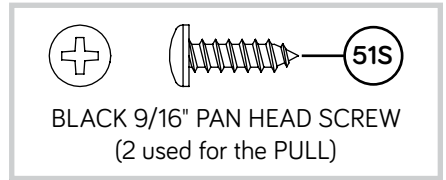

Step 22

- ✦ First, fasten the KEYBOARD DRAWER BACK (J) to the KEYBOARD DRAWER SIDES (G). Use two BROWN 1-1/2" FLAT HEAD SCREWS (14S).
- ✦ Next, fasten the KEYBOARD SHELF (H) to the KEYBOARD DRAWER BACK (J). Use two BLACK 1-1/4" FLAT HEAD SCREWS (74S).
- ✦ NOTE: There are no pre-drilled holes in the edge of the KEYBOARD DRAWER BACK (J). Use extra force when turning the SCREWS (74S).

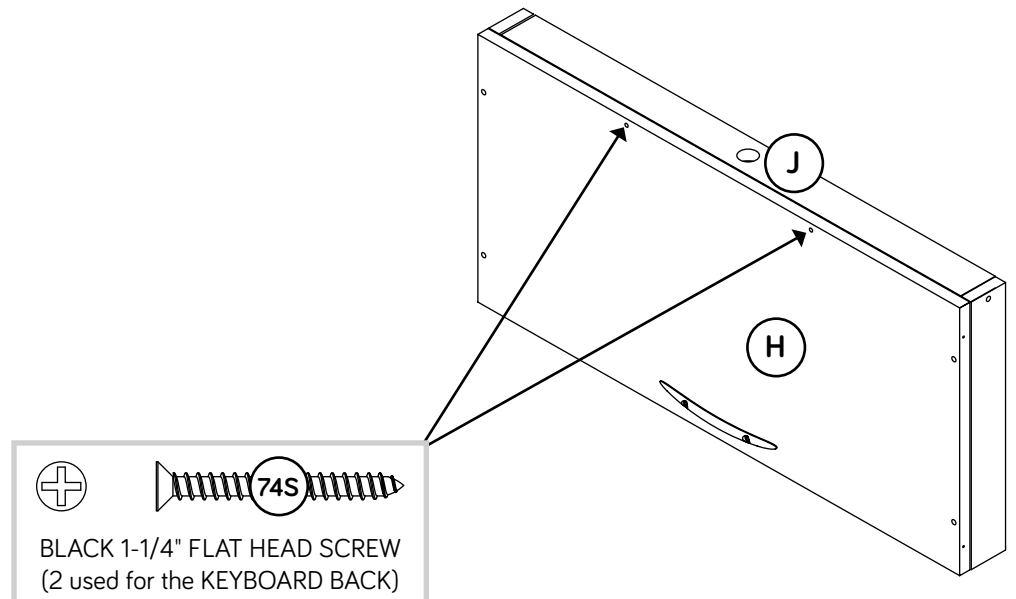
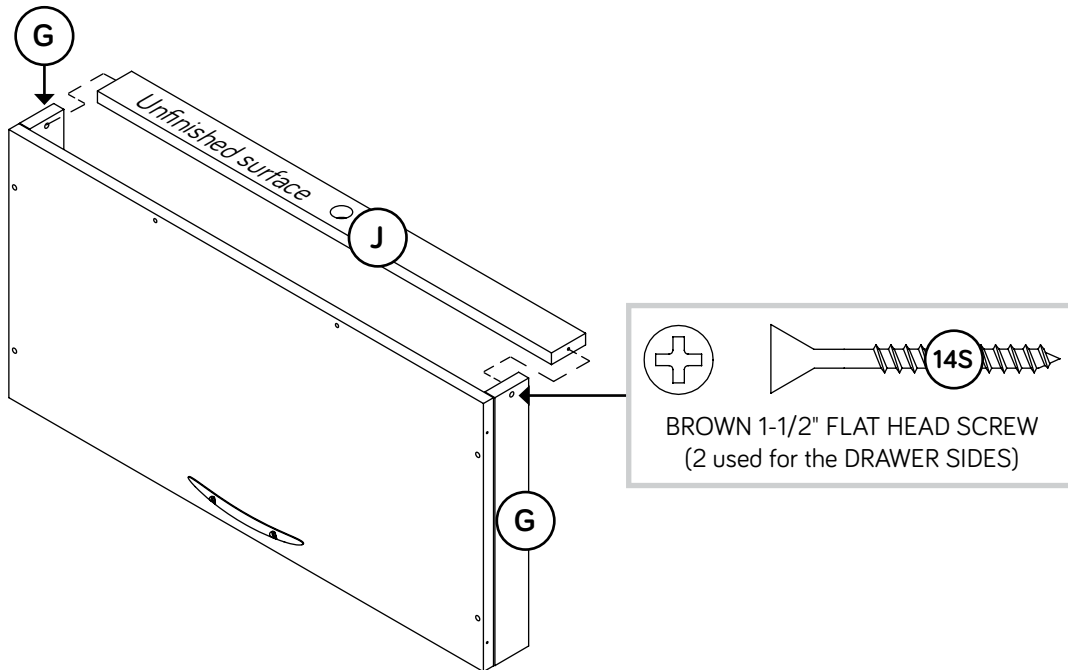

Step 23

- Fasten two HINGES (12H) to the KEYBOARD DRAWER FRONT (F).
Use four SILVER 5/8" FLAT HEAD SCREWS (23S).

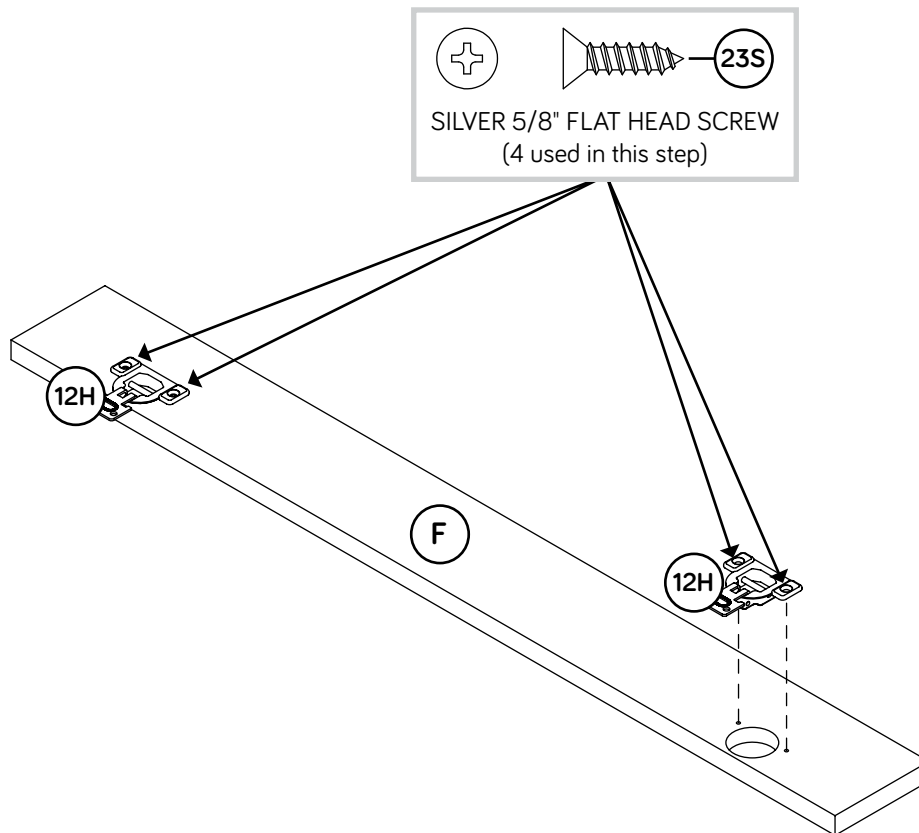

Step 24

Fasten the HINGES on the KEYBOARD DRAWER FRONT (F) to the KEYBOARD SHELF (H). Use two SILVER 9/16" LARGE HEAD SCREWS (54S).



Don't worry. It isn't Rome. This can be built in a day.

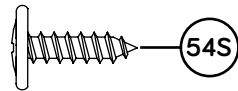

SILVER 9/16" LARGE HEAD SCREW
(2 used in this step)

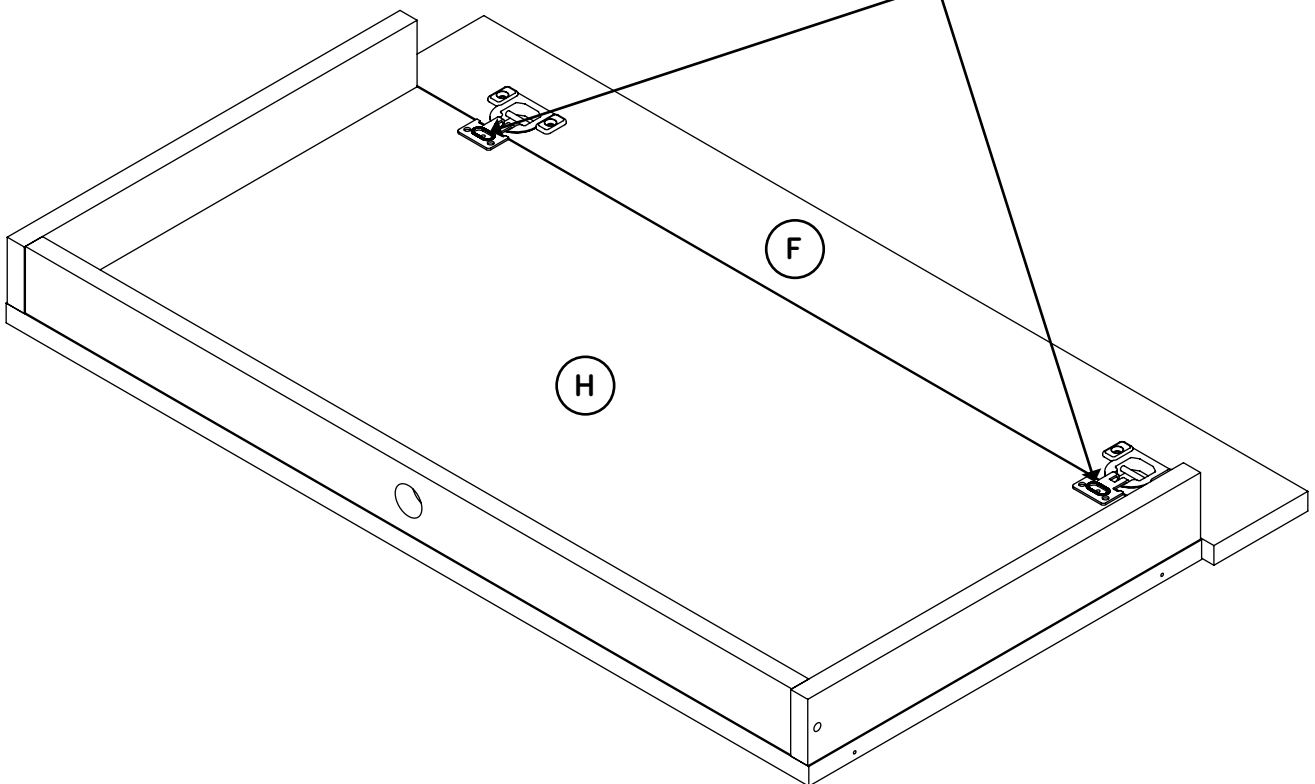

Step 25

- Fasten the DRAWER RIGHT (40AY) and DRAWER LEFT (40AZ) to the KEYBOARD SHELF (H). Use four BLACK 1-1/4" FLAT HEAD SCREWS (74S).

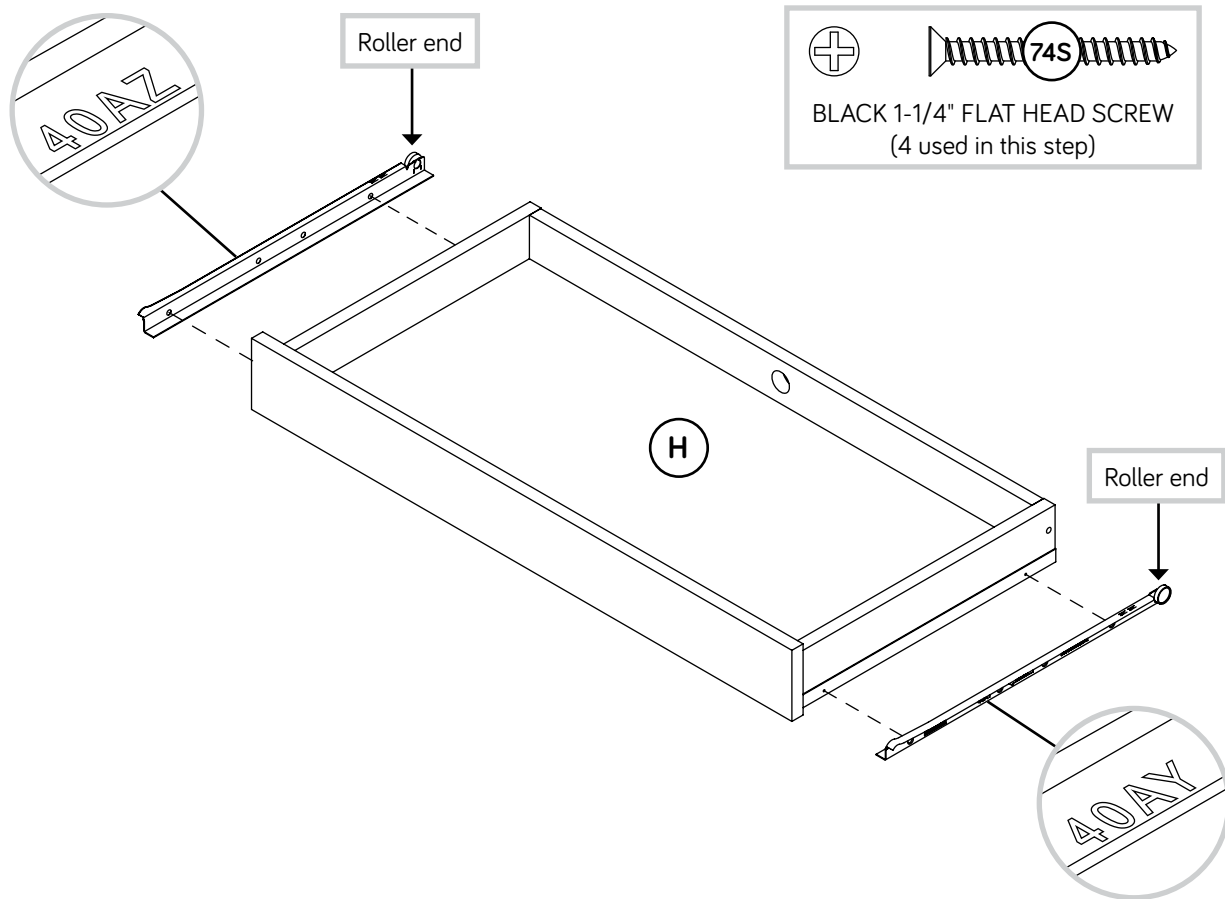

Step 26

1

The tabs should insert freely into the slots. Gently tilt the DRAWER SIDES side to side until the tabs slip into the slots.

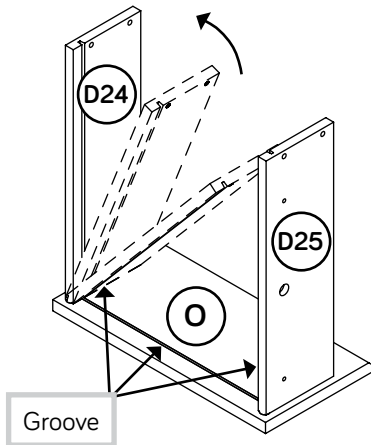

2

With the palm of your hand, tap the DRAWER BOTTOM down into the groove.

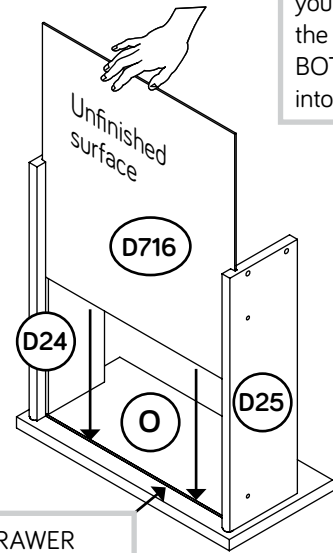

Be sure the DRAWER BOTTOM inserts into the DRAWER FRONT groove.

✚ Insert the DRAWER SIDES (D24 and D25) at an angle into the slot at each end of the DRAWER FRONT (O).

✚ Slide the DRAWER BOTTOM (D716) into the grooves in the DRAWER SIDES (D24 and D25) and DRAWER FRONT (O).

3

Be sure the DRAWER BOTTOM inserts into the DRAWER BACK groove.

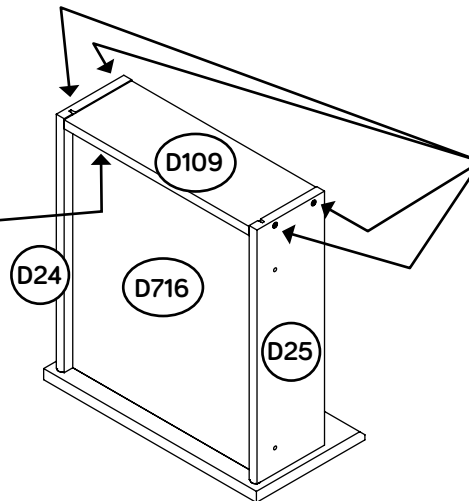

Start each screw a few turns before completely tightening any of them.

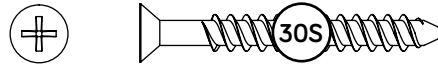

BLACK 1-9/16" FLAT HEAD SCREW
(4 used in this step)

✚ Fasten the DRAWER BACK (D109) to the DRAWER SIDES (D24 and D25). Use four BLACK 1-9/16" FLAT HEAD SCREWS (30S).

✚ **NOTE:** Be sure the DRAWER BOTTOM (D716) inserts into the groove of the DRAWER BACK (D109).

Step 28

1

The tabs should insert freely into the slots. Gently tilt the DRAWER SIDES side to side until the tabs slip into the slots.

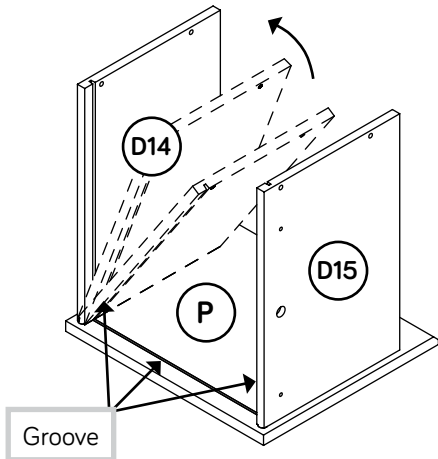

✚ Insert the FILE DRAWER SIDES (D14 and D15) at an angle into the slot at each end of the FILE DRAWER FRONT (P).

2

With the palm of your hand, tap the DRAWER BOTTOM down into the groove.

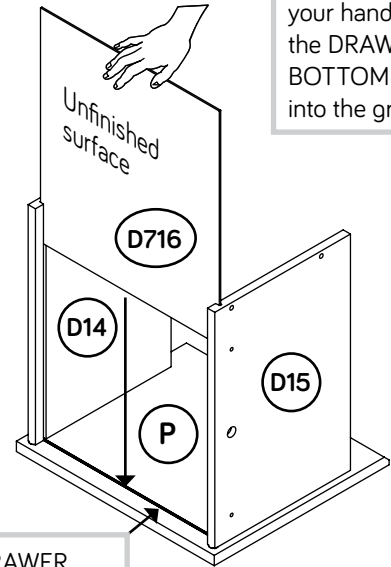

Be sure the DRAWER BOTTOM inserts into the DRAWER FRONT groove.

✚ Slide the DRAWER BOTTOM (D716) into the grooves in the FILE DRAWER SIDES (D14 and D15) and FILE DRAWER FRONT (P).

3

Be sure the DRAWER BOTTOM inserts into the DRAWER BACK groove.

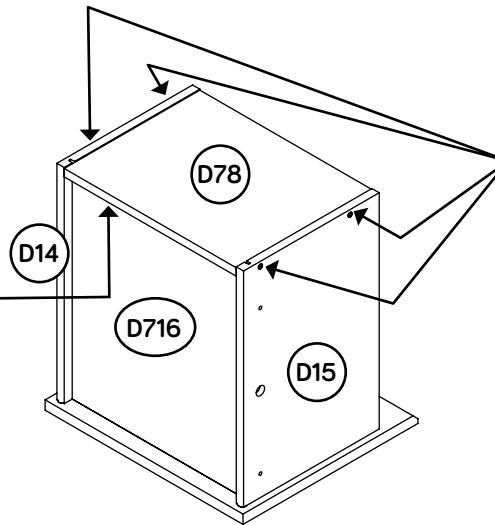

Start each screw a few turns before completely tightening any of them.

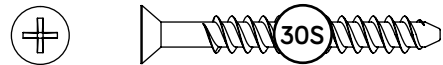

BLACK 1-9/16" FLAT HEAD SCREW (4 used in this step)

✚ Fasten the FILE DRAWER BACK (D78) to the FILE DRAWER SIDES (D14 and D15). Use four BLACK 1-9/16" FLAT HEAD SCREWS (30S).

✚ **NOTE:** Be sure the DRAWER BOTTOM (D716) inserts into the groove of the FILE DRAWER BACK (D78).

Step 29

- ✚ Insert a SLIDE CAM (10A) into each FILE DRAWER SIDE (D14 and D15).
- ✚ Fasten the EXTENSION SLIDES (35MC) to the FILE DRAWER SIDES (D14 and D15). Use four GOLD 5/16" FLAT HEAD SCREWS (3S) through holes #1 and #3.
- ✚ NOTE: The screw head in the CAM must be visible through the slotted hole in the SLIDE.

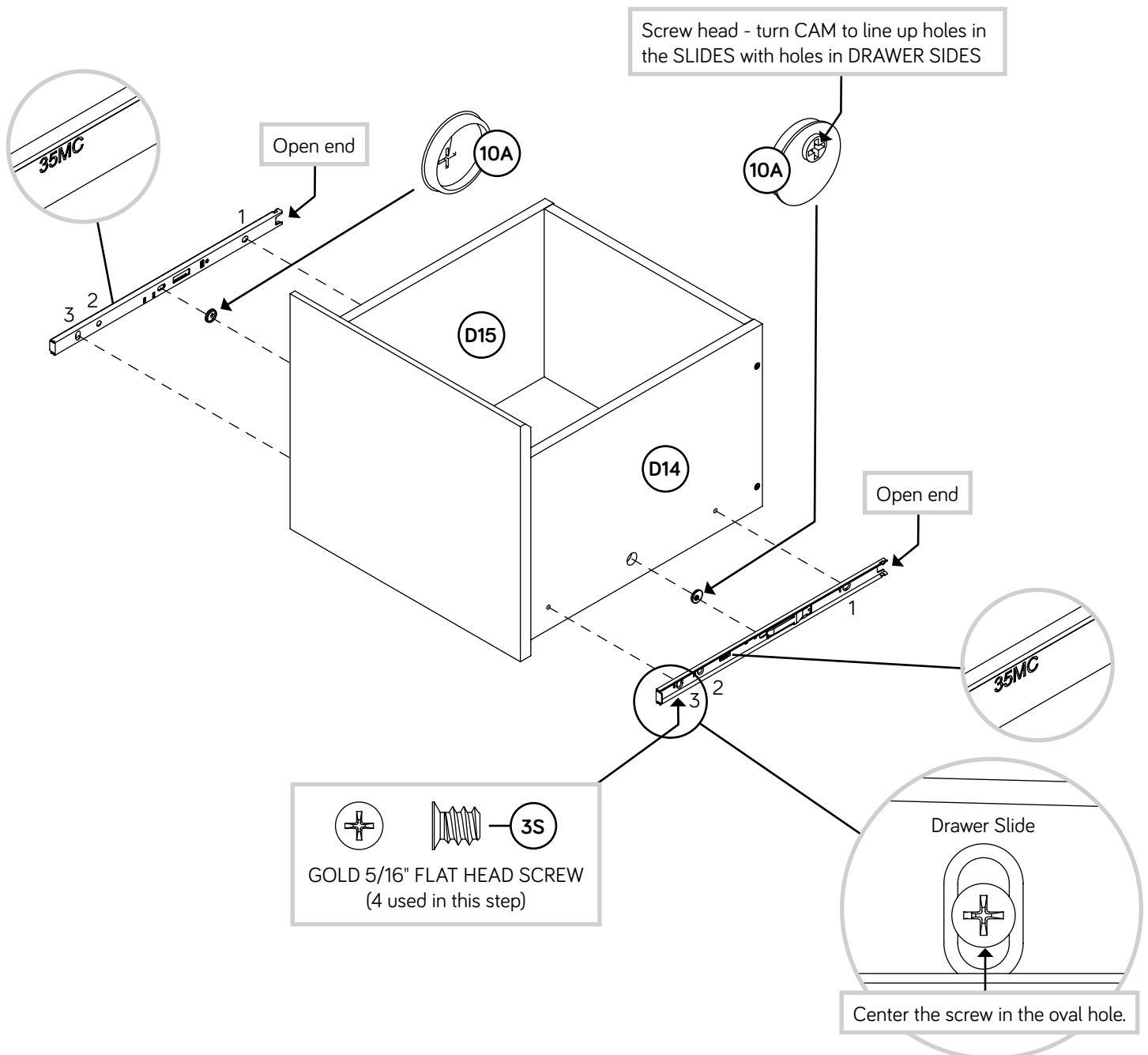

Step 30

- Push the FILE GLIDES (4B) onto the FILE DRAWER SIDES (D14 and D15).



Almost time to celebrate! With a nap.

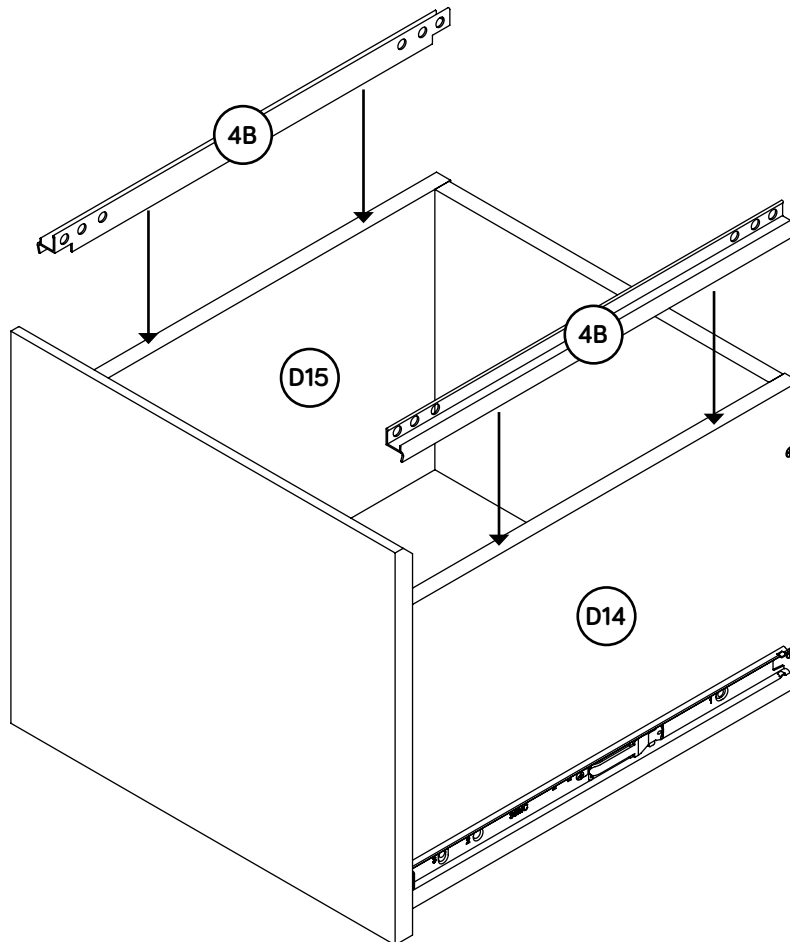

Step 31

- ✚ Carefully stand your unit upright.
- ✚ To insert the FILE DRAWER (P) into your unit, line up the EXTENSION SLIDES on the drawer with the EXTENSION RAILS on the unit and push the drawer into the unit until the drawer is fully inserted. The drawer will push in hard until it is all the way in, then it will slide in and out easier.
- ✚ To insert the DRAWER (O) into your unit, tip the front of the drawer down and drop the rollers on the drawer behind the rollers on the unit. Lift the front of the drawer up and slide it into the unit.
- ✚ Repeat this step to insert the KEYBOARD DRAWER (F).

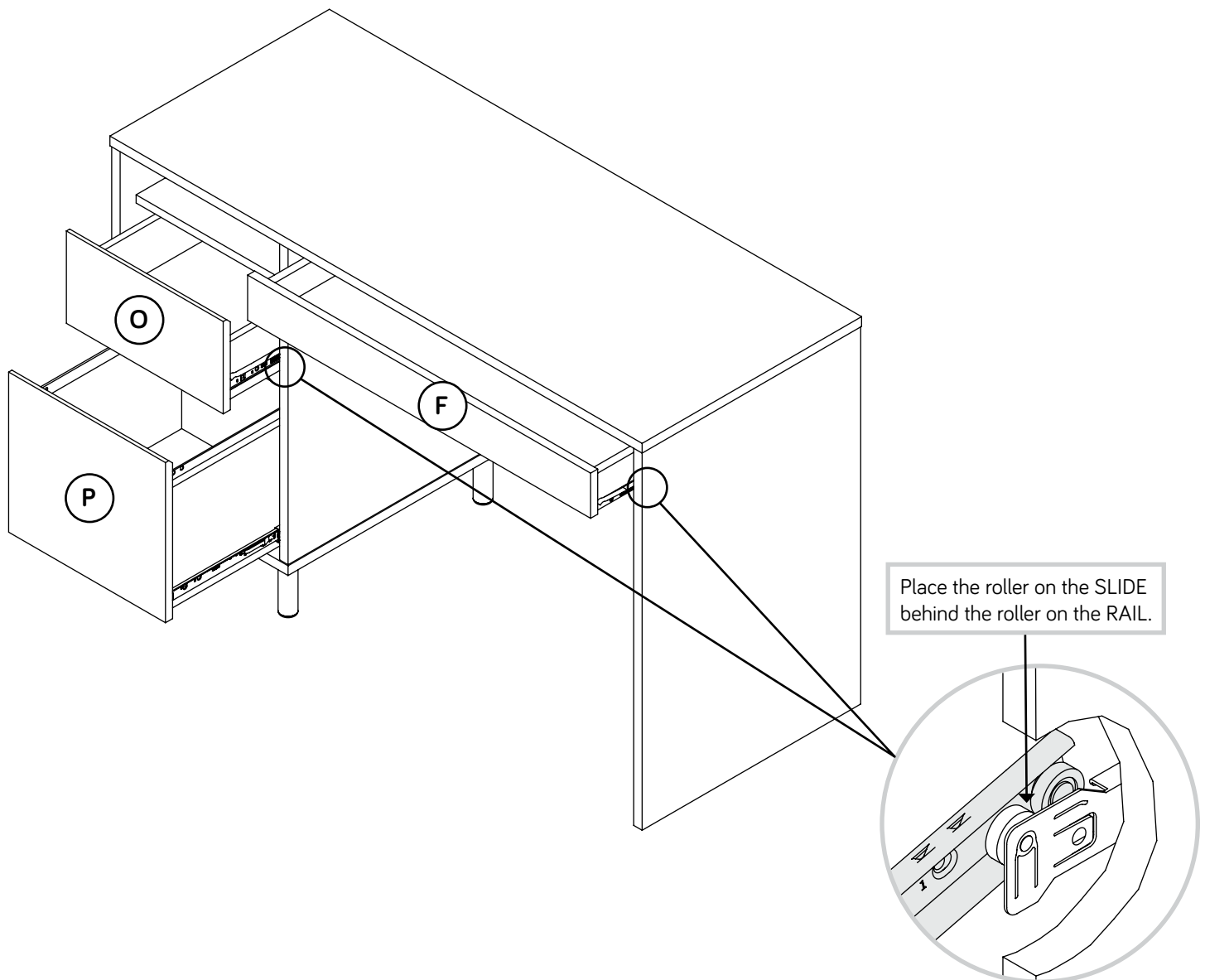

Step 32

- Using your hammer, gently tap a TAN CAM COVER (36P) onto each visible HIDDEN CAM in the MODESTY PANEL (E).
- Using your hammer, gently tap a BLACK CAM COVER (12P) onto each visible HIDDEN CAM in the LEFT END (B) and UPRIGHT (D).

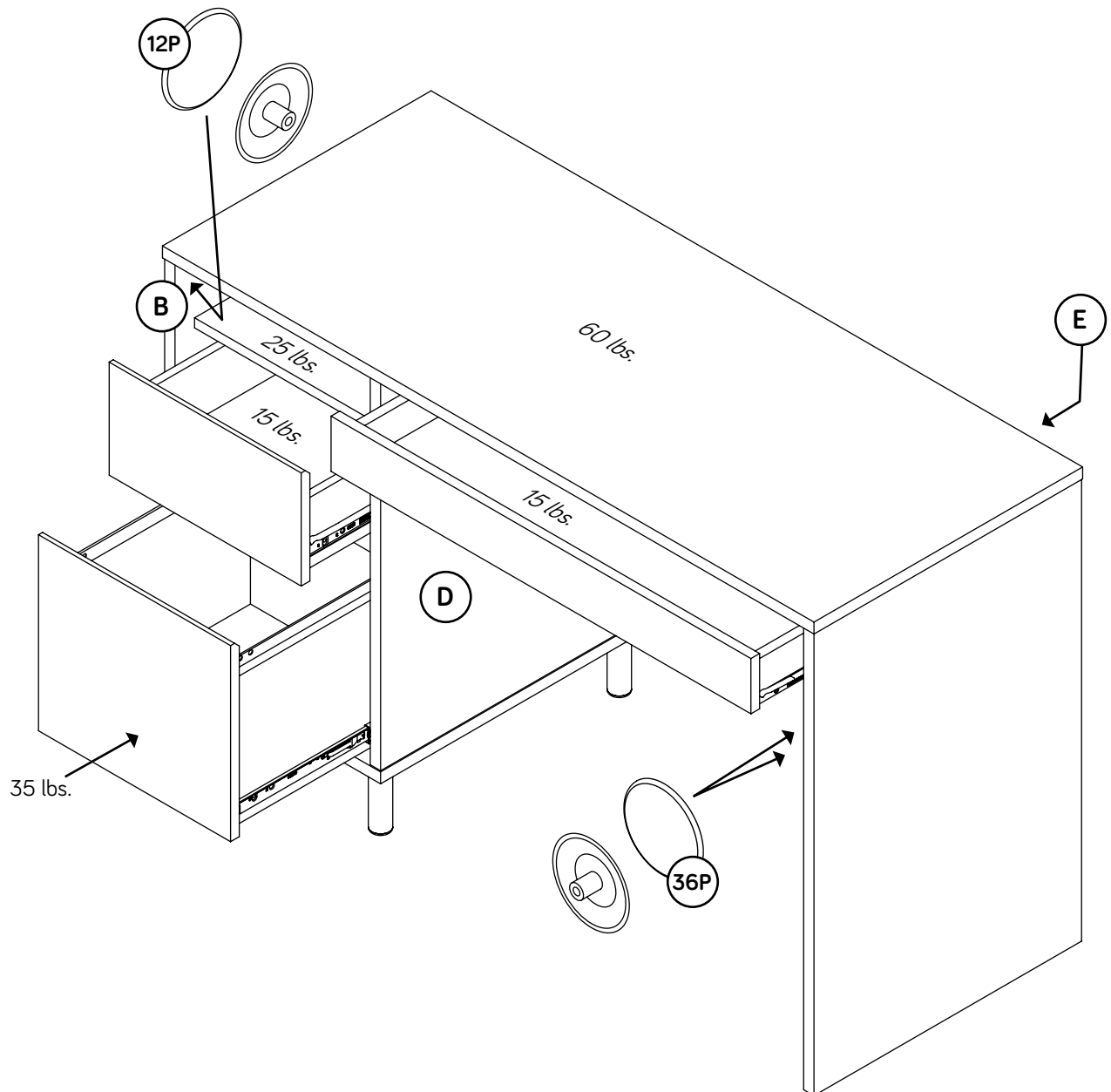

Step 33

- ✚ To make adjustments to the FILE DRAWER, loosen SCREW #3 in the SLIDES a 1/4 turn, then turn the cam clockwise or counter-clockwise. Notice how the drawer raises or lowers as you turn the cam. By adjusting the drawer this way, it will help the DRAWER FRONT line up better when closed. Tighten the SCREWS when finished with adjustments.
- ✚ Repeat this step to adjust the DRAWER if needed.
- ✚ **NOTE:** Please read the back pages of the instruction booklet for important safety information.
- ✚ This completes assembly. Clean with a damp cloth. Wipe dry.

Loosen screw #3 a 1/4 turn, turn the cam a 1/4 turn maximum in both the clockwise and counter-clockwise directions to make adjustments, and then tighten screw #3.

The higher the screw in the oblong hole, the higher your drawer front will be. The lower the screw, the lower the drawer front.

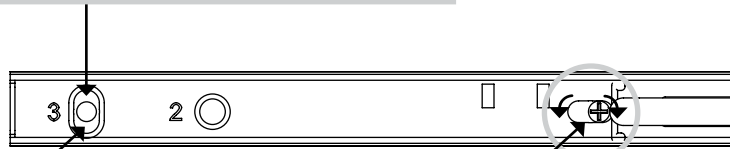

Cam

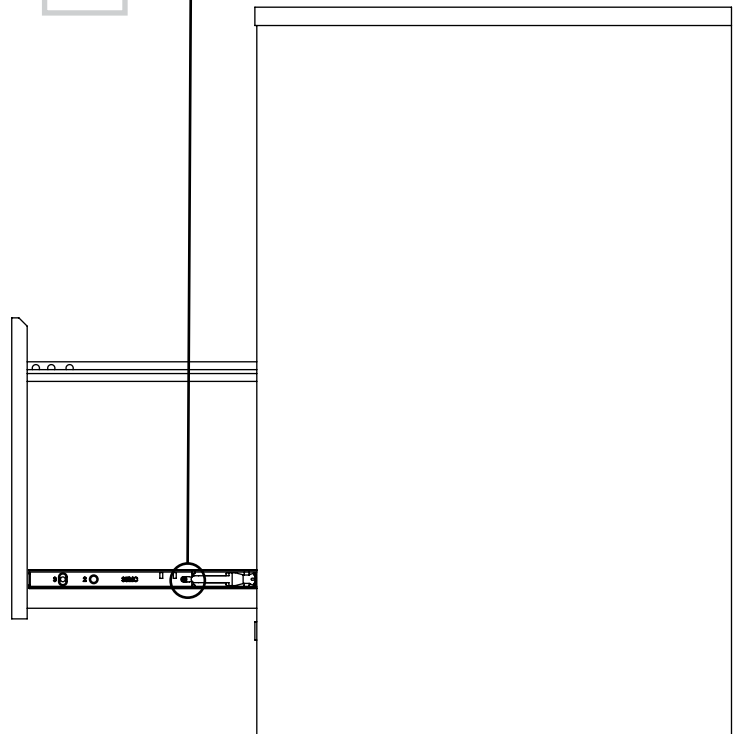

Utilisez les instructions d'assemblage en français avec les schémas étape par étape du manuel d'instruction en anglais. Chaque étape en français correspond à la même étape en anglais. Comparer la "Liste de pièces" ci-dessous avec la "PART IDENTIFICATION" du manuel en anglais pour vous familiariser avec les pièces avant l'assemblage.

REMARQUE : CE MANUEL D'INSTRUCTIONS CONTIENT **D'IMPORTANTES** INFORMATIONS RELATIVES À LA SÉCURITÉ. À LIRE ET CONSERVER POUR TOUTE RÉFÉRENCE FUTURE.

NOUS CONTACTER EN PREMIER

AVANT D'EFFECTUER TOUT RETOUR AU MAGASIN.

Nous faisons de notre mieux pour nous assurer que votre meuble arrive dans d'excellentes conditions. Nos représentants du service Clientèle sont aimables et prêts à vous aider au cas où une pièce aurait été endommagée ou manquerait (ou si vous aviez besoin d'aide pour l'assemblage).

(sauf jours fériés)

Si une pièce a besoin d'être remplacée, la pièce de remplacement sera envoyée dans les 48 heures. (Sauf week-ends et jours fériés)

Noter la date d'achat de cet élément et conserver le livret pour future référence. Pour contacter Sauder en ce qui concerne cet élément, faire référence au numéro de lot et numéro de modèle en appelant notre numéro sans frais.

Lot n° : _____

Date de l'achat : _____

LISTE DE PIÈCES			LISTE DE PIÈCES		
REFERENCE	DESCRIPTION	QUANTITÉ	REFERENCE	DESCRIPTION	QUANTITÉ
A	EXTRÉMITÉ DROITE.....	1	40AW	ÉLÉMENT DROIT.....	1
B	EXTRÉMITÉ GAUCHE.....	1	40AX	ÉLÉMENT GAUCHE.....	1
C	DESSUS.....	1	40AY	TIROIR DROIT.....	1
D	MONTANT.....	1	40AZ	TIROIR GAUCHE.....	1
D14	CÔTÉ DROIT DE TIROIR POUR DOSSIERS..	1	(ENSEMBLE DE GLISSIÈRE ILLUSTRÉ À PART)		
D15	CÔTÉ GAUCHE DE TIROIR POUR DOSSIERS.....	1	35MA	GLISSIÈRE D'EXTENSION.....	2
D24	CÔTÉ DROIT DE TIROIR.....	1	35MC	COULISSE D'EXTENSION.....	2
D25	CÔTÉ GAUCHE DE TIROIR.....	1	10A	EXCENTRIQUE DE COULISSE.....	4
D78	ARRIÈRE DE TIROIR POUR DOSSIERS.....	1	4B	ARMATURE POUR DOSSIERS.....	2
D109	ARRIÈRE DE TIROIR.....	1	42E	PIED.....	4
D716	FOND DE TIROIR.....	2	1F	EXCENTRIQUE ESCAMOTABLE.....	18
E	VOILE DE FOND.....	1	2F	CHEVILLE D'EXCENTRIQUE.....	18
F	DEVANT DE TIROIR DE CLAVIER.....	1	15F	CHEVILLE EN BOIS.....	6
G	CÔTÉ DE TIROIR DE CLAVIER.....	2	12H	CHARNIÈRE.....	2
H	TABLETTE DE CLAVIER.....	1	21K	POIGNÉE.....	1
J	ARRIÈRE DE TIROIR DE CLAVIER.....	1	177M	COLLE.....	1
L	TABLETTE.....	1	12P	COUVERCLE D'EXCENTRIQUE NOIRE....	4
M	DESSOUS.....	1	36P	COUVERCLE D'EXCENTRIQUE BRONZÉE..	2
N	ARRIÈRE.....	1	1S	VIS TÊTE LARGE 14 mm NOIRE.....	16
O	DEVANT DE TIROIR.....	1	3S	VIS TÊTE PLATE 8 mm DORÉE.....	20
P	DEVANT DE TIROIR POUR DOSSIERS.....	1	14S	VIS TÊTE PLATE 38 mm MARRON.....	6
Q	ENTRETOISE.....	1	23S	VIS TÊTE PLATE 16 mm ARGENTÉE.....	4
35GA	ÉLÉMENT DROIT.....	1	30S	VIS TÊTE PLATE 40 mm NOIRE.....	8
35GB	ÉLÉMENT GAUCHE.....	1	51S	VIS TÊTE GOUTTE DE SUIF 14 mm NOIRE.....	2
35GC	TIROIR DROIT.....	1	54S	VIS TÊTE LARGE 14 mm ARGENTÉE.....	2
35GD	TIROIR GAUCHE.....	1	74S	VIS TÊTE PLATE 32 mm NOIRE.....	6
			113S	VIS TÊTE PLATE 50 mm NOIRE.....	6

Guide d'utilisation de la visserie

UTILISATION DE LA EXCENTRIQUE ESCAMOTABLE ET DE LA CHEVILLE D'EXCENTRIQUE

1. Enfoncer un EXCENTRIQUE ESCAMOTABLE dans la partie. La flèche dans l'EXCENTRIQUE ESCAMOTABLE doit être dirigée vers le trou dans le chant de la planche.
2. Insérer l'extrémité en métal de la CHEVILLE DE CAME dans la CAME ESCAMOTABLE.
3. Attention: Risque des dégâts ou blessures. Les EXCENTRIQUES ESCAMOTABLES doivent être serrés à bloc. Les EXCENTRIQUES ESCAMOTABLES que ne sont pas serrés à bloc peuvent desserrer et les pièces peuvent séparer. Pour serrer à bloc : Commencer. Flèche. Serrer. Maximum de 210 degrés. Minimum de 190 degrés.

ÉTAPE 1

Ne pas serrer les EXCENTRIQUES ESCAMOTABLES dans cette étape.

Assembler l'élément sur un sol à moquette ou sur le carton vide pour éviter d'endommager l'élément ou le sol.

Enfoncer deux EXCENTRIQUES ESCAMOTABLES (1F) dans l'EXTRÉMITÉ DROITE (A). Ensuite, insérer l'extrémité en métal de la CHEVILLE D'EXCENTRIQUE (2F) dans chaque EXCENTRIQUE ESCAMOTABLE.

ÉTAPE 2

Fixer l'ÉLÉMENT DROITE (40AW) à l'EXTRÉMITÉ DROITE (A). Utiliser deux VIS TÊTE PLATE 8 mm DORÉES (3S).

ÉTAPE 3

Ne pas serrer les EXCENTRIQUES ESCAMOTABLES dans cette étape.

Enfoncer quatre EXCENTRIQUES ESCAMOTABLES (1F) dans le VOILE DE FOND (E). Ensuite, insérer l'extrémité en métal de la CHEVILLE D'EXCENTRIQUE (2F) dans chaque EXCENTRIQUE ESCAMOTABLE.

ÉTAPE 4

Attention : Examiner bien les pièces avant d'assembler. Il est difficile de séparer des pièces une fois encollées.

Tout d'abord, remplir les trous dans le VOILE DE FOND (E) de 1/4 à 1/2 pleins de COLLE (177M). Insérer ensuite les CHEVILLES EN BOIS (15F) dans les trous. Nettoyer l'excès de COLLE.

Ensuite, remplir les trous dans l'EXTRÉMITÉ DROITE (A) de 1/4 à 1/2 pleins de COLLE.

Maintenant, fixer le VOILE DE FOND (E) à l'EXTRÉMITÉ DROITE (A). Serrer deux EXCENTRIQUES ESCAMOTABLES. Nettoyer l'excès de COLLE.

ÉTAPE 5

Avec l'aide d'une autre personne, fixer l'EXTRÉMITÉ DROITE (A) et le VOILE DE FOND (E) au DESSUS (C). Serrer quatre EXCENTRIQUES ESCAMOTABLES.

ÉTAPE 6

Ne pas serrer les EXCENTRIQUES ESCAMOTABLES dans cette étape.

Enfoncer deux EXCENTRIQUES ESCAMOTABLES (1F) dans le MONTANT (D). Ensuite, insérer l'extrémité en métal de la CHEVILLE D'EXCENTRIQUE (2F) dans chaque EXCENTRIQUE ESCAMOTABLE.

ÉTAPE 7

Fixer l'ÉLÉMENT DROIT (35GA) au MONTANT (D). Utiliser deux VIS TÊTE PLATE 8 mm DORÉES (3S) à travers les trous n° 1 et n° 3.

ÉTAPE 8

Séparer les COULISSES D'EXTENSION (35MC) des GLISSIÈRES D'EXTENSION (35MA) comme l'indique le schéma du haut ci-dessous. Faire attention car les pièces sont graissées.

Fixer une GLISSIÈRE D'EXTENSION (35MA) au MONTANT (D). Utiliser deux VIS TÊTE PLATE 8 mm DORÉES (3S) à travers les trous n° 1 et n° 3.

REMARQUE : Pour la GLISSIÈRE D'EXTENSION, faire tourner une VIS dans le trou indiqué dans le schéma agrandi. Ensuite, enfiler la cartouche interne de la GLISSIÈRE D'EXTENSION vers l'intérieur pour trouver l'autre trou qui est aligné sur le trou dans le MONTANT. Faire tourner une VIS dans ce trou.

REMARQUE : Les COULISSES D'EXTENSION (35MC) seront utilisées ultérieurement pour le TIROIR POUR DOSSIERS.

ÉTAPE 9

Avec précaution, retourner le MONTANT (D).

Fixer l'ÉLÉMENT GAUCHE (40AX) au MONTANT (D). Utiliser deux VIS TÊTE PLATE 8 mm DORÉES (3S).

ÉTAPE 10

Ne pas serrer les EXCENTRIQUES ESCAMOTABLES dans cette étape.

Enfoncer quatre EXCENTRIQUES ESCAMOTABLES (1F) dans l'ARRIÈRE (N). Ensuite, insérer l'extrémité en métal de la CHEVILLE D'EXCENTRIQUE (2F) dans chaque EXCENTRIQUE ESCAMOTABLE.

ÉTAPE 11

Fixer l'ARRIÈRE (N) au MONTANT (D). Serrer deux EXCENTRIQUES ESCAMOTABLES.

ÉTAPE 12

Ne pas serrer les EXCENTRIQUES ESCAMOTABLES dans cette étape.

Enfoncer quatre EXCENTRIQUES ESCAMOTABLES (1F) dans la TABLETTE (L). Ensuite, insérer l'extrémité en métal de la CHEVILLE D'EXCENTRIQUE (2F) dans chaque EXCENTRIQUE ESCAMOTABLE.

ÉTAPE 13

Fixer la TABLETTE (L) au MONTANT (D). Serrer deux EXCENTRIQUES ESCAMOTABLES.

ÉTAPE 14

Attention : Examiner bien les pièces avant d'assembler. Il est difficile de séparer des pièces une fois encollées.

Tout d'abord, remplir les trous dans le MONTANT (D) de 1/4 à 1/2 pleins de COLLE (177M). Insérer ensuite les CHEVILLES EN BOIS (15F) dans les trous. Nettoyer l'excès de COLLE.

Ensuite, remplir les trous dans l'ENTRETOISE (Q) de 1/4 à 1/2 pleins de COLLE.

Maintenant, enfoncer l'ENTRETOISE (Q) sur les CHEVILLES EN BOIS du MONTANT (D). Nettoyer l'excès de COLLE.

ÉTAPE 15

Enfoncer deux EXCENTRIQUES ESCAMOTABLES (1F) dans l'EXTRÉMITÉ GAUCHE (B). Ensuite, insérer l'extrémité en métal de la CHEVILLE D'EXCENTRIQUE (2F) dans chaque EXCENTRIQUE ESCAMOTABLE.

Fixer l'ÉLÉMENT GAUCHE (35GB) à l'EXTRÉMITÉ GAUCHE (B). Utiliser deux VIS TÊTE PLATE 8 mm DORÉES (3S) à travers les trous n° 1 et n° 3.

ÉTAPE 16

Fixer l'autre GLISSIÈRE D'EXTENSION (35MA) à l'EXTRÉMITÉ GAUCHE (B). Utiliser deux VIS TÊTE PLATE 8 mm DORÉES (3S) à travers les trous n° 1 et n° 3.

REMARQUE : Pour la GLISSIÈRE D'EXTENSION, faire tourner une VIS dans le trou indiqué dans le schéma agrandi. Ensuite, enfiler la cartouche interne de la GLISSIÈRE D'EXTENSION vers l'intérieur pour trouver l'autre trou qui est aligné sur le trou dans l'EXTRÉMITÉ. Faire tourner une VIS dans ce trou.

ÉTAPE 17

Attention : Examiner bien les pièces avant d'assembler. Il est difficile de séparer des pièces une fois encollées.

Tout d'abord, remplir les trous dans l'EXTRÉMITÉ GAUCHE (B) de 1/4 à 1/2 pleins de COLLE (177M). Insérer ensuite les CHEVILLES EN BOIS (15F) dans les trous. Nettoyer l'excès de COLLE.

Maintenant, remplir les trous dans l'ENTRETOISE (Q) de 1/4 à 1/2 pleins de COLLE.

Ensuite, fixer l'EXTRÉMITÉ GAUCHE (B) à la TABLETTE (L) et à l'ARRIÈRE (N). Serrer quatre EXCENTRIQUES ESCAMOTABLES.

REMARQUE : S'assurer d'insérer les CHEVILLES EN BOIS de l'EXTRÉMITÉ dans l'ENTRETOISE. Nettoyer l'excès de COLLE.

ÉTAPE 18

Fixer quatre PIEDS (42E) au DESSOUS (M). Utiliser seize VIS TÊTE LARGE 14 mm NOIRES (1S).

ÉTAPE 19

Fixer le DESSOUS (M) à l'EXTRÉMITÉ GAUCHE (B) et au MONTANT (D). Utiliser quatre VIS TÊTE PLATE 50 mm NOIRES (113S).

REMARQUE : Il est préférable de donner quelques tours de tournevis à chaque VIS avant de les serrer toutes à bloc.

ÉTAPE 20

Avec l'aide d'une autre personne, fixer l'EXTRÉMITÉ GAUCHE (B) et le MONTANT (D) au DESSUS (C). Serrer quatre EXCENTRIQUES ESCAMOTABLES.

Fixer le MONTANT (D) au VOILE DE FOND (E). Utiliser deux VIS TÊTE PLATE 50 mm NOIRES (113S).

REMARQUE : Il est préférable de donner quelques tours de tournevis à chaque VIS avant de les serrer toutes à bloc.

ÉTAPE 21

Fixer la POIGNÉE (21K) à la TABLETTE DE CLAVIER (H). Utiliser deux VIS TÊTE GOUTTE DE SUIF 14 mm NOIRES (51S).

Fixer les CÔTÉS DE TABLETTE DE CLAVIER (G) à la TABLETTE DE CLAVIER (H). Utiliser quatre VIS TÊTE PLATE 38 mm MARRON (14S).

ÉTAPE 22

Tout d'abord, fixer l'ARRIÈRE DE TIROIR DE CLAVIER (J) aux CÔTÉS DE TIROIR DE CLAVIER (G). Utiliser deux VIS TÊTE PLATE 38 mm MARRON (14S).

Ensuite, fixer la TABLETTE DE CLAVIER (H) à l'ARRIÈRE DE TIROIR DE CLAVIER (J). Utiliser deux VIS TÊTE PLATE 32 mm NOIRES (74S).

REMARQUE : Le bord de l'ARRIÈRE DE TIROIR DE CLAVIER (J) ne comporte pas de trous pré-perçés. Il faudra forcer un peu pour serrer les VIS (74S).

ÉTAPE 23

Fixer deux CHARNIÈRES (12H) au DEVANT DE TIROIR DE CLAVIER (F). Utiliser quatre VIS TÊTE PLATE 16 mm ARGENTÉES (23S).

ÉTAPE 24

Fixer les CHARNIÈRES sur le DEVANT DE TIROIR DE CLAVIER (F) à la TABLETTE DE CLAVIER (H). Utiliser deux VIS TÊTE LARGE 14 mm ARGENTÉES (54S).

ÉTAPE 25

Fixer le TIROIR DROIT (40AY) et le TIROIR GAUCHE (40AZ) à la TABLETTE DE CLAVIER (H). Utiliser quatre VIS TÊTE PLATE 32 mm NOIRES (74S).

ÉTAPE 26

1. Insérer les CÔTÉS DE TIROIR (D24 et D25) en biseau dans la fente dans chaque extrémité du DEVANT DE TIROIR (O).
2. Enfiler le FOND DE TIROIR (D716) dans les rainures des CÔTÉS DE TIROIR (D24 et D25) et du DEVANT DE TIROIR (O).
3. Fixer l'ARRIÈRE DE TIROIR (D109) aux CÔTÉS DE TIROIR (D24 et D25). Utiliser quatre VIS TÊTE PLATE 40 mm NOIRES (30S).

REMARQUE : S'assurer que le FOND DE TIROIR (D716) s'encastre dans la rainure de l'ARRIÈRE DE TIROIR (D109).

ÉTAPE 27

Insérer une EXCENTRIQUE DE COULISSE (10A) dans chaque CÔTÉ DE TIROIR (D24 et D25).

Fixer un TIROIR DROIT (35GC) sur le CÔTÉ DROIT DE TIROIR (D24) et un TIROIR GAUCHE (35GD) sur le CÔTÉ GAUCHE DE TIROIR (D25). Utiliser quatre VIS TÊTE PLATE 8 mm DORÉES (3S) à travers les trous n° 1 et n° 3.

REMARQUE : La tête de vis dans l'EXCENTRIQUE doit être visible à travers le trou fendu dans la COULISSE.

ÉTAPE 28

1. Insérer les CÔTÉS DE TIROIR POUR DOSSIERS (D14 et D15) en biseau dans la fente dans chaque extrémité du DEVANT DE TIROIR POUR DOSSIERS (P).
2. Enfiler le FOND DE TIROIR (D716) dans les rainures des CÔTÉS DE TIROIR POUR DOSSIERS (D14 et D15) et du DEVANT DE TIROIR POUR DOSSIERS (P).
3. Fixer l'ARRIÈRE DE TIROIR POUR DOSSIERS (D78) aux CÔTÉS DE TIROIR POUR DOSSIERS (D14 et D15). Utiliser quatre VIS TÊTE PLATE 40 mm NOIRES (30S).

REMARQUE : S'assurer que le FOND DE TIROIR (D716) s'encastre dans la rainure de l'ARRIÈRE DE TIROIR POUR DOSSIERS (D78).

ÉTAPE 29

Insérer une EXCENTRIQUE DE COULISSE (10A) dans chaque CÔTÉ DE TIROIR POUR DOSSIERS (D14 et D15).

Fixer les COULISSES D'EXTENSION (35MC) aux CÔTÉS DE TIROIR POUR DOSSIERS (D14 et D15). Utiliser quatre VIS TÊTE PLATE 8 mm DORÉES (3S) à travers les trous n° 1 et n° 3.

REMARQUE : La tête de vis dans l'EXCENTRIQUE doit être visible à travers le trou fendu dans la COULISSE.

ÉTAPE 30

Enfiler les ARMATURES POUR DOSSIERS (4B) sur les CÔTÉS DE TIROIR POUR DOSSIERS (D14 et D15).

ÉTAPE 31

Relever, avec précaution, l'élément dans sa position verticale.

Pour insérer le TIROIR POUR DOSSIERS (P) dans l'élément, aligner les COULISSES D'EXTENSION du tiroir sur les GLISSIÈRES D'EXTENSION de l'élément et enfoncer le tiroir dans l'élément jusqu'à ce que le tiroir soit complètement inséré. Le tiroir offrira une certaine résistance jusqu'à ce qu'il soit complètement inséré dans l'élément, il glissera ensuite sans difficulté.

Pour insérer le TIROIR (O) dans l'élément, abaisser le devant du tiroir et faire passer les roulettes situées sur le tiroir derrière les roulettes situées sur l'élément. Relever le devant du tiroir et l'enfiler dans l'unité.

Répéter cette étape pour insérer le TIROIR DE CLAVIER (F).

ÉTAPE 32

À l'aide d'un marteau, enfoncer un COUVERCLE D'EXCENTRIQUE BRONZÉE (36P) sur chaque EXCENTRIQUE ESCAMOTABLE dans le VOILE DE FOND (E).

À l'aide d'un marteau, enfoncer un COUVERCLE D'EXCENTRIQUE NOIRE (12P) sur chaque EXCENTRIQUE ESCAMOTABLE visible sur l'EXTRÉMITÉ GAUCHE (B) et le MONTANT (D).

ÉTAPE 33

Pour ajuster le TIROIR POUR DOSSIERS, desserrer la VIS n° 3 dans les COULISSES un quart de tour et tourner ensuite la came dans le sens des aiguilles d'une montre ou dans le sens contraire. Noter que le tiroir monte ou descend lorsque l'on tourne la came. Ajuster le tiroir de cette manière permet au DEVANT DE TIROIR d'être mieux aligné une fois fermé. Resserrer les VIS après d'avoir ajusté.

Répéter cette étape pour ajuster le TIROIR si nécessaire.

REMARQUE : Prière de lire les informations importantes sur la sécurité figurant sur les pages arrière du manuel d'instructions.

Ceci complète l'assemblage. Nettoyer avec un tissu humide. Essuyer.

Escritorio de Computadora

Use estas instrucciones de ensamblaje en español junto con las figuras paso-a-paso provistas en el folleto inglés. Cada paso en español corresponde al mismo paso en inglés. Compare la "Lista de Part" abajo con la "Part Identification" en el folleto en inglés para familiarizarse con Las partes de ensamblaje.

NOTA: ESTE FOLLETO DE INSTRUCCIONES CONTIENE INFORMACIÓN **IMPORTANTE** SOBRE LA SEGURIDAD. POR FAVOR LEA Y GUÁRDELO PARA REFERENCIA EN EL FUTURO.

CONTÁCTENOS PRIMERO

ANTES DE HACER DEVOLUCIONES A LA TIENDA.

Tratamos de asegurar que su mueble llega en condición excelente. Nuestros representantes de Servicio al Cliente son amables y listos para ayudarle con servicio rápido y eficiente si una parte está defectuosa o ausente (o si necesita ayuda con el ensamblaje).

Si requiere un repuesto de una parte, será enviado dentro de 48 horas (excepto los fines de semana y días festivos)

Anote la fecha de comprar esta unidad y guarde el folleto para su referencia futura. Si necesita ponerse en contacto con Sauder en cuanto a esta unidad, refiérase al número de lote y al número de modelo cuando llame a nuestro número gratis.

No. lote: _____

Fecha de compra: _____

LISTA DE PARTES			LISTA DE PARTES		
ITEM	DESCRIPCIÓN	CANTIDAD	ITEM	DESCRIPCIÓN	CANTIDAD
A	EXTREMO DERECHO.....	1		(JUEGO DE EXTENSIÓN SE MUESTRA POR SEPARADO)	
B	EXTREMO IZQUIERDO.....	1	35MA	RIEL DE EXTENSIÓN.....	2
C	PANEL SUPERIOR.....	1	35MC	CORREDERA DE EXTENSIÓN.....	2
D	PARAL.....	1	10A	EXCÉNTRICO DE CORREDERA.....	4
D14	LADO DERECHO DE CAJÓN DEL ARCHIVERO.....	1	4B	CORRIMIENTO DE ARCHIVERO.....	2
D15	LADO IZQUIERDO DE CAJÓN DEL ARCHIVERO.....	1	42E	PATA.....	4
D24	LADO DERECHO DE CAJÓN.....	1	1F	EXCÉNTRICO ESCONDIDO.....	18
D25	LADO IZQUIERDO DE CAJÓN.....	1	2F	PASADOR DE EXCÉNTRICO.....	18
D78	DORSO DE CAJÓN DEL ARCHIVERO.....	1	15F	PASADOR DE MADERA.....	6
D109	DORSO DE CAJÓN.....	1	12H	BISAGRA.....	2
D716	FONDO DE CAJÓN.....	2	21K	TIRADOR.....	1
E	VELO DE FONDO.....	1	177M	PEGAMENTO.....	1
F	CARA DE CAJÓN DE TECLADO.....	1	12P	CUBIERTA DE EXCÉNTRICO NEGRA.....	4
G	LADO DE CAJÓN DE TECLADO.....	2	36P	CUBIERTA DE EXCÉNTRICO BRONCEADA.....	2
H	ESTANTE DE TECLADO.....	1	1S	TORNILLO NEGRO DE CABEZA GRANDE de 14 mm.....	16
J	DORSO DE CAJÓN DE TECLADO.....	1	3S	TORNILLO DORADO DE CABEZA PLANA de 8 mm.....	20
L	ESTANTE.....	1	14S	TORNILLO MARRÓN DE CABEZA PLANA de 38 mm.....	6
M	FONDO.....	1	23S	TORNILLO PLATEADO DE CABEZA PLANA de 16 mm.....	4
N	DORSO.....	1	30S	TORNILLO NEGRO DE CABEZA PLANA de 40 mm.....	8
O	CARA DE CAJÓN.....	1	51S	TORNILLO NEGRO DE CABEZA REDONDA de 14 mm.....	2
P	CARA DE CAJÓN DEL ARCHIVERO.....	1	54S	TORNILLO PLATEADO DE CABEZA GRANDE de 14 mm.....	2
Q	RIOSTRA.....	1	74S	TORNILLO NEGRO DE CABEZA PLANA de 32 mm.....	6
35GA	GABINETE DERECHO.....	1	113S	TORNILLO NEGRO DE CABEZA PLANA de 50 mm.....	6
35GB	GABINETE IZQUIERDO.....	1			
35GC	CAJÓN DERECHO.....	1			
35GD	CAJÓN IZQUIERDO.....	1			
40AW	GABINETE DERECHO.....	1			
40AX	GABINETE IZQUIERDO.....	1			
40AY	CAJÓN DERECHO.....	1			
40AZ	CAJÓN IZQUIERDO.....	1			

Guía de uso de herrajes

CÓMO UTILIZAR EL EXCÉNTRICO ESCONDIDO Y EL PASADOR DE EXCÉNTRICO

1. Empuje un EXCÉNTRICO ESCONDIDO dentro de la parte. La flecha en el EXCÉNTRICO ESCONDIDO debe apuntar hacia el agujero en el borde de la tabla.
2. Inserte el extremo de metal de un PASADOR DE EXCÉNTRICO dentro de EXCÉNTRICO ESCONDIDO.
3. Precaución: Riesgo de daños o heridas. Los EXCÉNTRICOS ESCONDIDOS deben apretarse completamente. Los EXCÉNTRICOS ESCONDIDOS que no se aprieten completamente se aflojarán y las partes pueden separarse. Para apretar completamente: Comience. Flecha. Apriete. Máximo de 210 grados. Mínimo de 190 grados.

PASO 1

No apriete los EXCÉNTRICOS ESCONDIDOS en este paso.

Ensamble la unidad sobre un piso alfombrado o sobre el cartón vacío para evitar rayar la unidad o el piso.

Empuje dos EXCÉNTRICOS ESCONDIDOS (1F) en el EXTREMO DERECHO (A). A continuación, inserte el extremo de metal de un PASADOR DE EXCÉNTRICO (2F) en cada EXCÉNTRICO ESCONDIDO.

PASO 2

Fije el GABINETE DERECHO (40AW) al EXTREMO DERECHO (A). Utilice dos TORNILLOS DORADOS DE CABEZA PERDIDA de 8 mm (3S).

PASO 3

No apriete los EXCÉNTRICOS ESCONDIDOS en este paso.

Empuje cuatro EXCÉNTRICOS ESCONDIDOS (1F) en el VELO DE FONDO (E). A continuación, inserte el extremo de metal de un PASADOR DE EXCÉNTRICO (2F) en cada EXCÉNTRICO ESCONDIDO.

PASO 4

Precaución: Revise las partes cuidadosamente antes de ensamblar. La separación de las piezas ya pegadas es muy difícil.

Primero, llene los agujeros del VELO DE FONDO (E) hasta 1/4 a 1/2 con PEGAMENTO (177M). A continuación, inserte los PASADORES DE MADERA (15F) dentro de los agujeros. Quite el exceso de PEGAMENTO.

A continuación, llene los agujeros del EXTREMO DERECHO (A) hasta 1/4 a 1/2 con PEGAMENTO.

Ahora, fije el VELO DE FONDO (E) al EXTREMO DERECHO (A). Apriete dos EXCÉNTRICOS ESCONDIDOS. Quite el exceso de PEGAMENTO.

PASO 5

Con la ayuda de otra persona, fije el EXTREMO DERECHO (A) y el VELO DE FONDO (E) al PANEL SUPERIOR (C). Apriete cuatro EXCÉNTRICOS ESCONDIDOS.

PASO 6

No apriete los EXCÉNTRICOS ESCONDIDOS en este paso.

Empuje dos EXCÉNTRICOS ESCONDIDOS (1F) en el PARAL (D). A continuación, inserte el extremo de metal de un PASADOR DE EXCÉNTRICO (2F) en cada EXCÉNTRICO ESCONDIDO.

PASO 7

Fije el GABINETE DERECHO (35GA) al PARAL (D). Utilice dos TORNILLOS DORADOS DE CABEZA PLANA de 8 mm (3S) a través de los agujeros No. 1 y No. 3.

PASO 8

Separe las CORREDERAS DE EXTENSIÓN (35MC) de los RIELES DE EXTENSIÓN (35MA) como se muestra en el diagrama superior más abajo. Prepárese, las piezas son grasientas.

Fije un RIEL DE EXTENSIÓN (35MA) al PARAL (D). Utilice dos TORNILLOS DORADOS DE CABEZA PLANA de 8 mm (3S) a través de los agujeros No. 1 y No. 3.

NOTA: Para el RIEL DE EXTENSIÓN, atornille un TORNILLO en el agujero indicado en el diagrama ampliado. A continuación, deslice el cartucho interno del RIEL DE EXTENSIÓN hacia el interior para encontrar el otro agujero que se alinea con el agujero del PARAL. Atornille un TORNILLO dentro de este agujero.

NOTA: Las CORREDERAS DE EXTENSIÓN (35MC) se utilizarán más tarde para el CAJÓN DE ARCHIVERO.

PASO 9

Cuidadosamente vuelva el PARAL (D) al revés.

Fije el GABINETE IZQUIERDO (40AX) al PARAL (D). Utilice dos TORNILLOS DORADOS DE CABEZA PERDIDA de 8 mm (3S).

PASO 10

No apriete los EXCÉNTRICOS ESCONDIDOS en este paso.

Empuje cuatro EXCÉNTRICOS ESCONDIDOS (1F) en el DORSO (N). A continuación, inserte el extremo de metal de un PASADOR DE EXCÉNTRICO (2F) en cada EXCÉNTRICO ESCONDIDO.

PASO 11

Fije el DORSO (N) al PARAL (D). Apriete dos EXCÉNTRICOS ESCONDIDOS.

PASO 12

No apriete los EXCÉNTRICOS ESCONDIDOS en este paso.

Empuje cuatro EXCÉNTRICOS ESCONDIDOS (1F) en el ESTANTE (L). A continuación, inserte el extremo de metal de un PASADOR DE EXCÉNTRICO (2F) en cada EXCÉNTRICO ESCONDIDO.

PASO 13

Fije el ESTANTE (L) al PARAL (D). Apriete dos EXCÉNTRICOS ESCONDIDOS.

PASO 14

Precaución: Revise las partes cuidadosamente antes de ensamblar. La separación de las piezas ya pegadas es muy difícil.

Primero, llene los agujeros del PARAL (D) hasta 1/4 a 1/2 con PEGAMENTO (177M). A continuación, inserte los PASADORES DE MADERA (15F) dentro de los agujeros. Quite el exceso de PEGAMENTO.

A continuación, llene los agujeros de la RIOSTRA (Q) hasta 1/4 a 1/2 con PEGAMENTO.

Ahora, empuje la RIOSTRA (Q) sobre los PASADORES DE MADERA en el PARAL (D). Quite el exceso de PEGAMENTO.

PASO 15

Empuje dos EXCÉNTRICOS ESCONDIDOS (1F) en el EXTREMO IZQUIERDO (B). A continuación, inserte el extremo de metal de un PASADOR DE EXCÉNTRICO (2F) en cada EXCÉNTRICO ESCONDIDO.

Fije el GABINETE IZQUIERDO (35GB) al EXTREMO IZQUIERDO (B). Utilice dos TORNILLOS DORADOS DE CABEZA PLANA de 8 mm (3S) a través de los agujeros No. 1 y No. 3.

PASO 16

Fije el otro RIEL DE EXTENSIÓN (35MA) al EXTREMO IZQUIERDO (B). Utilice dos TORNILLOS DORADOS DE CABEZA PLANA de 8 mm (3S) a través de los agujeros No. 1 y No. 3.

NOTA: Para el RIEL DE EXTENSIÓN, atornille un TORNILLO en el agujero indicado en el diagrama ampliado. A continuación, deslice el cartucho interno del RIEL DE EXTENSIÓN hacia el interior para encontrar el otro agujero que se alinea con el agujero del EXTREMO. Atornille un TORNILLO dentro de este agujero.

PASO 17

Precaución: Revise las partes cuidadosamente antes de ensamblar. La separación de las piezas ya pegadas es muy difícil.

Primero, llene los agujeros del EXTREMO IZQUIERDO (B) hasta 1/4 a 1/2 con PEGAMENTO (177M). A continuación, inserte los PASADORES DE MADERA (15F) dentro de los agujeros. Quite el exceso de PEGAMENTO.

Ahora, llene los agujeros de la RIOSTRA (Q) hasta 1/4 a 1/2 con PEGAMENTO.

A continuación, fije el EXTREMO IZQUIERDO (B) al ESTANTE (L) y al DORSO (N). Apriete cuatro EXCÉNTRICOS ESCONDIDOS.

NOTA: Asegúrese de que los PASADORES DE MADERA del EXTREMO se inserten en la RIOSTRA. Quite el exceso de PEGAMENTO.

PASO 18

Fije cuatro PATAS (42E) al FONDO (M). Utilice dieciséis TORNILLOS NEGROS DE CABEZA GRANDE de 14 mm (1S).

PASO 19

Fije el FONDO (M) al EXTREMO IZQUIERDO (B) y al PARAL (D). Utilice cuatro TORNILLOS NEGROS DE CABEZA PLANA de 50 mm (113S).

NOTA: Debe apretar cada TORNILLO unas vueltas antes de apretar cualquier tornillo firmemente.

PASO 20

Con la ayuda de otra persona, fije el EXTREMO IZQUIERDO (B) y el PARAL (D) al PANEL SUPERIOR (C). Apriete cuatro EXCÉNTRICOS ESCONDIDOS.

Fije el PARAL (D) al VELO DE FONDO (E). Utilice dos TORNILLOS NEGROS DE CABEZA PLANA de 50 mm (113S).

NOTA: Debe apretar cada TORNILLO unas vueltas antes de apretar cualquier tornillo firmemente.

PASO 21

Fije el TIRADOR (21K) al ESTANTE DE TECLADO (H). Utilice dos TORNILLOS NEGROS DE CABEZA REDONDA de 14 mm (51S).

Fije los LADOS DE ESTANTE DE TECLADO (G) al ESTANTE DE TECLADO (H). Utilice cuatro TORNILLOS MARRONES DE CABEZA PERDIDA de 38 mm (14S).

PASO 22

Primero, fije el DORSO DE CAJÓN DE TECLADO (J) a los LADOS DE CAJÓN DE TECLADO (G). Utilice dos TORNILLOS MARRONES DE CABEZA PERDIDA de 38 mm (14S).

A continuación, fije el ESTANTE DE TECLADO (H) al DORSO DE CAJÓN DE TECLADO (J). Utilice dos TORNILLOS NEGROS DE CABEZA PERDIDA de 32 mm (74S).

NOTA: No hay agujeros perforados en el borde del DORSO DE CAJÓN DE TECLADO (J). Aplique un poco más fuerza cuando gire los TORNILLOS (74S).

PASO 23

Fije dos BISAGRAS (12H) a la CARA DE CAJÓN DE TECLADO (F). Utilice cuatro TORNILLOS PLATEADOS DE CABEZA PLANA de 16 mm (23S).

PASO 24

Fije las BISAGRAS sobre CARA DE CAJÓN DE TECLADO (F) al ESTANTE DE TECLADO (H). Utilice dos TORNILLOS PLATEADOS DE CABEZA GRANDE de 14 mm (54S).

PASO 25

Fije el CAJÓN DERECHO (40AY) y el CAJÓN IZQUIERDO (40AZ) al ESTANTE DE TECLADO (H). Utilice cuatro TORNILLOS NEGROS DE CABEZA PERDIDA de 32 mm (74S).

PASO 26

1. Inserte los LADOS DE CAJÓN (D24 y D25) en ángulo dentro del encaje en cada extremo de la CARA DE CAJÓN (O).
2. Deslice el FONDO DE CAJÓN (D716) en las ranuras de los LADOS DE CAJÓN (D24 y D25) y de la CARA DE CAJÓN (O).
3. Fije el DORSO DE CAJÓN (D109) a los LADOS DE CAJÓN (D24 y D25). Utilice cuatro TORNILLOS NEGROS DE CABEZA PLANA de 40 mm (30S).

NOTA: Asegúrese de que el FONDO DE CAJÓN (D716) ajuste en la ranura del DORSO DE CAJÓN (D109).

PASO 27

Inserte un EXCÉNTRICO DE CORREDERA (10A) dentro cada LADO DE CAJÓN (D24 y D25).

Fije el CAJÓN DERECHO (35GC) al LADO DERECHO DE CAJÓN (D24) y un CAJÓN IZQUIERDO (35GD) al LADO IZQUIERDO DE CAJÓN (D25). Utilice cuatro TORNILLOS DORADOS DE CABEZA PLANA de 8 mm (3S) a través de los agujeros No. 1 y No. 3.

NOTA: La cabeza de tornillo del EXCÉNTRICO debe ser visible a través del agujero alargado de la CORREDERA.

PASO 28

1. Inserte los LADOS DE CAJÓN DEL ARCHIVERO (D14 y D15) en ángulo dentro del encaje en cada extremo de la CARA DE CAJÓN DEL ARCHIVERO (P).
2. Deslice el FONDO DE CAJÓN (D716) dentro de las ranuras de los LADOS DE CAJÓN ARCHIVERO (D14 y D15) y de la CARA DE CAJÓN ARCHIVERO (P).
3. Fije el DORSO DE CAJÓN DEL ARCHIVERO (D78) a los LADOS DE CAJÓN DEL ARCHIVERO (D14 y D15). Utilice cuatro TORNILLOS NEGROS DE CABEZA PLANA de 40 mm (30S).

NOTA: Asegúrese de que el FONDO DE CAJÓN (D716) ajuste dentro de la ranura del DORSO DE CAJÓN DEL ARCHIVERO (D78).

PASO 29

Inserte un EXCÉNTRICO DE CORREDERA (10A) dentro cada LADO DE CAJÓN ARCHIVERO (D14 y D15).

Fije las CORREDERAS DE EXTENSIÓN (35MC) a los LADOS DE CAJÓN DEL ARCHIVERO (D14 y D15). Utilice cuatro TORNILLOS DORADOS DE CABEZA PLANA de 8 mm (3S) a través de los agujeros No. 1 y No. 3.

NOTA: La cabeza de tornillo del EXCÉNTRICO debe ser visible a través del agujero alargado de la CORREDERA.

PASO 30

Fije los CORRIMIENTOS DE ARCHIVERO (4B) sobre los LADOS DE CAJÓN DEL ARCHIVERO (D14 y D15).

PASO 31

Cuidadosamente ponga la unidad en posición vertical.

Para insertar el CAJÓN DEL ARCHIVERO (P) dentro de la unidad, alinee las CORREDERAS DE EXTENSIÓN sujetadas al cajón con los RIELES DE EXTENSIÓN sujetados a la unidad y empuje el cajón dentro de la unidad hasta que el cajón esté completamente insertado. El cajón mueve con dificultad hasta que se inserte completamente dentro de la unidad, después deslizará fácilmente hacia adentro y hacia afuera.

Para insertar el CAJÓN (O) en la unidad, incline la parte delantera del cajón hacia abajo y deje que los rodillos del cajón caigan detrás de los rodillos de la unidad. Levante la parte delantera del cajón y deslícelo dentro de la unidad.

Repita este paso para insertar el CAJÓN DE TECLADO (F).

PASO 32

Con un martillo, empuje una CUBIERTA DE EXCÉNTRICO BRONCEADA (36P) sobre cada EXCÉNTRICO ESCONDIDO en el VELO DE FONDO (E).

Con un martillo, empuje una CUBIERTA DE EXCÉNTRICO NEGRA (12P) sobre cada EXCÉNTRICO ESCONDIDO visible en el EXTREMO IZQUIERDO (B) y el PARAL (D).

PASO 33

Para ajustar el CAJÓN DEL ARCHIVERO, afloje el TORNILLO No. 3 de las CORREDERAS una cuarta vuelta y después gire la leva hacia la derecha o hacia la izquierda. Observe que el cajón sube o baja al girar la leva. Al ajustar el cajón de esta manera, mejorará la alineación de la CARA DE CAJÓN una vez cerrada. Apriete los TORNILLOS después de hacer los ajustes.

Repita este paso para ajustar el CAJÓN si es necesario.

NOTA: Por favor, lea las páginas de atrás del folleto de instrucciones en cuanto a importante información de seguridad.

Esto completa el ensamblaje. Limpiar con un trapo húmedo. Seque con un paño.

⚠ WARNING

Please use your furniture correctly and safely. Improper use can cause safety hazards, or damage to your furniture or household items. **Carefully read the following chart.**

Look out for:	What can happen:	How to avoid the problem:
<ul style="list-style-type: none"> Overloaded shelves or drawers. Improper loading can cause the product to be top-heavy. 	<ul style="list-style-type: none"> Risk of injury. Top-heavy furniture can tip over. Overloaded shelves and drawers can break. 	<ul style="list-style-type: none"> Never exceed the weight limits shown in the instructions. Work from bottom to top when loading shelves and drawers. Place the heavier items on the lower shelves or in lower drawers.
<ul style="list-style-type: none"> Improperly moving furniture that is not designed and equipped with casters. 	<ul style="list-style-type: none"> Furniture can tip over or break if improperly moved. Physical injury. Furniture can be very heavy. Breakage of tops - particularly with double pedestal furniture (drawers at both ends). 	<ul style="list-style-type: none"> Unload shelves and drawers from top to bottom before moving the unit. Do not push furniture, especially on a carpeted floor. Have a friend help you lift the item and set it in place. Provide support to the center section of the top when lifting the furniture.
<ul style="list-style-type: none"> Placing TVs on furniture items that are not designed to support a television is hazardous. 	<ul style="list-style-type: none"> Risk of injury or death. TVs can be very heavy. Plus the weight and location of the picture tube tends to make TVs unbalanced and prone to tipping forward. 	<ul style="list-style-type: none"> This product is not designed to support a television.

⚠ AVERTISSEMENT

Prière d'utiliser le mobilier à bon escient et avec prudence. Une mauvaise utilisation peut être à l'origine de risques d'accident ou peut endommager le mobilier et les articles ménagers. **Lire attentivement le tableau suivant.**

À surveiller :	Danger éventuel :	Solution :
<ul style="list-style-type: none"> Tablettes ou tiroirs surchargés. En cas de chargement inadéquat l'élément peut être lourd du haut. 	<ul style="list-style-type: none"> Risque de blessure. Du mobilier mal équilibré risque de se renverser. Tablettes et tiroirs surchargés risquent de casser. 	<ul style="list-style-type: none"> Ne jamais excéder les limites de poids indiquées dans les instructions. Pour charger les tablettes et tiroirs, commencer par remplir celui du bas pour finir par celui du haut. Placer les articles plus lourds sur les tablettes inférieures ou dans les tiroirs inférieurs.
<ul style="list-style-type: none"> Déplacement inadéquat d'un mobilier qui n'est pas conçu pour avoir des roulettes et n'en est pas équipé. 	<ul style="list-style-type: none"> Le mobilier risque de se renverser ou de casser en cas de déplacement inadéquat. Blessure physique. Le mobilier peut être très lourd. Défaillance des dessus surtout avec les éléments de double piédestaux (tiroirs en chaque extrémité). 	<ul style="list-style-type: none"> Décharger les tablettes et tiroirs en commençant par celui du haut avant de déplacer l'élément. Ne pas pousser le meuble, surtout sur la moquette. Se faire aider par une autre personne pour soulever l'élément et le mettre en place. Supporter la section centrale du dessus lorsque l'on soulève le meuble.
<ul style="list-style-type: none"> Il est dangereux de placer des téléviseurs sur des meubles que ne sont pas prévus à cet effet. 	<ul style="list-style-type: none"> Risque de blessures graves, voire mortelles. Les téléviseurs peuvent être particulièrement lourds. De plus, le poids et l'emplacement du tube image ont tendance à rendre les téléviseurs instables et enclins à tomber vers l'avant. 	<ul style="list-style-type: none"> Ce produit n'est pas destiné à supporter un téléviseur.

ADVERTENCIA

Por favor use el mobiliario correcta y seguramente. El mal uso puede causar riesgos de seguridad o daño a las unidades o artículos domésticos. **Cuidadosamente lea la tabla a continuación.**

Esté alerta de:	Puede ocurrir:	Evitar el problema:
<ul style="list-style-type: none">• Estantes o cajones sobrecargados.• Cargar el producto de manera inadecuada puede causar la inestabilidad.	<ul style="list-style-type: none">• Riesgo de lesiones.• El mobiliario inestable puede volcarse.• Estantes y cajones sobrecargados pueden romperse.	<ul style="list-style-type: none">• Nunca exceder los límites de peso indicados en las instrucciones.• Cargue los estantes y cajones a partir de la base y trabaje hacia arriba. Coloque los artículos más pesados sobre los estantes inferiores o en los cajones inferiores.
<ul style="list-style-type: none">• Mover incorrectamente el mobiliario que no está diseñado y provisto con ruedecitas.	<ul style="list-style-type: none">• La inclinación o rotura del mobiliario es posible si se mueve de manera inadecuada.• Lesión física. El mobiliario puede ser muy pesado.• Rotura de las superficies especialmente las unidades con dos pedestales (con cajones en cada extremo).	<ul style="list-style-type: none">• Descargue los estantes y cajones desde arriba hacia abajo antes de mover la unidad.• No empuje la unidad, especialmente sobre un piso alfombrado. Pide la ayuda de otra persona para levantar la unidad y colocarla en lugar.• Soporte la sección central del panel superior cuando levanta el mueble.
<ul style="list-style-type: none">• Es peligroso colocar los televisores sobre unidades de mobiliario que no están diseñadas para soportar un televisor.	<ul style="list-style-type: none">• Riesgo de lesiones o muerte. Los televisores pueden ser muy pesados. Además, el peso y la ubicación del tubo de imagen tienden a causar la inestabilidad de televisores y propensa a volcarse hacia adelante.	<ul style="list-style-type: none">• Este producto no está diseñado para soportar un televisor.

5-YEAR LIMITED WARRANTY

1. We provide limited warranty coverage to the original purchaser of this product for a period of five years from the date of purchase against defects in materials or workmanship of Sauder furniture components. As used in this Warranty, "defect" means imperfections in components which substantially impair the utility of the product. This Warranty gives you specific legal rights, and you may also have other rights which vary from state to state.
2. There is no warranty coverage for defects or conditions that result from the failure to follow product assembly instructions, information or warnings, misuse or abuse, intentional damage, fire, flood, alteration or modification of the product, or use of the product in a manner inconsistent with its intended use, nor any condition resulting from incorrect or inadequate maintenance, cleaning, or care. There is also no warranty coverage for rented products or any products purchased "used" or "as is", at a distress or going-out-of business sale, or from a liquidator.
3. As the exclusive remedy under this Warranty, Sauder will (at its sole option) repair, replace or refund the value of any defective furniture component. Sauder may require independent confirmation of the claimed defect and proof of purchase. Replacement parts will be warranted for only the remaining period of the original Warranty. SAUDER SHALL HAVE NO LIABILITY FOR ANY INCIDENTAL OR CONSEQUENTIAL DAMAGES OF ANY KIND and all such damages are EXCLUDED FROM THIS WARRANTY, such as loss of use, disassembly, transportation, labor or damage to property on or near the product. Some states do not allow the exclusion or limitation of incidental or consequential damages, so the above limitation or exclusion may not apply to you.

GARANTIE LIMITÉE DE 5 ANS

1. Nous offre une couverture de garantie limitée à l'acheteur initial du présent produit pendant une période de cinq ans à compter de la date d'achat contre tout défaut de matériaux ou de fabrication des composantes de mobilier Sauder. Le mot « défaut », tel qu'il est utilisé sous les termes de la présente garantie, comprend les imperfections des pièces qui empêchent substantiellement l'utilisation du produit. La présente garantie vous donne des droits légaux spécifiques et il est possible que vous ayez des droits supplémentaires variant d'État en État ou de province en province.
2. La présente garantie ne saurait couvrir les défauts ou conditions qui surviendraient à la suite du non respect des instructions, informations ou mises en garde de montage, d'une mauvaise utilisation ou d'un abus, d'un dommage intentionnel, d'un incendie, d'une inondation, d'une altération ou modification du produit, d'une utilisation du produit allant à l'encontre de son usage prévu, ni aucune condition résultant d'une maintenance, d'un nettoyage ou d'un entretien inappropriés ou inadéquats. De plus, il n'existe aucune garantie pour les produits loués ou tous les produits achetés « d'occasion » ou « en l'état », dans le cadre d'une vente aux enchères ou de solde pour cessation de commerce, ou auprès d'un liquidateur.
3. En tant que recours exclusif en vertu de la présente garantie, Sauder réparera, remplacera ou remboursera (sur sa seule décision) la valeur de toute composante de mobilier défectueuse. Sauder peut exiger une confirmation indépendante du défaut revendiqué ainsi qu'une preuve d'achat. Les pièces de rechange seront garanties uniquement pendant la période restante de la garantie originale. SAUDER NE SERA EN AUCUN CAS RESPONSABLE DE TOUT DOMMAGE ACCESSOIRE OU CONSÉCUTIF DE TOUTE SORTE et lesdits dommages sont EXCLUS DE LA PRÉSENTE GARANTIE, à savoir perte d'utilisation, démontage, transport, main d'œuvre ou dommages matériels sur ou à proximité du produit. Certains États ou provinces ne permettant pas l'exclusion ou la limite aux responsabilités pour dommages accidentels ou consécutifs, la limite ou l'exclusion ci-dessus peut ne pas être applicable.

GARANTÍA LIMITADA DE 5 AÑOS

1. Nosotros provee cobertura de garantía limitada al comprador original de este producto por un período de cinco años, a partir de la fecha de compra, contra defectos en los materiales o de mano de obra en los componentes de muebles Sauder. Como es utilizado en esta Garantía, "defecto" significa imperfecciones en los componentes que de manera fundamental afecta la utilidad del producto. Esta Garantía le permite a usted ciertos derechos legales, y usted también podría poseer otros derechos adicionales, los cuales varían de estado a estado.
2. No hay cobertura de garantía para defectos o estados que resulten del incumplimiento en seguir las instrucciones, la información o las advertencias sobre el ensamblaje del producto; del uso incorrecto o maltrato, del daño intencional, incendio, inundación, cambio o modificación del producto; o de la utilización del producto de manera contradictoria con el uso para el cual fue fabricado, ni por ningún estado que resulte del mantenimiento, limpieza o cuidado incorrecto o inadecuado. Tampoco no hay cobertura de garantía para los productos rentados o para cualesquiera productos comprados "de uso" o "como está", en una venta de bienes embargados o en una venta por salirse del negocio, o comprados a un liquidador.
3. Como un recurso exclusivo bajo esta Garantía, Sauder (sólo a su opción) reparará, reemplazará o reembolsará el valor de cualquier componente defectuoso de mueble. Sauder puede requerir una confirmación independiente de un defecto reclamado y una prueba de compra. Las piezas de repuesto serán garantizadas solamente por el período de tiempo que queda de la Garantía original. SAUDER NO TENDRÁ RESPONSABILIDAD POR NINGÚN DAÑO INCIDENTAL O CONSECUENTE DE NINGÚN TIPO y todos dichos daños SE EXCLUYEN DE ESTA GARANTÍA, tales como pérdida de uso, desensamblaje, transportación, trabajo o daño a la propiedad en o cerca del producto. Algunos estados no permiten la exclusión o limitación de daños incidentales o consecuentes, en tales instancias la limitación o exclusión antes mencionada podría no ser aplicable a usted.

4. This Warranty applies only to warranted defects that first arise and are reported to Sauder within the warranty coverage period. The Warranty cannot be transferred to subsequent owners or users of the product, and it shall be immediately void in the event the product is resold, transferred, leased or rented to any third party or person other than the original purchaser.
5. THERE ARE NO OTHER WARRANTIES APPLICABLE TO THIS PRODUCT. Under the laws of certain states, there may be no implied warranties from Sauder and all implied warranties, INCLUDING ANY IMPLIED WARRANTY OF MERCHANTABILITY OR FITNESS FOR A PARTICULAR PURPOSE are disclaimed where allowed by law. TO THE EXTENT ANY IMPLIED WARRANTIES ARE APPLICABLE, ANY IMPLIED WARRANTIES, INCLUDING ANY IMPLIED WARRANTY OF MERCHANTABILITY OR FITNESS FOR A PARTICULAR PURPOSE, ARE LIMITED IN DURATION TO THE DURATION OF THIS EXPRESS WARRANTY or the minimum period allowed by law, whichever is shorter. Some states do not allow limitations on how long an implied Warranty lasts, so the above limitation may not apply to you.

4. La présente garantie ne s'applique qu'aux défauts garantis qui se produisent pour la première fois et qui sont signalés à Sauder dans les limites de couverture de la garantie. La garantie ne peut pas être transférée à des propriétaires ou utilisateurs subséquents du produit, et sera immédiatement invalidée dans le cas où le produit est revendu, transféré, loué sous bail ou loué à une tierce partie ou personne autre que l'acheteur original.
5. IL N'EXISTE AUCUNE AUTRE GARANTIE EN VIGUEUR POUR LE PRÉSENT PRODUIT. En vertu des lois de certains États ou provinces, il ne peut y avoir de garanties implicites de la part de Sauder et toutes les garanties implicites, Y COMPRIS TOUTE GARANTIE IMPLICITE DE COMMERCIALITÉ OU D'ADAPTATION À UN USAGE PARTICULIER sont déclinées partout où la loi l'autorise. DANS LA MESURE OÙ TOUTE GARANTIE IMPLICITE EST APPLICABLE, TOUTE GARANTIE IMPLICITE, Y COMPRIS TOUTE GARANTIE DE COMMERCIALITÉ OU D'ADAPTATION À UN USAGE PARTICULIER, EST LIMITÉE À LA DURÉE DE LA PRÉSENTE GARANTIE EXPRESSE ou à la période minimum autorisée par la loi, la période la plus courte étant retenue. Certains États ne permettant pas que des limites soient imposées quant à la durée d'une garantie implicite, la limite ci-dessus peut donc ne pas être applicable.

4. Esta Garantía sólo es aplicable a defectos garantizados que primeramente surjan y se informen a Sauder dentro del período de cobertura de garantía. La Garantía no puede ser transferida a propietarios o usuarios subsiguientes del producto, y ésta será inmediatamente invalidada en el caso que el producto sea revendido, transferido, arrendado o rentado a cualquier tercero u otra persona que no sea el comprador original.
5. NO HAY OTRA GARANTÍA APLICABLE A ESTE PRODUCTO. Bajo las leyes de ciertos estados, pueden no haber garantías implícitas de Sauder y se hace renuncia de responsabilidad de todas las garantías implícitas donde lo permita la ley, INCLUYENDO CUALQUIER GARANTÍA IMPLÍCITA DE MERCANTIBILIDAD O DE APTITUD PARA UN PROPÓSITO EN PARTICULAR. EN LA MEDIDA CUALQUIER GARANTÍA IMPLÍCITA ES APLICABLE, CUALESQUIERA GARANTÍAS IMPLÍCITAS, INCLUYENDO AQUELLA DE MERCANTIBILIDAD O DE APTITUD PARA UN PROPÓSITO EN PARTICULAR, SE LIMITAN EN DURACIÓN HASTA LA DURACIÓN DE ESTA GARANTÍA IMPLÍCITA o hasta el periodo mínimo permitido por la ley, la que sea más corta. Algunos estados no permiten limitaciones en cuanto a la duración de una garantía implícita, por eso la limitación arriba citada pueda no ser aplicable a usted.

CONTACT US FIRST BEFORE MAKING ANY RETURNS TO THE RETAILER.

Dear Valued Customer:

Thanks so much for choosing us. I hope the purchase and assembly process was a positive experience and you feel good about the furniture you just built.

My grandfather who founded the company in 1934 and later invented and patented the first commercially successful ready-to-assemble tables. We strive to hold true to his core values of innovation, integrity, servanthood and stewardship.

The products are made with environmentally responsible materials and world-class manufacturing processes. Our dedicated employees along with our global manufacturing partners, are committed to providing you furniture with great value, style and quality.

From our family to you. Enjoy!

General Conformity Certificate

1. This certificate applies to the Sauder Woodworking Product identified by this Instruction Book.
2. This certificate applies to compliance of this product with the CPSC Ban on Lead-Containing Paint (16 CFR 1303).

