

Assembly Instructions

Instructions de montage

Instrucciones de ensamblaje

Montageanleitung

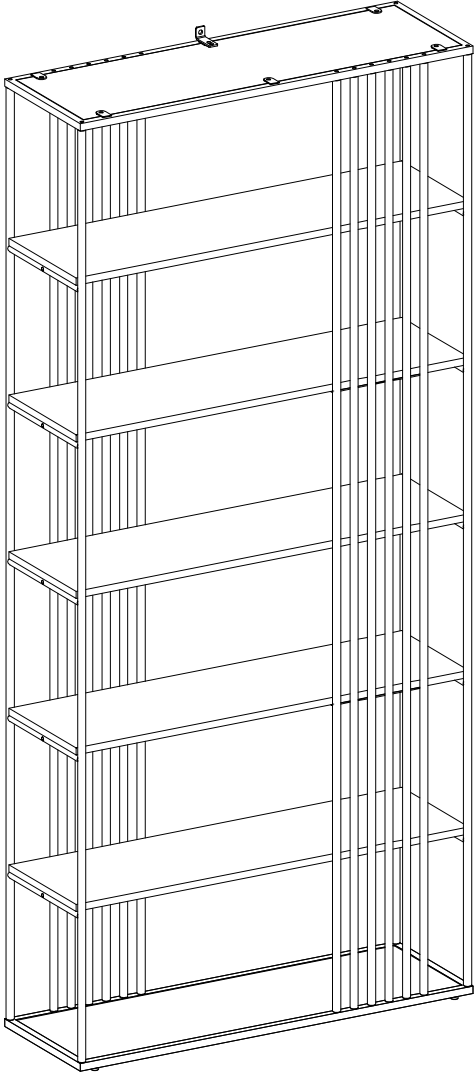

General Assembly Guidelines

- I. Ensure that all parts and hardware are available before beginning assembly.
- II. Follow each step carefully to ensure the proper assembly of this product.
- III. Two people are recommended for ease in the assembly of this product.
- IV. The main type of hardware used to assemble this product are: bolts and screws.
- V. Power tools should not be used to assemble this product.

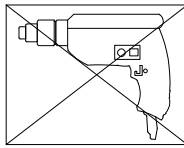

- VI. Drill may be needed for securing product to wall.

(EN)

Instructions de montage générales

- I. Assurez-vous que toutes les pièces et tout le matériel sont disponibles avant de commencer le montage.
- II. Suivez attentivement chaque étape afin de vous assurer du montage adéquat de ce produit.
- III. Il est recommandé d'être deux pour faciliter le montage de ce produit.
- IV. Les principaux types de matériel utilisés pour assembler ce produit sont : des goujons en bois, des vis et des boulons.
- V. Des outils électriques ne doivent pas être utilisés pour monter ce produit.

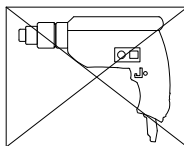

- VI. Une perceuse peut être nécessaire pour fixer le produit au mur.

(FR)

Pautas generales para el ensamblaje

- I. Asegúrese de que todas las partes y herrajes estén disponibles antes del ensamblaje.
- II. Siga cada paso cuidadosamente para garantizar el ensamblaje correcto de este producto.
- III. Se recomienda que dos personas realicen el ensamblaje de este producto para una mayor facilidad.
- IV. Los tres tipos principales de herraje usados para ensamblar este producto son: clavijas de madera, tornillos y pernos.
- V. No se deberán usar herramientas eléctricas en el ensamblaje de este producto.

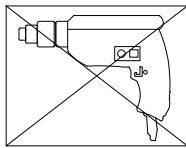

- VI. Es probable que se necesite un taladro para asegurar el producto a la pared.

(ESP)

Allgemeine Montagerichtlinien

- I. Achten Sie darauf, dass vor Beginn der Montage alle Bauteile und Hardware zur Verfügung stehen.
- II. Befolgen Sie jeden Schritt genau, um die ordnungsgemäße Montage dieses Produkts zu gewährleisten.
- III. Es werden zwei Personen empfohlen, um die Montage dieses Produkts zu vereinfachen.
- IV. Die drei Haupttypen von Beschlägen, die zur Montage dieses Produkts verwendet werden, sind: Holzdübel, Schrauben und Bolzen.
- V. Es dürfen keine Elektrowerkzeuge zur Montage dieses Produkts verwendet werden.

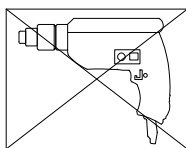

- VI. Möglicherweise wird ein Bohrer benötigt, um das Produkt an der Wand zu befestigen.

(DE)

Parts List

Lista de piezas

Liste des pièces

Stückliste

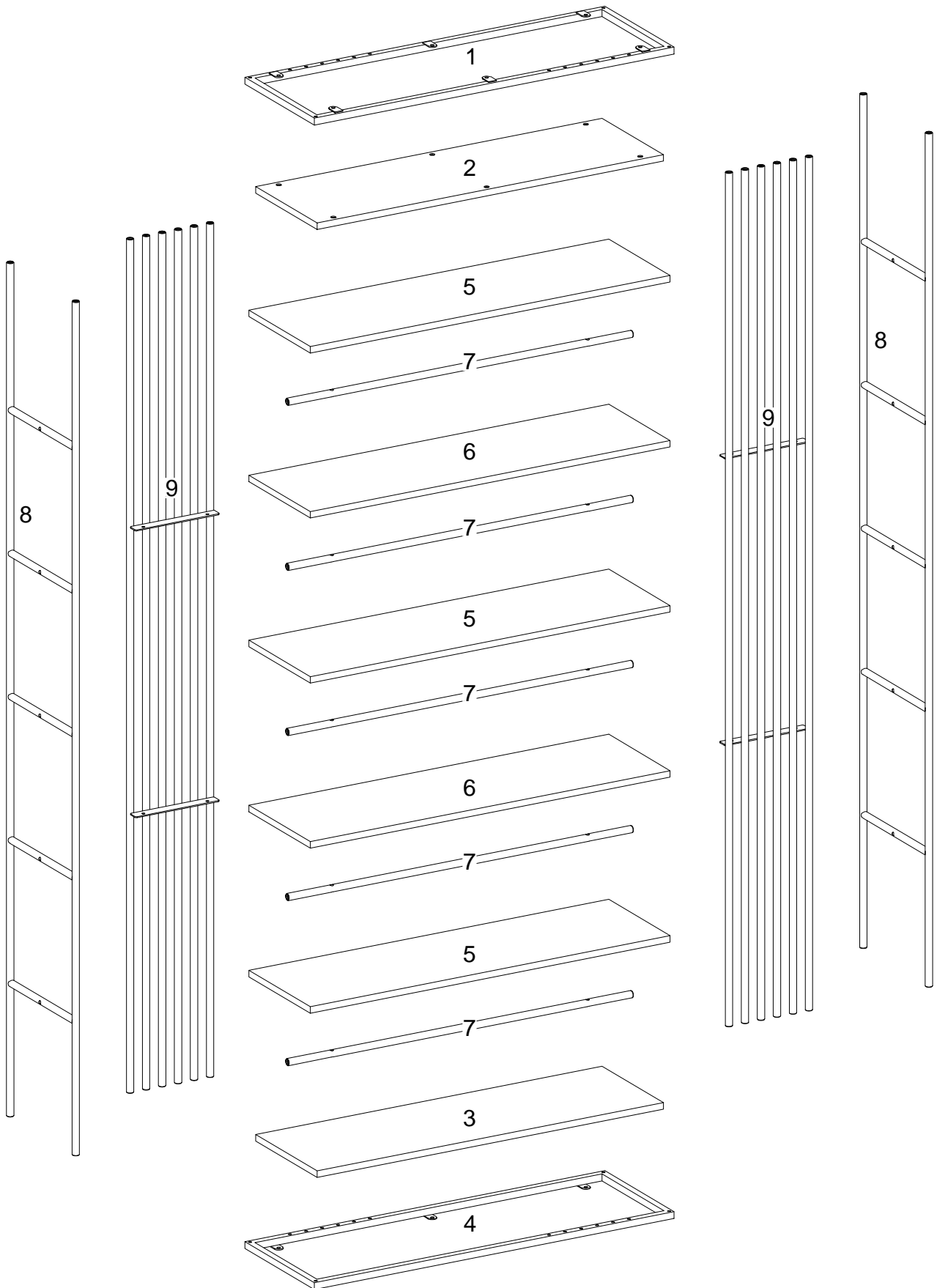







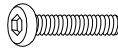

Hardware List

Liste des pièces

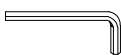
Liste du matériel

Teilleliste

A		Ø1/4"x12mm	Bolt Boulon Perno Bolzen	19 pcs
B		Ø1/4"x15mm	Bolt Boulon Perno Bolzen	1 pc
C		Ø1/4"x25mm	Bolt Boulon Perno Bolzen	10 pcs
D		Ø1/4"x30mm	Bolt Boulon Perno Bolzen	42 pcs
E		M4	Hex Key Clé hexagonale Llave hexagonal Inbusschlüssel	1 pc
F		Ø1/4"x12x16mm	Adjustable floor leveler Niveleur de plancher réglable Nivelador de piso ajustable Verstellbare Nivellierfüße	4 pcs
G			L shape bracket Support en L Soporte en forma de L L-förmige Halterung	1 pc
H		Ø16mm	Washer Rondelle Arandelas Unterlegscheibe	1 pc

Hardware List

Liste des pièces

J  Ø4x30mm

K 

L 

Liste du matériel

Teilleliste

Screw 1 pc
Vis
Tornillo
Schraube

Nut 1 pc
Écrou
Tuerca
Mutter

Plastic pad 10 pcs
Coussin en plastique
Almohadilla de plástico
Plastikunterlage

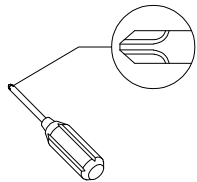

Philips head screwdriver required for assembly
(not included)

Un tournevis cruciforme est requis pour l'assemblage.
(non inclus)

Se requiere un destornillador de cabeza Philips para el montaje
(no incluido)

Für die Montage benötigen Sie einen Kreuzschlitzschraubenzieher
(nicht enthalten)

The hardware quantities listed above are required for proper assembly. Some extra hardware may also have been included.

Les quantités de matériel indiquées ci-dessus sont requises pour un montage adéquat. Du matériel supplémentaire peut aussi avoir été inclus.

Las cantidades de materiales antes mencionadas son necesarias para el ensamblaje apropiado. Se podrían incluir algunas piezas de materiales adicionales.

Für die ordnungsgemäße Montage sind die oben aufgeführten Mengen der jeweiligen Beschläge erforderlich. Möglicherweise sind zusätzliche Beschläge enthalten.

Step 1

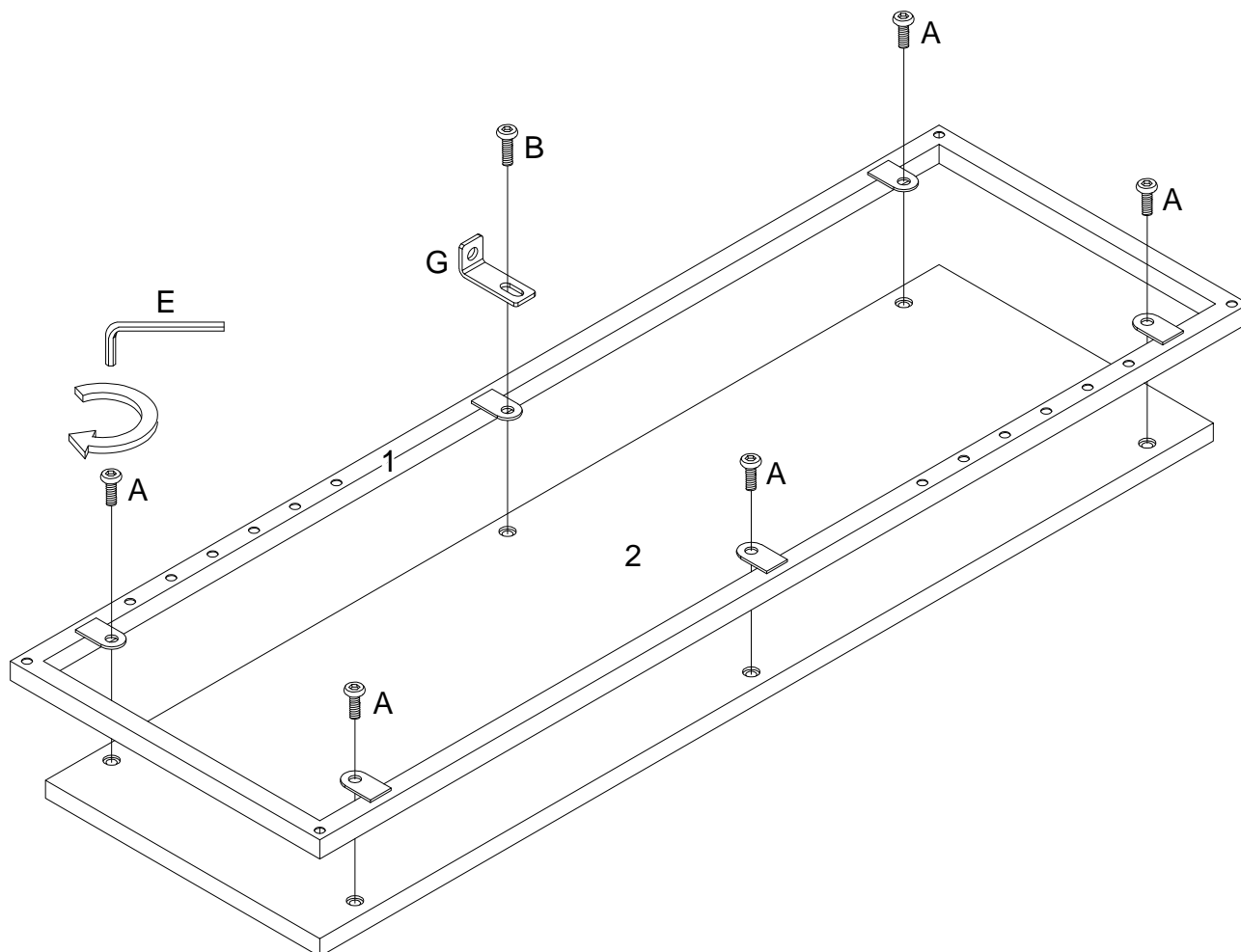

(EN)

Using bolt (A) attach part (1) to part (2), and using bolt (B) attach L shape bracket (G) and part (1) to part (2) with Hex key (E) as per diagram.

(FR)

En utilisant le boulon (A) fixez la pièce (1) à la pièce (2) , puis utilisez la boulon (B) pour fixer le support en forme de L (G) et la pièce (1) à la pièce (2) avec la clé hexagonale (E) selon le schéma.

(ESP)

Use el perno (A) para fijar la parte (1) a la parte (2) , y use el perno (B) para fijar el soporte en forma de L (G) y la parte (1) a la parte (2) con la llave hexagonal (E) según el diagrama.

(DE)

Befestigen Sie das Teil (1) an das Teil (2) mit dem Bolzen (A), und befestigen Sie die L-förmige Halterung (G) und das Teil (1) an das Teil (2) mit dem Bolzen (B) durch den Inbusschlüssel (E) gemäß Abbildung.

Step 2

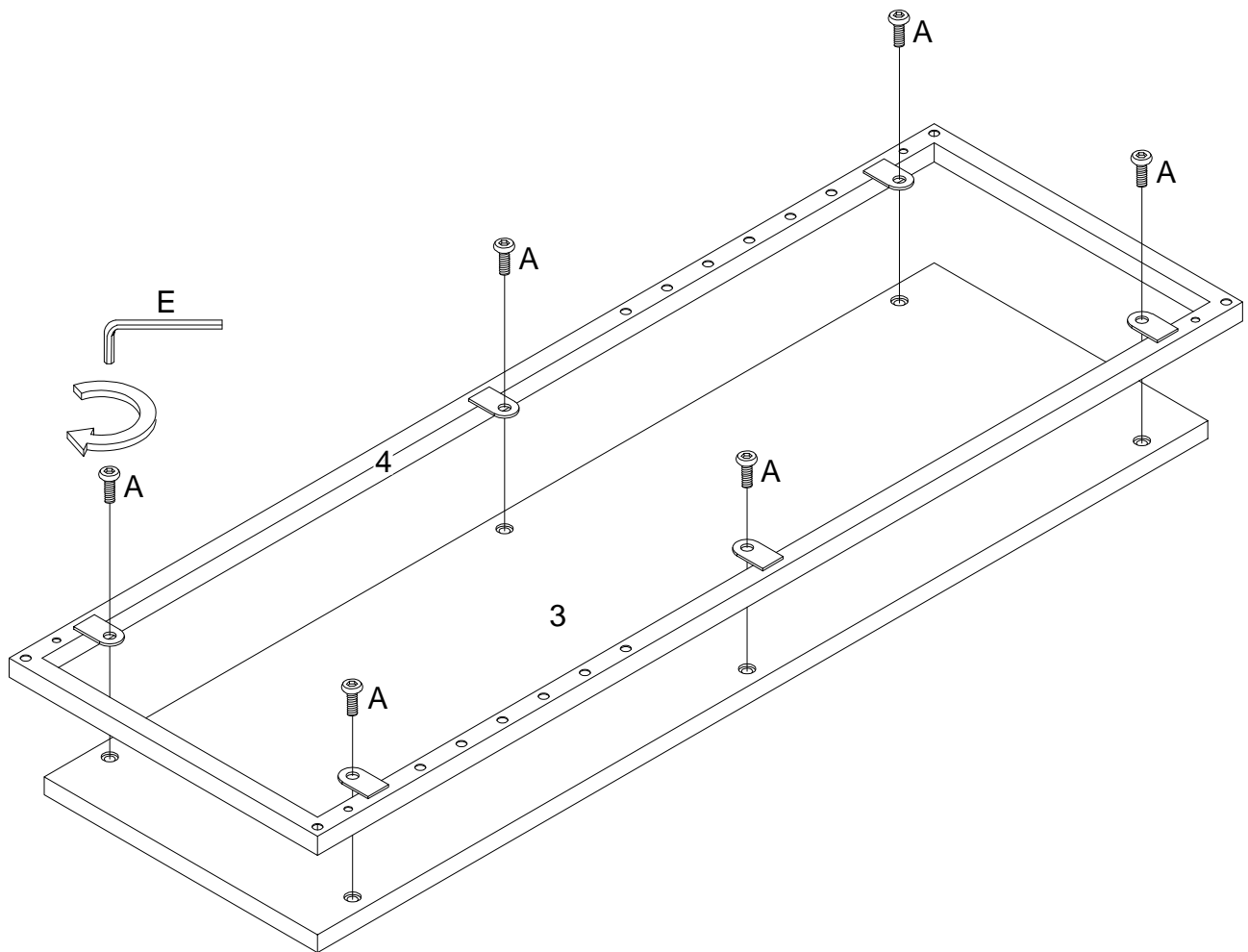

(EN)

Using bolt (A) attach part (4) to part (3) with Hex key (E) as per diagram.

(FR)

En utilisant le boulon (A) fixez la pièce (4) à la pièce (3) avec la clé hexagonale (E) conformément au schéma.

(ESP)

Use el perno (A) para fijar la parte (4) a la parte (3) con la llave hexagonal (E) según el diagrama.

(DE)

Befestigen Sie das Teil (4) an das Teil (3) mit dem Bolzen (A) durch den Inbusschlüssel (E) gemäß der Abbildung.

Step 3

3 x

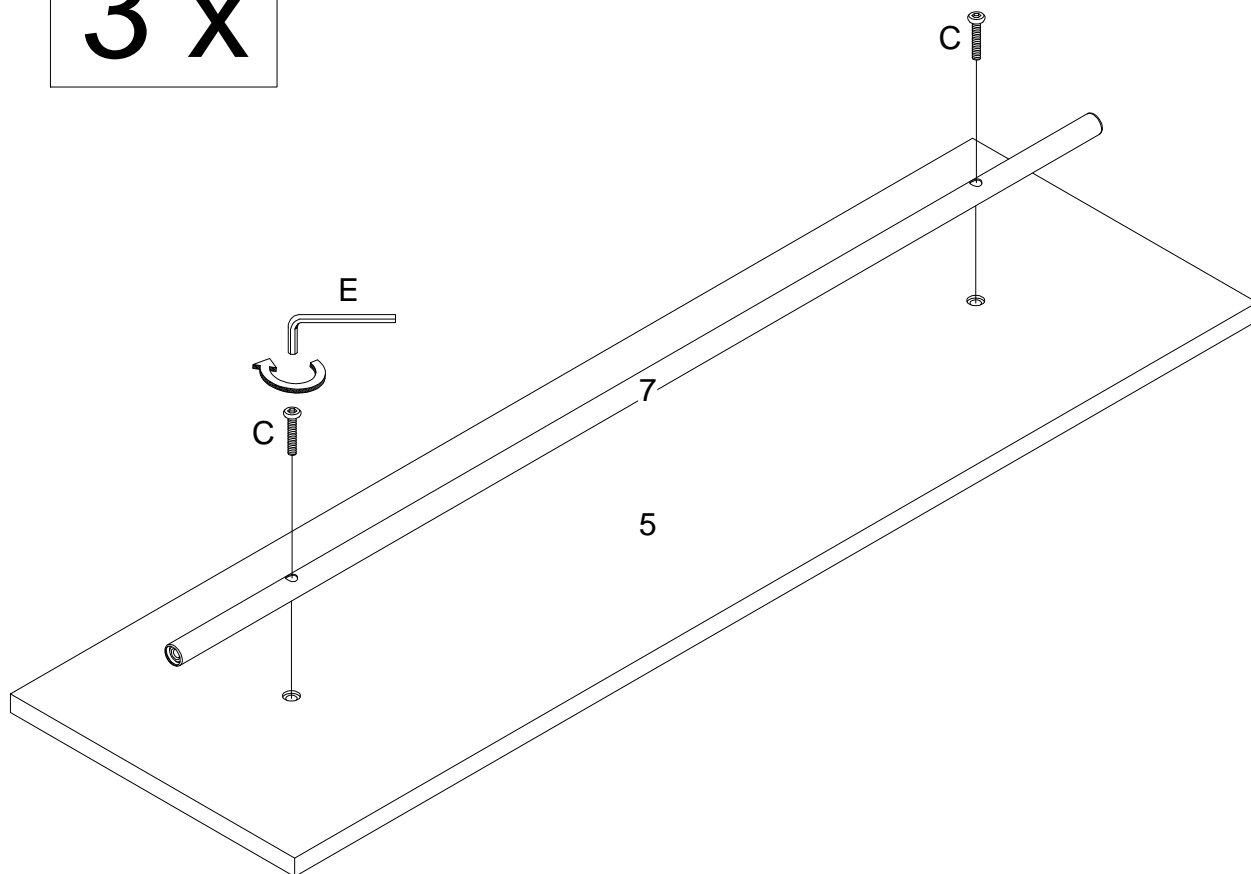

(EN)

Using bolt (C) attach part (7) to part (5) with Hex key (E) as per diagram.

(FR)

En utilisant le boulon (C) fixez la pièce (7) à la pièce (5) avec la clé hexagonale (E) conformément au schéma.

(ESP)

Use el perno (C) para unir la parte (7) a la parte (5) con la llave hexagonal (E) según el diagrama.

(DE)

Befestigen Sie das Teil (7) an das Teil (5) mit dem Bolzen (C) durch den Inbusschlüssel (E) gemäß der Abbildung.

Step 4

2 x

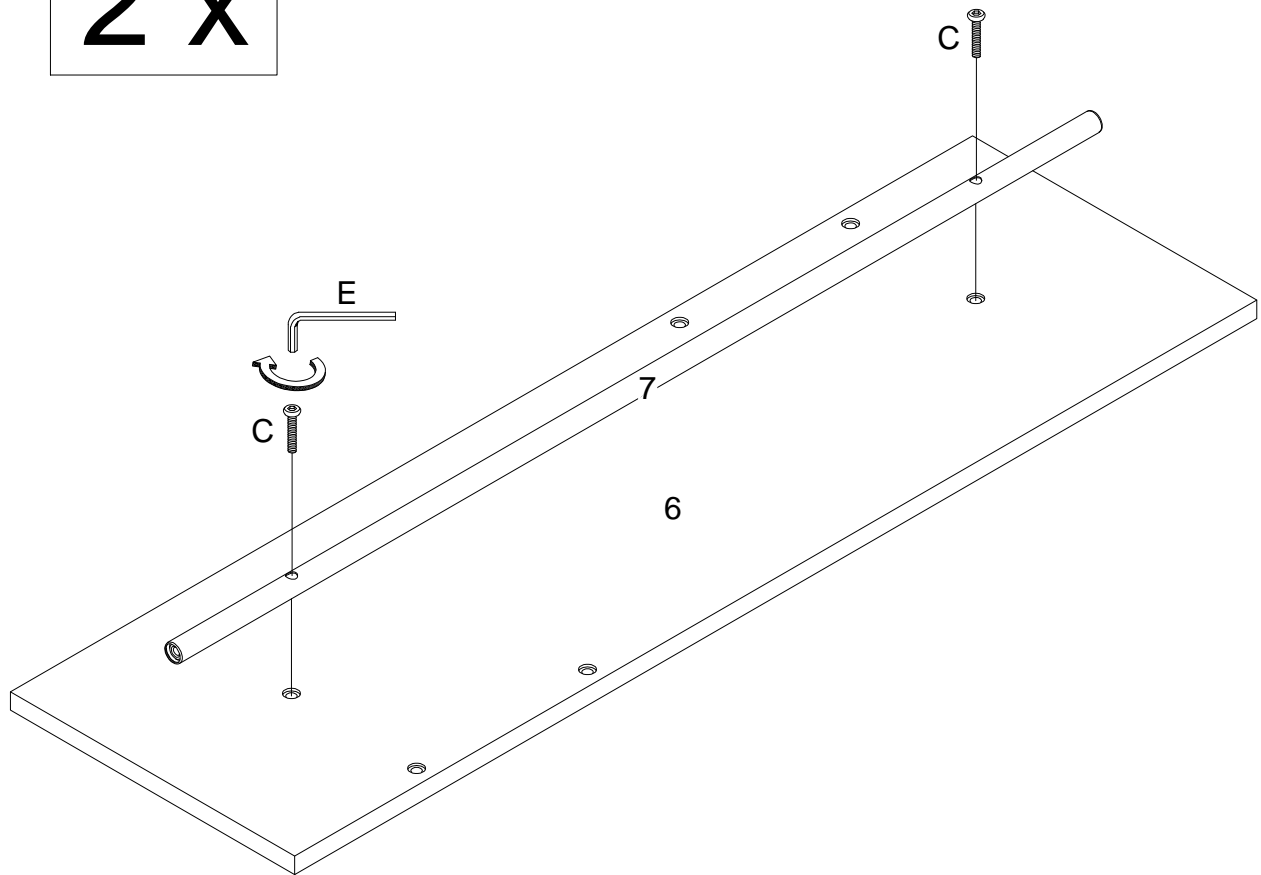

(EN)

Using bolt (C) attach part (7) to part (6) with Hex key (E) as per diagram.

(FR)

En utilisant le boulon (C) fixez la pièce (7) à la pièce (6) avec la clé hexagonale (E) conformément au schéma.

(ESP)

Use el perno (C) para unir la parte (7) a la parte (6) con la llave hexagonal (E) según el diagrama.

(DE)

Befestigen Sie das Teil (7) an das Teil (6) mit dem Bolzen (C) durch den Inbusschlüssel (E) gemäß der Abbildung.

Step 5

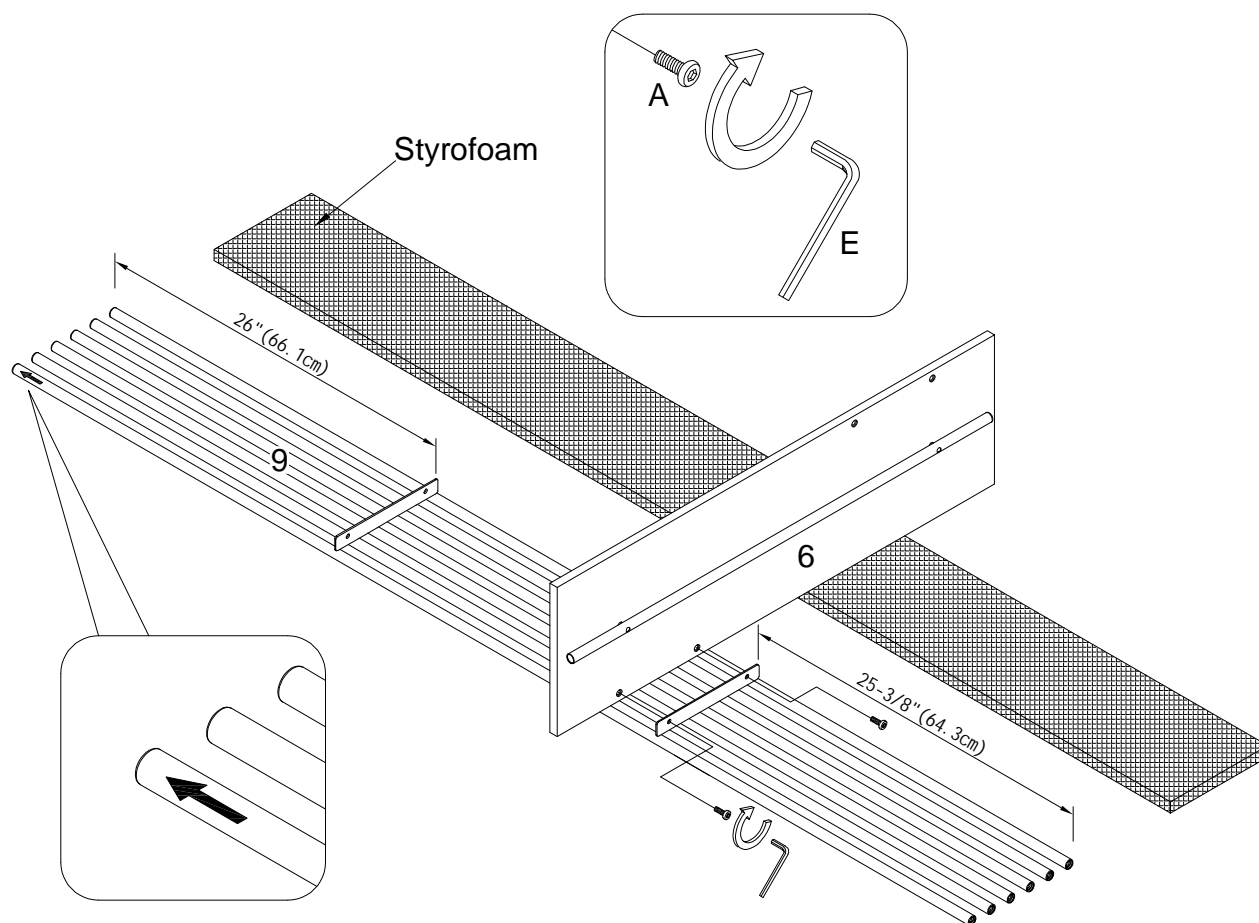

(EN)

Using bolt (A) attach part (6) to part (9) with Hex key (E) as per diagram.

(FR)

En utilisant le boulon (A) fixez la pièce (6) à la pièce (9) avec la clé hexagonale (E) conformément au schéma.

(ESP)

Use el perno (A) para fijar la parte (6) a la parte (9) con la llave hexagonal (E) según el diagrama.

(DE)

Befestigen Sie das Teil (6) an das Teil (9) mit dem Bolzen (A) durch den Inbusschlüssel (E) gemäß der Abbildung.

Step 6

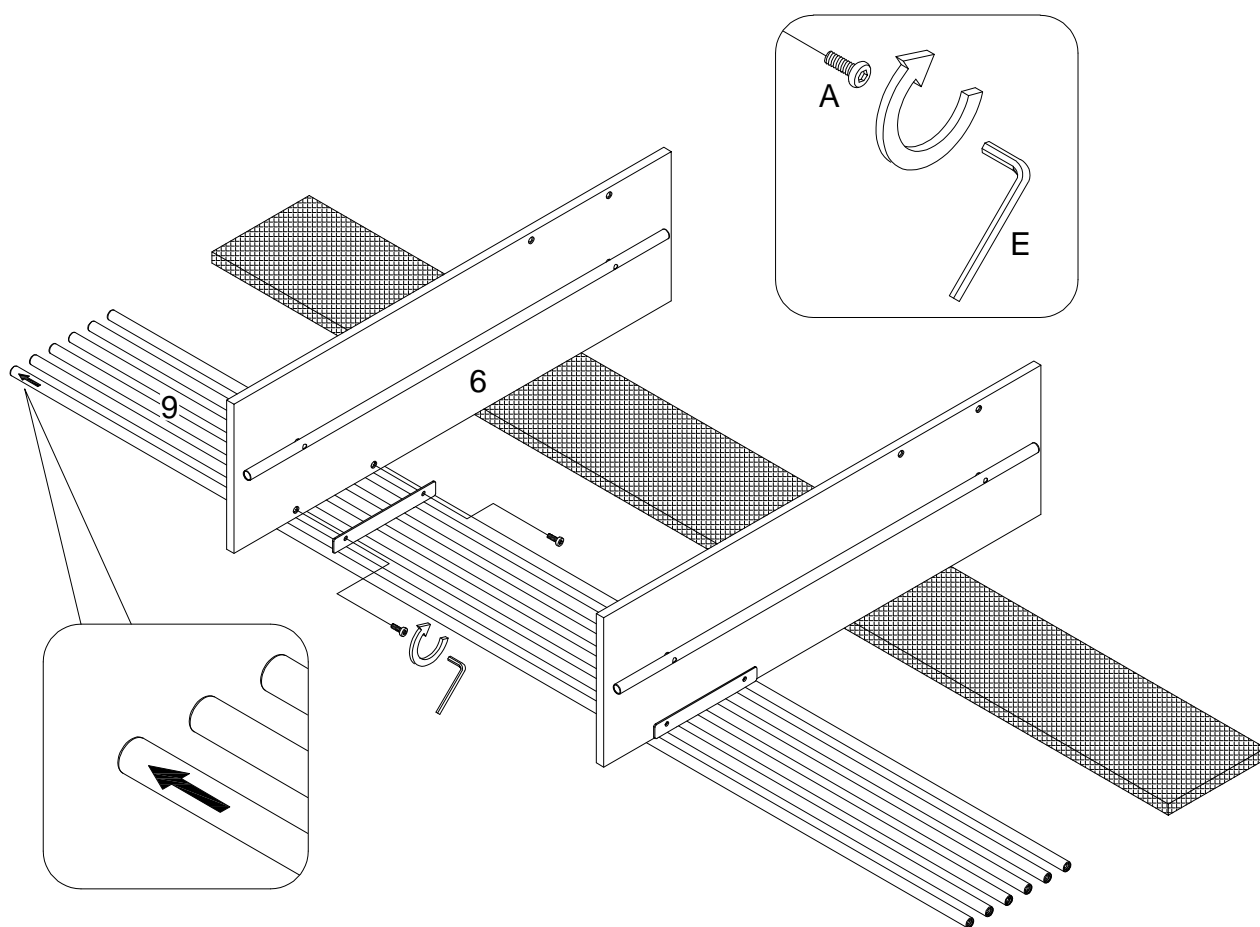

(EN)

Using bolt (A) attach part (6) to part (9) with Hex key (E) as per diagram.

(FR)

En utilisant le boulon (A) fixez la pièce (6) à la pièce (9) avec la clé hexagonale (E) conformément au schéma.

(ESP)

Use el perno (A) para fijar la parte (6) a la parte (9) con la llave hexagonal (E) según el diagrama.

(DE)

Befestigen Sie das Teil (6) an das Teil (9) mit dem Bolzen (A) durch den Inbusschlüssel (E) gemäß der Abbildung .

Step 7

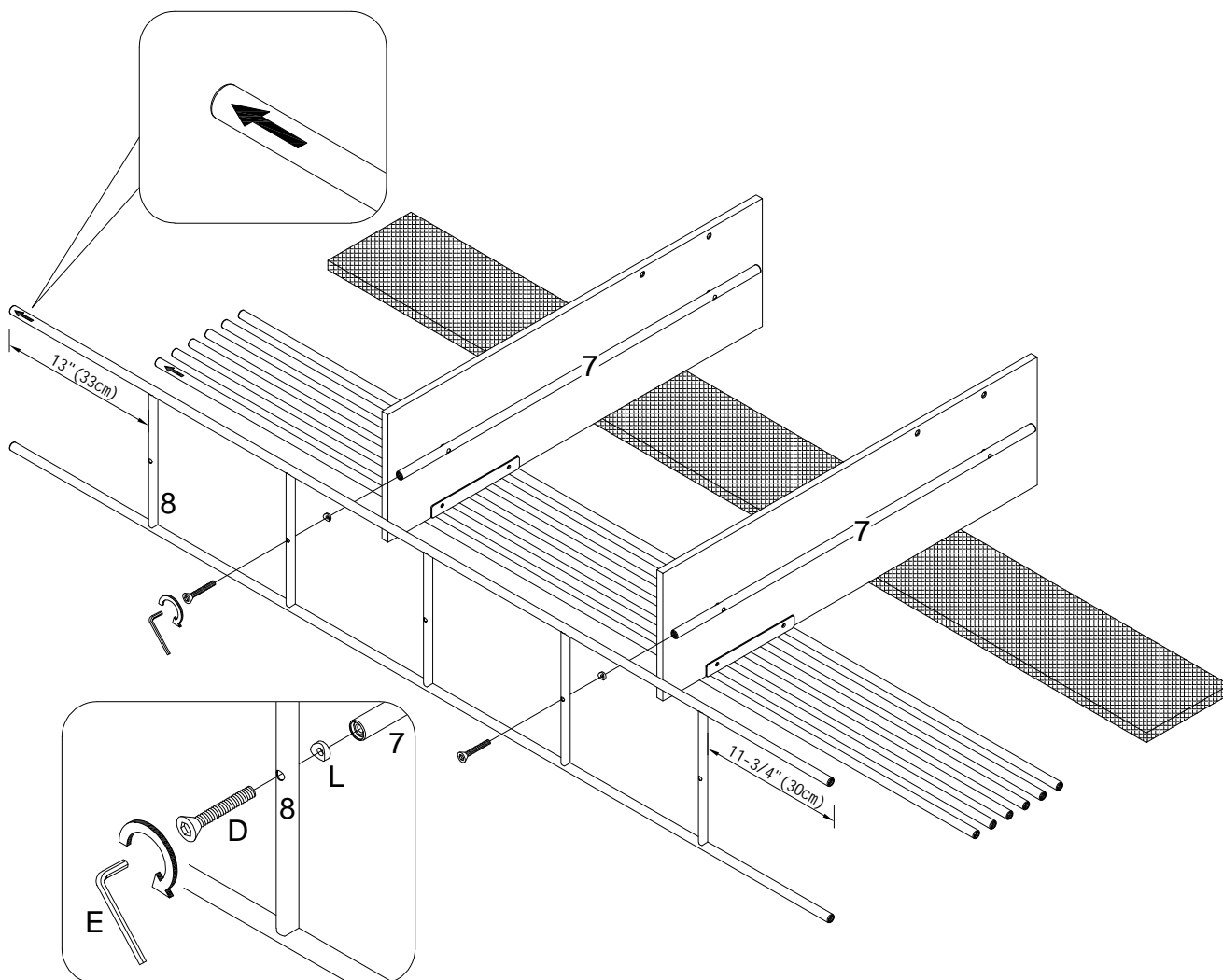

(EN)

Using bolt (D) attach part (8) and plastic pad (L) to part (7) with Hex key (E) as per diagram.

(FR)

En utilisant le boulon (D) fixez la pièce (8) et le coussin en plastique (L) à la pièce (7) avec la clé hexagonale (E) conformément au schéma.

(ESP)

Use el perno (D) para fijar la parte (8) y la almohadilla de plástico (L) a la parte (7) con la llave hexagonal (E) según el diagrama.

(DE)

Befestigen Sie das Teil (8) und die Plastikunterlage (L) an das Teil (7) mit dem Bolzen (D) durch den Inbusschlüssel (E) gemäß der Abbildung.

Step 8

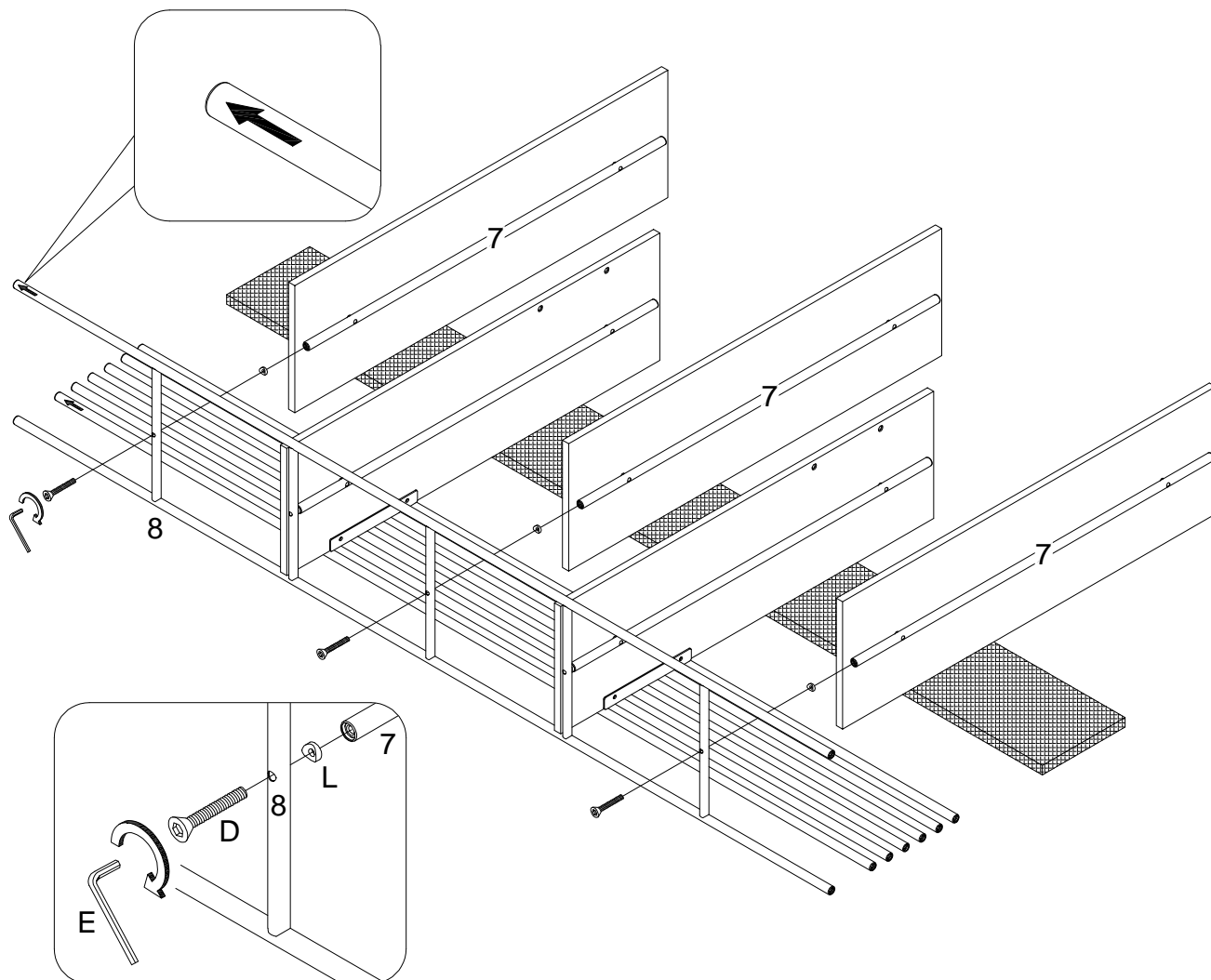

(EN)

Using bolt (D) attach part (8) and plastic pad (L) to part (7) with Hex key (E) as per diagram.

(FR)

En utilisant le boulon (D) fixez la pièce (8) et le coussin en plastique (L) à la pièce (7) avec la clé hexagonale (E) conformément au schéma.

(ESP)

Use el perno (D) para fijar la parte (8) y la almohadilla de plástico (L) a la parte (7) con la llave hexagonal (E) según el diagrama.

(DE)

Befestigen Sie das Teil (8) und die Plastikunterlage (L) an das Teil (7) mit dem Bolzen (D) durch den Inbusschlüssel (E) gemäß der Abbildung.

Step 9

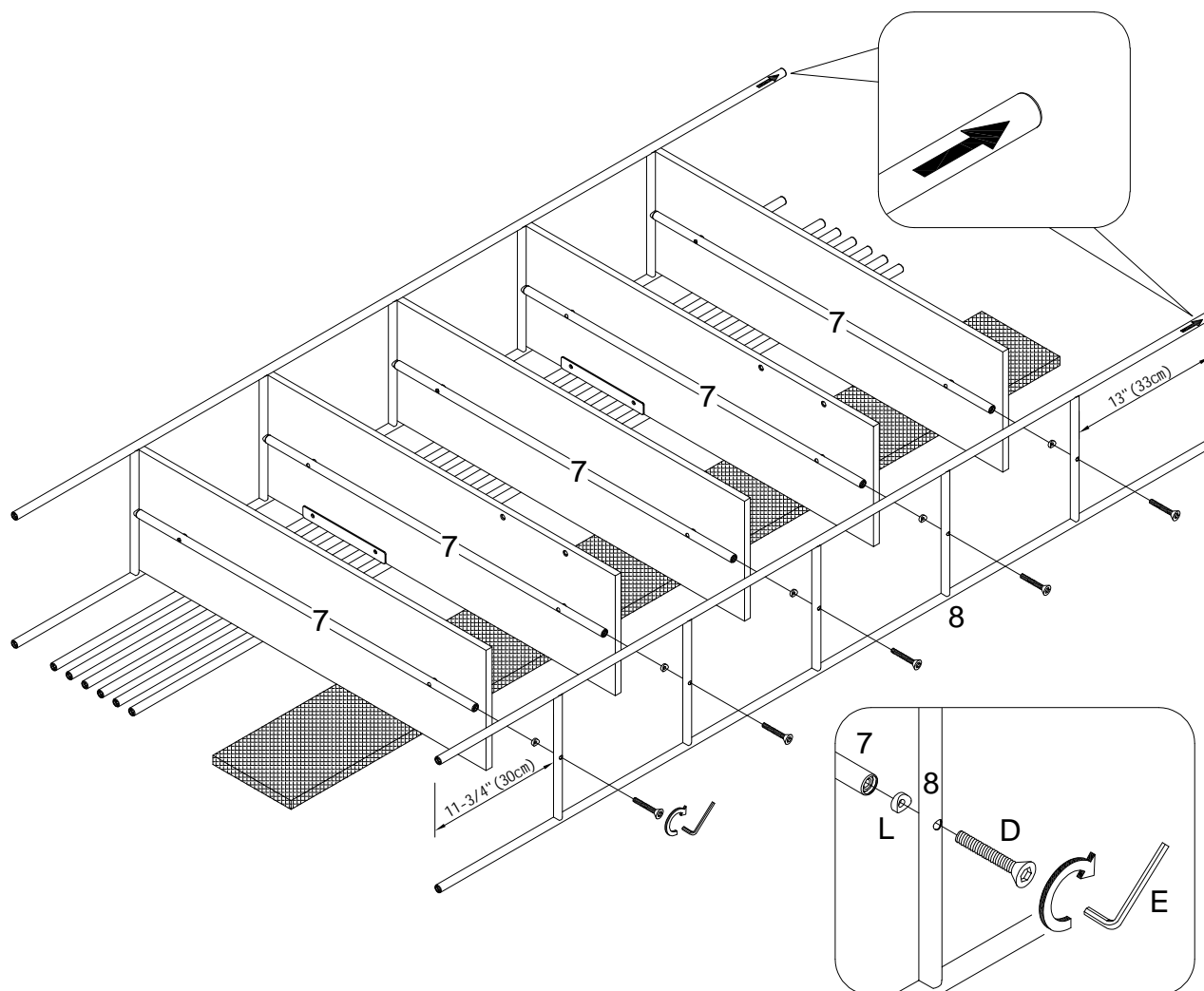

(EN)

Using bolt (D) attach part (8) and plastic pad (L) to part (7) with Hex key (E) as per diagram.

(FR)

En utilisant le boulon (D) fixez la pièce (8) et le coussin en plastique (L) à la pièce (7) avec la clé hexagonale (E) conformément au schéma.

(ESP)

Use el perno (D) para fijar la parte (8) y la almohadilla de plástico (L) a la parte (7) con la llave hexagonal (E) según el diagrama.

(DE)

Befestigen Sie das Teil (8) und die Plastikunterlage (L) an das Teil (7) mit dem Bolzen (D) durch den Inbusschlüssel (E) gemäß der Abbildung.

Step 10

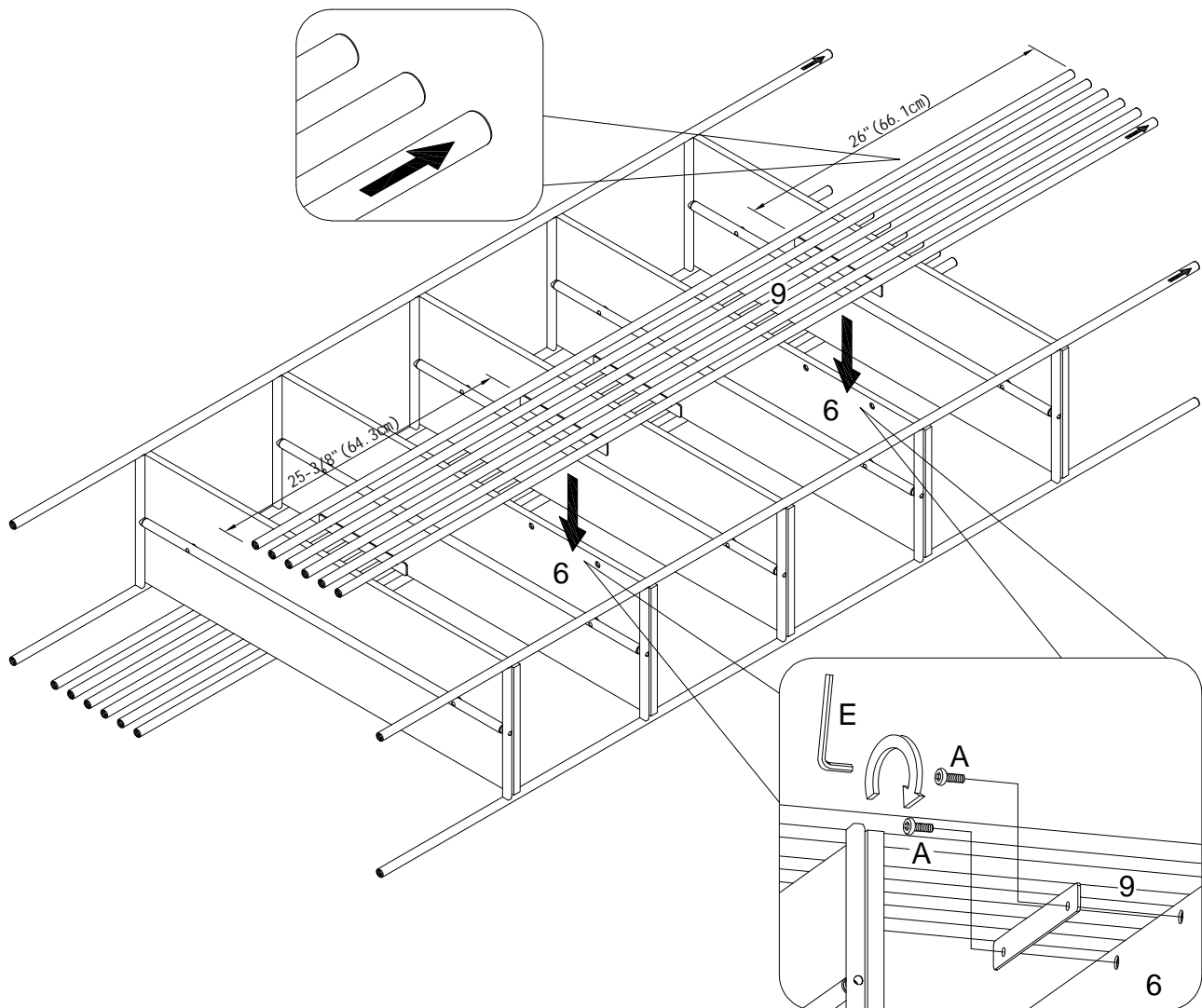

(EN)

Using bolt (A) attach part (6) to part (9) with Hex key (E) as per diagram.

(FR)

En utilisant le boulon (A) fixez la pièce (6) à la pièce (9) avec la clé hexagonale (E) conformément au schéma.

(ESP)

Use el perno (A) para fijar la parte (6) a la parte (9) con la llave hexagonal (E) según el diagrama.

(DE)

Befestigen Sie das Teil (6) an das Teil (9) mit dem Bolzen (A) durch den Inbusschlüssel (E) gemäß der Abbildung.

Step 11

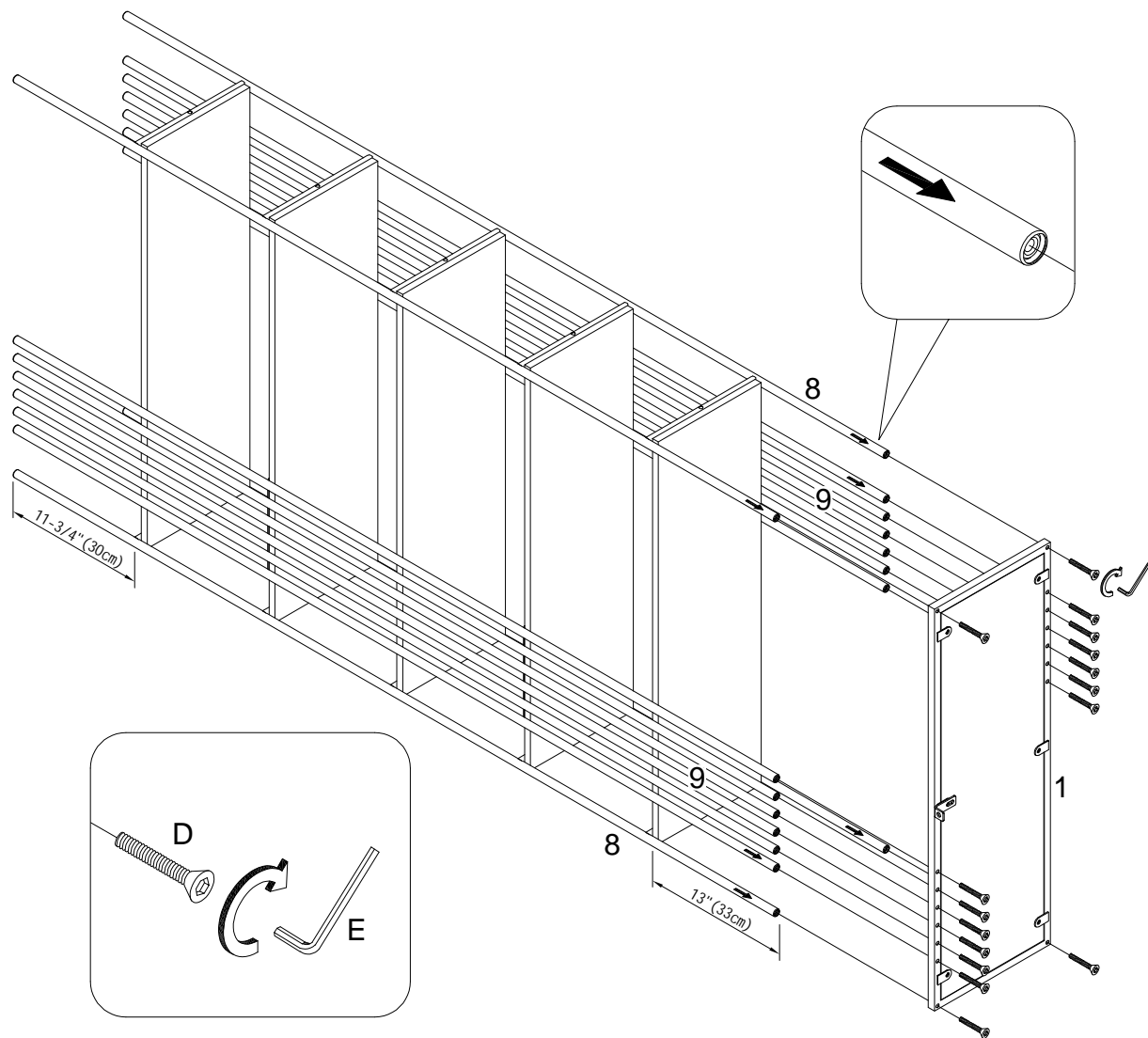

(EN)

Using bolt (D) attach part (1) to parts (8,9) with Hex key (E) as per diagram.

(FR)

En utilisant le boulon (D) fixez la pièce (1) aux pièces (8,9) avec la clé hexagonale (E) conformément au schéma.

(ESP)

Use el perno (D) para fijar la parte (1) a las partes (8,9) con la llave hexagonal (E) según el diagrama.

(DE)

Befestigen Sie das Teil (1) an die Teile (8,9) mit dem Bolzen (D) durch den Inbusschlüssel (E) gemäß der Abbildung.

Step 12

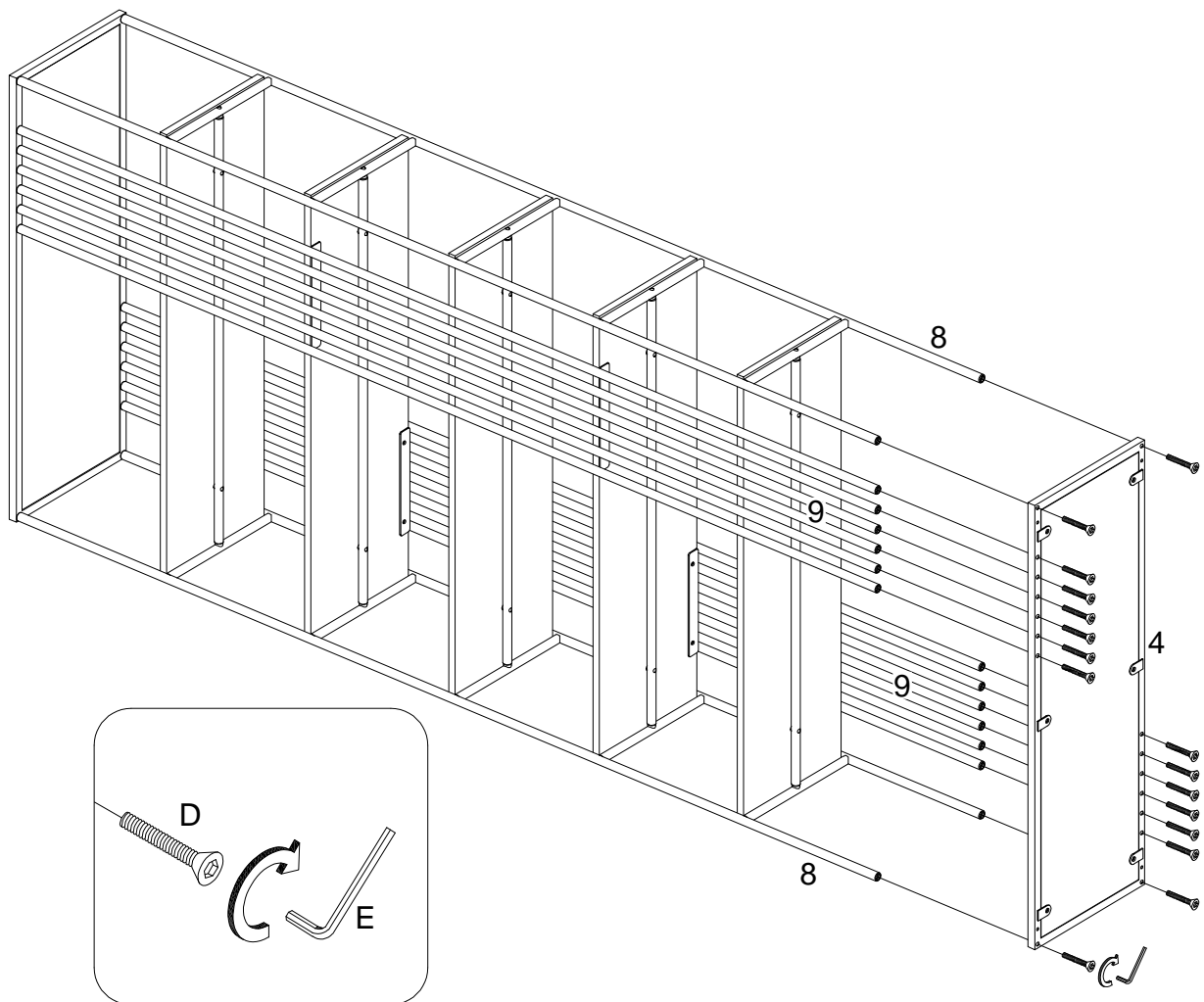

(EN)

Using bolt (D) attach part (4) to parts (8,9) with Hex key (E) as per diagram.

(FR)

En utilisant le boulon (D) fixez la pièce (4) aux pièces (8,9) avec la clé hexagonale (E) conformément au schéma.

(ESP)

Use el perno (D) para fijar la parte (4) a las partes (8,9) con la llave hexagonal (E) según el diagrama.

(DE)

Befestigen Sie das Teil (4) an die Teile (8,9) mit dem Bolzen (D) durch den Inbusschlüssel (E) gemäß der Abbildung.

Step 13

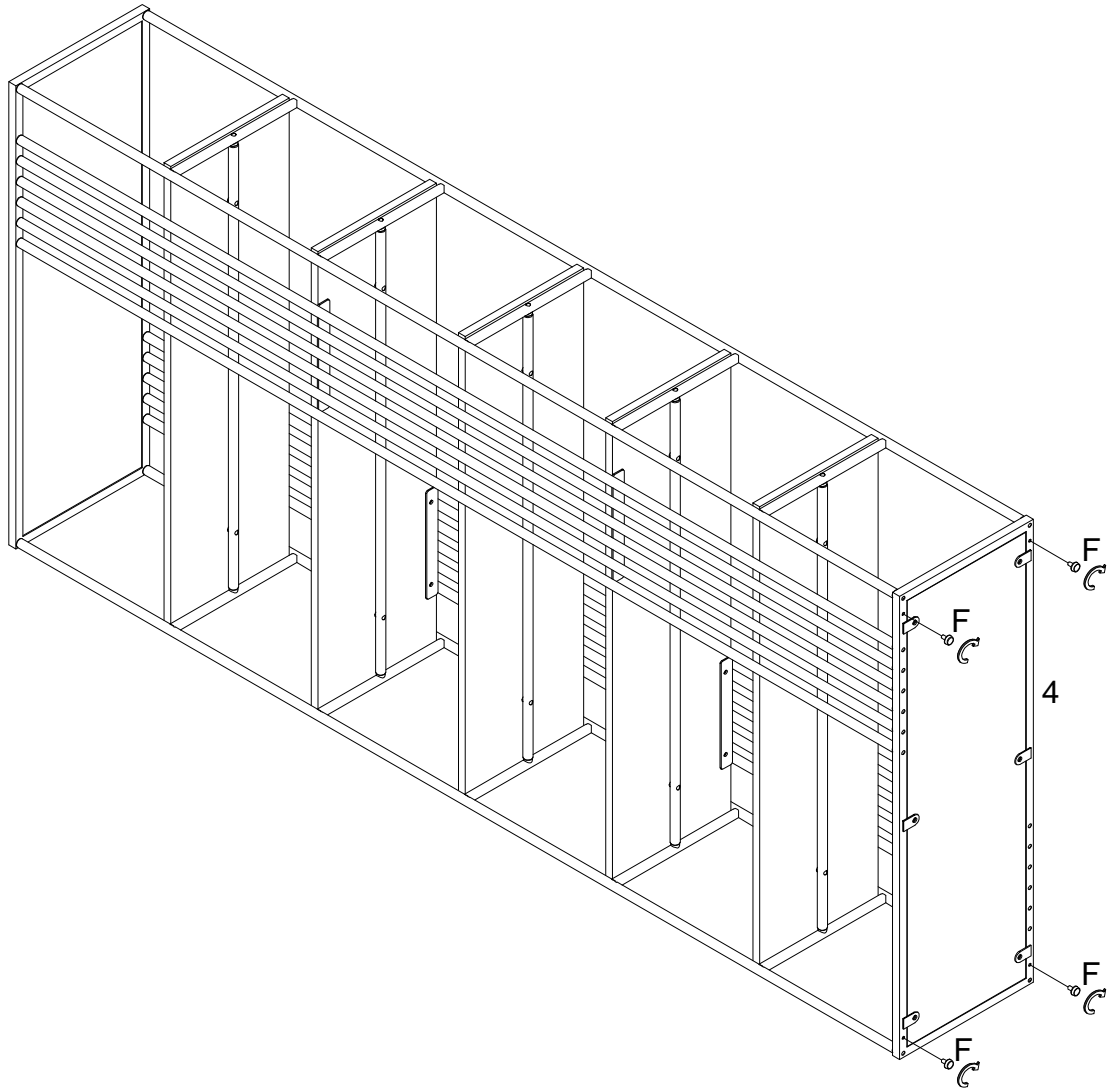

(EN)

Secure adjustable floor leveler (F) into part (4) as per diagram.

(FR)

Fixez le niveleur de sol réglable (F) dans la pièce (4) selon le schéma.

(ESP)

Asegure el nivelador de piso ajustable (F) en la parte (4) según el diagrama.

(DE)

Befestigen Sie die verstellbare Nivellierfüße (F) am Teil (4) gemäß der Abbildung.

Step 14

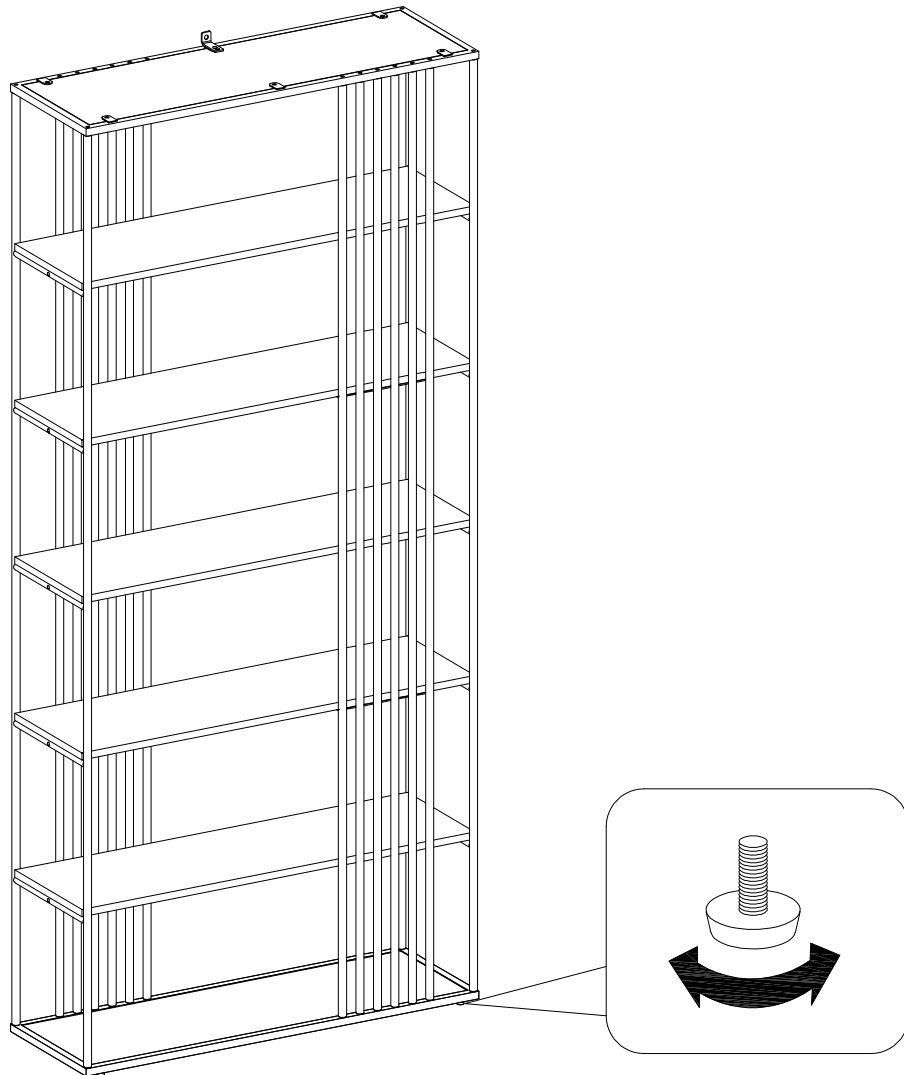

(EN)

Position the assembled unit at the desired location ,if necessary adjust the floor leveler at the bottom of the support leg to level the unit.

(FR)

Positionnez l'unité assemblée à l'emplacement souhaité, si nécessaire ajustez le niveleur de plancher au bas de la jambe de support pour mettre l'unité à niveau.

(ESP)

Coloque la unidad ensamblada en el lugar deseado, si es necesario ajuste el nivelador de piso en la parte inferior de la pata de apoyo para nivelar la unidad.

(DE)

Positionieren Sie die montierte Baueinheit an die gewünschte Stelle. Stellen Sie gegebenenfalls die Bodennivellierungseinrichtung an der Unterseite des Stützbeins, um die Baueinheit auszurichten.

Step 15

WARNING

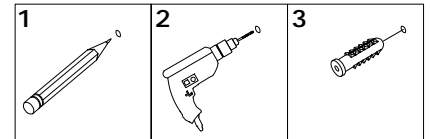

Serious or fatal injuries can occur from furniture tipping over. To prevent the furniture from tipping over we recommend that it is permanently fixed to the wall. Wall anchor and hardware are included with this product. Please make sure hardware is suitable for your walls before installing, as different wall materials may require different types of anchors.

Des blessures graves ou mortelles peuvent survenir à la suite d'un basculement des meubles. Pour éviter que les meubles ne basculent, nous recommandons qu'ils ne sont fixés en permanence au mur. L'ancrage mural et le matériel sont inclus dans ce produit. Veuillez assurez-vous que le matériel est adapté à vos murs avant d'installer, car différents matériaux muraux peuvent nécessiter différents types d'ancres.

Pueden producirse lesiones graves o mortales al volcar los muebles. Para evitar que los muebles se vuelquen, recomendamos que se fijen permanentemente a la pared. El anclaje de pared y los herrajes están incluidos en este producto. Asegúrese de que los herrajes sean adecuados para sus paredes antes de instalarlos, ya que los diferentes materiales de las paredes pueden requerir diferentes tipos de anclajes.

Beim Umkippen von Möbeln können schwere oder tödliche Verletzungen auftreten. Um ein Umkippen der Möbel zu verhindern, empfehlen wir, diese dauerhaft an die Wand zu befestigen. Wandanker und Hardware sind mit diesem Produkt enthalten. Bitte stellen Sie vor der Installation sicher, dass die Hardware für Ihre Wände geeignet ist, da für unterschiedliche Wandmaterialien möglicherweise unterschiedliche Arten von Ankern erforderlich sind.

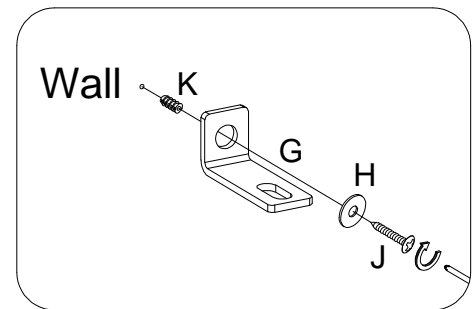
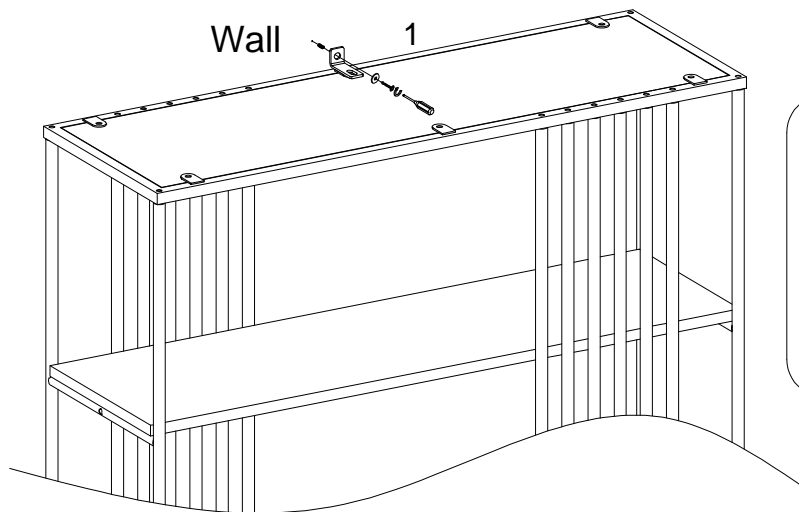

(EN)

Using screw (J) attach washer (H) and L shape bracket (G) into nut (K) to wall with Philips head screwdriver as per diagram.

(FR)

En utilisant la vis (J) fixez la rondelle (H), le support en forme de L (G) et l'écrou (K) au mur avec un tournevis cruciforme conformément au schéma.

(ESP)

Use el tornillo (J) para fijar la arandela (H), el soporte en forma de L (G) y la tuerca (K) a la pared con un destornillador de cabeza Philips según el diagrama.

(DE)

Befestigen Sie die Scheibe (H), die L-förmige Halterung (G) und die Mutter (K) an der Wand mit der Schraube (J) durch den Kreuzschlitzschraubendreher von Philips gemäß der Abbildung.

Step 16

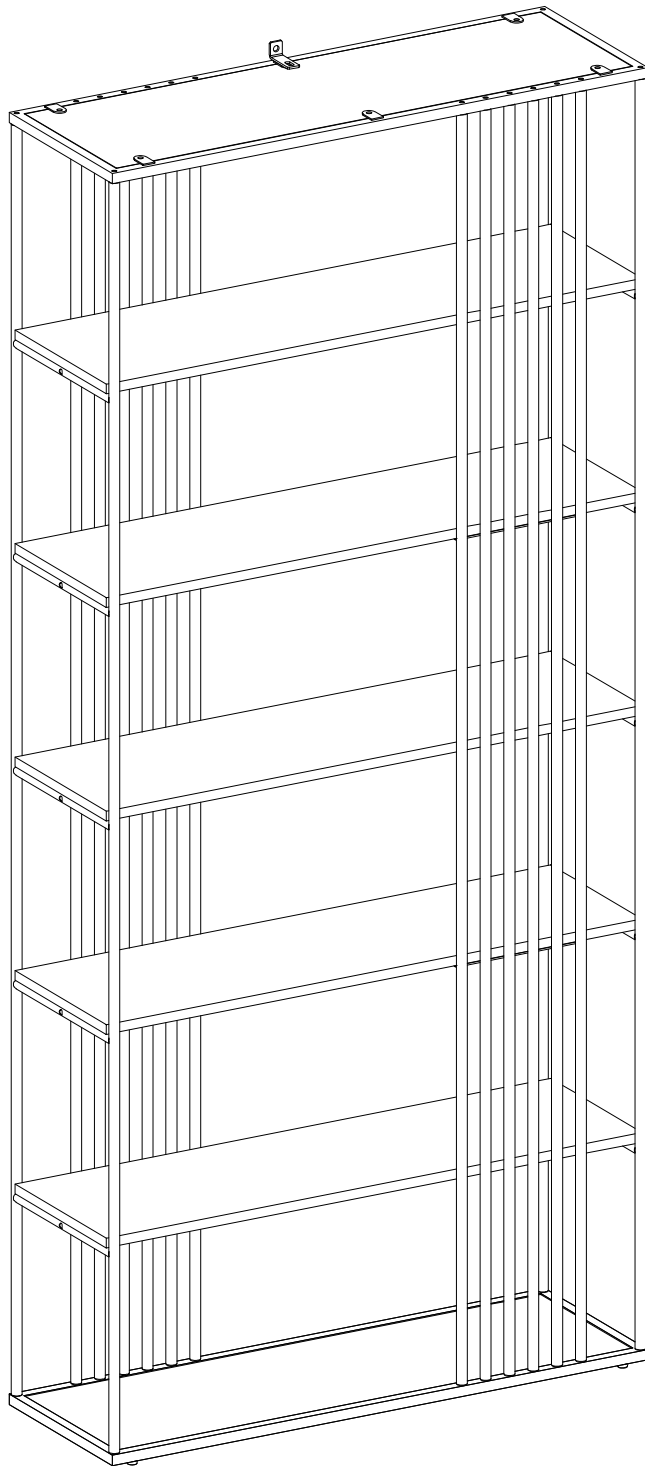

Final Assembly