

READ AND SAVE THIS INSTRUCTIONS FOR FUTURE USE

ASSEMBLY & INSTRUCTION MANUAL

OFFICE CHAIR

IMPORTANT-KEEP THIS INFORMATION FOR YOUR SUBSEQUENT CONSULTATION: READ CAREFULLY

SAFETY INFORMATION

- Maximum weight: 120 KG
- To prevent the chair falling, make sure that the weight is evenly distributed.
- Remove all parts from the box and make sure all parts are included before assembly.
- Keep your feet always on the floor and do not press your head on the headrest when you recline the chair.
- When you adjust the backrest, make sure your fingers are safe and out of harm's way.
- To avoid damage, never pull fast and strongly in your house.
- This chair is designed to sit only and nothing else.
- Don't use it as a base or as a ladder.
- Don't sit in the arms of the chair.
- This chair is designed to seat only one person at same time.
- If some parts are missing, damaged or worn, stop using it immediately.
- Avoid direct sunlight on the chair so that the plastic components won't become brittle.

MAINTENANCE INSTRUCTIONS

- Clean with vacuum cleaner.
- Wipe with a fabric dampened with water.

Warning! The replacement and repair of the components for the adjustment of the height of the chair with accumulators of energy must be carried out only by qualified personnel.

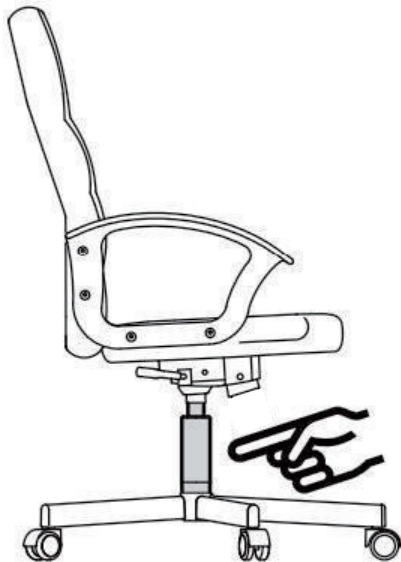

CHAISE DE BUREAU

IMPORTANT - CONSERVEZ CES INFORMATIONS POUR VOTRE CONSULTATION ULTÉRIEURE: LISEZ ATTENTIVEMENT

INFORMATIONS SUR LA SÉCURITÉ

- Poids maximum: 120 kg
- Pour éviter que le fauteuil ne tombe, assurez-vous que le poids est réparti uniformément.
- Retirez toutes les pièces de la boîte et assurez-vous que toutes les pièces sont incluses avant l'assemblage.
- Gardez toujours les pieds sur le sol et n'appuyez pas votre tête sur l'appui-tête lorsque vous inclinez le fauteuil.
- Lorsque vous ajustez le dossier, assurez-vous que vos doigts sont en sécurité et hors de danger.
- Pour éviter tout dommage, ne tirez jamais vite et fort dans votre maison.
- Cette chaise est conçue pour s'asseoir uniquement et rien d'autre.
- Ne l'utilisez pas comme base ou comme échelle.
- Ne vous asseyez pas sur les accoudoirs de la chaise.
- Cette chaise est conçue pour accueillir une seule personne à la fois.
- Si certaines pièces manquent, sont endommagées ou usées, arrêtez de les utiliser immédiatement.









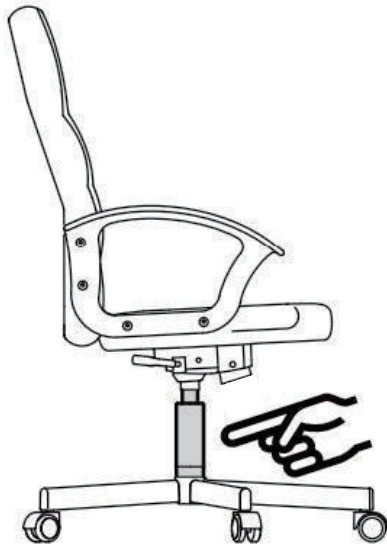

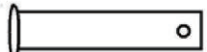

- Évitez les rayons directs du soleil sur le fauteuil afin que les pièces en plastique ne deviennent pas fragiles.

CONSIGNES D'ENTRETIEN

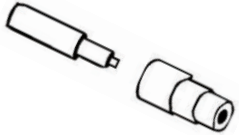
- Nettoyer avec un aspirateur.
- Essuyez avec un tissu humidifié avec de l'eau.

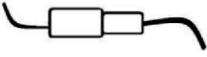
Attention! Le remplacement et la réparation des pièces pour le réglage de la hauteur du fauteuil avec accumulateurs d'énergie ne doivent être effectués que par du personnel qualifié.

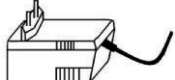
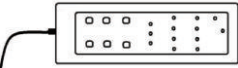

 A x 5	 E x 1	 I x 1	 M x 1
 B x 1	 F x 1	 J x 6	 N x 6
 C x 1	 G x 2	 K x 1	 O x 3
 D x 1	 H x 4	 L x 1	 P x 1
	M6*20:		 Q x 1

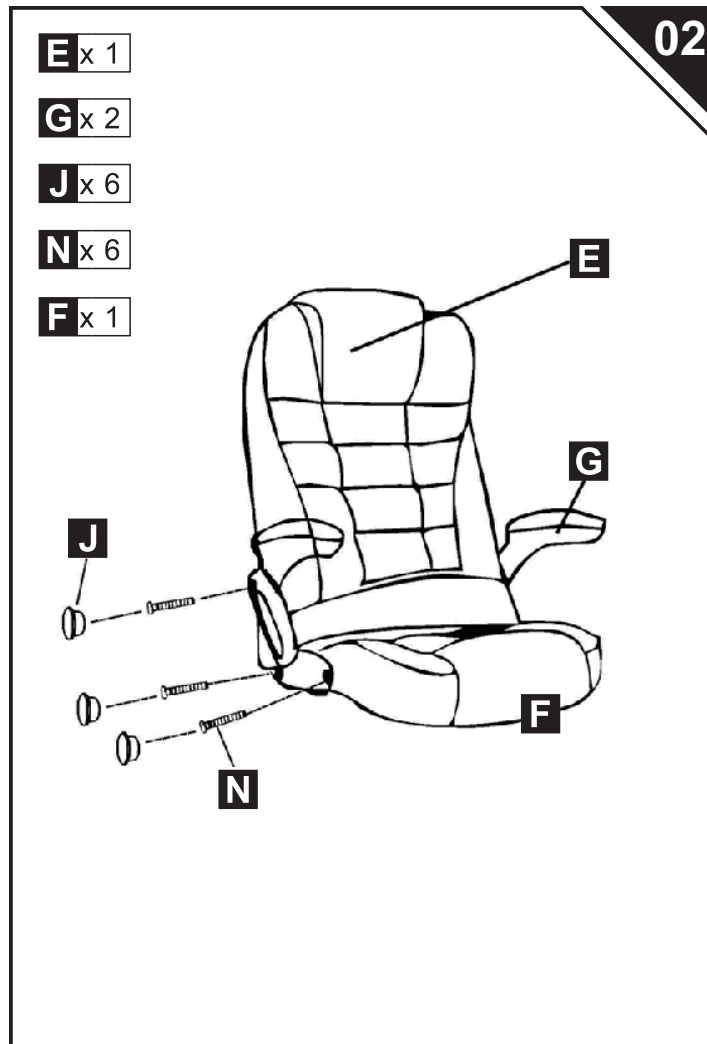
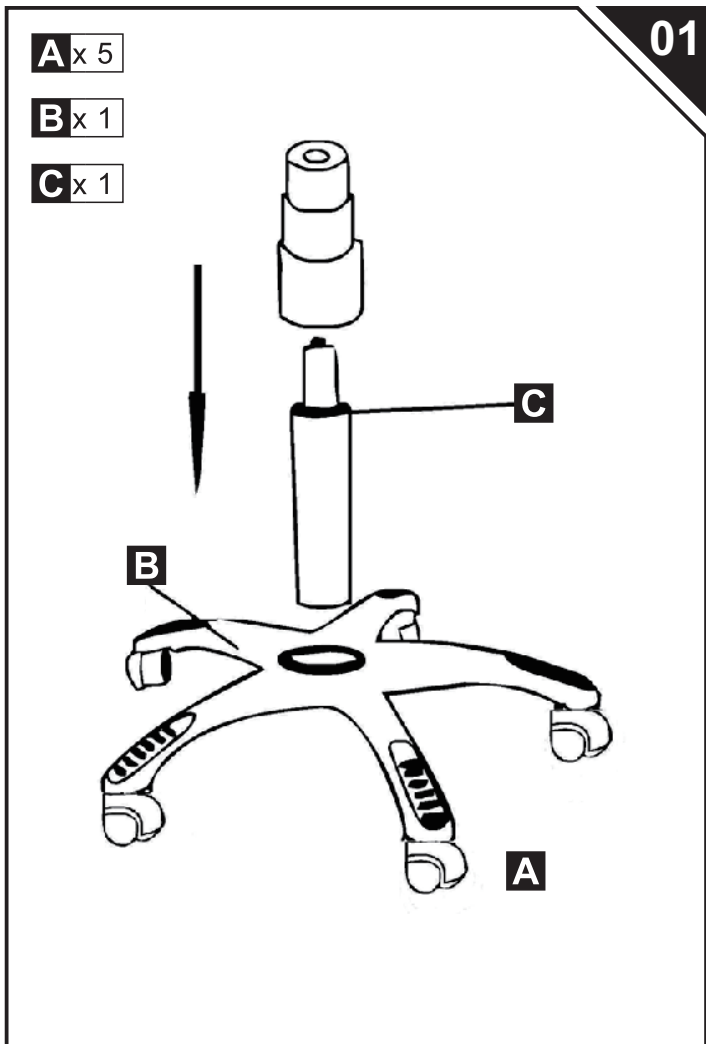

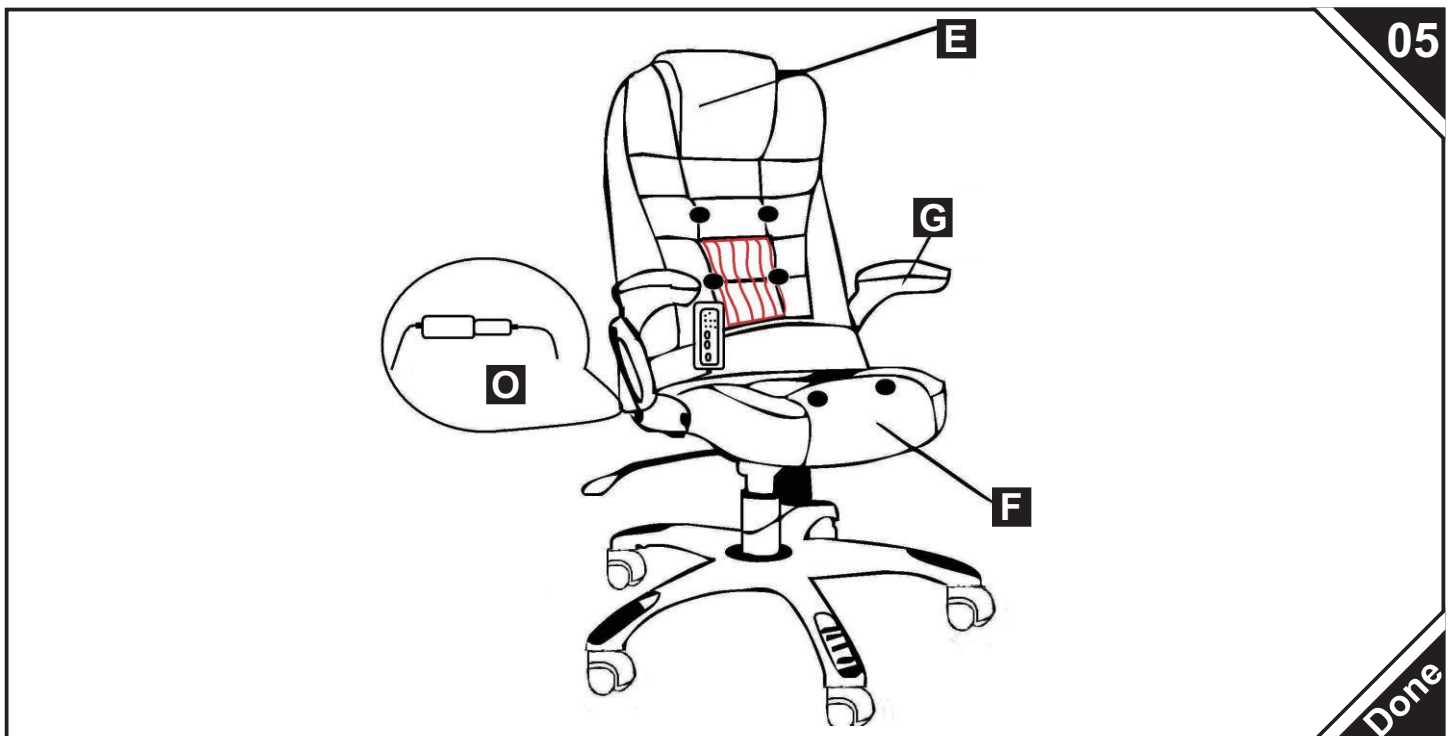
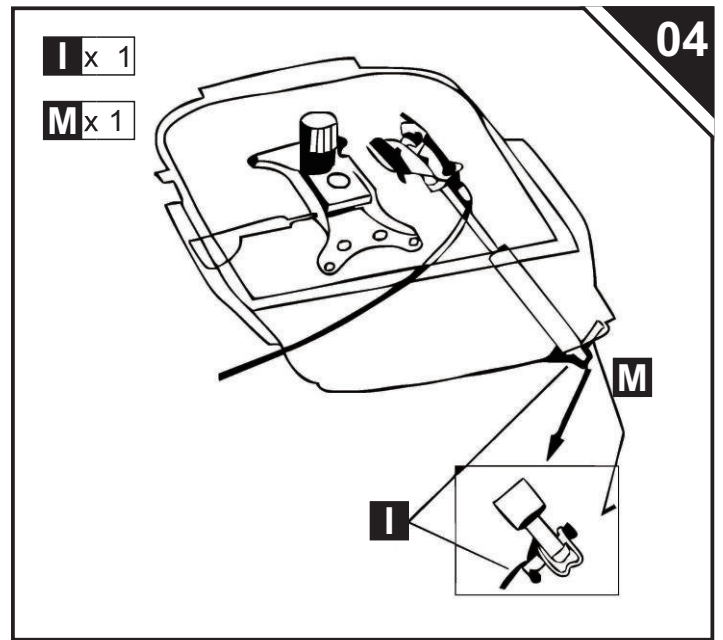
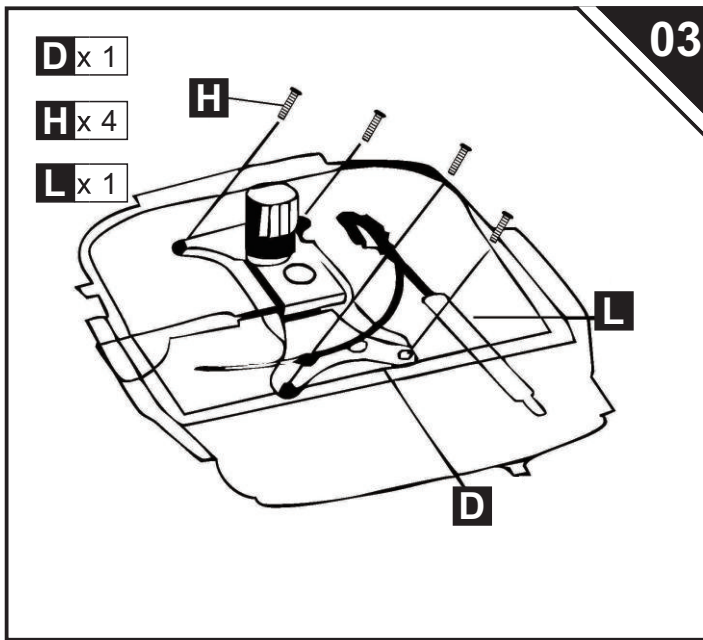

Input voltage	AC100-240	V
Input AC frequency	50-60	Hz
Output voltage	12	V
Output current	0.5/1	A
Output power	30	W
Average active efficiency	85	%
Efficiency at low load (10 %)	76.58-72.73	%
No-load power consumption	0.074-0.104	W

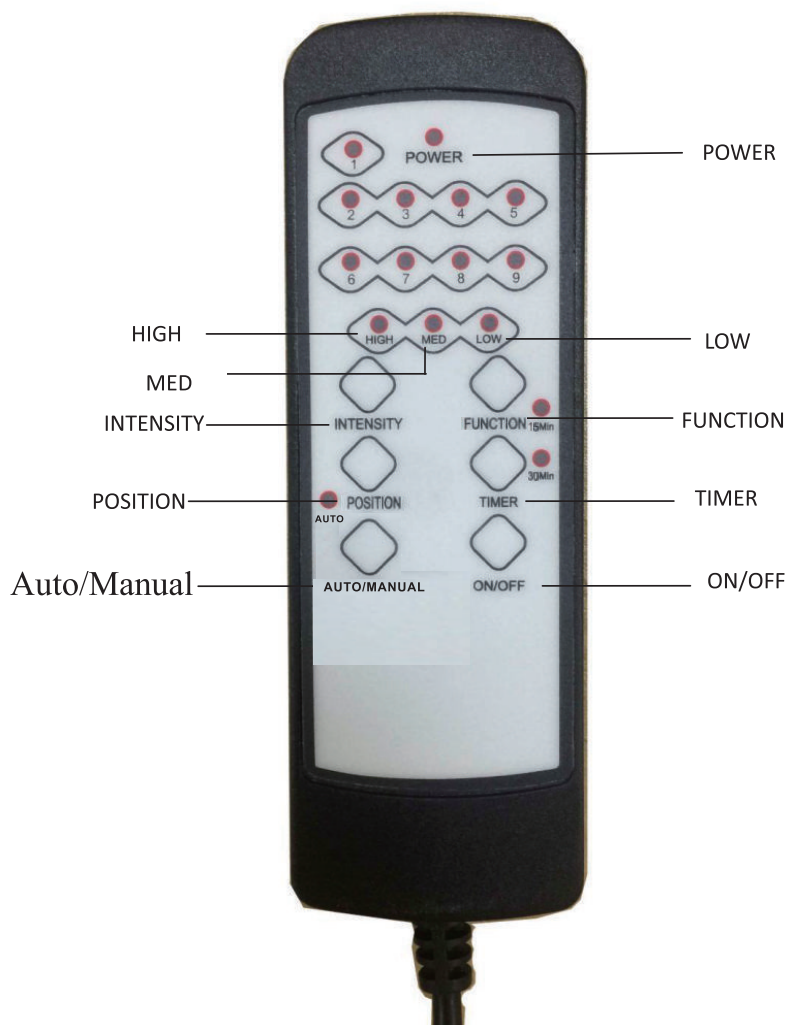

1. Massage Mode: Press FUNCTION Key to select nine kinds of modes
2. Press AUTO/MANUAL key to switch between AUTO/MANUAL MODE (AUTO MODE allow the unit work in an automatic cycle among nine modes)
3. Time setting: Press TIMER key to switch between 15 Minutes or 30 minutes
4. Vibration strength of the massage chair: Press INTENSITY key to switch three intensity modes (High Med and Low)
5. Vibration Position : Press POSITION key to select different Vibration Zone (Back/Lumbar/thighs)
6. Press ON/OFF key to turn on/off the unit

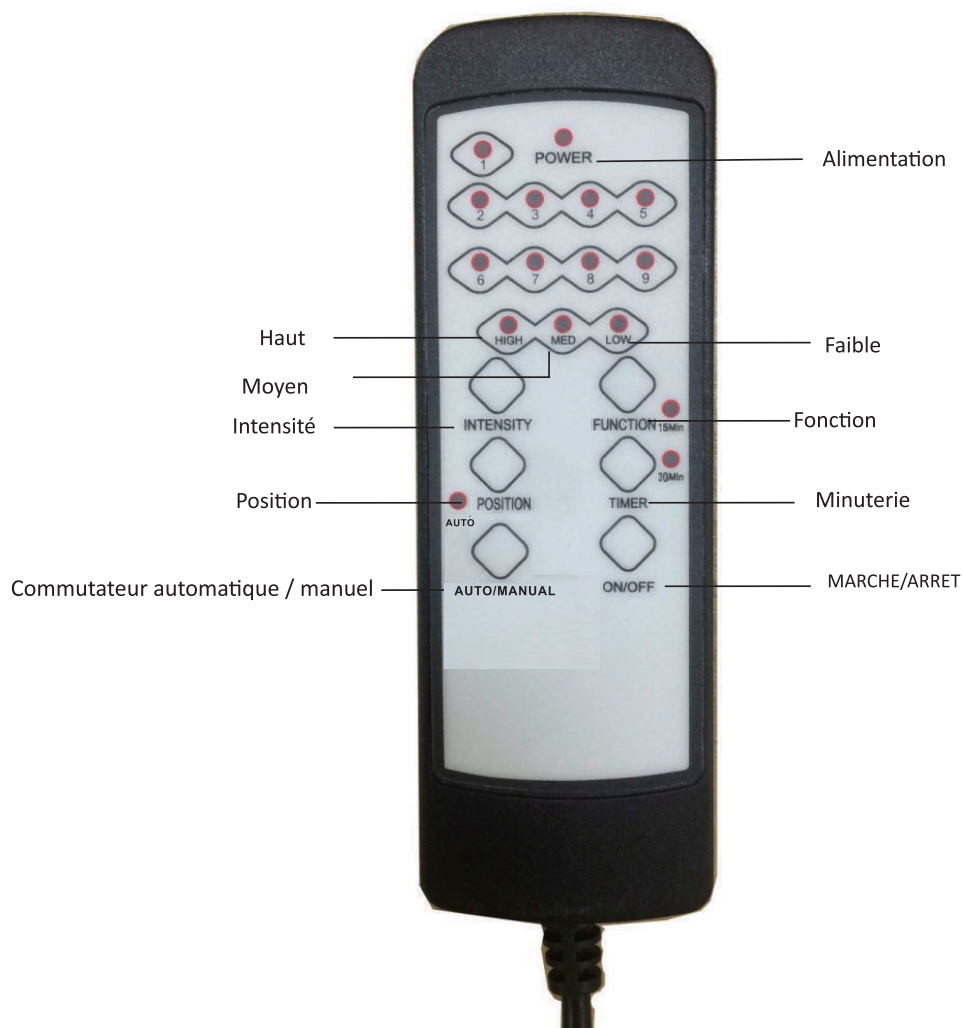

1. Mode de massage : Appuyez sur la touche FONCTION pour sélectionner entre les neuf types de modes

2. Appuyez sur la touche AUTO/MANUAL pour passer du MODE AUTO au MODE MANUEL (le MODE AUTO permet à l'appareil de fonctionner selon un cycle automatique parmi les neuf modes)

3. Réglage de l'heure : Appuyez sur la touche TIMER pour passer de 15 à 30 minutes

4. Force de vibration du fauteuil de massage : Appuyez sur la touche INTENSITY pour choisir parmi trois modes d'intensité (Haut Moyen et Bas)

5. Position de vibration : Appuyez sur la touche POSITION pour sélectionner une zone de vibration différente (Dos/Lombes/Cuisses)

6. Appuyez sur la touche ON/OFF pour allumer/éteindre l'appareil