

INCLUDED IN THE PACKAGE / INCLUS DANS LE PACKAGE

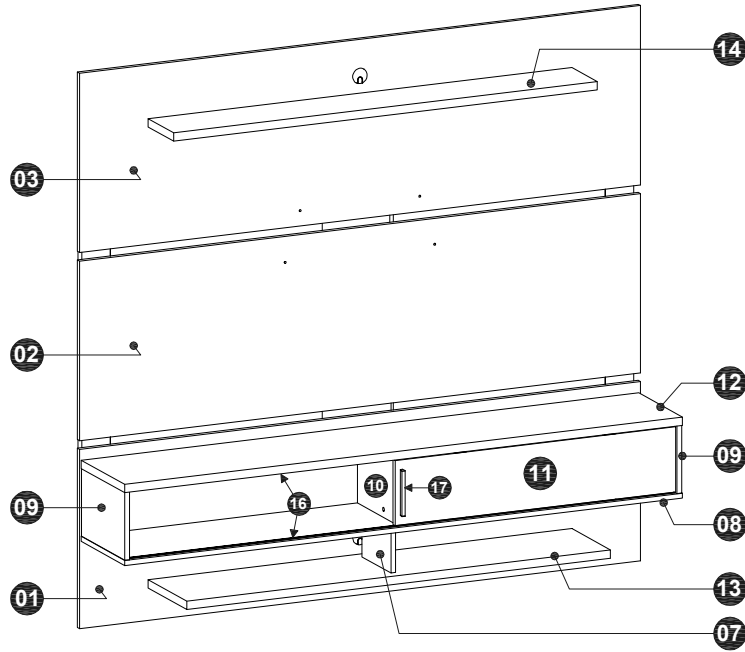

REAR VIEW / VUE ARRIÈRE

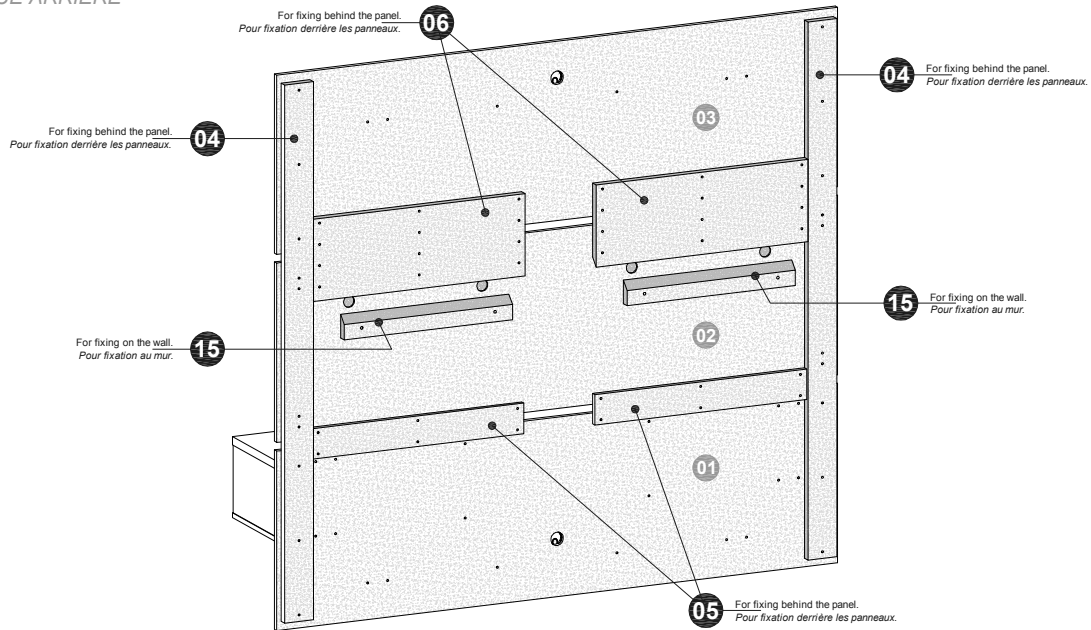

n.° ID	Parts Identification (Description) / Identification des pièces (Description)	Quantity / Quantité
01	Lower Panel / Panneau inférieur	1
02	Middle Panel / Panneau central	1
03	Upper Panel / Panneau supérieur	1
04	Rear Column / Colonne arrière	2
05	Lower Rear Bar / Barre arrière inférieure	2
06	Upper Rear Bar / Barre arrière supérieure	2
07	Lower Support / Support inférieur	1
08	Base of the cubby / Base du compartiment	1
09	Side Panel of the cubby / Panneau latéral du compartiment	2
10	Partition of the cubby / Cloison du compartiment	1
11	Sliding Door / Porte coulissante	1
12	Middle Shelf / Étagère du milieu	1
13	Lower Shelf / Étagère inférieure	1
14	Upper Shelf / Étagère supérieure	1
15	Bar for wall / Barre pour mur	2
16	Plastic rail profile 1755mm / Profilé de rail en plastique 1755mm	2
17	Handle 128mm / Poignée de porte 128mm	1

TOOLS NEEDED / OUTILS NÉCESSAIRES

Manual screwdriver.
Tournevis manuel.



Simple hammer.
Marteau simple.



Measuring tape.
Mètre ruban.



Level indicator.
Indicateur de niveau.



Electric drill and electric screwdriver with drill bit Ø1/2 inch and phillips tips.
Perceuse électrique et tournevis électrique avec foret Ø1/2 pouce et pointes phillips.



⚠ IMPORTANT! Two people are needed to assemble and install this product.
IMPORTANT! Deux personnes sont nécessaires pour assembler et installer ce produit.

INCLUDED IN THE HARDWARE / INCLUS DANS LE MATÉRIEL

A 30x



B 40x

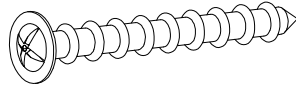

C 12x

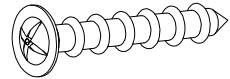

D 18x

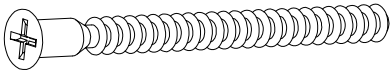

E 6x

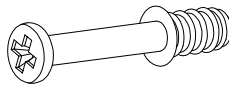

F 6x

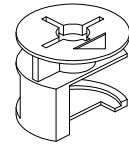

G 6x

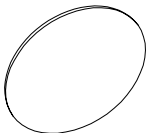

H 4x

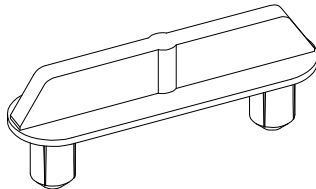

I 2x



J 2x

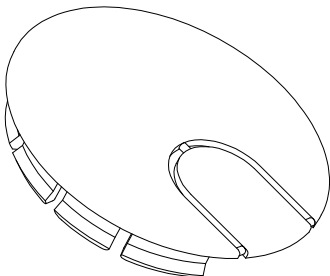

K 4x

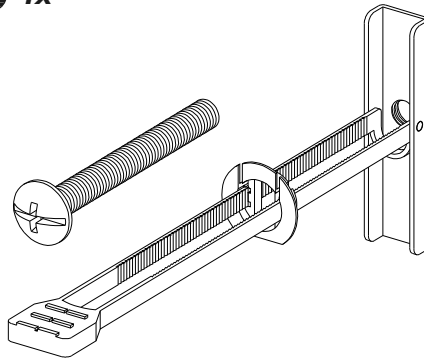

STEP 1 / ÉTAPE 1

- Line the floor with the cardboard and the foam mantle of the packing to protect the parts and arrange the Panels (01), (02) and (03) with the rear face upwards, correctly checking the position of each one according to the holes and as shown in the drawing.

Tapisser le sol avec le carton et la feuille de mousse de l'emballage pour protéger les pièces et disposer les Panneaux (01), (02) et (03) avec la face arrière vers le haut, en vérifiant correctement la position de chaque pièce selon les trous et le dessin.

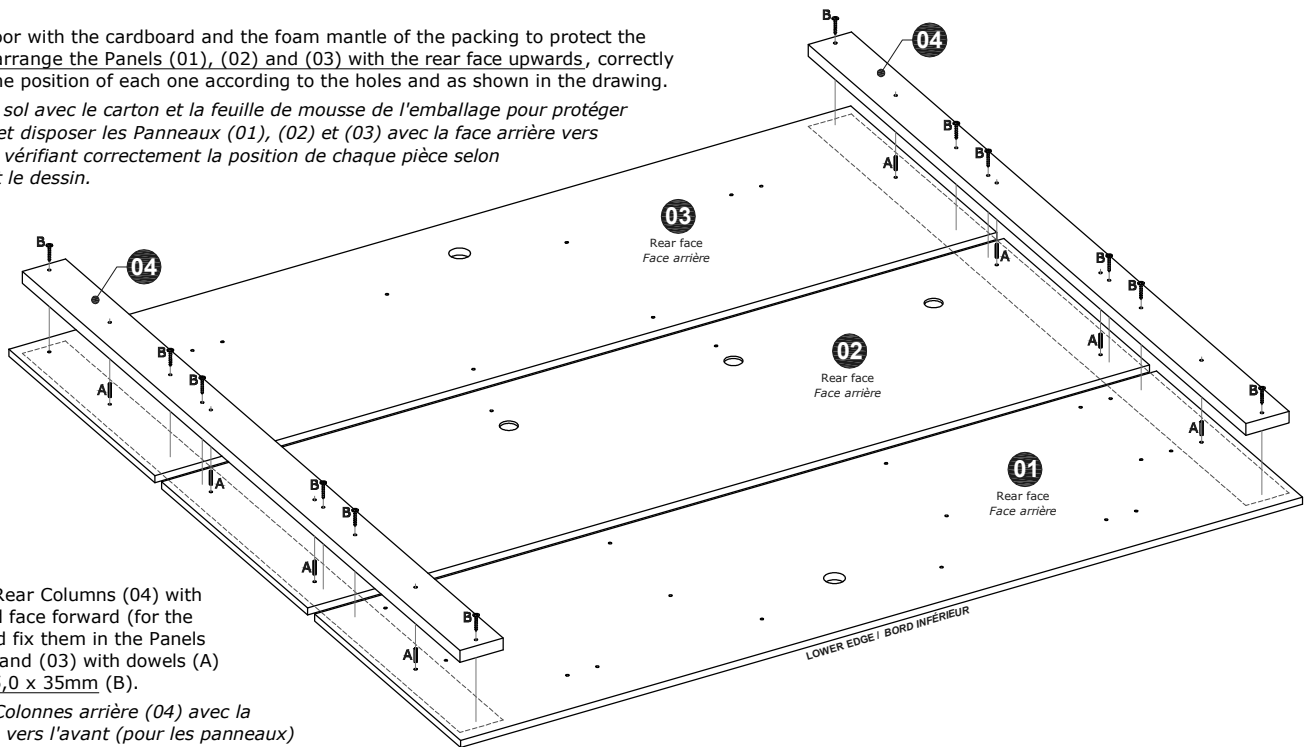

- Place the Rear Columns (04) with the painted face forward (for the panels) and fix them in the Panels (01), (02) and (03) with dowels (A) and bolts 5,0 x 35mm (B).

Placer les Colonnes arrière (04) avec la face peinte vers l'avant (pour les panneaux) et les fixer dans le Panneaux (01), (02) et (03) avec les chevilles (A) et les vis 5,0 x 35mm (B).

STEP 2 / ÉTAPE 2

- Fix the Upper Rear Bars (06) behind the Panels (02) and (03) with the bolts 5.0 x 35mm (B) in the positions shown in the drawing and with the beveled edge down and forward (for the panels).

Fixez les Barres arrière supérieures (06) derrière les Panneaux (02) et (03) avec des vis 5.0 x 35mm (B), dans les positions indiquées sur le dessin et avec le bord biseauté vers le bas et vers l'avant (pour les panneaux).

- Fix the Lower Rear Bars (05) behind the Panels (01) and (02) with the bolts 5.0 x 25mm (C) in the positions shown in the drawing and with the painted face forward.

Fixez les Barres arrière inférieures (05) derrière les Panneaux (01) et (02) avec des vis 5.0 x 25mm (C), dans les positions indiquées sur le dessin et avec la face peinte vers l'avant.

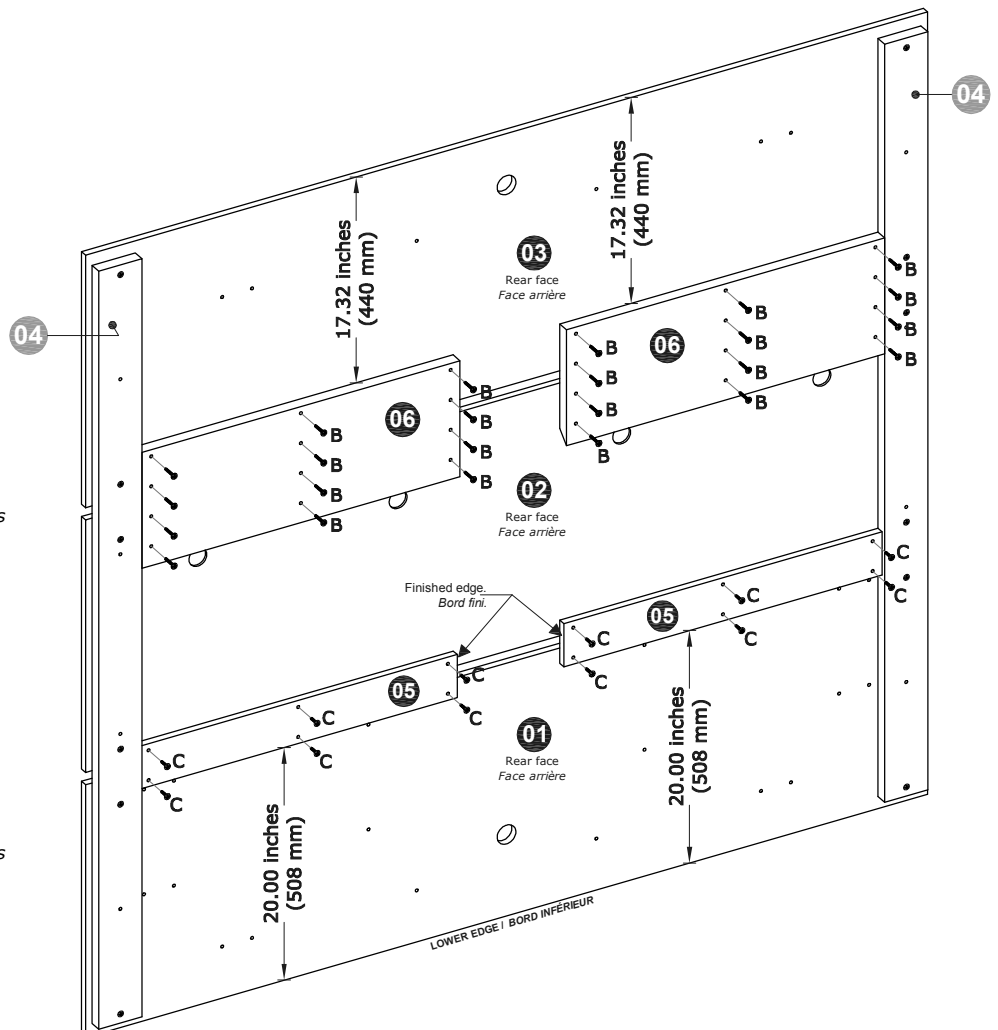

STEP 3 / ÉTAPE 3

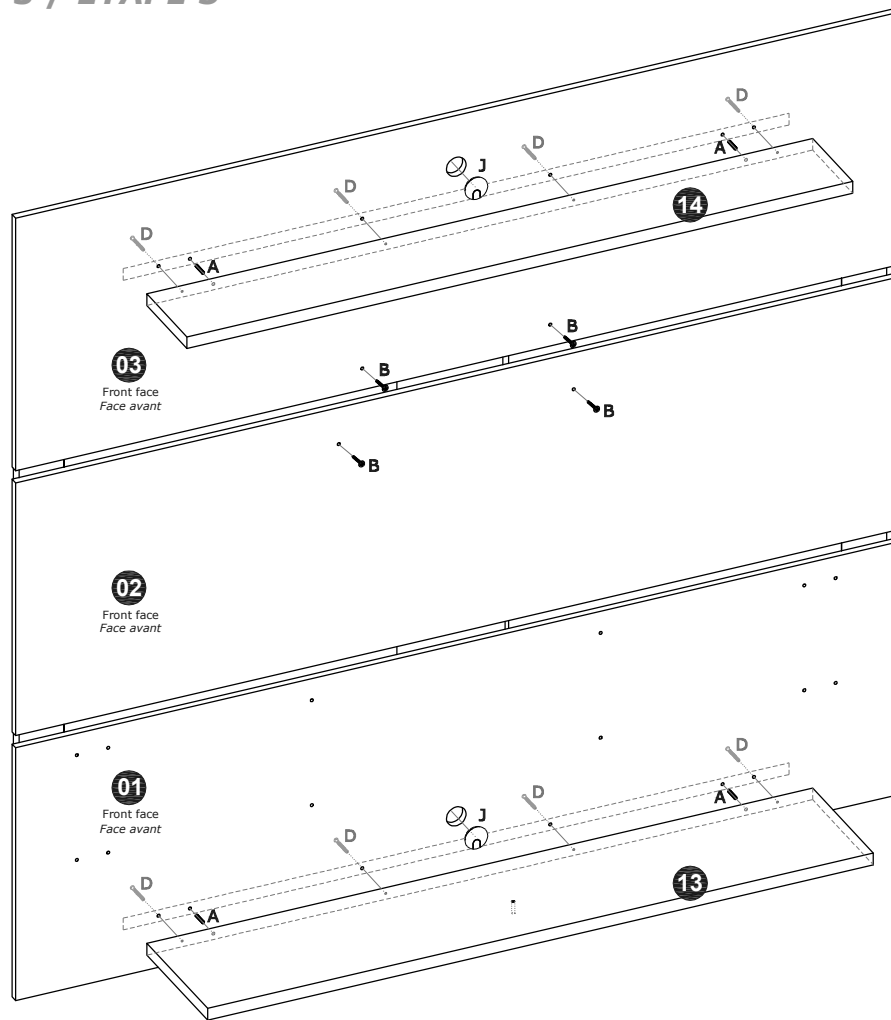

- Finish the fixing of the Upper Rear Bars (06) in the Panels (02) and (03) applying the four bolts (B) shown in the drawing.

Terminez la fixation des Barres arrière supérieures (06) dans les Panneaux (02) et (03) en appliquant les quatre vis (B) indiquées sur le dessin.

- Fix the Lower Shelf (13) in the Lower Panel (01) with dowels (A) and bolts 5.0 x 50mm (D).

Fixez la Étagère inférieure (13) dans le Panneau inférieur (01) avec des chevilles (A) et des vis 5,0 x 50mm (D).

- Fix the Upper Shelf (14) in the Upper Panel (03) with dowels (A) and bolts 5.0 x 50mm (D).

Fixez la Étagère supérieure (14) dans le Panneau supérieur (03) avec des chevilles (A) et des vis 5,0 x 50mm (D).

- Insert the plastic cover (J) into the holes for pass wires in the Panels (01) and (03).

Insérez couvercles en plastique (J) dans les trous pour faire passer les fils dans les Panneaux (01) et (03).

STEP 4 / ÉTAPE 4

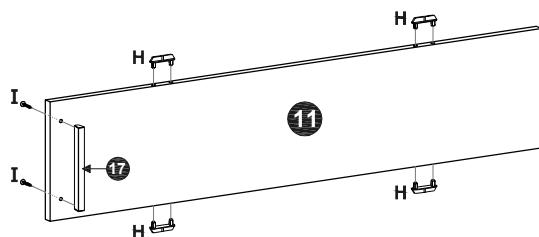

Preparing the Sliding Door (11):

- Apply the plastic guides (H).
- Choose the outer face of the Door (11) and fix the handle (17) with bolts 3.5x25mm (I).

Préparation de la Porte coulissante (11):

- Appliquez les guides en plastique (H).
- Choisissez la face extérieure de Porte (11) et fixez la poignée (17) avec des vis 3,5 x 25mm (I).

STEP 5 / ÉTAPE 5

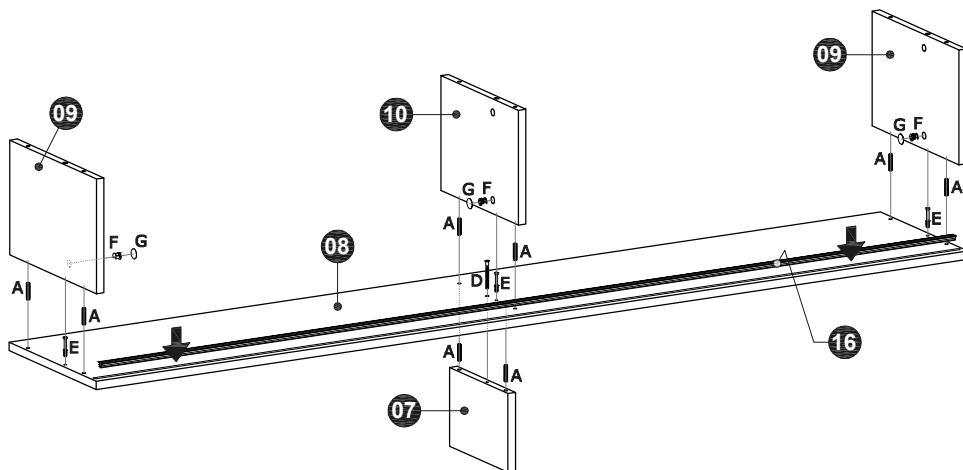

Preparing parts (07), (08), (09) and (10):

- Fix the Lower Support (07) under the Base (08) with dowels (A) and bolt 5.0x50mm (D).
- Fix the Side Panels (09) and Partition (10) on the Base (08) with dowels (A) and cam lock hardware (E + F). At the end of the fixation, apply the adhesive covers (G).
- Insert the plastic rail (16) into the channel in the Base (08).

Préparation des pièces (07), (08), (09) et (10):

- Fixez le Support inférieur (07) sous la Base (08) avec les chevilles (A) et la vis (D).
- Fixez les Panneaux latéraux (09) et la Cloison (10) à la Base (08) avec les chevilles (A) et le matériel de verrouillage à came (E + F). À la fin de la fixation, appliquez les couvercles adhésifs (G).
- Insérez le rail en plastique (16) dans le canal de la Base (08).

STEP 6 / ÉTAPE 6

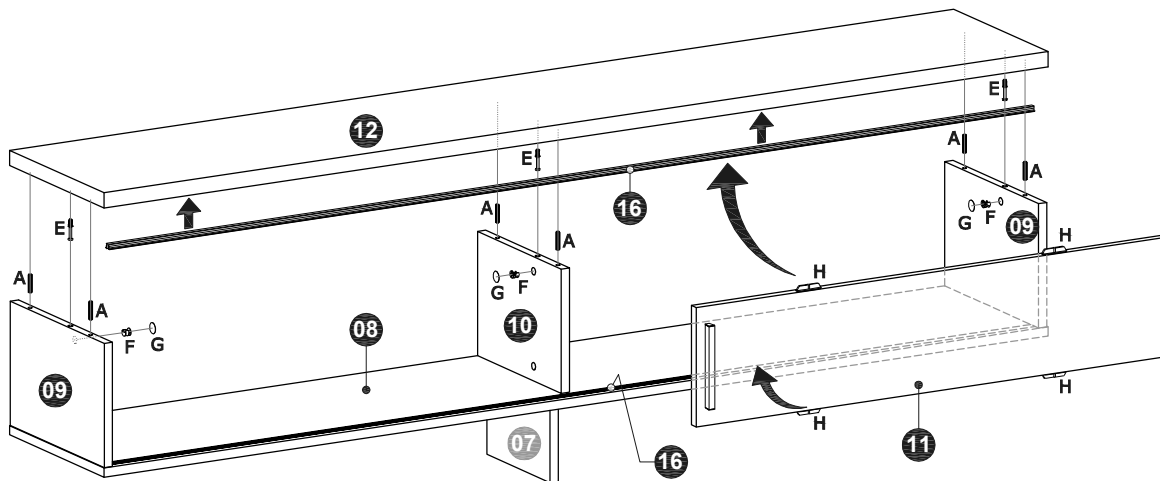

Installing the Sliding Door (11) and fixing the Middle Shelf (12):

- Insert the plastic rail (16) into the channel under the Middle Shelf (12).
- Insert the dowels (A) in the Side Panels (09) and in the Partition (10) and the bolts (E) in the Middle Shelf (12). After that, fit the parts together.
- Install the Sliding Door (11) by fitting the guides (H) in the plastic rails (16) in the Base (08) and in the Middle Shelf (12).
- Finish the fixing the Middle Shelf (12) to the Side Panels (09) and to the Partition (10) with dowels (A) and cam lock hardware (E + F), and finally apply the adhesive covers (G).

Installation de la Porte coulissante (11) et fixation de la Étagère du milieu (12):

- Insérez le rail en plastique (16) dans le canal sous l'Étagère du milieu (12).
- Insérez les chevilles (A) dans les Panneaux latéraux (09) et dans le Cloison (10) et les vis (E) dans l'Étagère du milieu (12). Après cela, assemblez les pièces.
- Installez la Porte coulissante (11) en installant les guides (H) dans les rails en plastique (16) de la Base (08) et de l'Étagère du milieu (12).
- Terminez la fixation de l'étagère du milieu (12) aux Panneaux latéraux (09) et à la Cloison (10) avec les chevilles (A) et le matériel de verrouillage à came (E + F). Puis appliquez les couvercles adhésifs (G).

STEP 7 / ÉTAPE 7

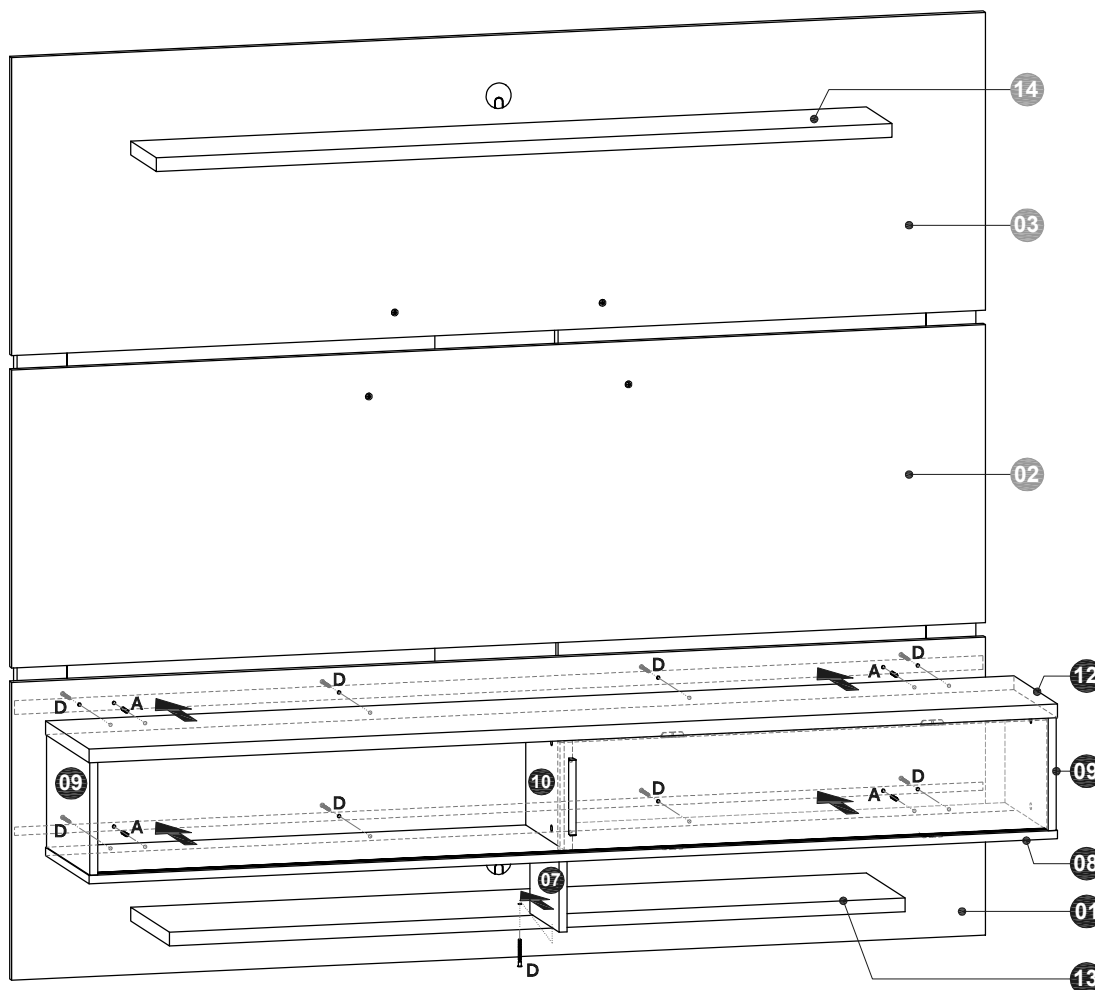

- Install the cubby [parts (07), (08), (09), (10), (11) and (12), assembled in the STEP 6], positioning it on the Lower Shelf (13) and fixing the Base (08) and the Middle Shelf (12) on the Lower Panel (01) with dowels (A) and bolts (D).

Installez le compartiment [pièces (07), (08), (09), (10), (11) et (12), assemblé à l'ÉTAPE 6], en le positionnant sur l'Étagère inférieure (13) et en fixant la Base (08) et la Étagère du milieu (12) sur le Panneau inférieur (01) avec les chevilles (A) et les vis (D).

- Apply bolt (D) to fix the Lower Shelf (13) in the Support (07). Appliquez la vis (D) pour fixer l'Étagère inférieure (13) dans le Support (07).

STEP 8 / ÉTAPE 8

ATTENTION! Before installing the panel, check the conditions of the wall for strength to properly support and anchor the weight of the suspended furniture, including the equipment and objects that may be fixed to the panel.

Kap Toggle bushings (K) supplied with the product are for hollow walls or dry wall type. Check the type of wall on which the installation will be made and, if necessary, look for more suitable devices to fixation.

To mark the position and fix the Bars (15) on the wall, check the level of the parts.

ATTENTION! Avant d'installer le panneau, vérifiez les conditions du mur pour la résistance nécessaire pour supporter correctement le poids du meuble suspendu y compris l'équipement et les objets qui peuvent être fixés au panneau.

Les douilles Kap Toggle (K) fournies avec le produit sont destinées aux murs creux ou à cloisons sèches. Vérifiez le type de mur sur lequel l'installation sera effectuée et, si nécessaire, prévoir des accessoires plus adaptés.

Pour marquer la position et fixer les Barres (15) au mur, vérifier le niveau des pièces.

- Mark the position of the holes on the wall to fix the Bars (15), as shown in the drawing and using the bars themselves as reference.

Marquez la position des trous sur le mur pour fixer les Barres (15), comme indiqué sur le dessin et en utilisant les barres elles-mêmes comme référence.

- With a electric drill and drill bit $\varnothing 1/2$ inch, make the holes in the wall.

Avec perceuse et un foret $\varnothing 1/2$ pouce, faites les trous dans le mur.

- Apply the bushings (K) into the holes in the wall and fix the Bars (15) with the bevelled edge facing up and to the wall, applying the bolts $1/4 \times 2.1/4$ inches as indicated in the drawing.

Appliquez douilles (K) dans les trous du mur et fixez les Barres (15) avec le bord biseauté vers le haut et pour le mur, en appliquant les vis $1/4 \times 2,1/4$ pouces comme indiqué sur le dessin.

*The height of 48.50 inches (1232mm) indicated in the drawing, between the floor and the lower edge of the Bar (15) is only suggestive to install the Panel with its lower edge at approximately 11.60 inches (295mm) from the floor.

La hauteur de 48,50 pouces (1232mm) indiquée sur le dessin, entre le étage et le bord inférieur des Barres (15) n'est qu'indicative, pour installer le panneau avec son bord inférieur à environ 11,60 pouces (295mm) du étage.

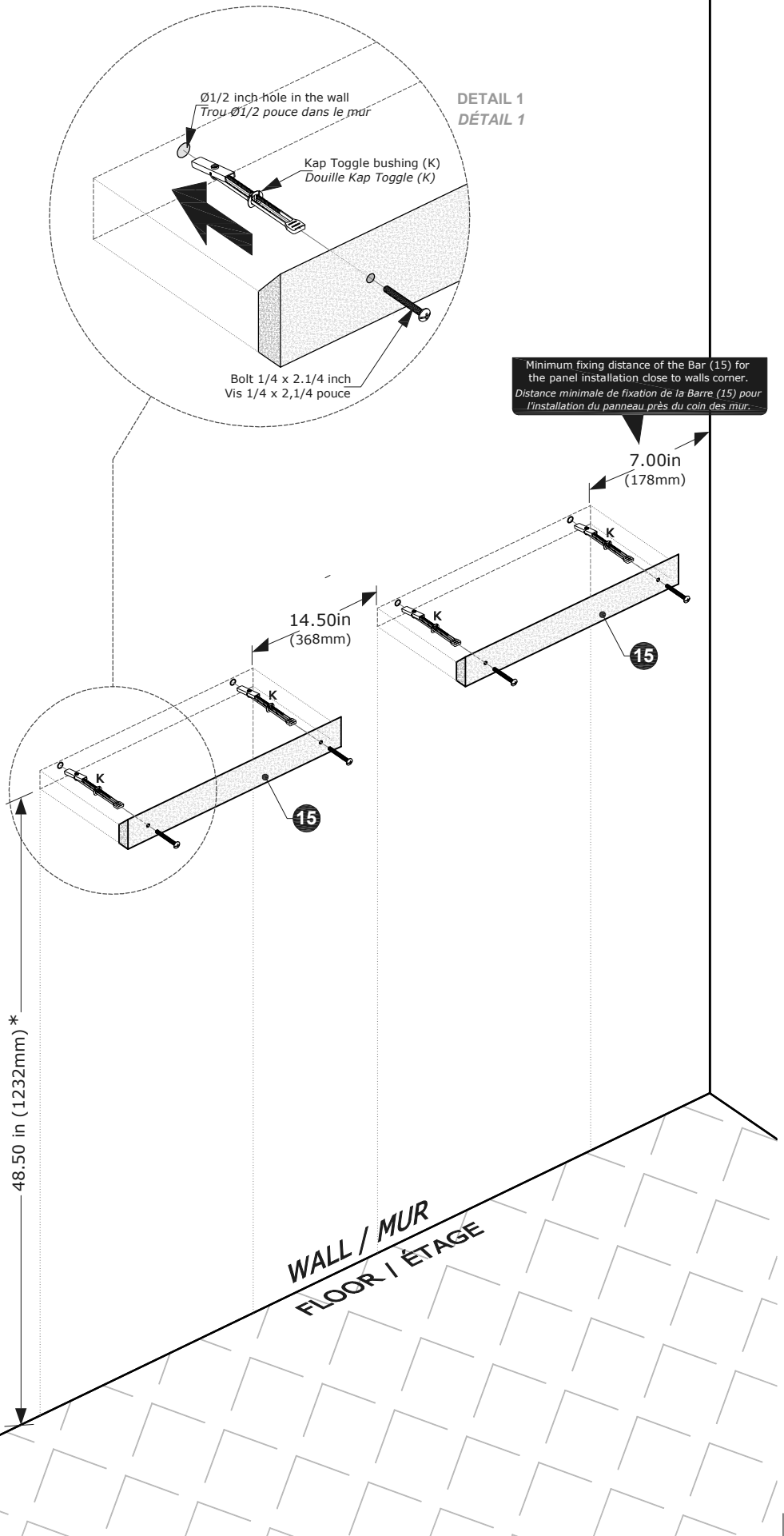

STEP 9 / ÉTAPE 9

- With the Panel already assembled, fit the Bars (06) fixed behind the panel in the Bars (15) fixed on the wal.

Avec le Panneau déjà assemblé, monter les Barres (06) fixée derrière le panneau dans les Barres (15) fixée au mur.

IMPORTANT! To remove the panel from wall, move it upwards slightly so as to disengage the beveled edges of the rear bars (06) and (15) fixed behind the panel and on the wall. Before moving the panel, remove TV or other equipments or objects placed on the panel or ensure that the entire set is safe, preventing falls and damage to the equipments or objects

IMPORTANT! Pour retirer le panneau du mur, déplacez-le légèrement vers le haut de façon à dégager les bords biseautés des barres arrière (06) et (15) fixées derrière le panneau et sur le mur. Avant de déplacer le panneau, retirez le TV et les autres éléments installés et assurez-vous que l'ensemble est sécurisé, évitant les chutes et les dommages au panneau et l'équipement.

