

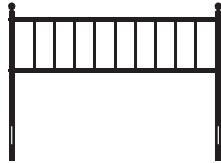







Vertical Bar Traditional Metal Headboard

ASSEMBLY INSTRUCTIONS



A		Headboard Panel	3 pcs
B		Leg	2 pcs
C		Leg Cap	2 pcs

1		M6x55mm Bolt	4 pcs
2		M6x75mm Bolt	4 pcs
3		M6 Wing Nut	4 pcs
4		T2.0mm Washer	8 pcs
5		Allen Key	1 pc

STEP 1

To assemble the headboard, attach the panel (A) to a leg (B) with M6x55mm bolts (1) and the Allen key (5). Repeat step for the other side. Firmly place a leg cap (C) on top of each leg (B).

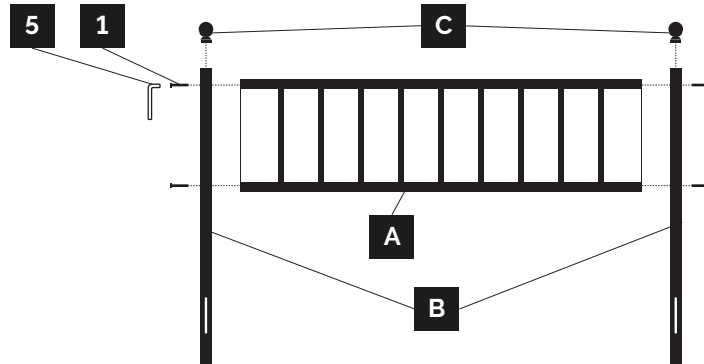

STEP 2

To attach the headboard to your bed frame, use M6x75mm bolts (2), wing nuts (3), and T2.0mm washers (4). Tighten with the Allen key (5).

Note: Use modi plates if your bed frame is too wide or narrow. See separate set of instructions for details.

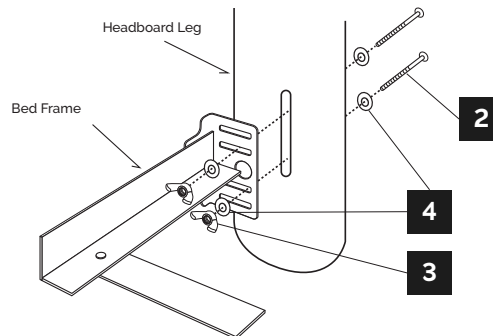

Headboard Modification Plate

ASSEMBLY INSTRUCTIONS

STEP 1

Place assembled bed frame in front of headboard and position modi plate to determine which slots will line up with the headboard brackets and headboard. Use provided wing nuts, washers and bolts to attach modi plates to bed frame headboard brackets as shown in Figure 1.

STEP 2

Use provided wing nuts and bolts to attach headboard to modi plates.



STANDARD MODIFICATION PLATE

Parts List

2 Modi Plates 4 Wing Nuts
4 Short Bolts 8 Washers

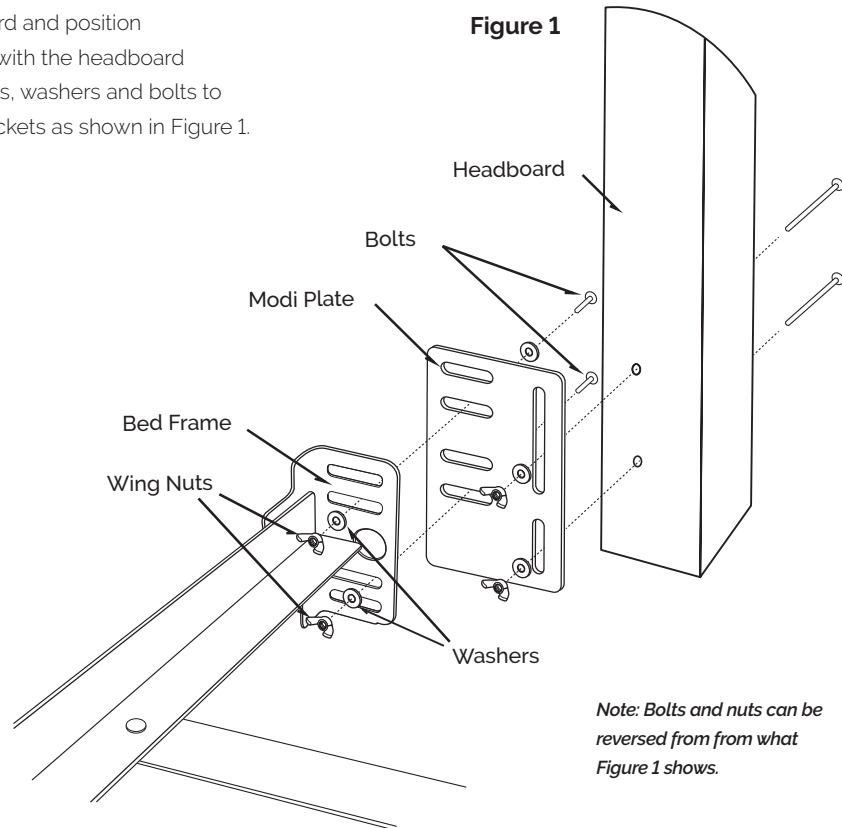

Failure to follow these warnings and assembly instructions could result in serious injury or death. Read all instructions before assembly. Keep the assembly instructions for future use. Before each usage or assembly, inspect for damaged hardware, and missing parts. DO NOT use this product if any parts are missing or broken. If replacement parts and instructional literature are needed, contact us. DO NOT substitute parts. Check fasteners and rivets periodically for tightness and positioning.

5-YEAR LIMITED WARRANTY

WHAT IS COVERED

This warranty covers any defects in materials or workmanship, with the exceptions stated below.

HOW LONG COVERAGE LASTS

This warranty runs for five (5) years from the date of purchase.

WHAT IS NOT COVERED

The warranty applies only to the original purchaser and does not cover: (a) wear and tear; (b) improper maintenance, misuse, or alteration; (c) repair by unauthorized representatives; (d) damage resulting from transit or handling; or (e) transportation costs.

WHAT WE WILL DO

At our sole discretion we will repair, replace, or refund any product that proves to be defective in materials or workmanship.

HOW STATE LAW APPLIES

This warranty gives you specific legal rights, and you may also have other rights which vary from state to state.

The foregoing warranty shall be exclusive and in lieu of any other warranty, express or implied, including warranties of merchantability and fitness for a particular purpose and all other warranties otherwise arising by operation of law, course of dealing, custom, trade, or otherwise. Neither the seller nor the manufacturer shall be liable for any injury, loss or damage, direct or consequential arising out of the use or inability to use this product.

Tête de lit en métal avec panneau vertical

INSTRUCTIONS D'ASSEMBLAGE

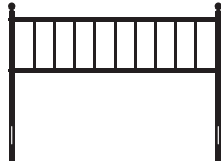

A		Panneau de tête de lit	1 pc
B		Pied	2 pcs
C		Chapeau de pied	2 pcs

1		Boulons M6x55mm	4 pcs
2		Boulons M6x75mm	4 pcs
3		Écrou à oreilles M6	4 pcs
4		Rondelle T2,0mm	8 pcs
5		Clé Allen	1 pc

Étape 1

Pour assembler la tête de lit, fixez le panneau (A) à un pied (B) avec les boulons M6x55 mm (1) et la clé Allen (5). Répétez de l'autre côté. Placez fermement un chapeau de pied (C) sur le dessus de chaque pied (B).

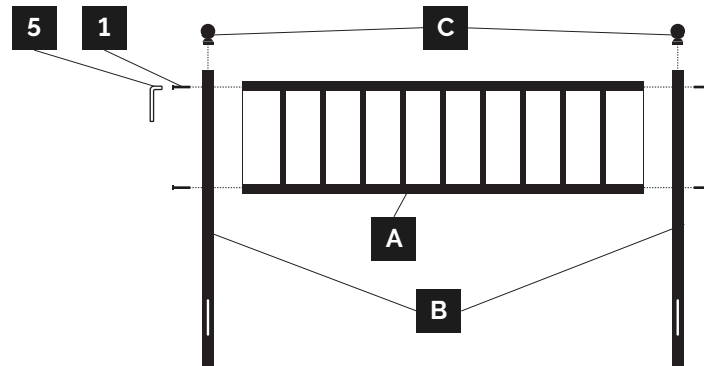

Étape 2

Pour fixer la tête de lit à votre cadre de lit, utilisez les boulons M6x75 mm (2), les écrous à oreilles (3) et les rondelles T2.0mm (4). Serrez avec la clé Allen (5).

Remarque : Utilisez des plaques de modification si le cadre de votre lit est trop large ou trop étroit. Voir le jeu d'instructions séparé pour plus de détails.

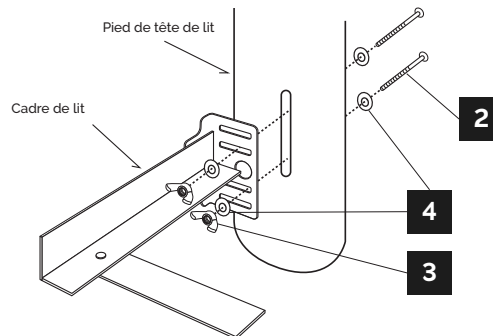

Plaque de modification pour tête de lit

INSTRUCTIONS D'ASSEMBLAGE

ÉTAPE 1

Placez le cadre de lit assemblé devant la tête de lit et positionnez la plaque de modification pour déterminer les fentes qui s'aligneront avec les supports de tête de lit et la tête de lit. Utilisez les écrou à oreilles et les boulons fournis pour fixer les plaques de modification aux supports de tête de lit du cadre de lit, tel qu'illustré à la figure 1.

ÉTAPE 2

Utilisez les écrou à oreilles et les boulons fournis pour fixer la tête de lit aux plaques de modification.



PLAQUE DE MODIFICATION STANDARD

Liste des pièces

2 Plaque de modification 4 Écrou à oreilles
4 Boulons courts 8 Rondelles

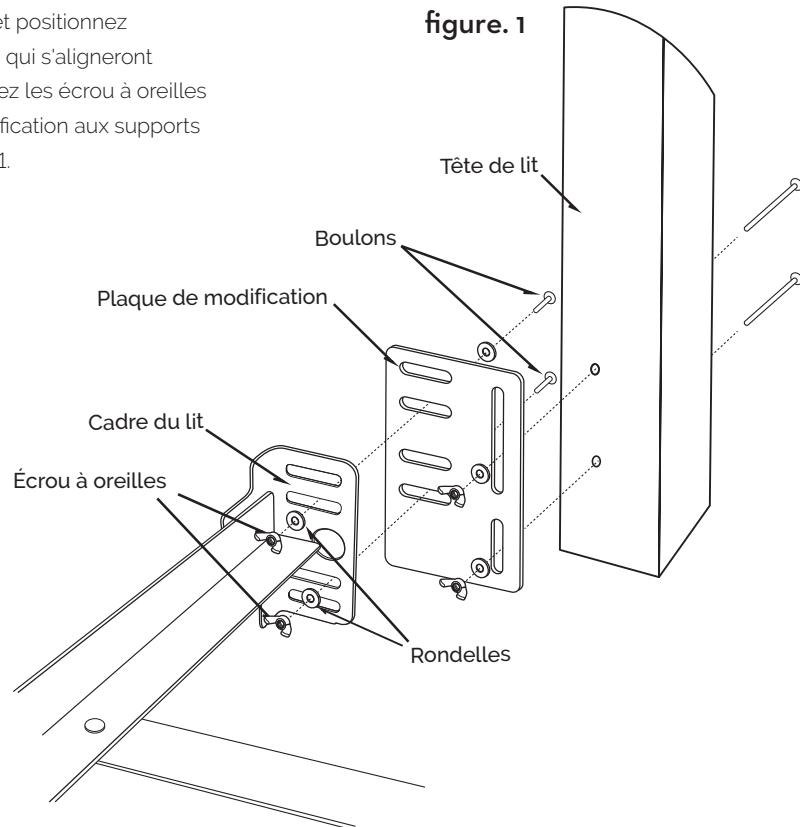

Le non-respect de ces avertissements et instructions de montage peut entrainer des blessures graves, voire mortelles. Lisez toutes les instructions avant l'assemblage. Conservez ces instructions d'assemblage pour une utilisation future. Avant chaque utilisation ou assemblage, inspectez le matériel et les pièces manquantes pour vous assurer qu'ils ne sont pas endommagés. NE PAS utiliser ce produit si des pièces sont manquantes ou cassées. Si des pièces de rechange et de la documentation d'instruction sont nécessaires, contactez. NE PAS substituer de pièces. Vérifiez périodiquement le serrage et le positionnement des fixations et des rivets.

GARANTIE LIMITÉE DE 5 ANS

CE QUI EST COUVERT PAR LA GARANTIE

Cette garantie couvre tout défaut de matériau ou de fabrication, sauf indication contraire ci-après.

COMBIEN DE TEMPS DURE LA GARANTIE?

Cette garantie est effective pendant cinq (5) ans à compter de la date d'achat.

CE QUI N'EST PAS COUVERT PAR LA GARANTIE

La garantie ne s'applique qu'à l'acheteur original et ne couvre pas : a) l'usure; (b) un mauvais entretien, une mauvaise utilisation ou une altération; (c) réparation par des représentants non autorisés; (d) les dommages causés par le transit ou la manutention; ou (e) les frais de transport.

CE QUE NOUS FERONS

À notre seule discrétion, nous réparerons, remplacerons ou rembourserons le prix d'achat de tout produit qui s'avérera défectueux en raison d'un défaut de matériaux ou de fabrication.

COMMENT S'APPLIQUE LA LOI DE L'ÉTAT



Cette garantie vous donne des droits juridiques spécifiques et vous pouvez également disposer d'autres droits qui varient d'un état/province à l'autre.

La présente garantie est exclusive et remplace toute autre garantie, expresse ou implicite, notamment les garanties de qualité marchande et d'adéquation à un usage particulier et de toutes les autres garanties découlant autrement en vertu de la loi, du cours des affaires, personnalisé, commerce, ou autrement. Ni le vendeur ni le fabricant ne seront responsables des blessures, pertes ou dommages, directs ou indirects, résultant de l'utilisation ou de l'impossibilité d'utiliser ce produit.

Cabecera metálica de panel vertical

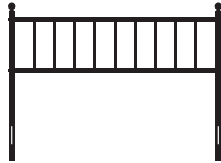
INSTRUCCIONES DE ENSAMBLAJE



A		Panel de la cabecera	1 pc
B		Pata	2 pcs
C		Tapa de pata	2 pcs

1		Perno M6 x 55 mm	4 pcs
2		Perno M6 x 75 mm	4 pcs
3		Tuerca de mariposa M6	4 pcs
4		Rondana T2.0 mm	8 pcs
5		Llave Allen	1 pc

Paso 1

Para ensamblar la cabecera, adjunta el panel (A) a la pata (B) con los pernos M6 x 55 mm (1) y la llave Allen (5). Repite el paso para el otro lado. Coloque firmemente una tapa de pata (C) en la parte superior de cada pata (B).

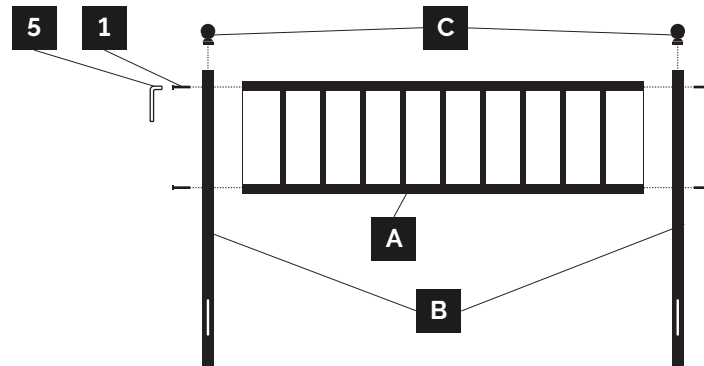

Paso 2

Para adjuntar la cabecera al bastidor de la cama, usa los pernos M6 x 75 mm (2), las tuercas de mariposa (3) y las rondanas T2.0 mm (4). Aprieta con la llave Allen (5).

Nota: Usa las placas de modificación si el bastidor de la cama es demasiado amplio o angosto. Consulta el juego de instrucciones separado para mayores detalles.

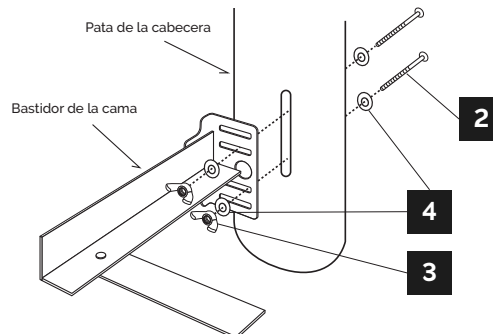

Placa de modificación de cabecera

INSTRUCCIONES DE ENSAMBLAJE

PASO 1

Coloque el bastidor ensamblado frente a la cabecera y posicione la placa de modificación para determinar qué orificios de esta se alinearán con los orificios de la cabecera. Utilice las tuercas de mariposa y los pernos proporcionados para unir las placas de modificación al bastidor y a la cabecera, tal como se muestra en la figura 1.

PASO 2

Utilice las tuercas de mariposa y los pernos proporcionados para unir la cabecera a las placas de modificación.



PLACA DE MODIFICACIÓN ESTÁNDAR

Lista de piezas

2 placas de modificación 4 Tuercas de mariposa
4 pernos cortos 8 rondanas

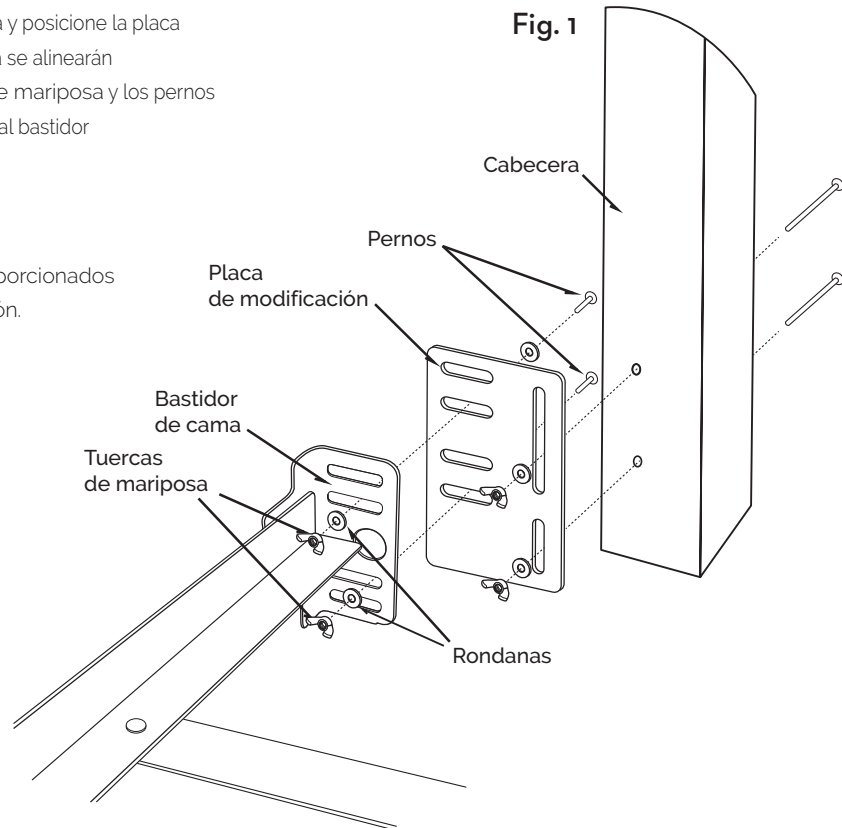

Hacer caso omiso de estas advertencias e instrucciones de ensamblaje podría resultar en lesiones graves o incluso la muerte. Lea todas las instrucciones antes de ensamblar. Conserve las instrucciones de ensamblaje para su uso futuro. Antes de usar o ensamblar, revise para verificar que no haya partes dañadas o piezas faltantes. NO use este producto si hay piezas dañadas o faltantes. Contacte para conseguir piezas de repuesto o instructivos en caso de requerirlos. NO reemplace piezas. Revise los sujetadores y los remaches de forma periódica para verificar que estén bien posicionados y ajustados.

GARANTÍA LIMITADA DE 5 AÑOS

LO QUE CUBRE

La garantía cubre cualquier defecto de fabricación o de material, con las excepciones que se mencionan más adelante.

POR CUÁNTO TIEMPO ES VÁLIDA LA COBERTURA

Esta garantía tiene una vigencia de 5 (cinco) años a partir de la fecha de compra.

LO QUE NO CUBRE

La garantía solo es válida para el comprador inicial y no cubre: (a) el desgaste por uso; (b) el mantenimiento incorrecto, el mal uso o la alteración del producto; (c) la reparación por parte de representantes no autorizados; (d) el daño generado por el traslado o el manejo del producto; o (e) los costos de transporte.

LO QUE HAREMOS

A nuestra entera discreción, repararemos, reemplazaremos o reembolsaremos cualquier producto que tenga defectos de fábrica o de material comprobables.

CÓMO APLICAN LAS LEYES ESTATALES

La garantía le otorga ciertos derechos jurídicos y podría tener también otros derechos que varían en cada estado.

La garantía mencionada será exclusiva y reemplazará cualquier otra garantía, ya sea escrita o implícita, como garantías de comerciabilidad o idoneidad para un fin determinado y cualquier otra garantía que surja por disposiciones legales, usos del tráfico, aduanas, comercio u otros. Ni el vendedor ni el fabricante asumirán responsabilidad alguna por cualquier lesión, pérdida o daño, sea directo o consecuente, que surja como resultado de utilizar o no poder utilizar este producto.