

Narrow Hall Tree with Shoe Storage Meuble portemanteau étroit à rangement pour chaussures Recibidor perchero estrecho de entrada

DATE STAMP

CONTACT US FIRST



WEBSITE

www.prepacmfg.com/content/replacement-part-order
Complete our easy to use order form



BY EMAIL

parts@prepacmfg.com



BY PHONE

1-877-PREPAC1 (1-877-773-7221)
Mon - Fri: 7am - 4pm PST / 10am - 7pm EST

We Can Assist

- If you have received a damaged or defective part
- If you are missing hardware or parts
- For help with assembly

Replacement parts will leave our facility within two business days via UPS ground or mail. Please note: shipping times will vary depending on location.

Before you call or email, please:

- 1) Record the following information from the shipping label on the outside of the box. You will need it for warranty purposes:
 - Ship To Name
 - Sales Order Number & Retailer Name
- 2) Note the product model number.
- 3) Review the contents of your shipment to determine what you are missing.

Option de service en ligne

Complétez le formulaire *Commande de Pièces de Rechange* disponible dans la section *Soutien à la clientèle* de notre site web : www.prepacmfg.com

- Si vous avez reçu une pièce endommagée ou défectueuse
- Si vous manquez la quincaillerie ou les pièces

Pour parler avec quelqu'un en français, s'il vous plaît contacter votre détaillant.

Opción de servicio en línea

- Si usted ha recibido una parte dañada o defectuosa, o
- Si falta alguna parte o componente

Complete la forma para solicitud de piezas de remplazo en la sección de soporte al cliente en nuestra página web www.prepacmfg.com

O envíenos sus preguntas al correo parts@prepacmfg.com

Para solicitar ayuda en español por favor contacte su distribuidor.

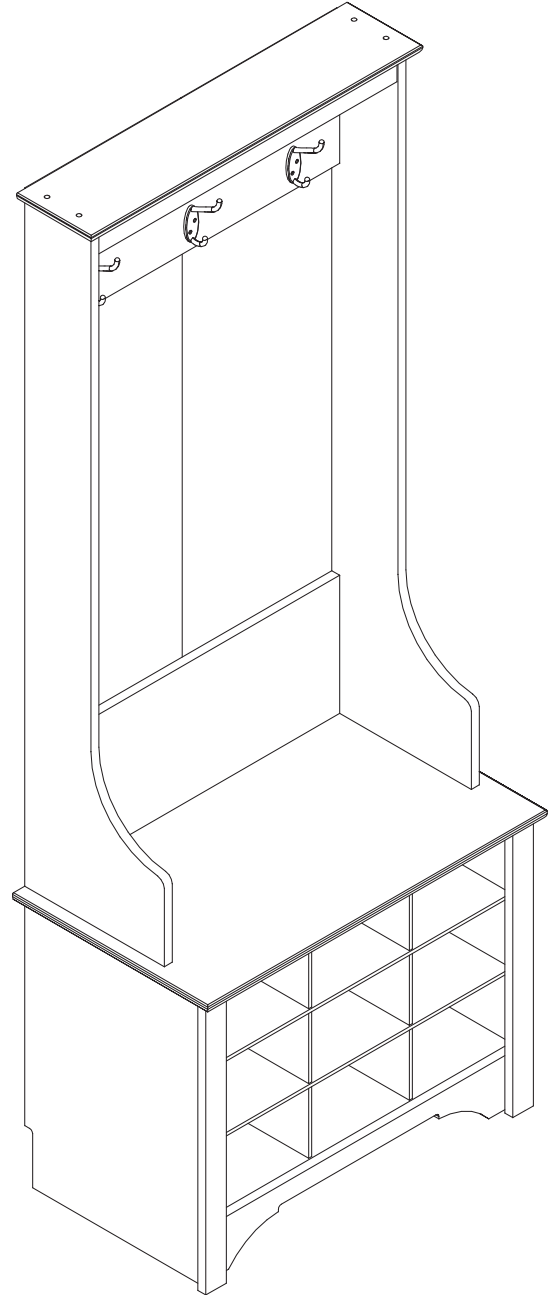

**2 Person Assembly
Assemblage par 2 personnes
Conjunto de 2 personas**

Cabinet Parts / Pièces du cabinet / Piezas de Gabinete

- C1** Top (1)
Dessus
Superior
TP-10142-B black / noir / negro
TP-10142-D grey / gris
TP-10142-E espresso / espresso
TP-10142-W white / blanc / blanco
- C2** Top Moulding (1)
Moulure supérieure
Moldura superior
TR-10111-B black / noir / negro
TR-10111-D grey / gris
TR-10111-E espresso / espresso
TR-10111-W white / blanc / blanco
- C3** Upper Stabilizer / Hook Panel (1)
Renforcement supérieur
Estabilizador superior
ST-10134-B black / noir / negro
ST-10134-D grey / gris
ST-10134-E espresso / espresso
ST-10134-W white / blanc / blanco
- C4** Upper Left Side (1)
Côté gauche supérieur
Lateral izquierdo superior
SL-10139-B black / noir / negro
SL-10139-D grey / gris
SL-10139-E espresso / espresso
SL-10139-W white / blanc / blanco
- C5** Upper Right Side (1)
Côté droit supérieur
Lateral derecho superior
SR-10139-B black / noir / negro
SR-10139-D grey / gris
SR-10139-E espresso / espresso
SR-10139-W white / blanc / blanco
- C6** Lower Stabilizer (1)
Stabilisateur inférieur
Estabilizador inferior
ST-10135-B black / noir / negro
ST-10135-D grey / gris
ST-10135-E espresso / espresso
ST-10135-W white / blanc / blanco
- C7** Fixed Shelf / Bench (1)
Etagère fixe / banc
Estantes fijo / banco
TP-10143-B black / noir / negro
TP-10143-D grey / gris
TP-10143-E espresso / espresso
TP-10143-W white / blanc / blanco
- C8** Lower Left Side (1)
Côté gauche inférieur
Lateral izquierdo inferior
SL-10118-B black / noir / negro
SL-10118-D grey / gris
SL-10118-E espresso / espresso
SL-10118-W white / blanc / blanco
- C9** Lower Right Side (1)
Côté droit inférieur
Lateral derecho inferior
SR-10118-B black / noir / negro
SR-10118-D grey / gris
SR-10118-E espresso / espresso
SR-10118-W white / blanc / blanco
- C10** Bottom (1)
Le bas
Bas
BT-10122-B black / noir / negro
BT-10122-D grey / gris
BT-10122-E espresso / espresso
BT-10122-W white / blanc / blanco
- C11** Front Stabilizer / Kicker (1)
Stabilisateur avant
Estabilizador frontal
KR-10074-B black / noir / negro
KR-10074-D grey / gris
KR-10074-E espresso / espresso
KR-10074-W white / blanc / blanco
- C12** Side Molding (2)
Moulure latérale
Moldura lateral
TR-10104-B black / noir / negro
TR-10104-D grey / gris
TR-10104-E espresso / espresso
TR-10104-W white / blanc / blanco
- C13** Vertical Divider (2)
Diviseur vertical
Separador vertical
DV-10035-B black / noir / negro
DV-10035-D grey / gris
DV-10035-E espresso / espresso
DV-10035-W white / blanc / blanco
- C14** Horizontal Divider (2)
Diviseur horizontal
Separador horizontal
DV-10039-B black / noir / negro
DV-10039-D grey / gris
DV-10039-E espresso / espresso
DV-10039-W white / blanc / blanco
- C15** Upper Backer (1)
Dos supérieur
Respaldo superior
BB-10127-B black / noir / negro
BB-10127-D grey / gris
BB-10127-E espresso / espresso
BB-10127-W white / blanc / blanco
- C16** Lower Backer (1)
Dos inférieur
Respaldo inferior
BB-10128-B black / noir / negro
BB-10128-D grey / gris
BB-10128-E espresso / espresso
BB-10128-W white / blanc / blanco

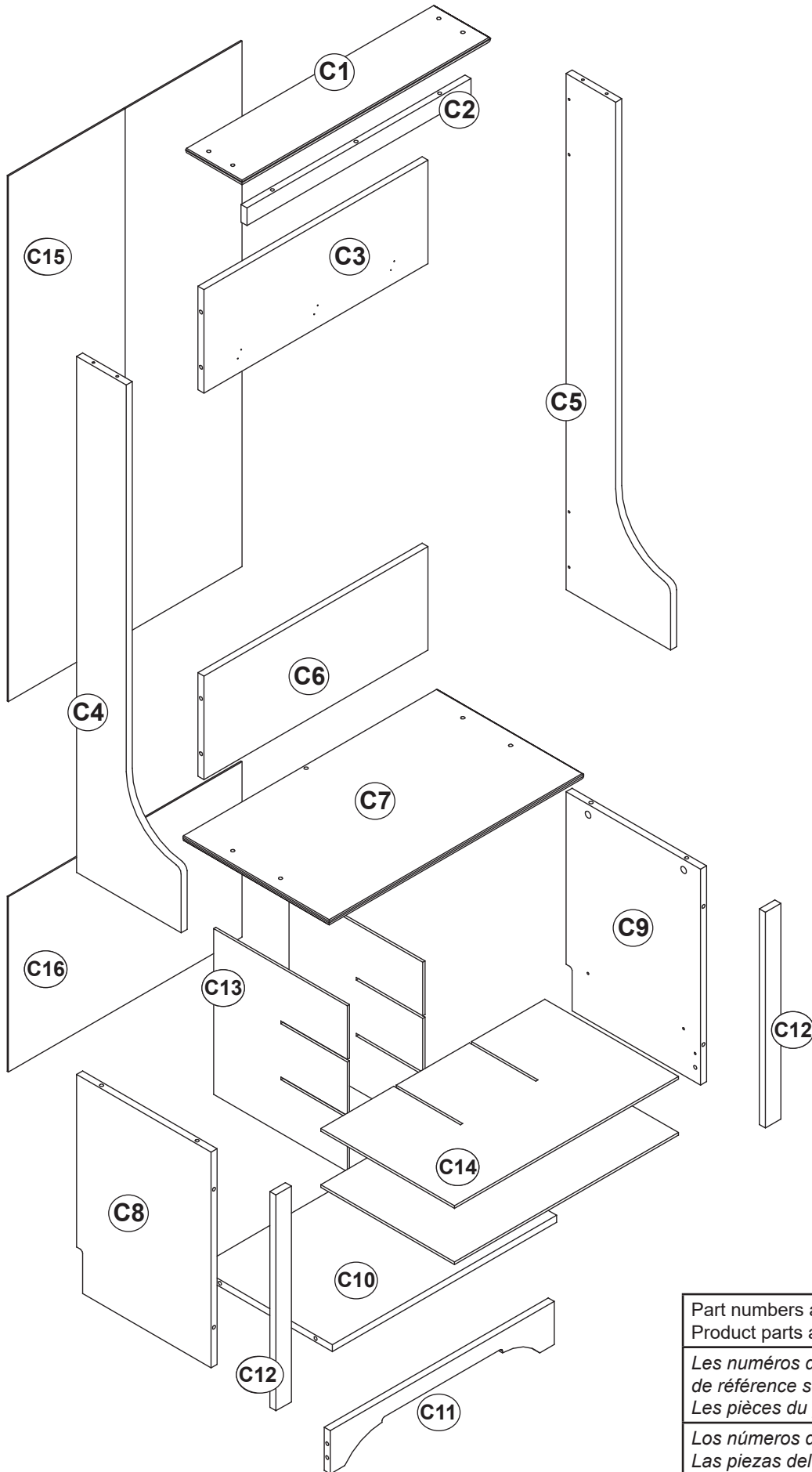

Part numbers are for reference only.
Product parts are not labeled.

*Les numéros de pièce sont à titre de référence seulement.
Les pièces du produit ne sont pas étiquetées.*

*Los números de pieza son sólo de referencia.
Las piezas del producto no están etiquetadas.*

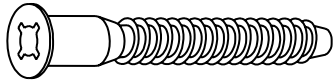

Confirmat Screw (9)
 Vis d'assemblage Confirmat
 Tornillos Confirmat
RM-0001

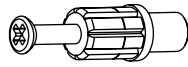

24mm Green Twister Dowel (18)
 Goujons verts à visser 24mm
 Clavija verde giratoria
RM-0501

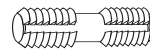

Plastic Dowel (7)
 Goujon en plastique
 Clavija de plastico
RM-0072

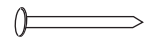

3/4" Nail (34)
 Clou 3/4"
 Clavo de 3/4 pulg.
RM-0022



Screw Cover Cap (4)
 Capuchons des vis
 Cubierta de tuercas
RM-0008-B black / noir / negro
RM-0008-D grey / gris
RM-0008-E espresso / espresso
RM-0008-W white / blanc / blanco



15mm Zinc Cam (18)
 Ferrure en zinc
 Tuercas de fijación de zinc
RM-0103

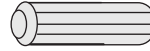

Wood Dowel (2)
 Goujons de bois
 Clavija de madera
RM-0069

for black, white finishes
 pour les finition noire, blanche
 para acabados negro, blanco



Coat Hook (3)
 Crochet de manteau
 Gancho para ropa
RM-0484

chrome / chrome / cromo

for drifted gray and espresso finishes
 pour les finitions grise et espresso
 para acabados gris y espresso.



Black Coat Hook with screws (3)
 Crochet de manteau noir avec des vis
 Gancho para ropa negro con tornillos
RM-0484-B

OR / OU / O

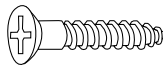

#6 - 5/8" Screw (6)
 Vis no. 6 - 5/8 po.
 Tornillos de 6-5/8"
RM-0004

Cable Tie / Attache de Câble / Cable Sujetador

HP-1088-LB

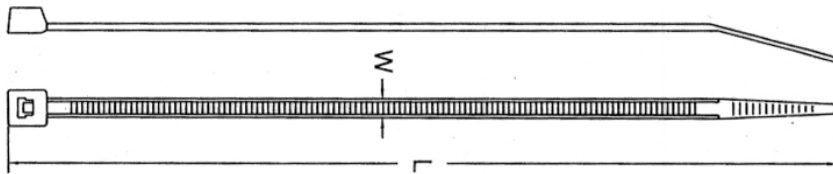

Cable Tie (1)
 Attache pour cable
 sujetador de cables



Mounting Base (2)
 Base de support
 Base de montaje

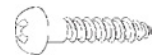

#6 Pan Head Screw (1)
 Vis no. 6
 torillo núm. 6

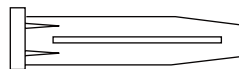

Wall Anchor (1)
 Ancrage au mur
 Taquete de pared

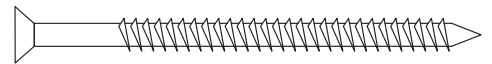

2 1/2" Wood Screw (1)
 Vis à bois 2 1/2 pouces
 Tornillo para madera de 2 1/2 pulgadas

BEFORE YOU BEGIN
 Identify ALL parts and hardware to
 ensure everything is included.

AVANT DE COMMENCER
 Identifier toutes les pièces et le matériel
 afin de s'assurer que tout est inclus.

ANTES DE COMENZAR
 Identifique todos las partes y componentes
 para estar seguro que todo está incluido

Required Tools / Outils requis / Herramientas necesarias

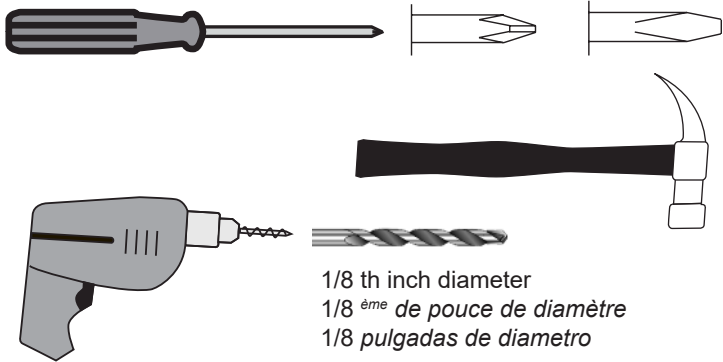

1/8 th inch diameter
 1/8 ème de pouce de diamètre
 1/8 pulgadas de diametro

Caution

Do not over tighten any screw. The last few turns of each screw should be done very slowly or by hand.

Attention

Évitez de trop serrer les vis. Ralentissez la vitesse de la foreuse pour les derniers deux tours de vis ou vissez-les lentement à la main.

Precaución

No apriete los tornillos demasiado. Las últimas vueltas de cada tornillo deben hacerse muy lentamente o con la mano.



ONLINE HELP

To see how-to videos, go to the Product Support page on our website:

www.prepacmfg.com/content/assembly

L'AIDE EN LIGNE

Pour visionner les vidéo (en anglais) décrivant l'installation, consultez la page de "Product Support" sur notre site web : www.prepacmfg.com/content/assembly

AYUDA EN LINEA

Para ver videos de ayunda (en inglés), en nuestra pagina web click en las section "Product Support" www.prepacmfg.com/content/assembly

**Assemble the Top Section
 Assembler la section supérieure
 Monte la sección superior**



shading indicates unfinished surfaces
 les ombres indiquent les surfaces non finies
 sombreado indica superficies sin terminar

1

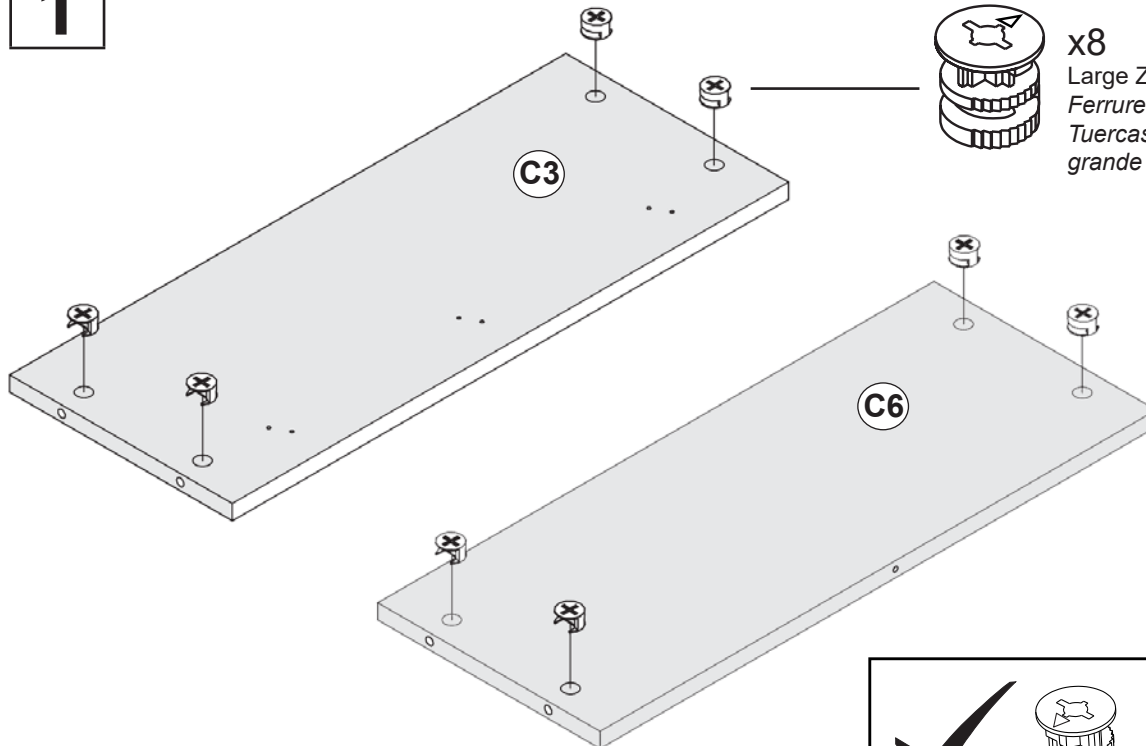

x8
 Large Zinc Cam
 Ferrure en zinc grand
 Tuercas de fijación grande de zinc

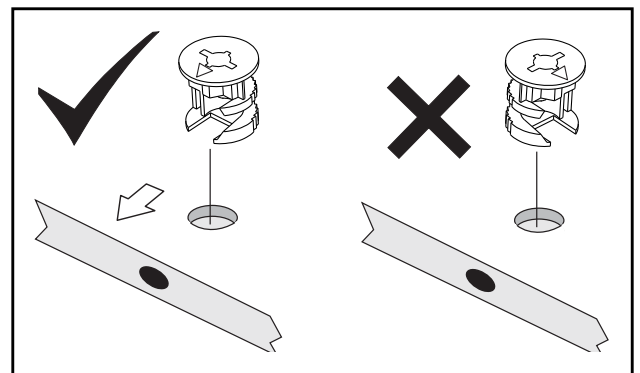

2

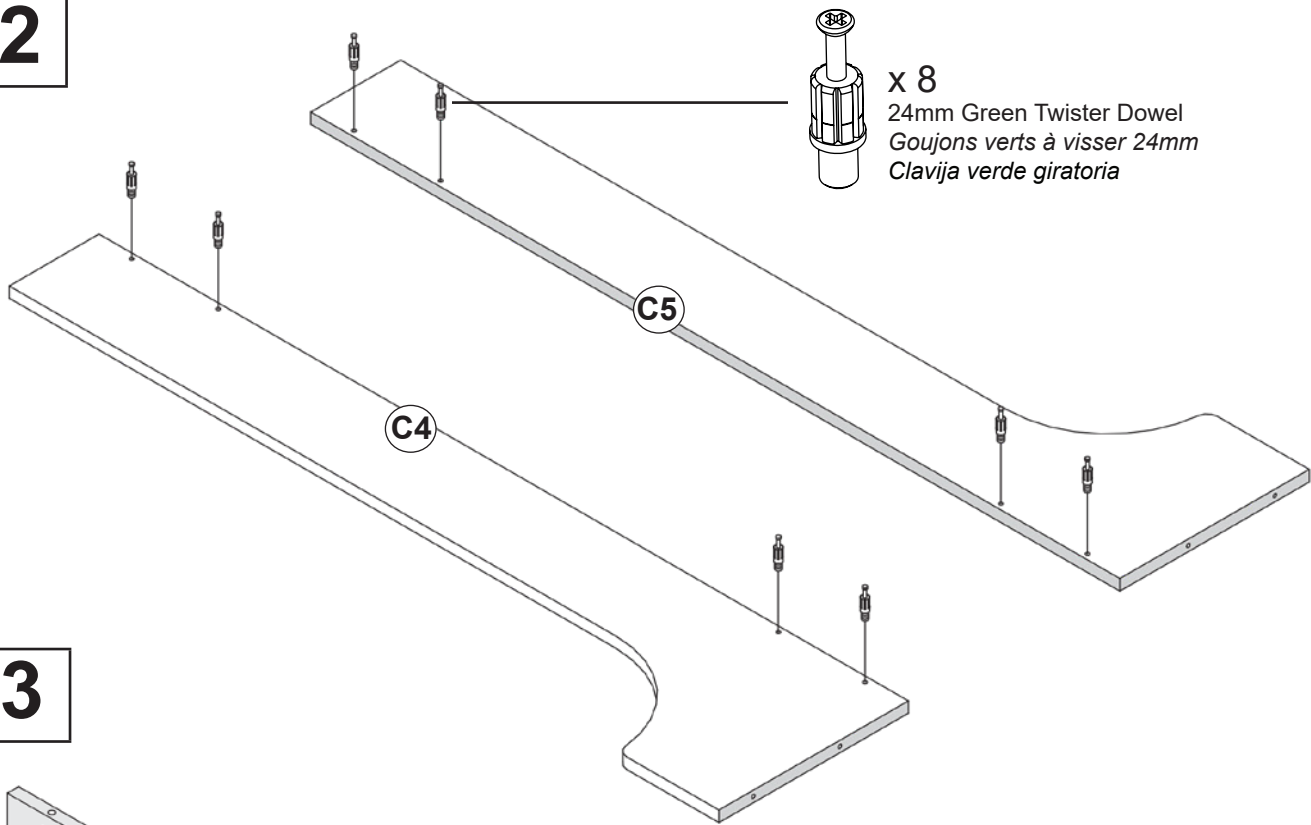

3

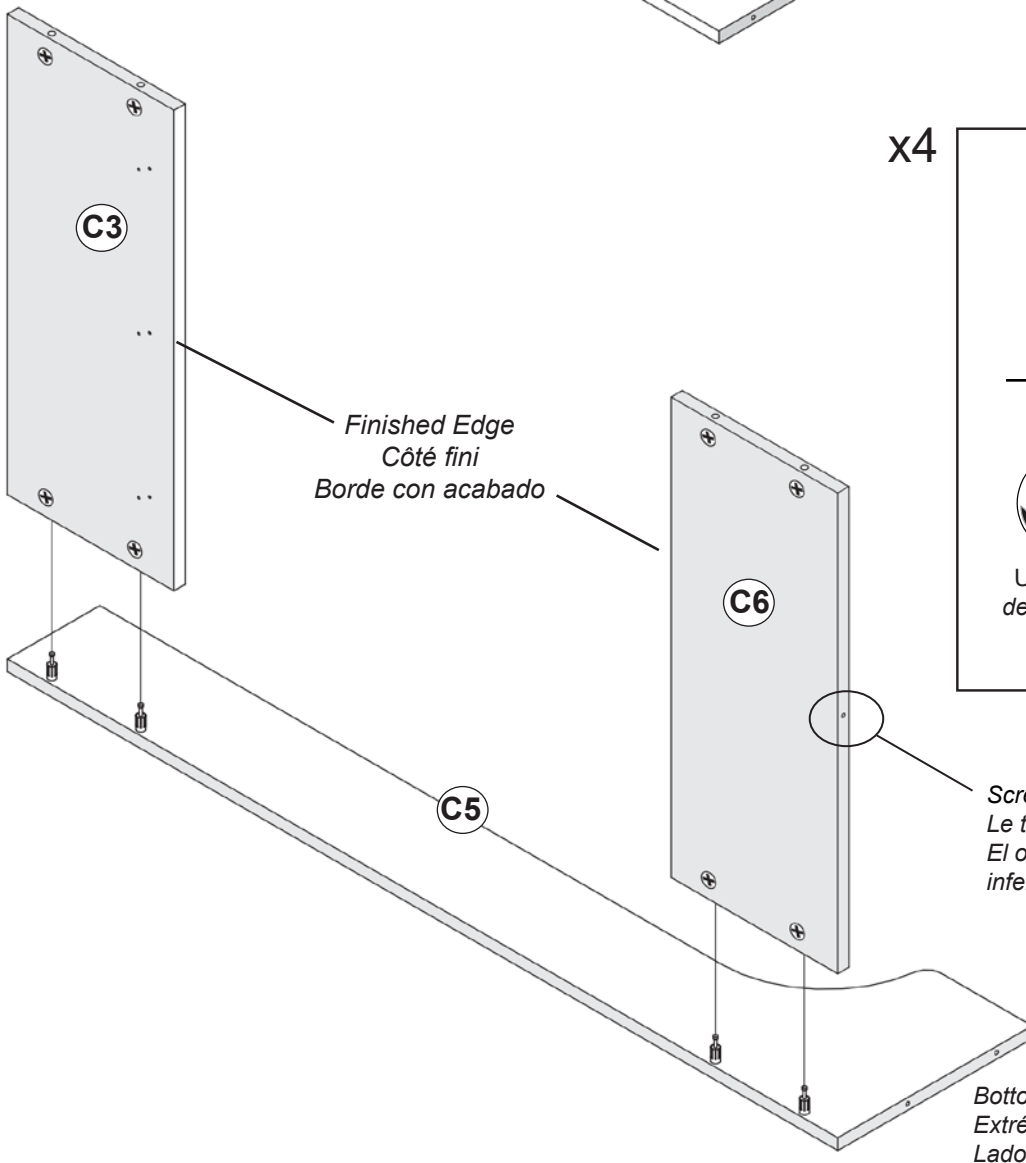

x4

Lock the Cams
Serrez les ferrures
Asegure las tuercas de fijación

Unlocked
deverrouillé
abierta

Locked: Turn 210°
Verrouillé: tournez 210°
Cerrada: gire 210 grados

Screw hole faces the bottom
 Le trou de vis est orienté vers le bas
 El orificio del tornillo mira hacia la parte inferior.

4

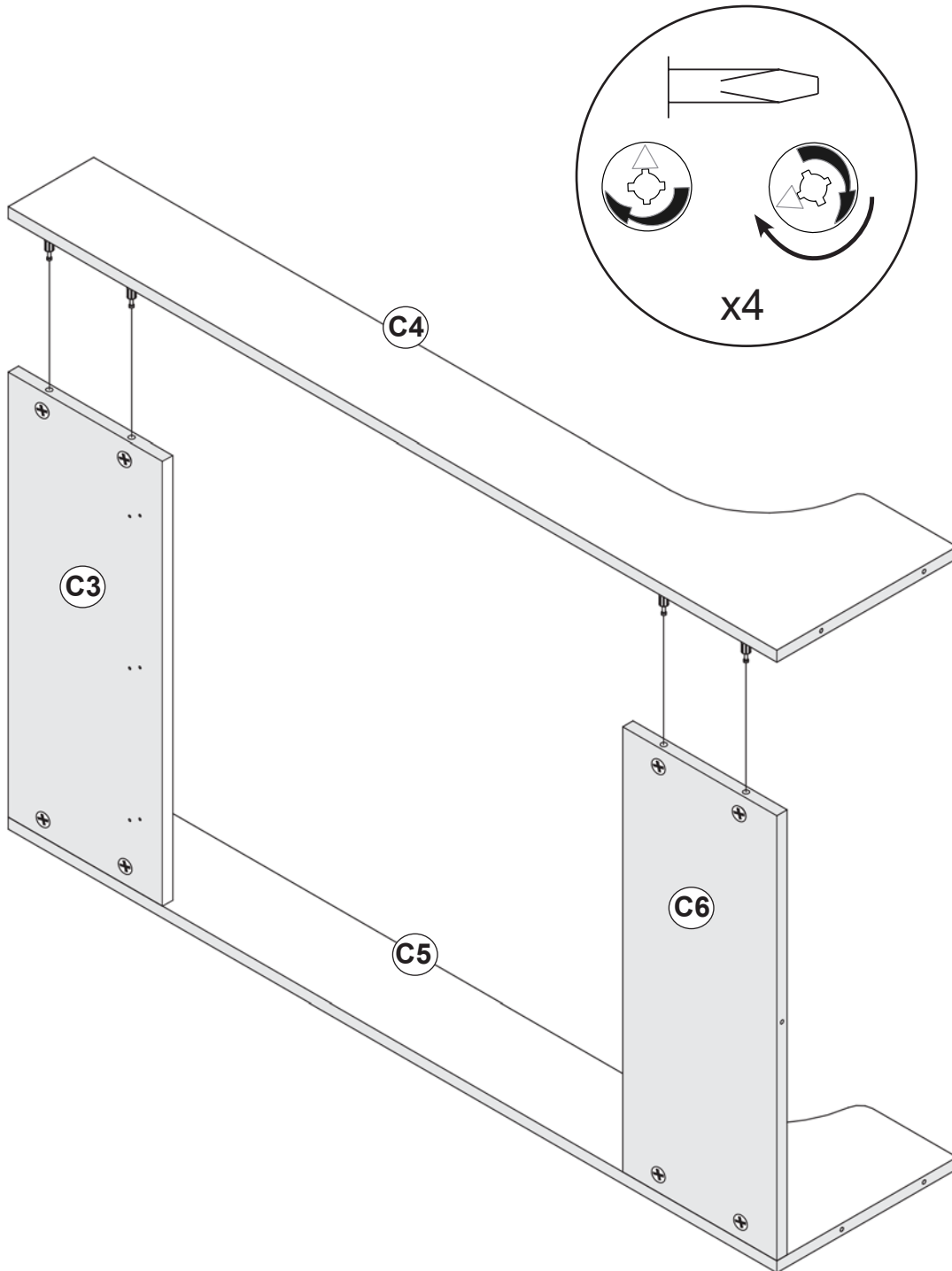

5

x5
Plastic Dowel
Goujon en plastique
Clavija de plastico

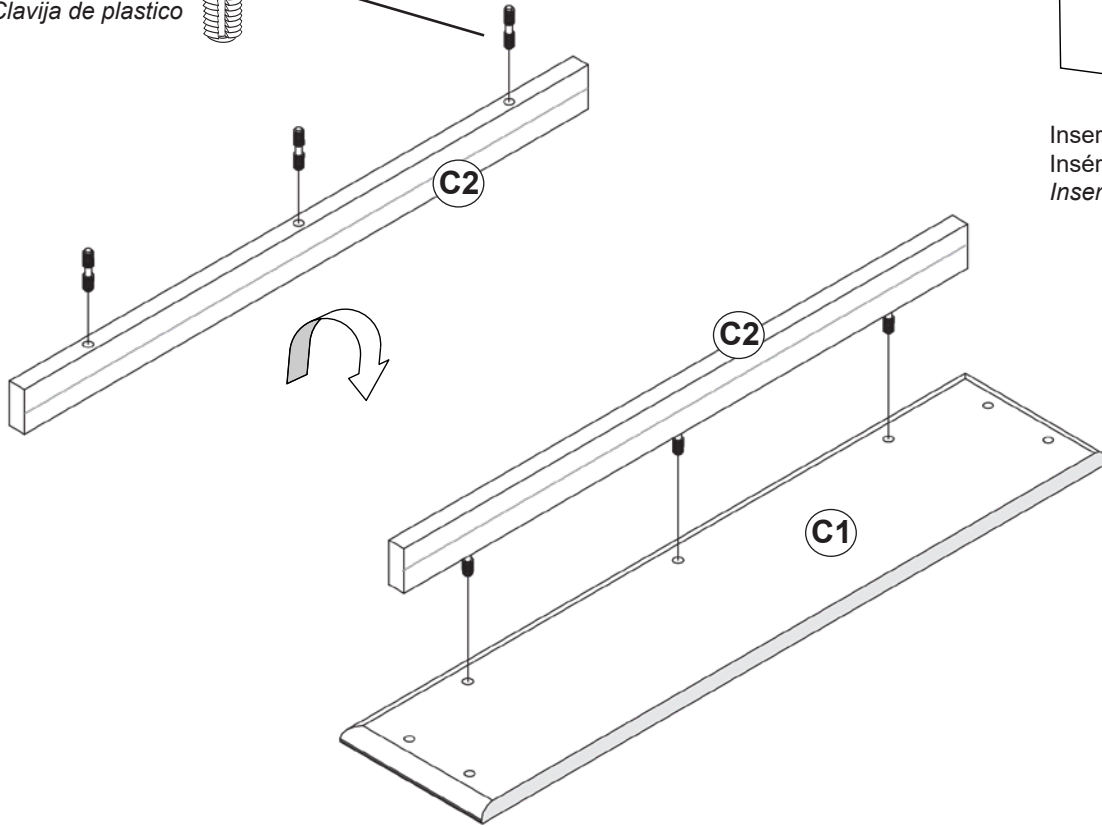
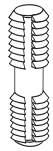

Insert halfway ONLY
Insérez à mi-chemin seulement
Inserte SOLAMENTE la mitad

6

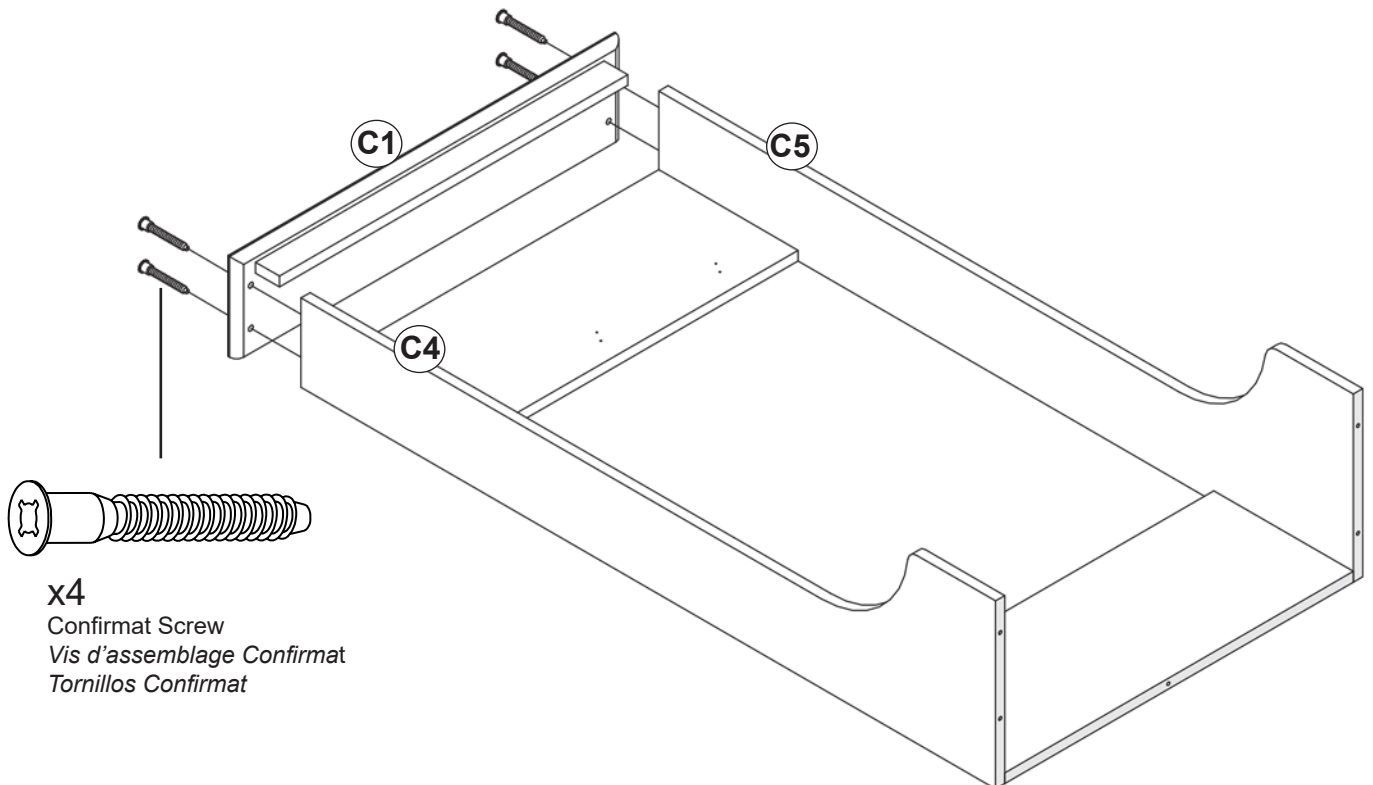

x4
Confirmat Screw
Vis d'assemblage Confirmat
Tornillos Confirmat

7

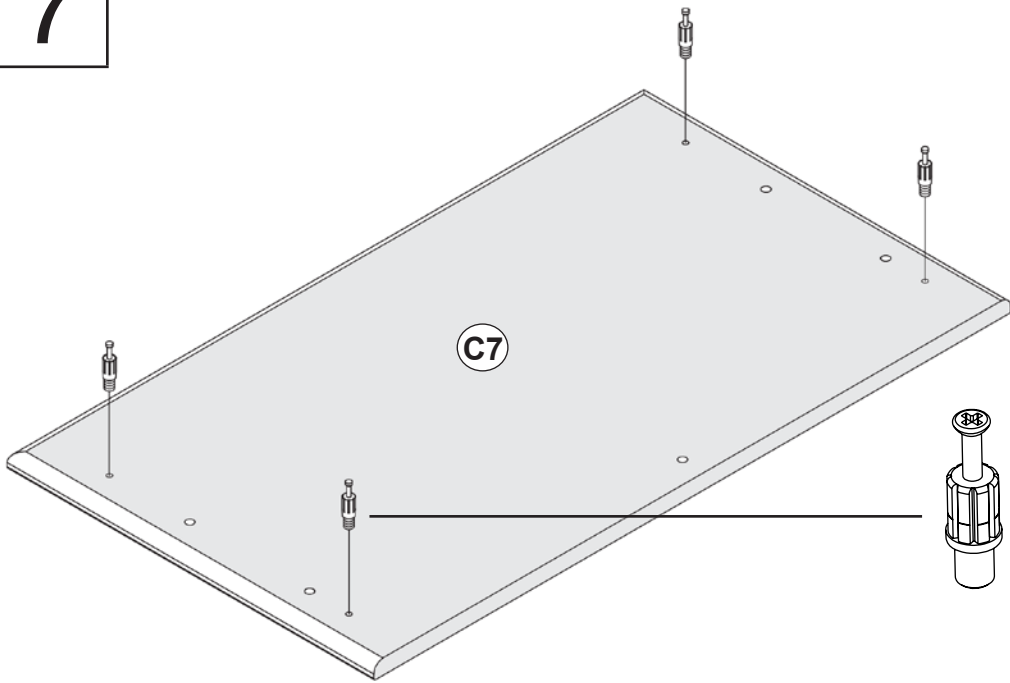

x4
24mm Green Twister Dowel
Goujons verts à visser 24mm
Clavija verde giratoria

8

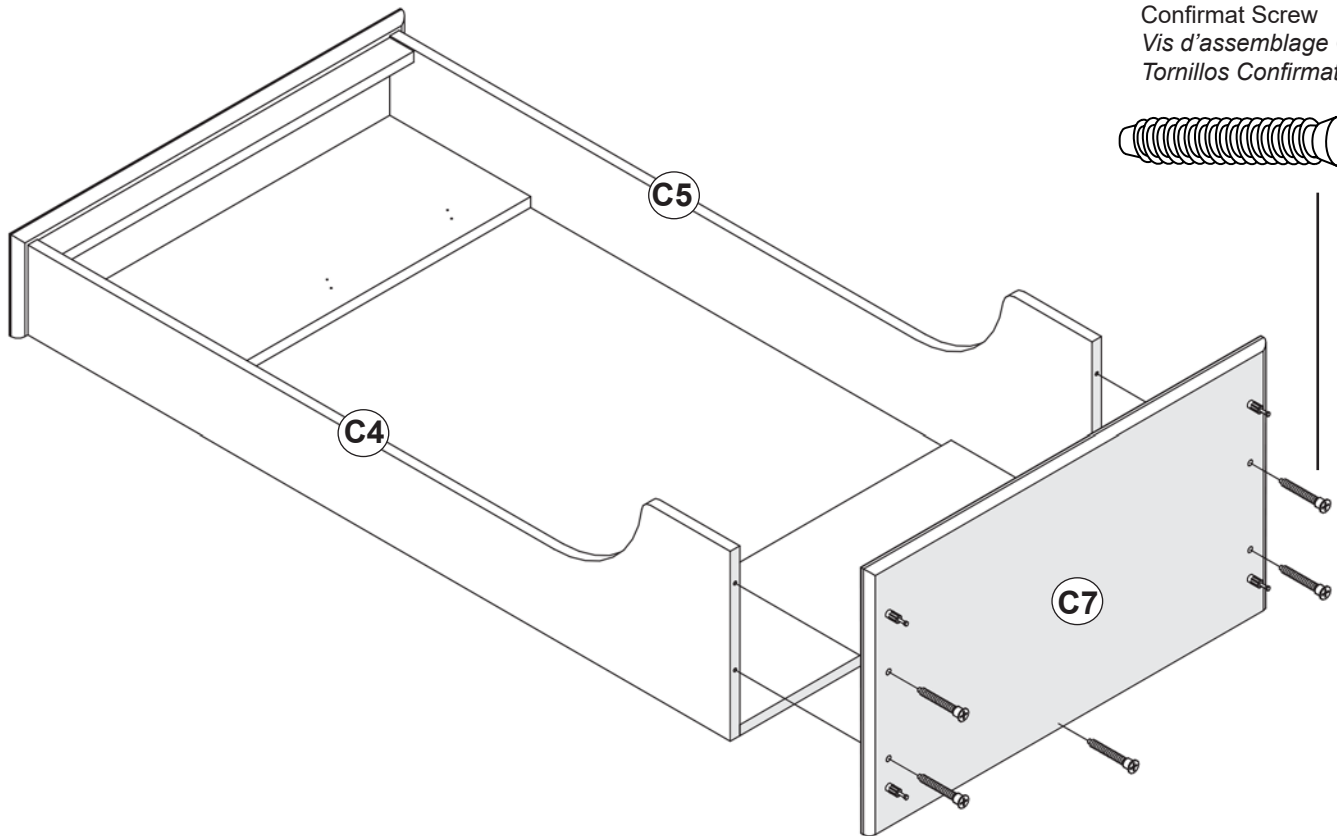

x4
Confirmat Screw
Vis d'assemblage Confirmat
Tornillos Confirmat

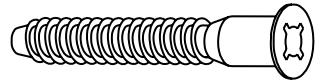

Assemble the Bottom Section
Assembler la section inférieure
Monte la sección inferior

9

x4
 Large Zinc Cam
 Ferrure en zinc grand
 Tuercas de fijación
 grande de zinc

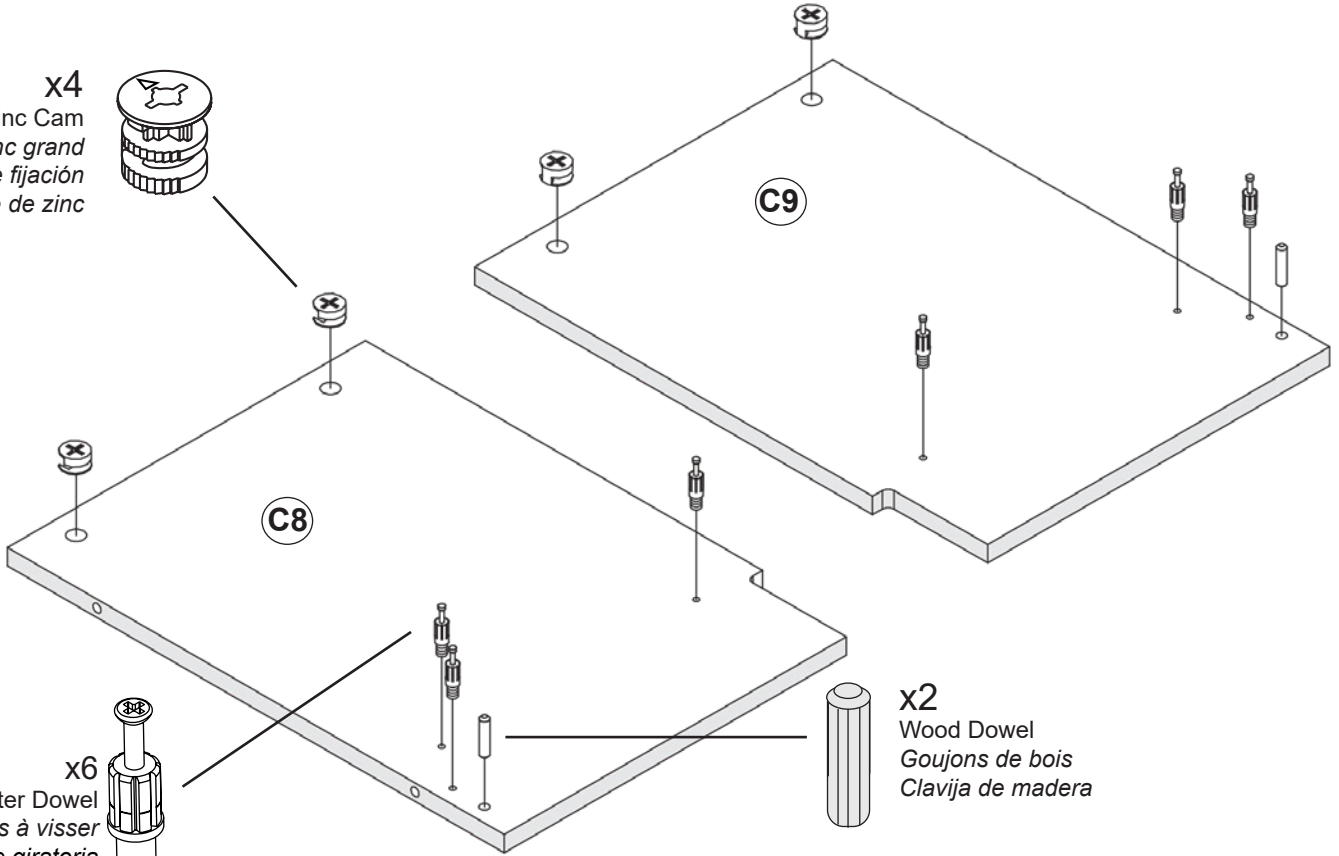

x6
 Green Twister Dowel
 Goujons verts à visser
 Clavija verde giratoria



x2
 Wood Dowel
 Goujons de bois
 Clavija de madera



10

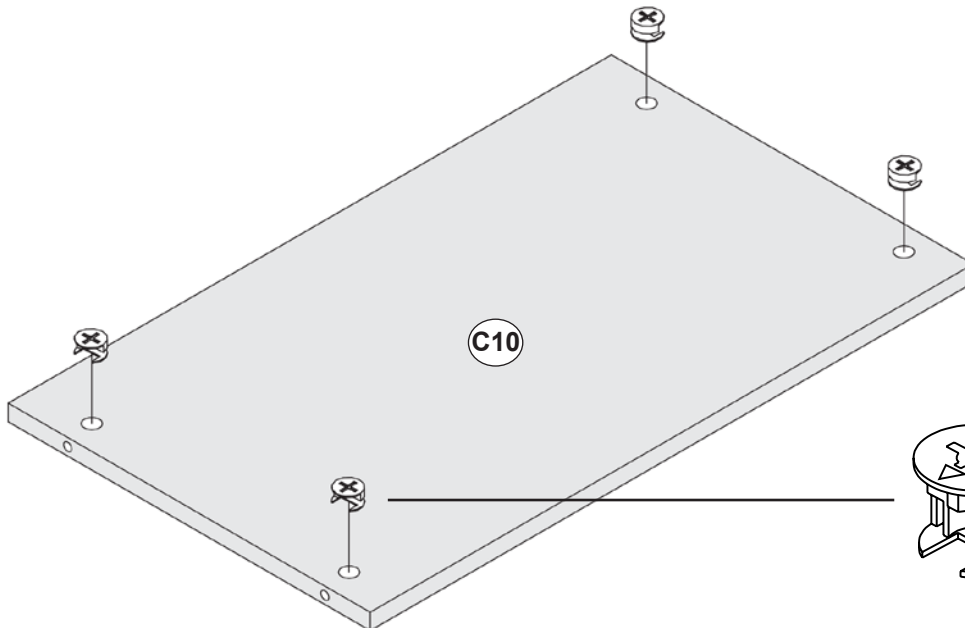

x4
 Large Zinc Cam
 Ferrure en zinc grand
 Tuercas de fijación
 grande de zinc

11

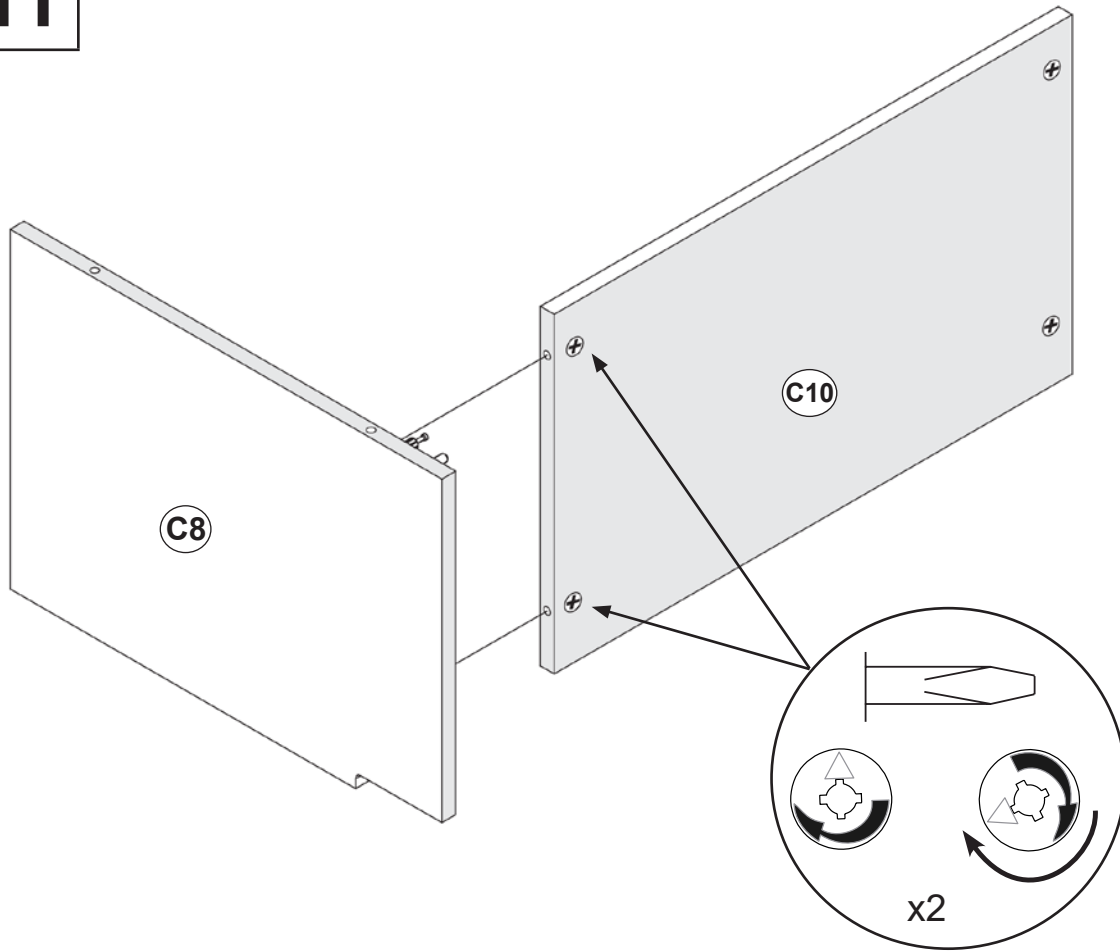

12

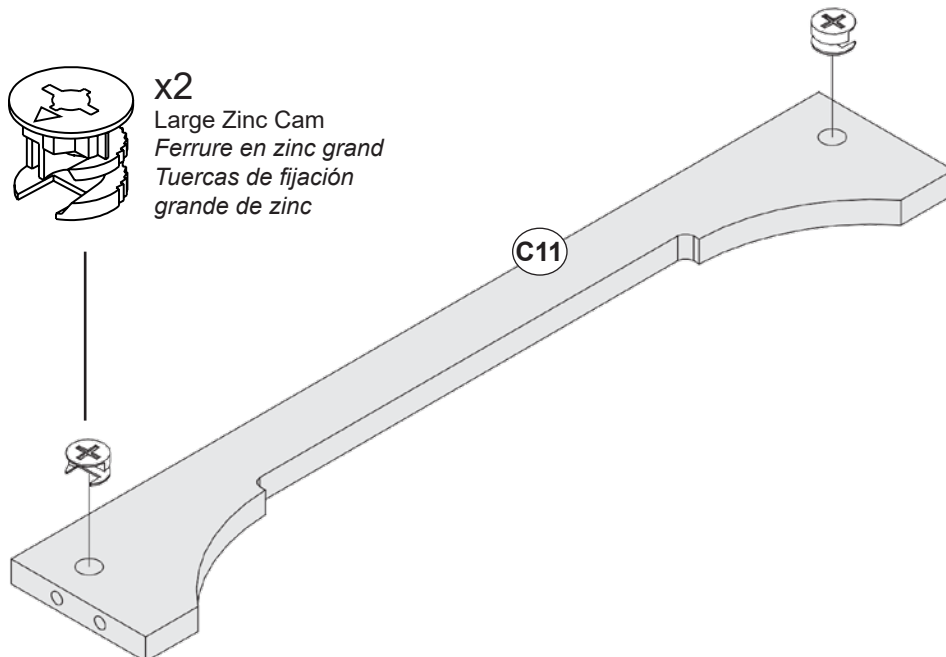

13

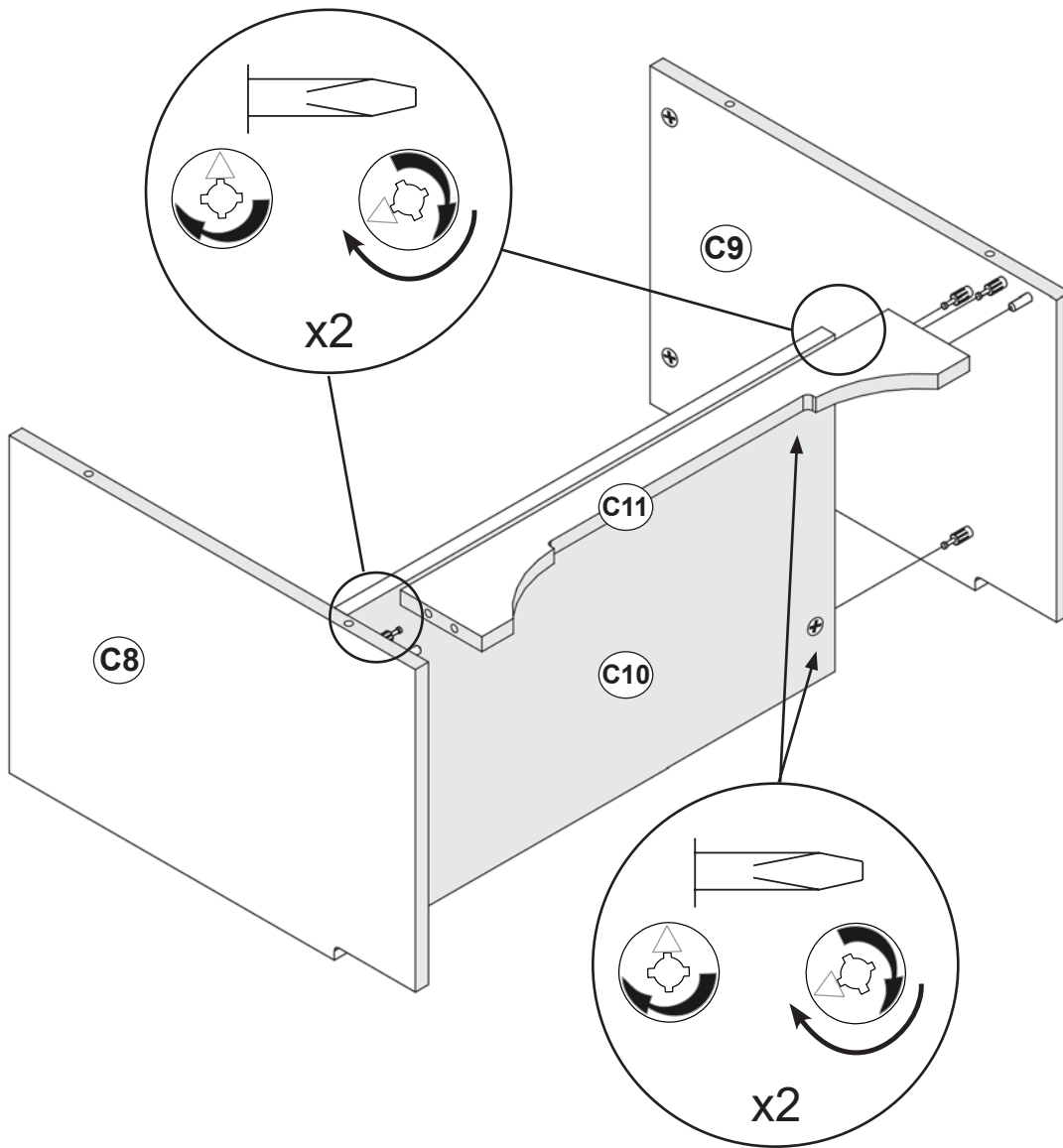

14

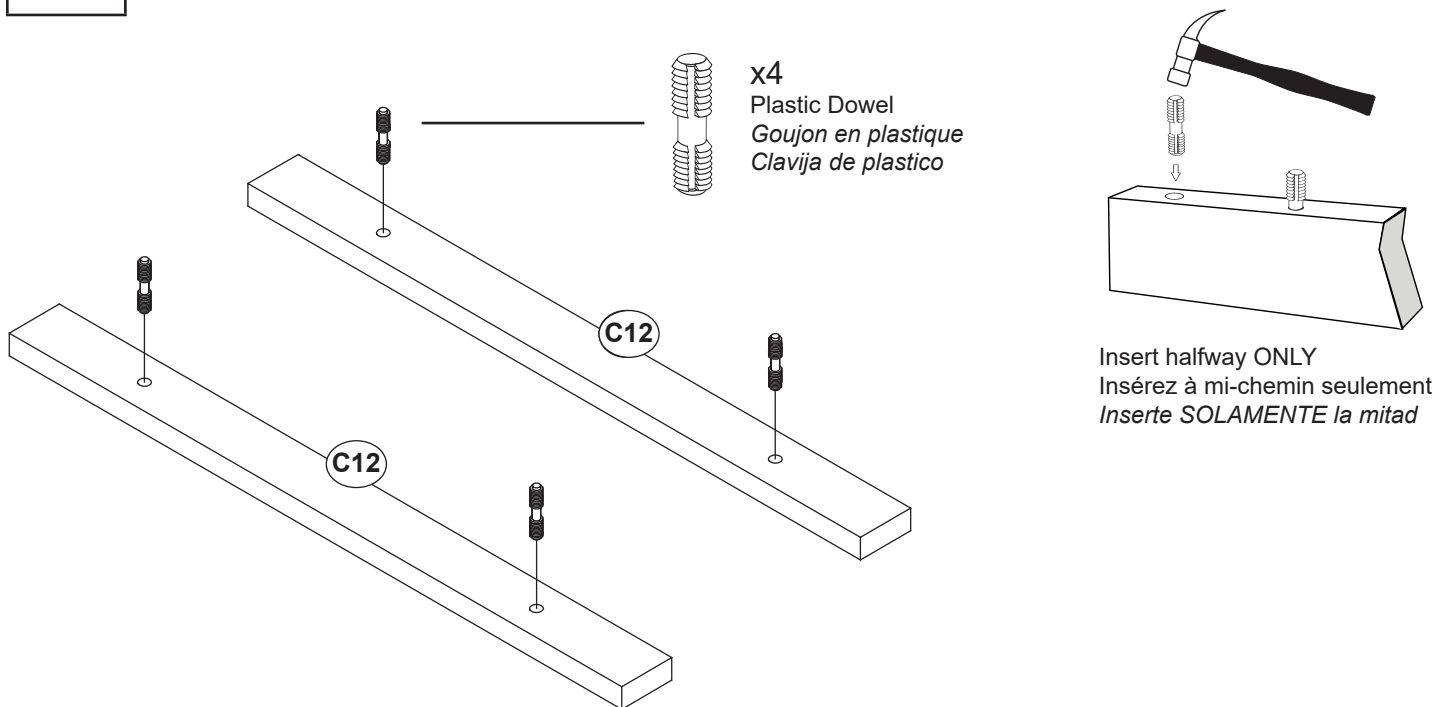

15



To attach moldings:

Use your hands and press firmly

DO NOT USE HAMMER ON MOLDINGS

Pour fixer les moulures :

Utilisez vos mains et appuyez fermement

NE PAS UTILISER DE MARTEAU SUR LES MOULURES

Para colocar las molduras:

Use sus manos y presione firmemente

NO USE EL MARTILLO POR LAS MOLDURAS

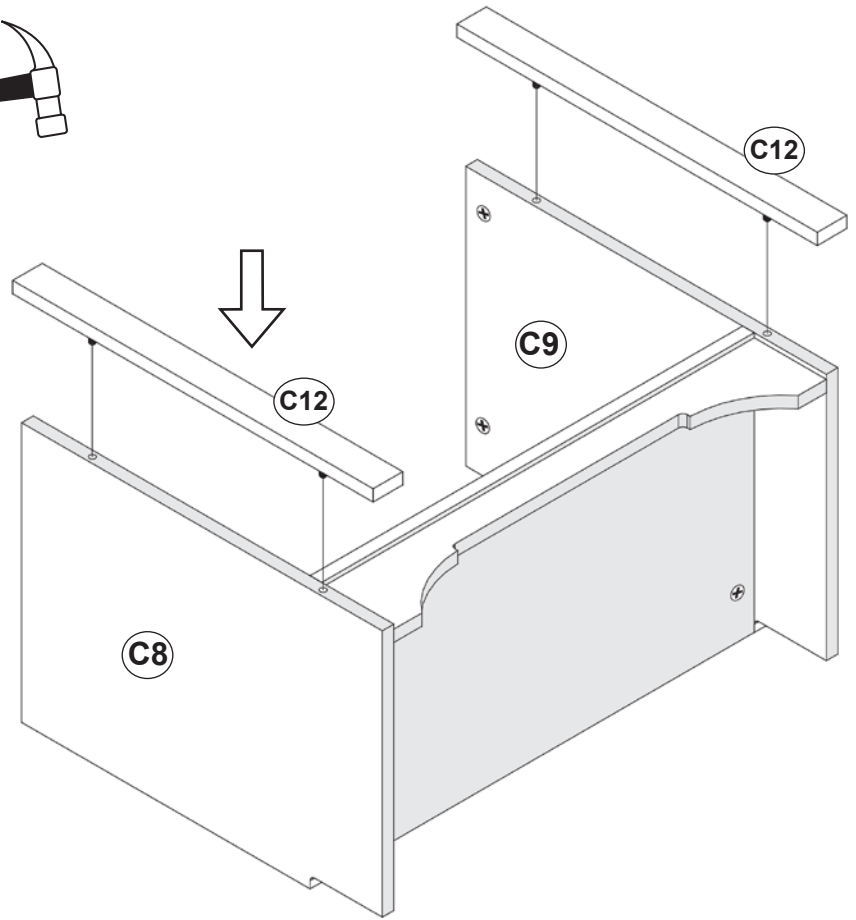

16

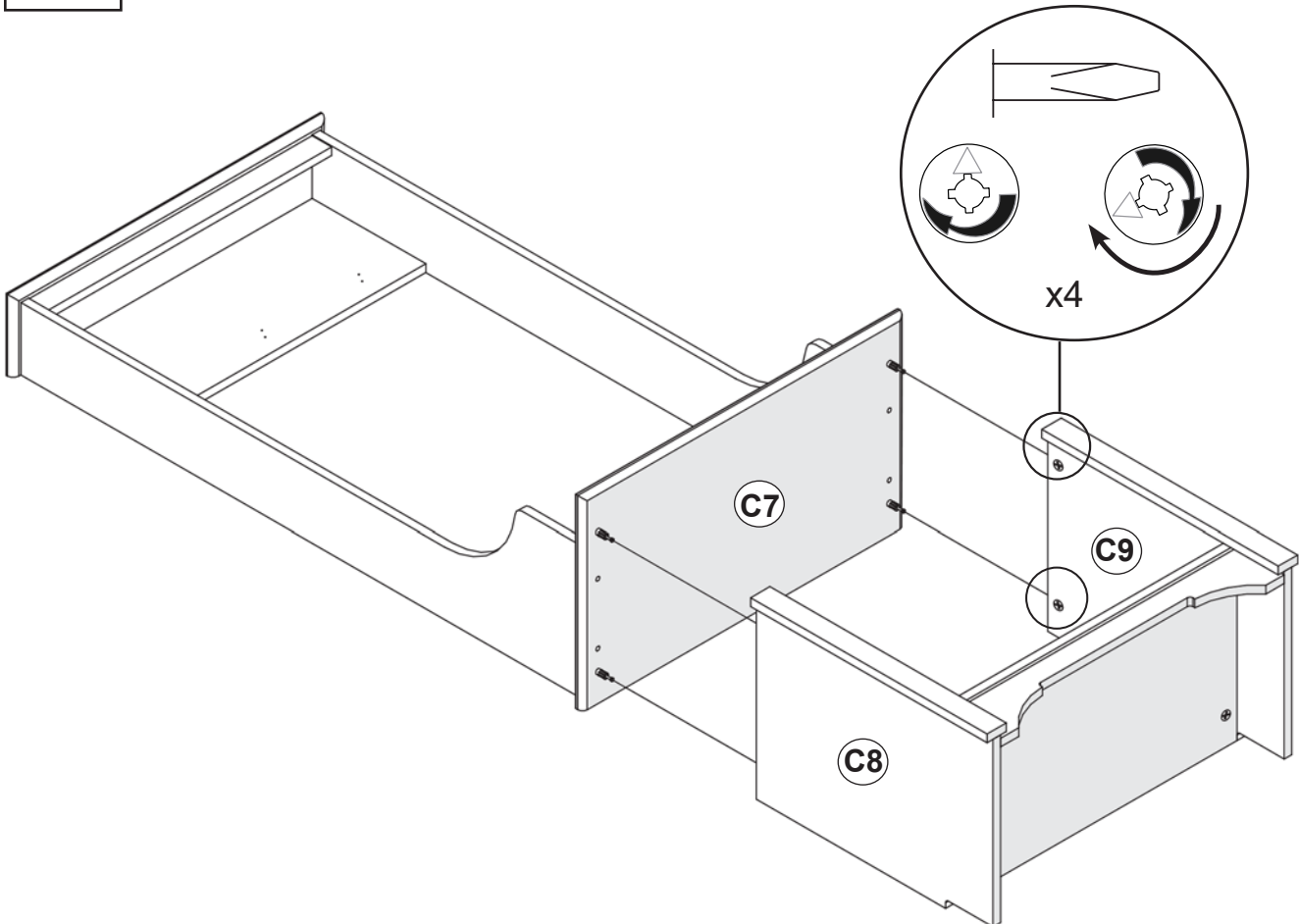

17

Interlock the vertical (C13) horizontal (C14) and dividers as shown
Enclenchez les diviseurs verticaux (C13) et horizontaux (C14) et comme montré
Entrelaze los separadores verticales (C13) y horizontales (C14) como se muestra

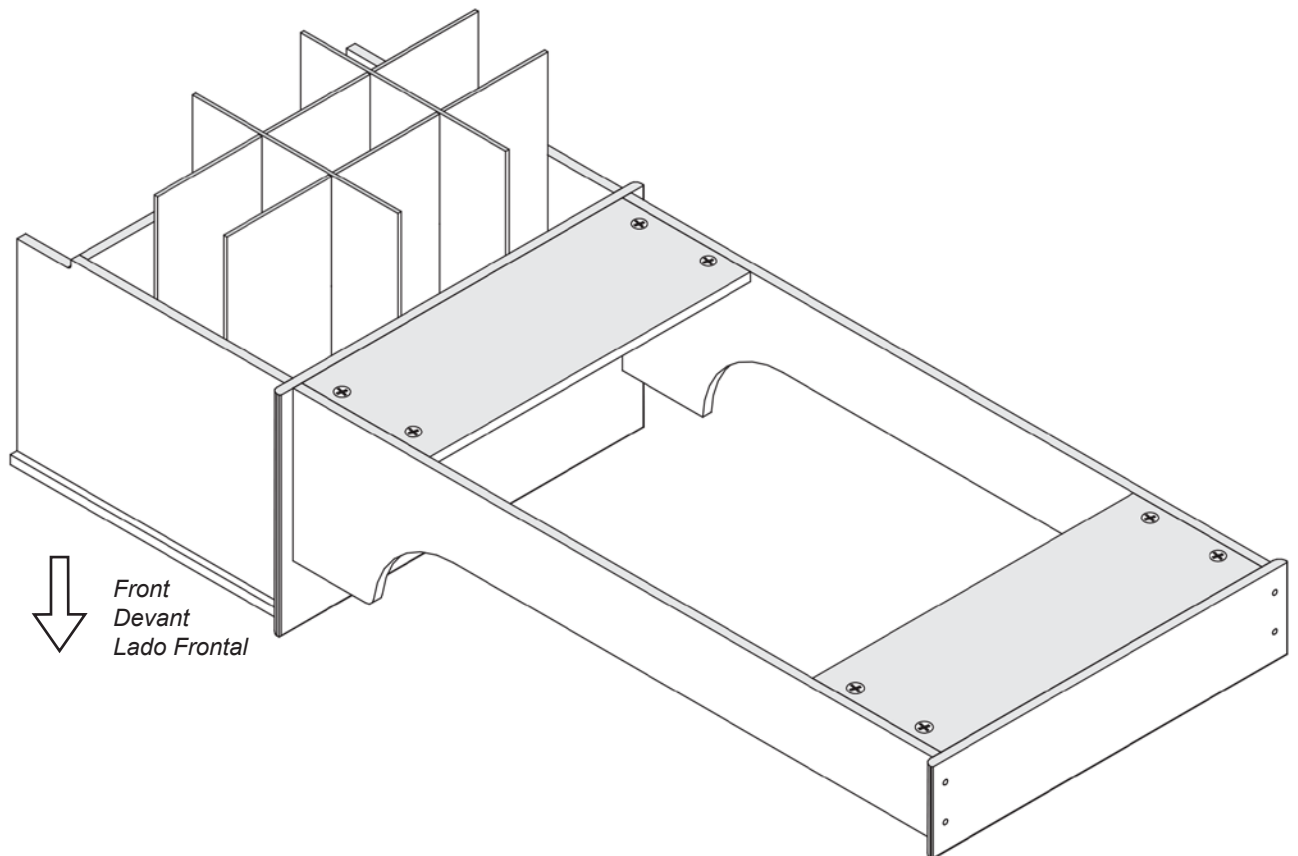
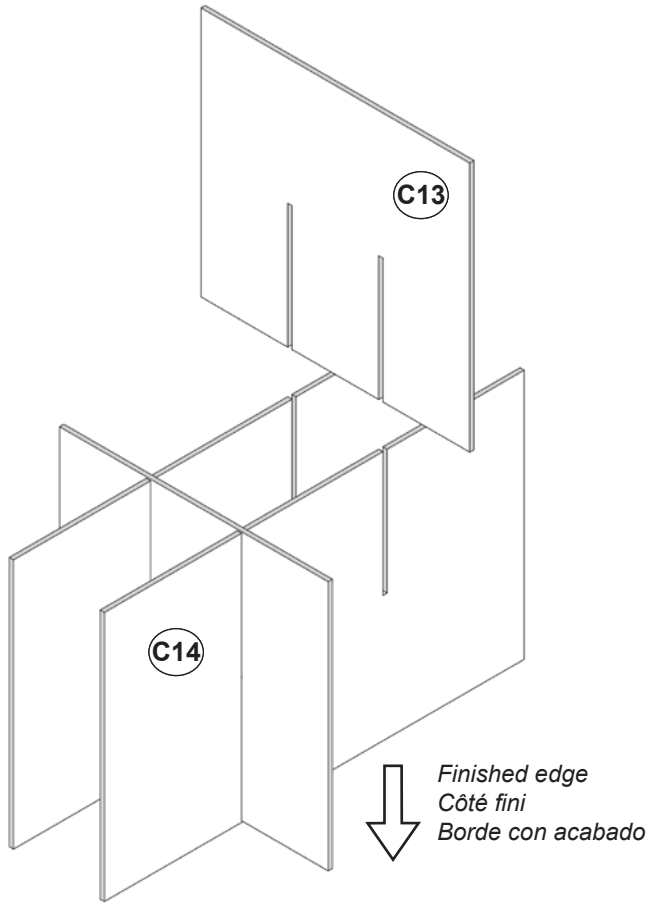

18

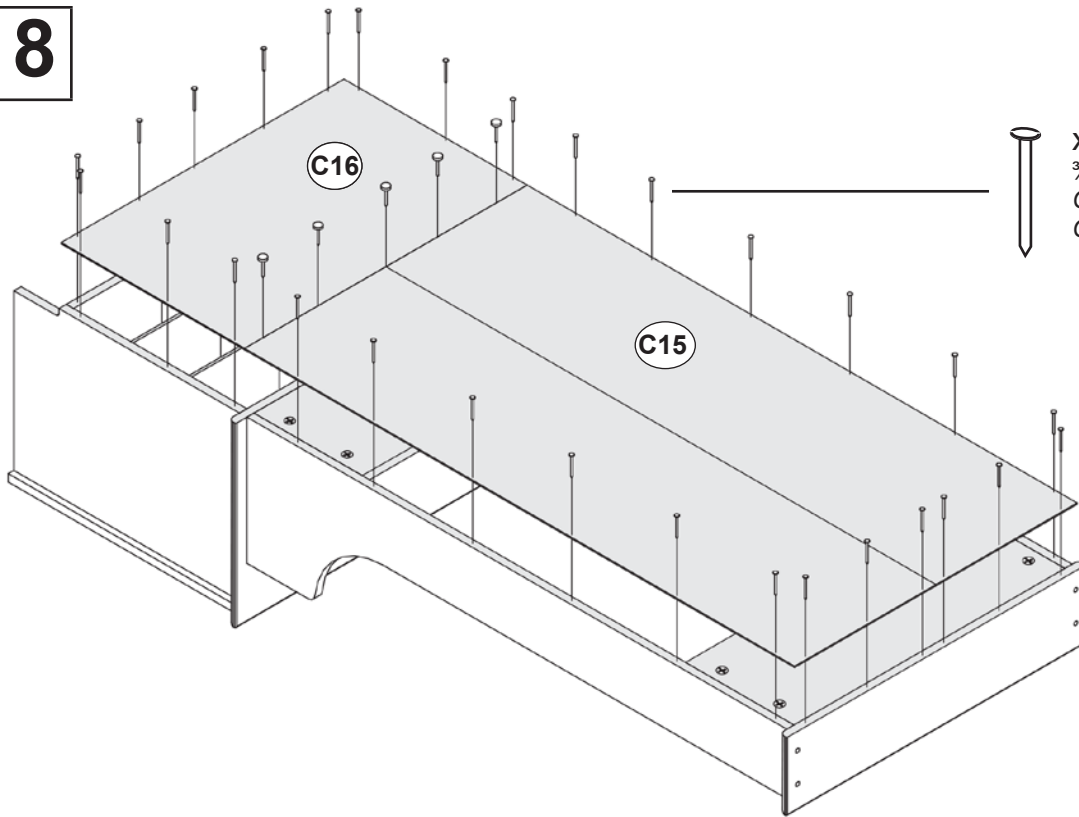

x34
3/4" Nail
Clou 3/4"
Clavo de 3/4 pulg.

19

Carefully turn the cabinet over to an upright position
Tourner légèrement le dessus de l'armoire en position verticale
Gire cuidadosamente el gabinete en posición vertical

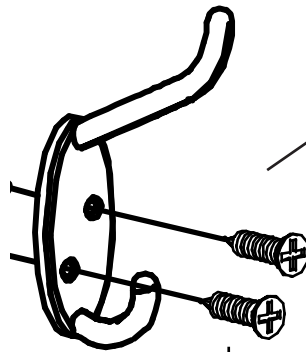
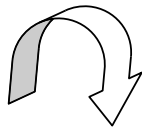

x6
#6 - 5/8" Screw
Vis no. 6 - 5/8 po.
Tornillos de 6-5/8"

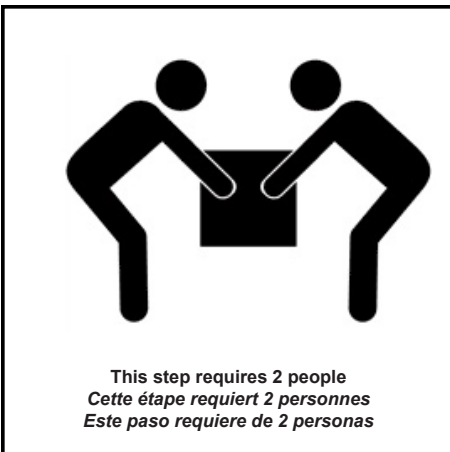
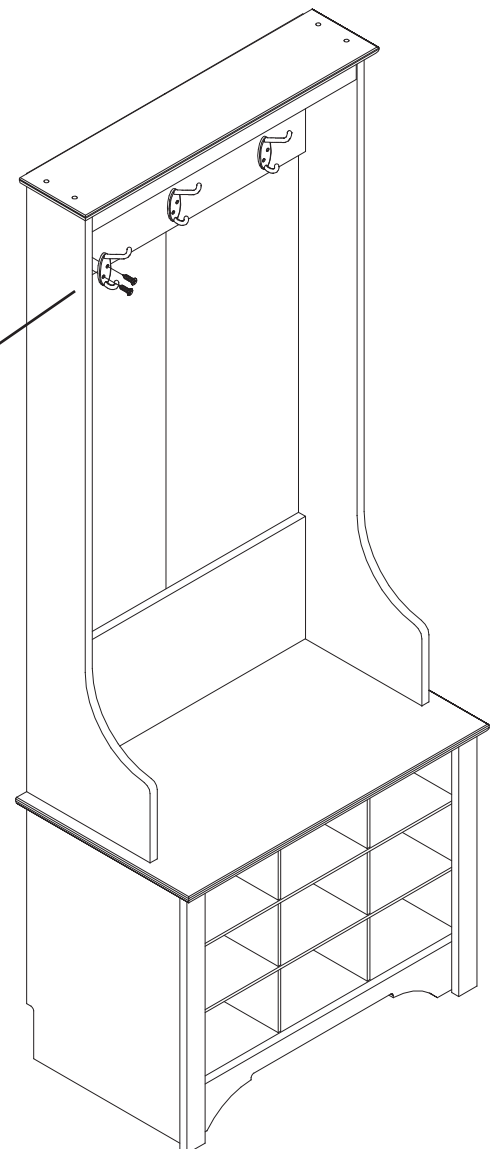

This step requires 2 people
Cette étape requiert 2 personnes
Este paso requiere de 2 personas

Safety Notice

Prepac recommends anchoring furniture in homes where children live or visit and has included an easy to install safety device. Please make sure that it is installed according to the following instructions.

Avis de sécurité

Prepac recommande l'ancrage des meubles dans les domiciles où habitent ou visitent des enfants, d'où l'inclusion d'un dispositif de sécurité facile à installer. Veuillez vous assurer que ce dernier est installé conformément aux présentes instructions.

Noticia de seguridad

Prepac recomienda anclar muebles en hogares donde viven niños o ellos visitan. Prepac ha incluido un dispositivo de seguridad de fácil instalación. Por favor asegúrese de que está instalado de acuerdo a las siguientes instrucciones.

Attaching the Tipover Restraint Device

Fixation du dispositif de retenue

Instalando la correa de seguridad

- a** Attach the first mounting base at the top center of backer

Fixez le premier support d'installation dans la partie supérieure centrale du panneau arrière
Fije la primera base de montaje en la parte superior y centro del respaldo

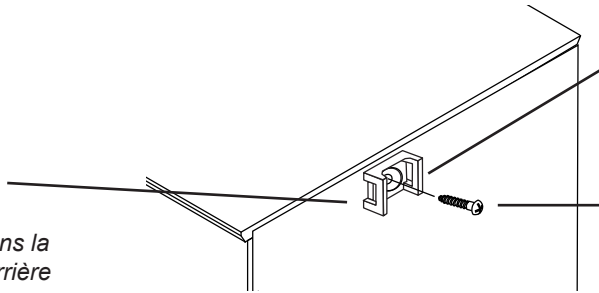

1x
Mounting Base
Support d'installation
Base de montaje

- b** For walls constructed of wood with drywall

- With a pencil mark location of second mounting base position
 - Drill pilot hole using an 1/8 inch drill bit 2 inches deep
 - Attach mounting base to wall using the 2 1/2 inch screw provided
- *see below for other wall types

Pour les murs en cloison sèche avec montants en bois :

- À l'aide d'un crayon, marquez l'emplacement du deuxième support
 - Percez un avant-trou de 2 po de profondeur avec une mèche de 1/8 po
 - Vissez le support dans le mur à l'aide des vis de 2 1/2 po fournies
- * voir les autres types de murs ci-dessous

Para paredes construidas de madera con paneles prefabricados

- Con un lápiz marcar la ubicación de la ubicación de la segunda base de montaje
 - Perforar el agujero usando una broca de 1/8 pulgadas 2 pulgadas de profundidad
 - Montar el soporte a la pared utilizando los 2 tornillos de 2 1/2 pulgadas proporcionados
- * Ver abajo para otros tipos de paredes

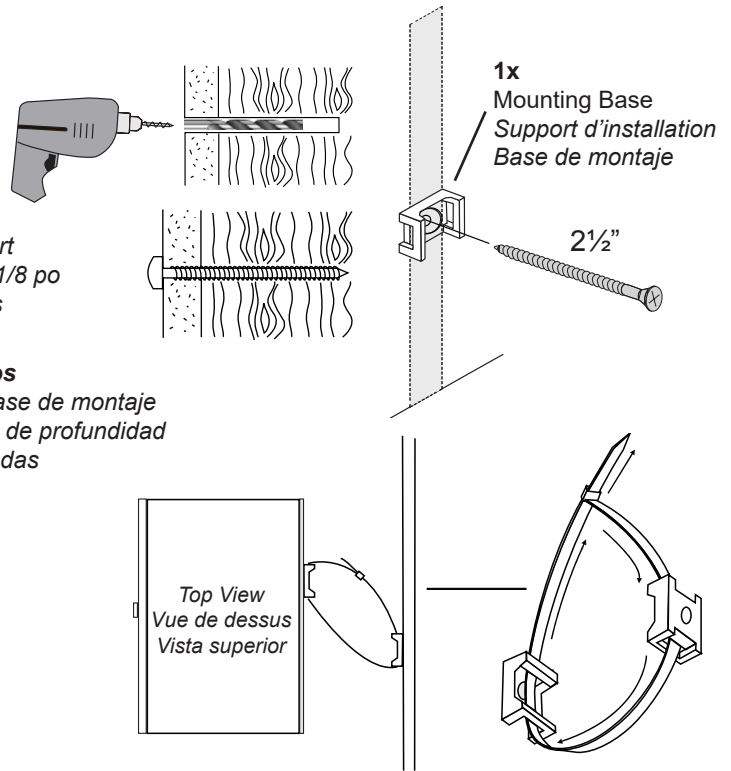

1x
#6-3/4" screw (short)
6 - 3/4 po. vis (courte)
torillo núm. 6 de 3/4 de pulg.(corto)

1x
Mounting Base
Support d'installation
Base de montaje

2 1/2"

- c** Feed the cable tie through each mounting base and then through the locking mechanism to tighten.

Passez l'attache autobloquante à travers chaque socle d'installation, puis à travers le tête de l'attache pour la resserrer.

Pase la correa de seguridad a través de cada base de montaje y luego a través del mecanismo de cierre para asegurar bien.

For walls constructed of drywall

(unable to hit a stud)

- Drill pilot hole using a 5/16 inch drill bit only to the depth of drywall thickness
- Using a rubber mallet or hammer insert wall anchor into drywall
- Attach holder to wall anchor using 2 1/2 inch screw provided

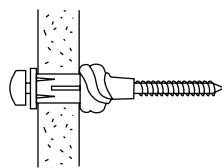

* Pour les murs en cloison sèche (où il est impossible de visser dans un montant en bois)

- Percez un avant-trou à l'aide d'une mèche de 5/16 po sans dépasser la profondeur de la cloison sèche
- À l'aide d'un maillet en caoutchouc ou d'un marteau, insérez l'ancrage mural dans la cloison sèche
- Vissez le support dans l'ancrage mural à l'aide des vis de 2 1/2 po fournies

Para muros construidos de drywall (Sin travesaño)

- Perforar el agujero utilizando una broca de 5/16 pulgadas solo a la profundidad del grosor del panel de yeso
- Utilizando un martillo de goma o un martillo insertar el anclaje en pared de yeso
- Fije el soporte de anclaje a la pared utilizando el tornillo de 2 1/2 pulgadas incluido

For walls constructed of concrete

- Drill pilot hole using a 5/16 inch drill bit 2 3/4 inches deep
- Using a rubber mallet or hammer insert wall anchor into predrilled hole
- Attach holder to wall anchor using 2 1/2 inch screw provided

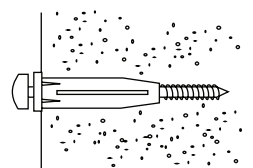

* Pour les murs en béton

- Percez un avant-trou de 2 3/4 po de profondeur avec une mèche de 5/16 po
- À l'aide d'un maillet en caoutchouc ou d'un marteau, insérez l'ancrage mural dans le trou
- Vissez le support dans l'ancrage mural à l'aide des vis de 2 1/2 po fournies

Para muros construidos de hormigón

- Perforar un agujero de 2 3/4 de profundidad utilizando una broca de 5/16 pulgadas
- Utilizando un martillo de goma o un martillo insertar el anclaje en el agujero preperforado
- Fije el soporte de anclaje a la pared utilizando el tornillo de 2 1/2 pulgadas incluido