

Twin Over Full Bunk Bed
Lit Superposé Double

THIS INSTRUCTION BOOKLET CONTAINS **IMPORTANT** SAFETY INFORMATION.
PLEASE READ AND KEEP FOR FUTURE REFERENCE.

EN



Before You Start

- ⚠ Please read all instructions carefully.
- ⚠ Retain instructions for future reference.
- ⚠ Separate and count all parts and hardware.
- ⚠ Read through each step carefully and follow the proper order.
- ⚠ We recommend that, where possible, all items are assembled near to the area in which they will be placed in use, to avoid moving the product unnecessarily once assembled.
- ⚠ Always place the product on a flat, steady and stable surface.
- ⚠ Keep all small parts and packaging materials for this product away from babies and children as they potentially pose a serious choking hazard.

FR



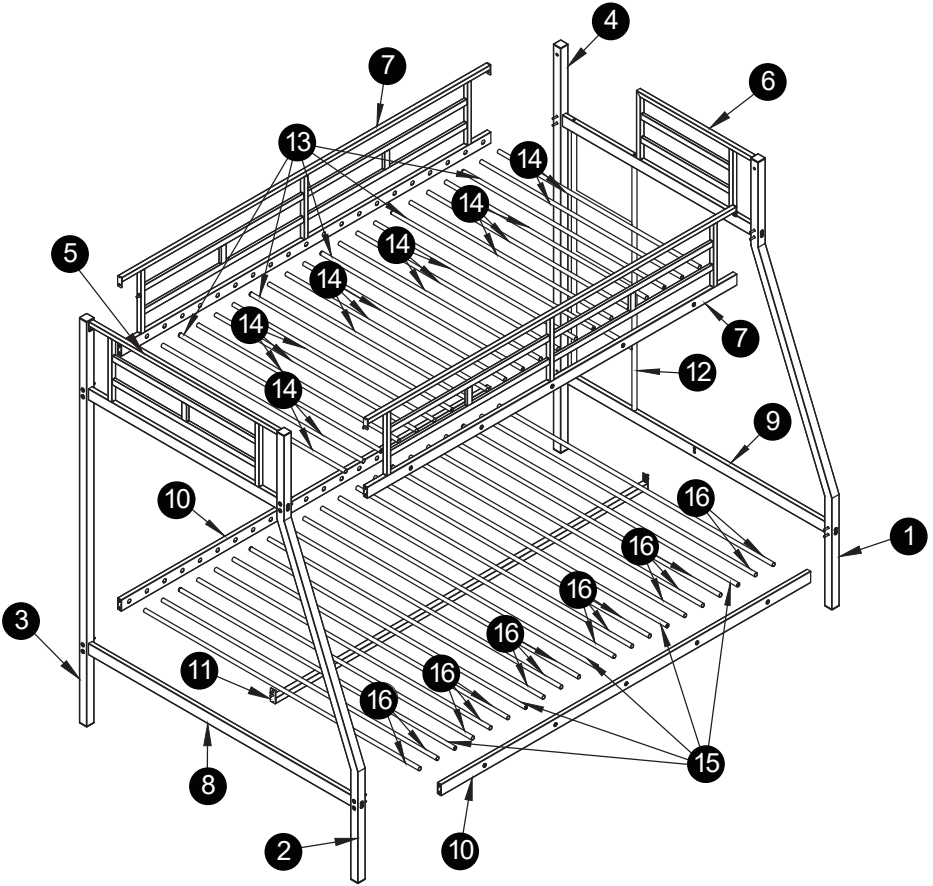

Avant de Commencer

- ⚠ Veuillez lire attentivement toutes les instructions.
- ⚠ Conservez les instructions pour vous y référer ultérieurement.
- ⚠ Vérifiez toutes les pièces et les accessoires.
- ⚠ Lisez attentivement chaque étape et suivez l'ordre correct.
- ⚠ Nous recommandons que, dans la mesure du possible, tous les produits soient assemblés à proximité de la zone où ils seront utilisés, afin d'éviter tout déplacement inutile du produit une fois assemblé.
- ⚠ Placez toujours le produit sur une surface plane et stable.
- ⚠ Conservez toutes les petites pièces de ce produit et les matériaux d'emballage hors de portée des bébés et des enfants, car ils pourraient présenter un risque d'étouffement.

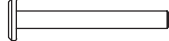

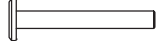
A x 4

 $\frac{1}{4}$ " x 70mm

B x 32

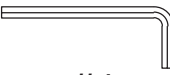
 $\frac{1}{4}$ " x 55mm

C x 31

 $\frac{1}{4}$ " x 15mm

D x 1

 #4

1

2

3

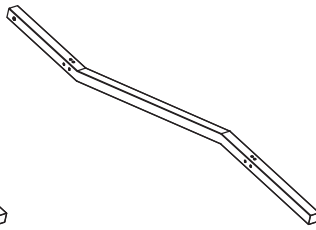
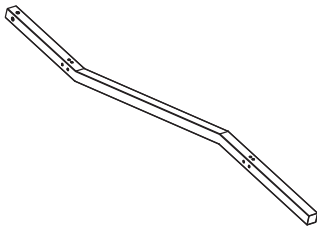
4



5

6

7 x2

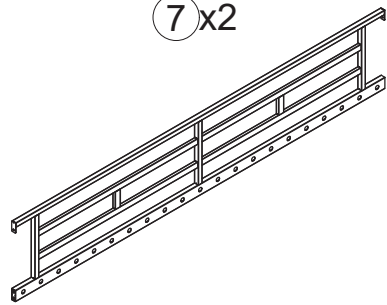
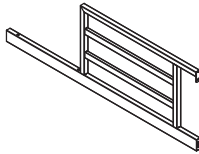
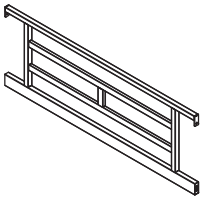

8

9

10 x2

11

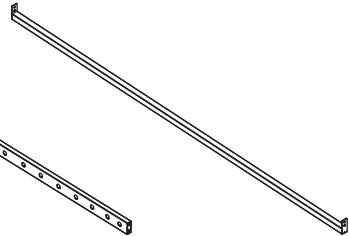
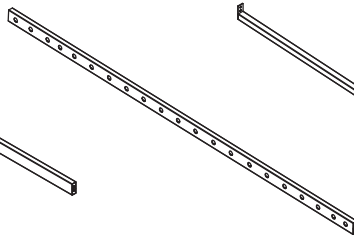
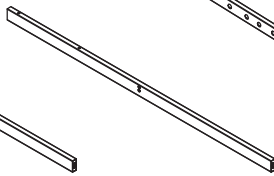
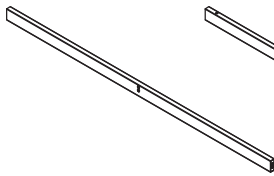

12

13 x5

14 x16



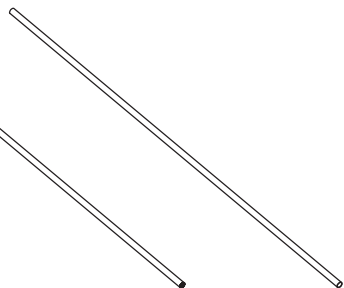
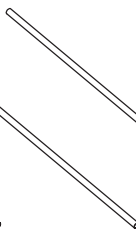
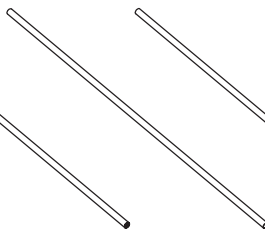
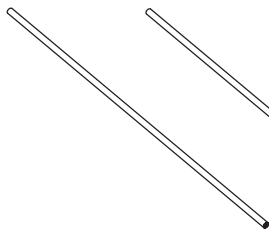
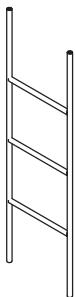

15 x5

16 x16

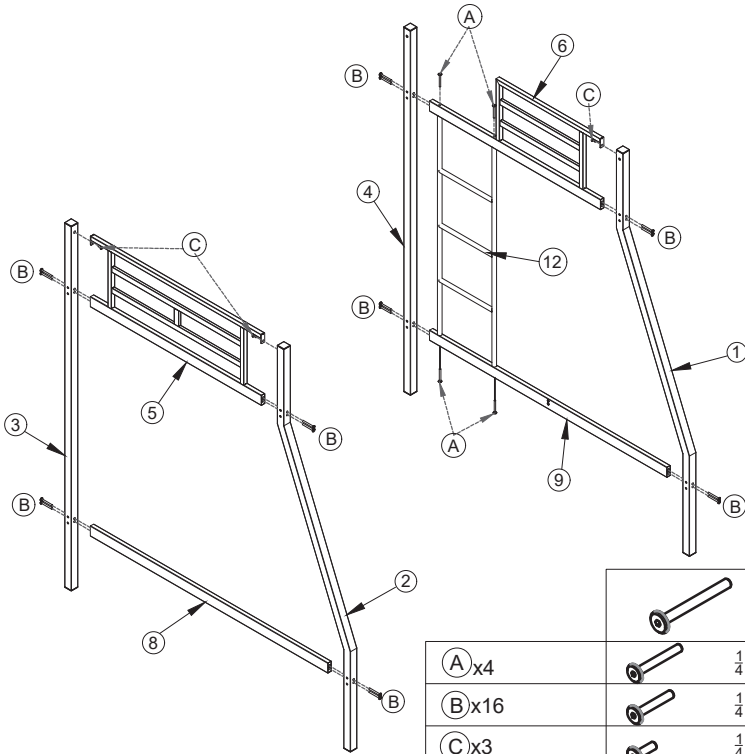



1



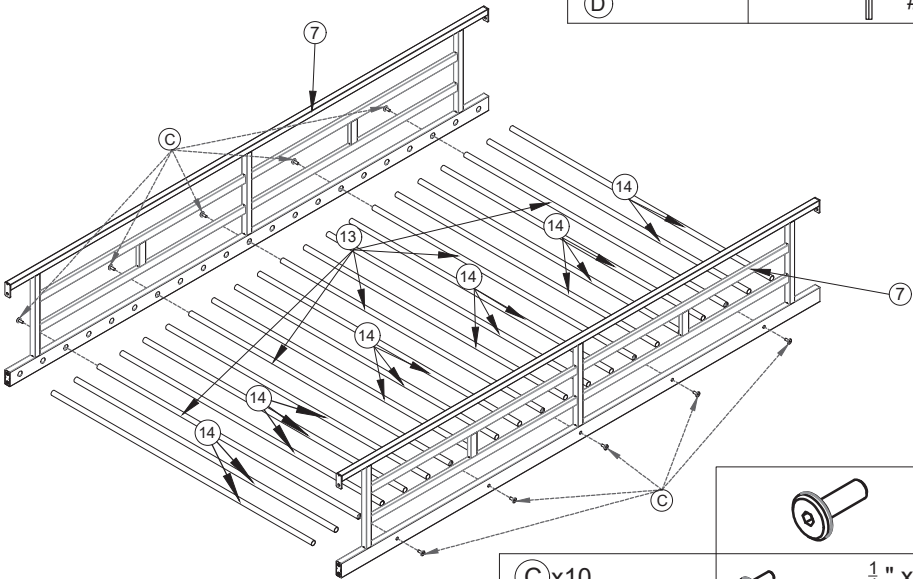



(A) x4		$\frac{1}{4}$ " x 70mm
(B) x16		$\frac{1}{4}$ " x 55mm
(C) x3		$\frac{1}{4}$ " x 15mm
(D)		#4

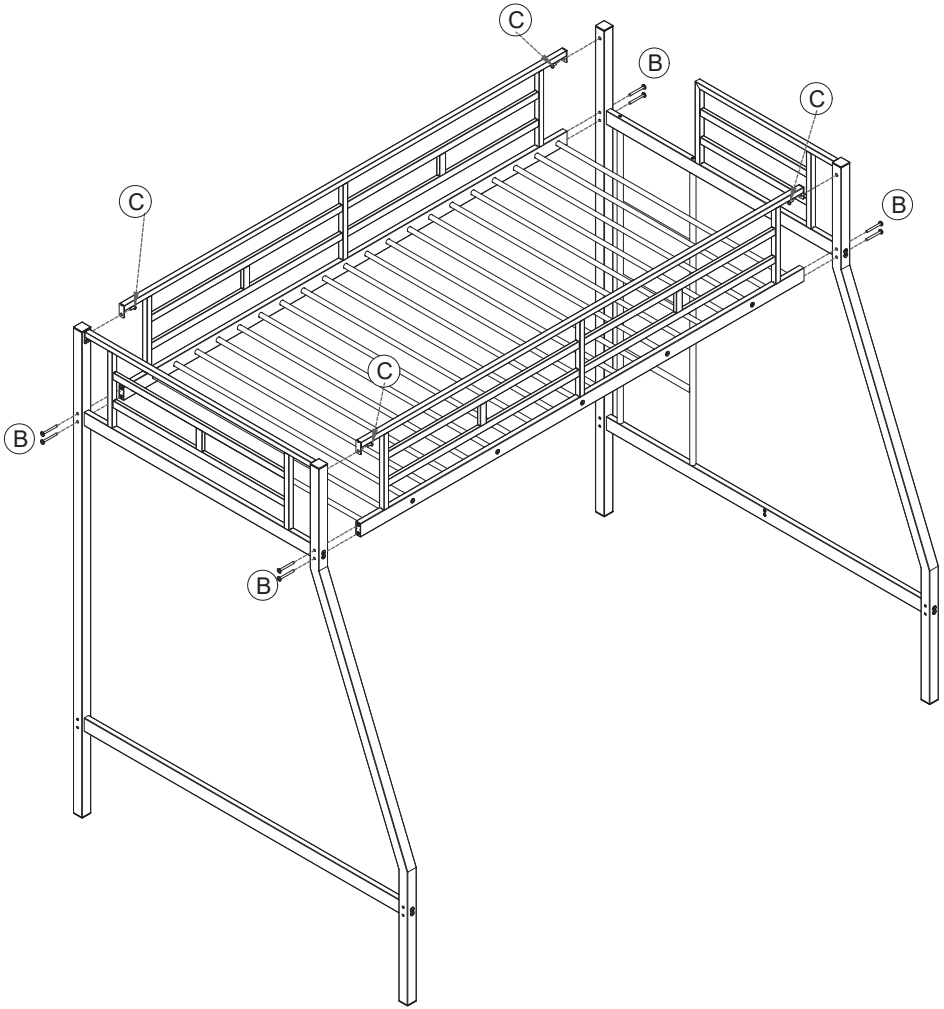

(C) x10		$\frac{1}{4}$ " x 15mm
(D)		#4



2

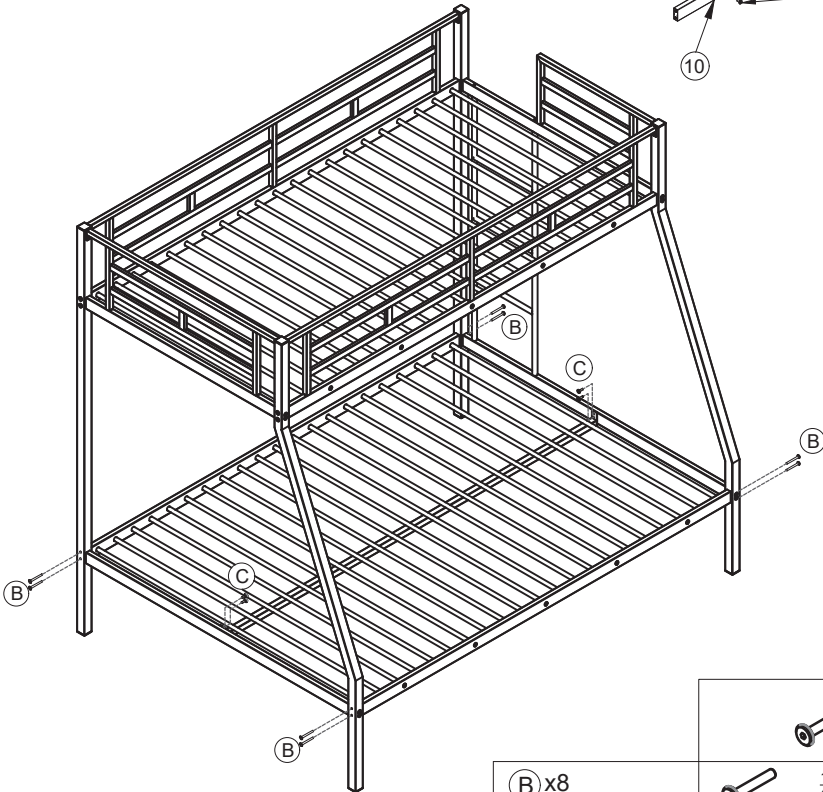
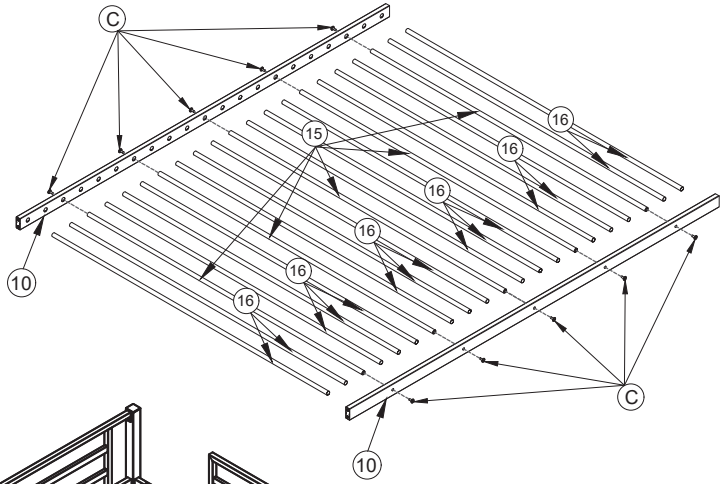

		
(B) x8		$\frac{1}{4}$ " x 55mm
(C) x4		$\frac{1}{4}$ " x 15mm
(D)		#4

3

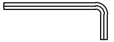

(B) x8	 $\frac{1}{4}$ " x 55mm
(C) x14	 $\frac{1}{4}$ " x 15mm
(D)	 #4

EN WARNING

To help prevent serious or fatal injuries from entrapment or falls;

- Never allow a child under 6 years on upper bunk.
- Use only mattress which is 74"-75" long and 37½"-38½" wide on upper bunk.
- Ensure thickness of mattress and foundation combined does not exceed 6" and mattress is at least 5" below upper edge of guardrails.
- Use guardrails on both sides of upper bunk.
- Prohibit horseplay on or under bed(s)
- Prohibit more than one person on upper bunk
- Use ladder for entering and leaving upper bunk

STRANGULATION HAZARD Never attach or hang items to any part of the bunk bed that are not designed for use with the bed; for example, but not limited to, hooks, belts, and jump ropes.

DO NOT REMOVE THIS LABEL

FR AVERTISSEMENT

Pour aider à prévenir les blessures graves ou mortelles causées par le piégeage ou les chutes ;

- Ne laissez jamais un enfant de moins de 6 ans sur le lit supérieur.
- Utilisez uniquement un matelas mesurant 74" à 75" de long et 37½"-38½" de large sur le lit supérieur.
- Assurez-vous que l'épaisseur combinée du matelas et du sommier ne dépasse pas 6" et que le matelas se trouve à au moins 5" sous le bord supérieur des garde-corps.
- Utilisez des garde-corps sur les deux côtés de couchette supérieure.
- Interdisez les chahuts sur ou sous le(s) lit(s).
- Interdisez plus de 1 personne sur la couchette supérieure
- Utilisez une échelle pour entrer et sortir du lit supérieur

RISQUE D'ÉTRANGULATION Ne jamais attacher ou suspendre d'objets à une partie du lit superposé qui ne sont pas conçus pour être utilisés avec le lit ; par exemple, mais sans s'y limiter, les crochets, les ceintures et les cordes à sauter.

NE PAS ENLEVER CETTE ÉTIQUETTE

- Use only mattress which is 74"-75" long, 37½"-38½" wide and 4"-6" height on upper bunk.

- Utilisez uniquement un matelas 74"-75" de long, 37½"-38½" de large et 4"-6" de hauteur sur le lit supérieur.

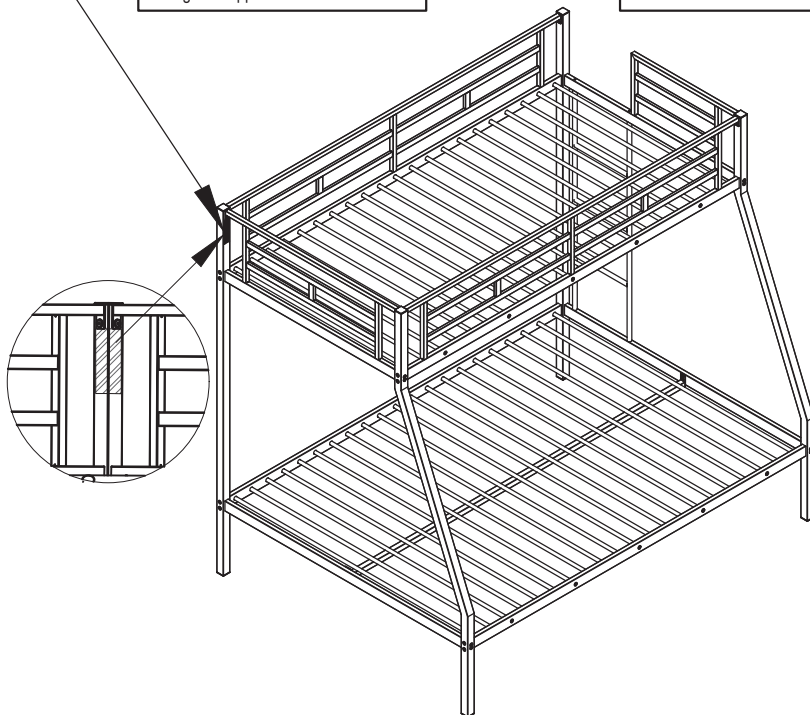

EN

Use only mattress which is 74"-75" long, 53"-54" wide and 4"-5" height on bottom bunk.

FR

Utilisez uniquement un matelas 74"-75" de long, 53"-54" de large et 4"-5" de hauteur sur le lit supérieur.



•Replacement Parts:

Replacement parts, including additional guardrails, may be obtained from the manufacturer's.

•Safety Warnings:

1. Follow the information on the warnings appearing on the upper bunk end structure and on the carton. Do not remove warning label from bed
2. Always use the recommended size mattresses or mattress supports, or both, to help prevent the likelihood of entrapment or falls
3. Surface of mattress must be at least 5 inch(127 mm). Below the upper edge of guardrails.
4. Do not allow children under 6 years of age to use the upper bunk
5. Periodically check and ensure that the guardrail, ladder, and other components are in their proper position, free from damage, and that all connectors are tight.
6. Do not allow horseplay on or under the bed and prohibit jumping on the bed.
7. Always use the ladder for entering and leaving the upper bunk.
8. Do not use substitute parts. Contact the manufacturer for replacement parts.
9. Use of a night light may provide added safety precaution for a child using the upper bunk.
10. Always use guardrails on both long sides of the upper bunk. If the bunk bed will be placed next to the wall, the guardrail that runs the full length of the bed should be placed against the wall to prevent entrapment between the bed and wall.
11. The use of water or sleep flotation mattresses is prohibited.
12. STRANGULATION HAZARD-Never attach or hang items to any part of the bunk bed that are not designed for use with the bed; for example, but not limited to hooks, belts and jump ropes.
13. Keep these instructions for future reference.

•Pièces de rechange :

Des pièces de rechange, y compris des garde-corps supplémentaires, peuvent être obtenues auprès de n'importe quel revendeur du fabricant.

•Avertissements de sécurité :

1. Respectez les informations figurant sur les avertissements apposés sur la structure de l'extrémité supérieure du lit et sur le carton. Ne pas retirer l'étiquette d'avertissement du lit
2. Utilisez toujours des matelas ou des supports de matelas de la taille recommandée, ou les deux, afin d'éviter les risques de coincement ou de chute.
3. La surface du matelas doit être d'au moins 127 mm. sous le bord supérieur des garde-corps.
4. Ne pas permettre aux enfants de moins de 6 ans d'utiliser la couchette supérieure.
5. Vérifier périodiquement que le garde-corps, l'échelle et les autres composants sont dans leur position correcte, qu'ils ne sont pas endommagés et que tous les connecteurs sont bien serrés.
6. Ne pas autoriser le chahut sur ou sous le lit et interdire de sauter sur le lit.
7. Utilisez toujours l'échelle pour entrer et sortir de la couchette supérieure.
8. N'utilisez pas de pièces de remplacement. Contactez le fabricant ou le revendeur pour obtenir des pièces de rechange.
9. L'utilisation d'une veilleuse peut constituer une précaution supplémentaire pour un enfant qui utilise la couchette supérieure.
10. Utilisez toujours des garde-corps sur les deux côtés longs de la couchette supérieure. Si le lit superposé est placé à côté d'un mur, le garde-corps qui s'étend sur toute la longueur du lit doit être placé contre le mur pour éviter que l'enfant ne se retrouve coincé entre le lit et le mur.
11. Il est interdit d'utiliser des matelas à eau ou des matelas de flottaison.
12. **RISQUE DE STRANGULATION** - Ne jamais attacher ou suspendre à une pièce du lit superposé des objets qui ne sont pas conçus pour être utilisés avec le lit ; par exemple, mais sans s'y limiter, des crochets, des ceintures et des cordes à sauter.
13. Conservez ces instructions pour pouvoir les consulter ultérieurement

EN



Return / Damage Claim Instructions

- ⚠ **DO NOT discard the box / original packaging.**
In case a return is required, the item must be returned in original box. Without this your return will not be accepted.
- ⚠ **Take a photo of the box markings.**
A photo of the markings (text) on the side of the box is required in case a part is needed for replacement. This helps our staff identify your product number to ensure you receive the correct parts.
- ⚠ **Take a photo of the damaged part (if applicable).**
A photo of the damage is always required to file a claim and get your replacement or refund processed quickly. Please make sure you have the box even if it is damaged.
- ⚠ **Send us an email with the images requested.**
Email us directly from marketplace where your item was purchased with the attached images and a description of your claim.

FR



Instructions De Retour / Réclamation De Dommages

- ⚠ **NE PAS jeter la boîte/l'emballage d'origine.**
Dans le cas où un retour est requis, l'article doit être retourné dans sa boîte d'origine. Sans cela, votre retour ne sera pas accepté.
- ⚠ **Prenez une photo des marquages de la boîte.**
Une photo des marquages (texte) sur le côté de la boîte est requise au cas où une pièce serait nécessaire pour le remplacement. Cela aide notre personnel à identifier votre numéro de produit pour s'assurer que vous recevez les bonnes pièces.
- ⚠ **Prenez une photo des dommages (le cas échéant).**
Une photo des dommages est toujours requise pour déposer une réclamation et obtenir rapidement votre remplacement ou votre remboursement. Assurez-vous d'avoir la boîte même si elle est endommagée.
- ⚠ **Envoyez-nous un e-mail avec les images demandées.**
Envoyez-nous un e-mail directement depuis le marché où votre article a été acheté avec les images ci-jointes et une description de votre réclamation.