

INSTRUCTION

INSTRUCTION

ANWEISUNG

Libro de instrucciones
Istruzioni per l'installazione

사용설명서 取扱説明書

WARNING
Children have died from furniture tipover.
NEVER allow children to stand, climb or hang on drawers, doors, or shelves.
ALWAYS secure your television with an anchor device.
This is a permanent label. Do not remove!

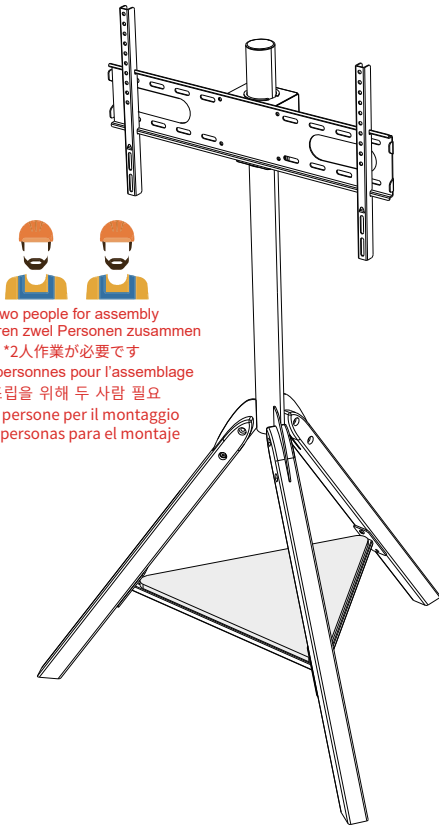

*Two people for assembly
*Instalieren zwei Personen zusammen
*2人作業が必要です
*Deux personnes pour l'assemblage
*조립을 위해 두 사람 필요
*Due persone per il montaggio
*Dos personas para el montaje



Parts list table with columns A*1, B*1, H*4, I*4, J*6, C*1, D*1, K*6, L*6, M*4, G*1, E*3, N*4, Y*1, X*2, F*2, P*4, O*4, Z*1. Includes images of various hardware like screws, nuts, washers, and brackets.

Assembly steps 1 and 2. Step 1 shows attaching the base plate (C) to the legs (D) using hardware (H, I). Step 2 shows attaching the top bar (E) to the legs (D) using hardware (J). Includes diagrams for correct and incorrect screw tightening.

Do not tighten the screws
Bitte Schrauben nicht zu fest anziehen!
このところ、ネジをゆるゆるの状態ですべて留めてください。
Ne serrez pas trop les vis!
나사를 꼭 조이지 마십시오
No apriete demasiado los tornillos.
Non serrare le viti

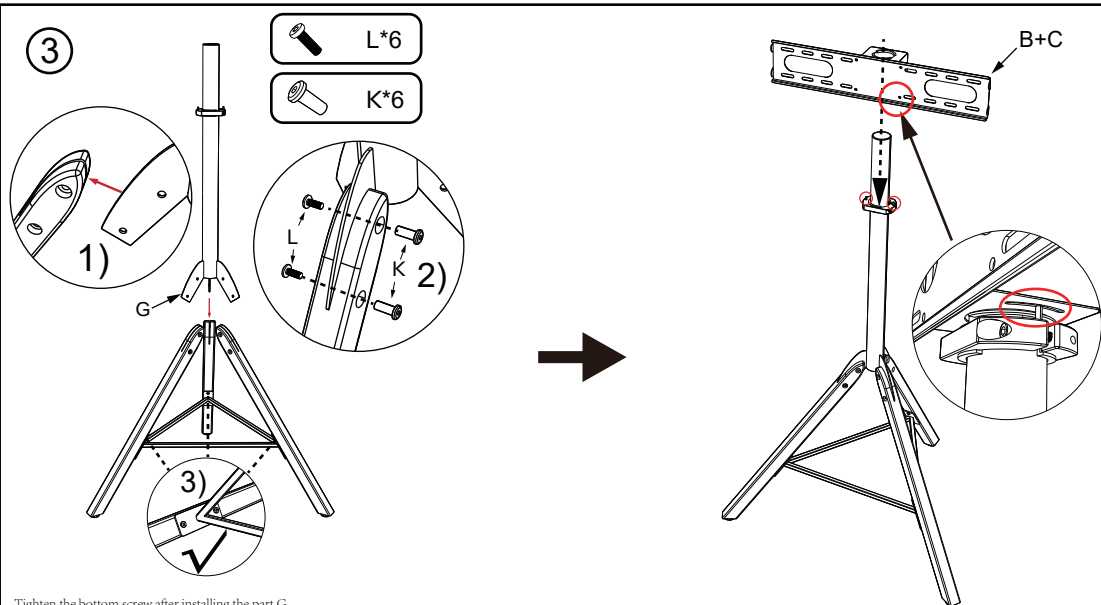

3

Tighten the bottom screw after installing the part G
 Nach der Montage des Teils G ziehen Sie die unteren Schrauben fest.
 部品Gを取り付けた後、三角形のフレームのネジを全てしっかりと締めていってください。
 Après s'avoir assemblé la pièce G, serrez les vis inférieures.
 부품 G를 장착한 후 바닥 나사를 조이십시오.
 Después de instalar el accesorio G, apriete los tornillos en la parte inferior.
 Dopo aver installato l'accessorio G, serrare le viti inferiori

Pay attention, the side with the notch facing down is at the bottom side
 Achten Sie auf die richtige Ausrichtung, die Nut an der Unterseite sollte nach unten zeigen.
 注意: 溝のあった片側が下に向いています
 Assurez-vous que l'orientation est correcte, la rainure en bas doit être tournée vers le bas.
 앞면의 위치를 주의하시고 밑에 홈이 있는 것은 아래를 향하십시오.
 Preste atención al anverso y al reverso; el lado con la ranura debe estar hacia abajo.
 Prestare attenzione ai lati anteriore e posteriore. Quello con la tacca in basso è rivolto verso il basso.

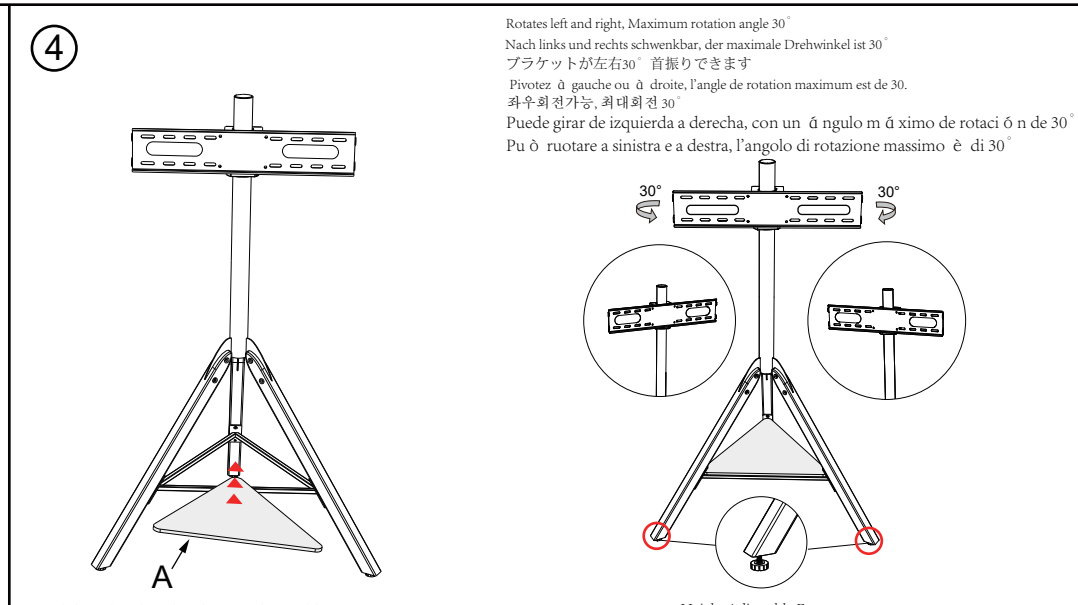

4

At a slight angle, When place the sintered stone slab on
 Beim Einsetzen der Gesinterter Stein-Platte bitte schräg einsetzen.
 棚板を三角形のフレームに斜めに嵌めます
 Lors de l'installation de la plaque tagée en pierre frittée, veuillez l'insérer en biais.
 판을 살짝 기울여서 놓으십시오.
 Incline ligeramente el panel de roca y colóquelo en su lugar.
 Posizionare la lastra di roccia leggermente inclinata.

Rotates left and right, Maximum rotation angle 30°
 Nach links und rechts schwenkbar, der maximale Drehwinkel ist 30°
 プラケットが左右30°首振りできます
 Pivotez à gauche ou à droite, l'angle de rotation maximum est de 30°.
 좌우회전가능, 최대회전 30°
 Puede girar de izquierda a derecha, con un ángulo máximo de rotación de 30°
 Può ruotare a sinistra e a destra, l'angolo di rotazione massimo è di 30°

Height Adjustable Feet
 Verstellbare Nivellierfüße
 アジャスター付き、微調整できます
 Les pieds réglables
 수평 조절 가능
 Nivel ajustable.
 Livello regolabile

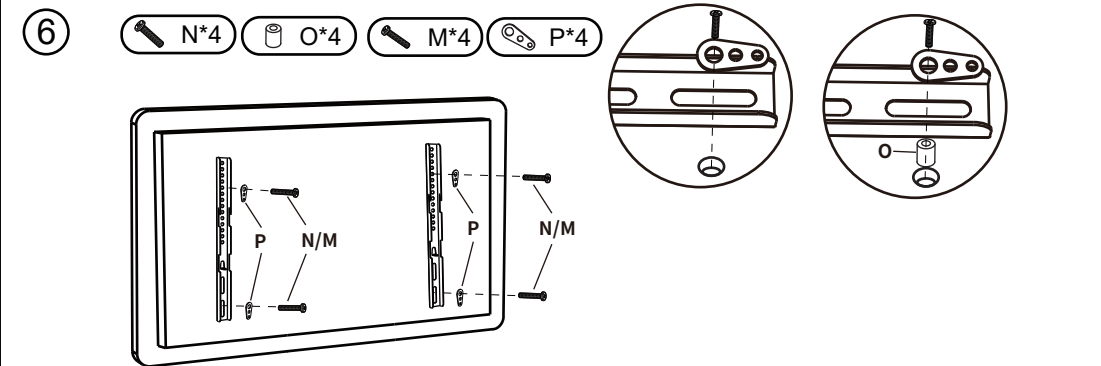

6

Attention: If the vesa pattern holes at back of the TV are unable to be connected with the hanger hooks firmly and level, Put part "O" between the TV and hanger hooks, and fix them firmly
 Wenn die Schraubenlöcher auf der Rückseite des Fernsehers nicht auf derselben Ebene liegen, verwenden Sie das O-Zubehör.
 Hinweis: Zubehör O muss zwischen dem Fernseher und dem Verbindungshaken platziert werden.
 Zur Befestigung können Sie zwischen N- und M-Schrauben wählen.
 もし、テレビの背面のネジ穴は同一平面上にない場合なら、パーツOをご利用ください。
 それに、ネジNまたはネジMをご使用ください。
 Si les trous de vis à l'arrière du téléviseur ne sont pas sur le même plan, utilisez la pièce O.
 Sinon, utilisez la vis N ou la vis M.
 만약에 베사 나사 구멍은 동일한 평면에 있지 않는다면 부품 O를 이용하십시오.
 나사 N 또는 나사 M를 이용하십시오.
 Si necessita usar la arandela gruesa O, la arandela O debe colocarse entre el televisor y el gancho de conexión.
 Se è necessaria una rondella più spessa O, la rondella O deve essere inserita tra la TV e il gancio di collegamento.

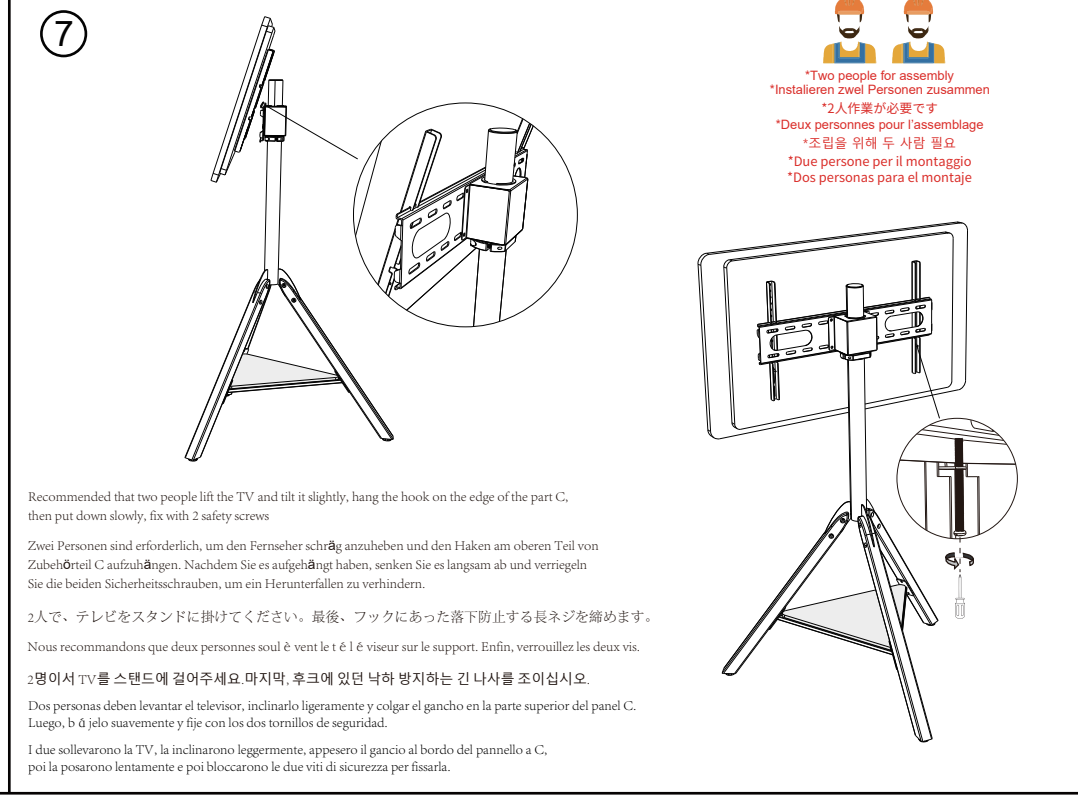

7

Recommended that two people lift the TV and tilt it slightly, hang the hook on the edge of the part C, then put down slowly, fix with 2 safety screws
 Zwei Personen sind erforderlich, um den Fernseher schräg anzuheben und den Haken am oberen Teil von Zubehörteil C aufzuhängen. Nachdem Sie es aufgehängt haben, senken Sie es langsam ab und verriegeln Sie die beiden Sicherheitsschrauben, um ein Herunterfallen zu verhindern.
 2人で、テレビをスタンドに掛けてください。最後、フックにあった落下防止する長ネジを締めます。
 Nous recommandons que deux personnes soulèvent le téléviseur et l'inclinent légèrement. Enfin, verrouillez les deux vis.
 2명 이상 TV를 스탠드에 걸어서주세요. 마지막 후크에 있던 낙하 방지하는 긴 나사를 조이십시오.
 Dos personas deben levantar el televisor, inclinarlo ligeramente y colgar el gancho en la parte superior del panel C. Luego, bájelo suavemente y fíjelo con los dos tornillos de seguridad.
 I due sollevarono la TV, la inclinarono leggermente, appesero il gancio al bordo del pannello a C, poi la posarono lentamente e poi bloccarono le due viti di sicurezza per fissarla.

*Two people for assembly
 *Installieren zwei Personen zusammen
 *2人作業が必要です
 *Deux personnes pour l'assemblage
 *조립을 위해 두 사람 필요
 *Due persone per il montaggio
 *Dos personas para el montaje