

Set of 2 Ladder Back Chairs
Ensemble de 2 chaises à bandeaux
Juego de 2 sillas con respaldo de escalera

Missing parts request:

To obtain replacement part(s), fill in quantity in the "missing" box under the "Check-list/Part Replacement request" section. Complete contact and shipping information in address box accurately and clearly.

Demande de pièces manquantes:

Pour obtenir une (des) pièce(s) de remplacement, remplissez la case « manquant » sous la section « Liste de contrôle/Demande de remplacement de pièce ». Fournissez vos coordonnées et informations d'expédition dans la case Adresse de manière claire et précise.

Petición de partes perdidas:

Para obtener parte(s) de reemplazo, llené en número la cantidad en el cuadro de "missing" debajo de "Check-List/Part Replacement Request" sección. Llené su información de contacto y envío en el cuadro de dirección clara y correcta.

Reason of replacement - Raison de remplacement - Razón del reemplazo:

IMPORTANT!-IMPORTANT!-IMPORTANT!

Please provide Control No. to ensure replacement parts properly fit unit on hand.
 Fournir N° de contrôle pour assurer que les pièces de rechange s'adaptent correctement à l'unité en question.

Favor de proporcionar el numero de control para garantizar que las piezas de reemplazo ajuste correctame su producto.

 Name - Nom - Nombre

 Address - Adresse - Dirección

 City/State/Zip - Ville/Province/Code postal - Ciudad/Estado/Zona Postal

 Phone - Téléphone - Teléfono

 Email

"Check-list/Part Replacement request" - « Liste de contrôle/Demande de remplacement de pièce »

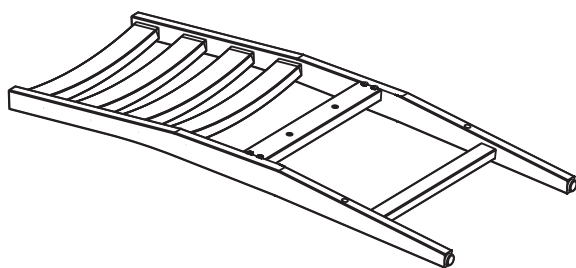

A	Backrest Dossier Respaldo		
Quantity Quantité Cantidad		2	

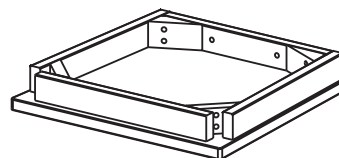

B	Seat Siège Asiento		
Quantity Quantité Cantidad		2	

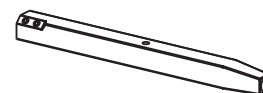

C	Leg (Left) Pied (gauche) Pata (izquierda)		
Quantity Quantité Cantidad	2	Missing Manquant Ausente	

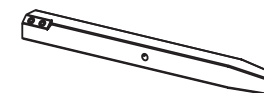

D	Leg (Right) Pied (droit) Pata (derecha)		
Quantity Quantité Cantidad	2	Missing Manquant Ausente	

IMPORTANT!-IMPORTANT!-IMPORTANTE!

Please provide Control No. to ensure replacement parts properly fit unit on hand.
 Fournir N° de contrôle pour assurer que les pièces de rechange s'adaptent correctement à l'unité en question.
 Favor de proporcionar el numero de control para garantizar que las piezas de reemplazo ajuste correctame su producto

Name - Nom - Nombre		Reason of replacement - Raison de remplacement Razón del reemplazo:			
Address - Adresse - Dirección				Phone - Téléphone - Teléfono	
City/State/Zip - Ville/Province/Code postal - Ciudad/Estado/Zona Postal				Email	

“Check-list/Part Replacement request” - « Liste de contrôle/Demande de remplacement de pièce »

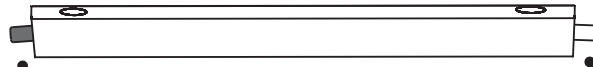

E *Left Side Cross Bar*
Traverses gauche
Travesaño izquierdo

Quantity Quantité Cantidad	2	Missing Manquant Ausente	
----------------------------------	---	--------------------------------	--

Front
Avant
Frente

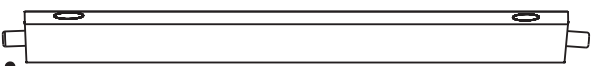

F *Right Side Cross Bar*
Traverses droit
Travesaño derecho

Quantity Quantité Cantidad	2	Missing Manquant Ausente	
----------------------------------	---	--------------------------------	--

Back
Arrière
Trasero



G *Bolt (Short)*
Boulon (court)
Tornillo (corto)

Quantity Quantité Cantidad	4	Missing Manquant Ausente	
----------------------------------	---	--------------------------------	--

Front
Avant
Frente

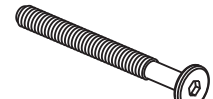

H *Bolt (Medium)*
Boulon (milieu)
Tornillo (medio)

Quantity Quantité Cantidad	8	Missing Manquant Ausente	
----------------------------------	---	--------------------------------	--

Back
Arrière
Trasero

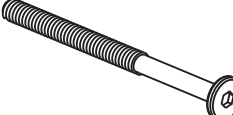

I *Bolt (Long)*
Boulon (long)
Tornillo (largo)

Quantity Quantité Cantidad	8	Missing Manquant Ausente	
----------------------------------	---	--------------------------------	--

Front
Avant
Frente



J *Metal Washer*
Rondelle en métal
Arandela de metal

Quantity Quantité Cantidad	20	Missing Manquant Ausente	
----------------------------------	----	--------------------------------	--

Back
Arrière
Trasero

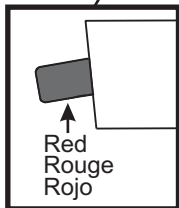

Back
Arrière
Trasero

Front
Avant
Frente

Front
Avant
Frente

Back
Arrière
Trasero

IMPORTANT!-IMPORTANT!-IMPORTANTE!

Please provide Control No. to ensure replacement parts properly fit unit on hand.
 Fournir N° de contrôle pour assurer que les pièces de rechange s'adaptent correctement à l'unité en question.
 Favor de proporcionar el numero de control para garantizar que las piezas de reemplazo ajuste correctame su producto

Name - Nom - Nombre		Reason of replacement - Raison de remplacement Razón del reemplazo:
Address - Adresse - Dirección	Phone - Téléphone - Teléfono	
City/State/Zip - Ville/Province/Code postal - Ciudad/Estado/Zona Postal	Email	

“Check-list/Part Replacement request” - « Liste de contrôle/Demande de remplacement de pièce »

K	Tension Ring Anneau de tension ring Anillo tensor		
Quantity Quantité Cantidad	20	Missing Manquant Ausente	



L	Dry Wall Screw* Vis pour cloison* Tornillos de tabla roca*		
Quantity Quantité Cantidad	8	Missing Manquant Ausente	



	Hex Wrench Clé Hexagonable Llave Hexagonal		
Quantity Quantité Cantidad	1	Missing Manquant Ausente	

* **Screw Driver is required and not included in the package.**
 * **Un tournevis est nécessaire mais n'est pas inclus avec cet ensemble.**
 * **Se requiere desarmador de cruz y no viene incluido.**

Care instructions:

Proper care and treatment are essential to preserve the natural beauty of this wood product. To clean wood surfaces, wipe with wet cloth and dry thoroughly. Use mild soap if necessary. Occasional mineral oil treatment will revitalize wood. Use good furniture oil and follow manufacturer's instruction for application. Avoid use of commercial waxes or polishes, glass cleaners or abrasive cleaning materials.

Instructions d'entretien:

Il est très important de bien entretenir et de bien traiter ce produit en bois pour en préserver la beauté naturelle. Pour nettoyer les surfaces en bois, essuyez avec un linge humide et séchez à fond. Utilisez un savon doux au besoin. Un traitement occasionnel avec de l'huile minérale revitalisera le bois. Utilisez une bonne huile à meuble et suivez les instructions du fabricant pour l'application. Évitez d'utiliser des cires ou produits à polir de type commercial, des produits pour vitres ou des matériaux de nettoyage abrasifs.

Instrucciones para el cuidado:

Cuidado y trato apropiado son esenciales para preservar la belleza natural de este producto de madera. Para limpiar las superficies de madera, frótelo con algo húmedo y séquelo bien. Use un jabón suave si es necesario. Un tratamiento ocasional con aceite mineral revitalizará la madera. Use un buen aceite para muebles y siga las instrucciones del fabricante para aplicarlo. Evite el uso de ceras o pulidores comerciales, limpiadores de cristales o materiales abrasivos.

Assembly Instructions - Instructions d'assemblage - Instrucciones de ensamblaje

1

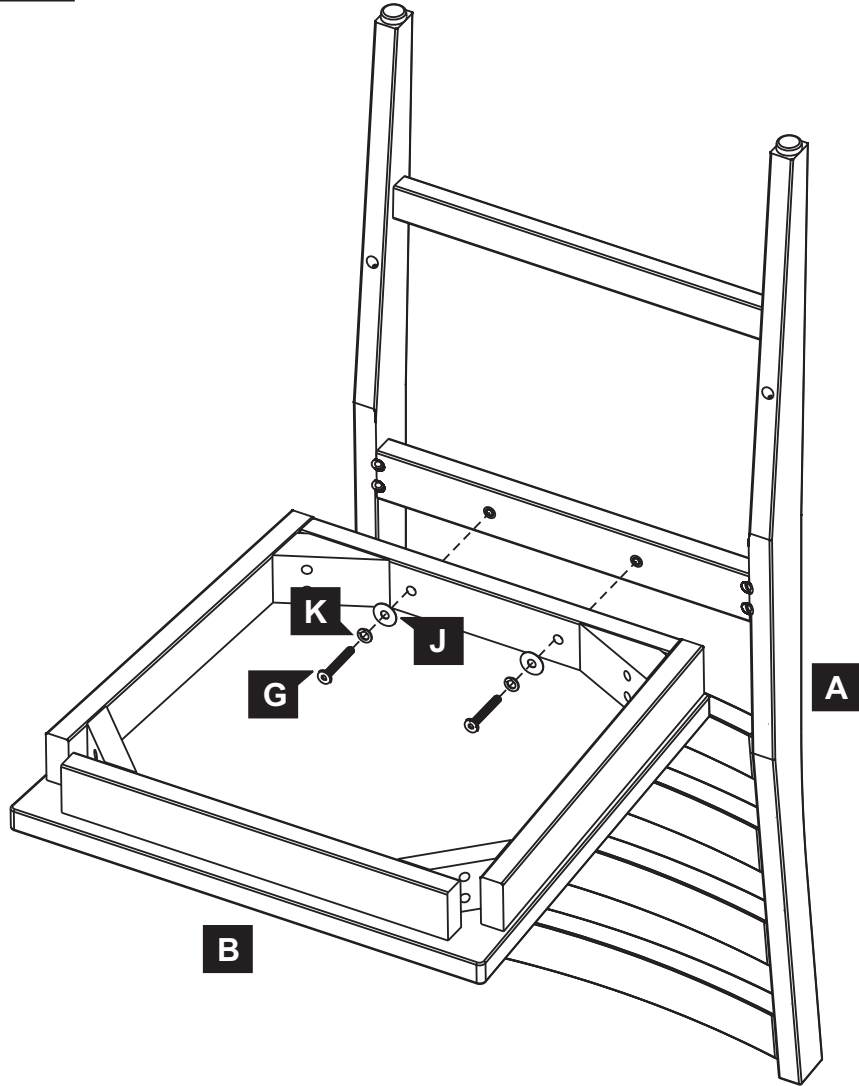

2

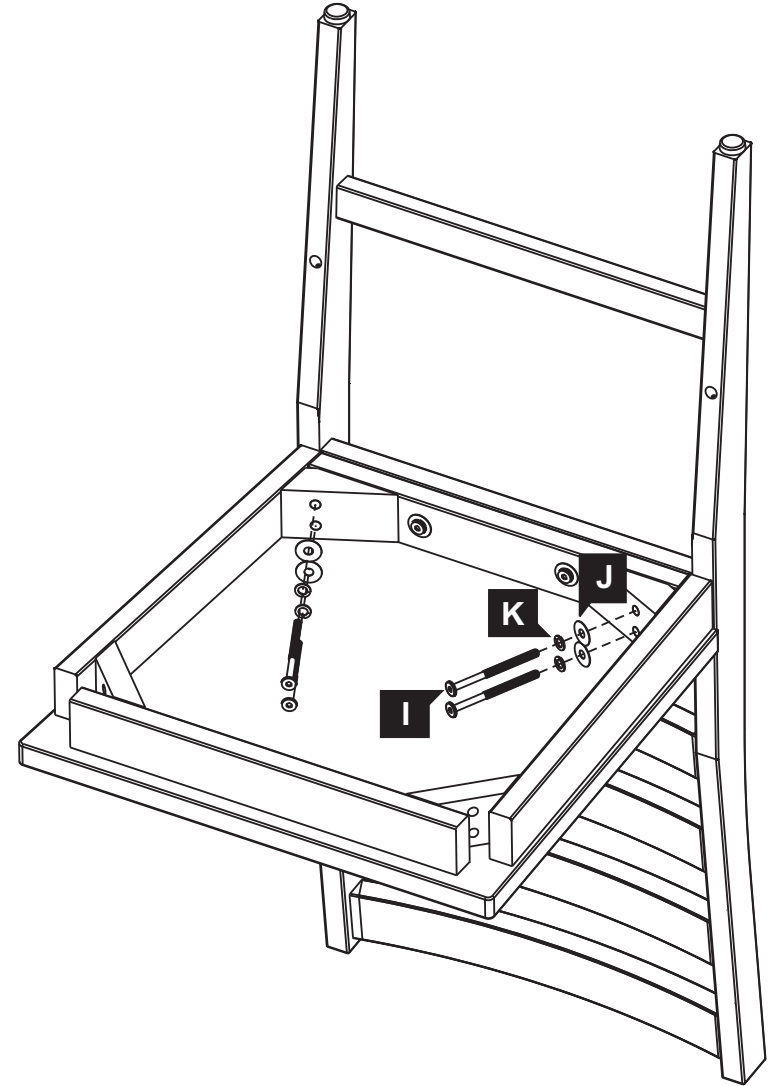

Assembly Instructions - Instructions d'assemblage - Instrucciones de ensamblaje

3

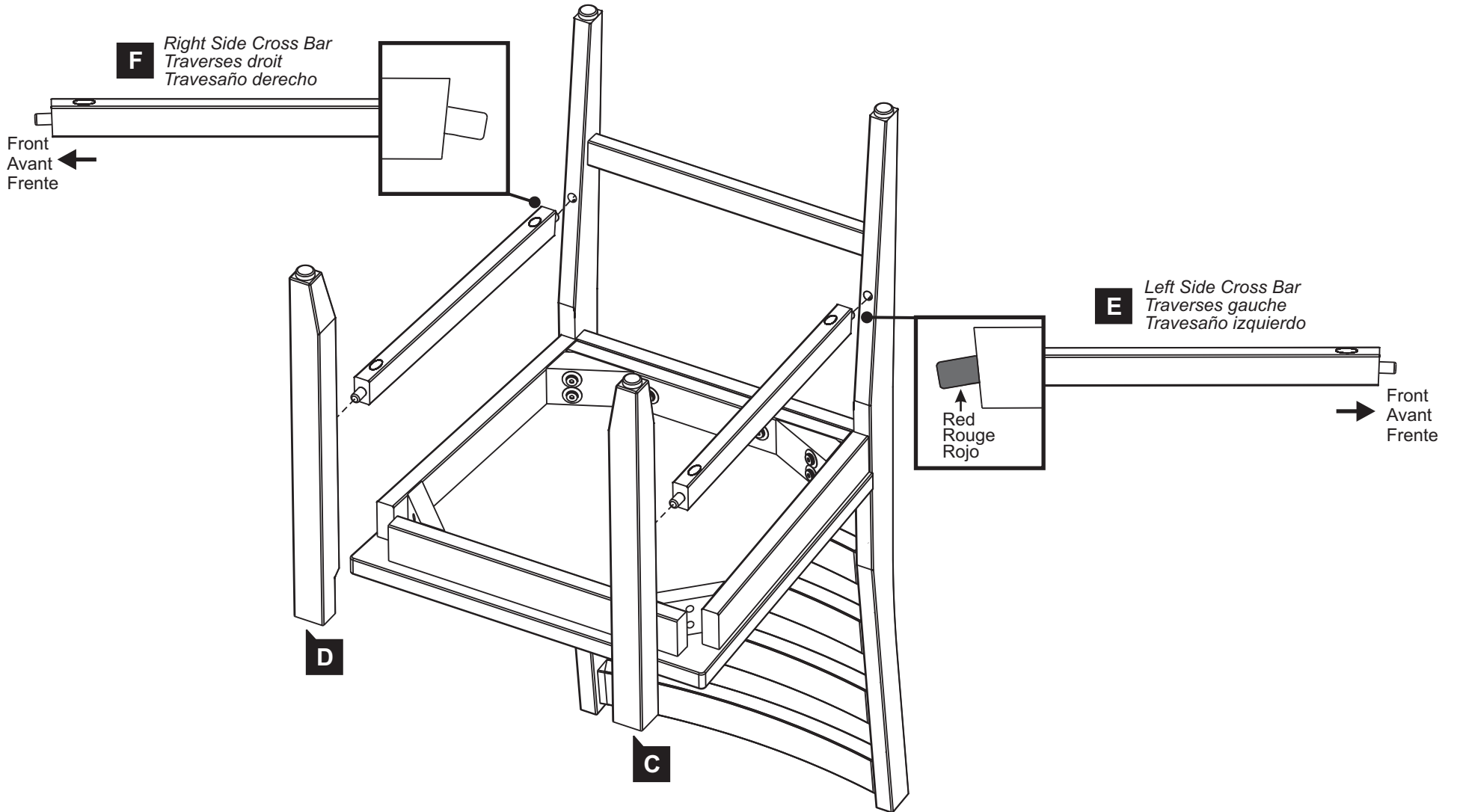

Assembly Instructions - Instructions d'assemblage - Instrucciones de ensamblaje

4

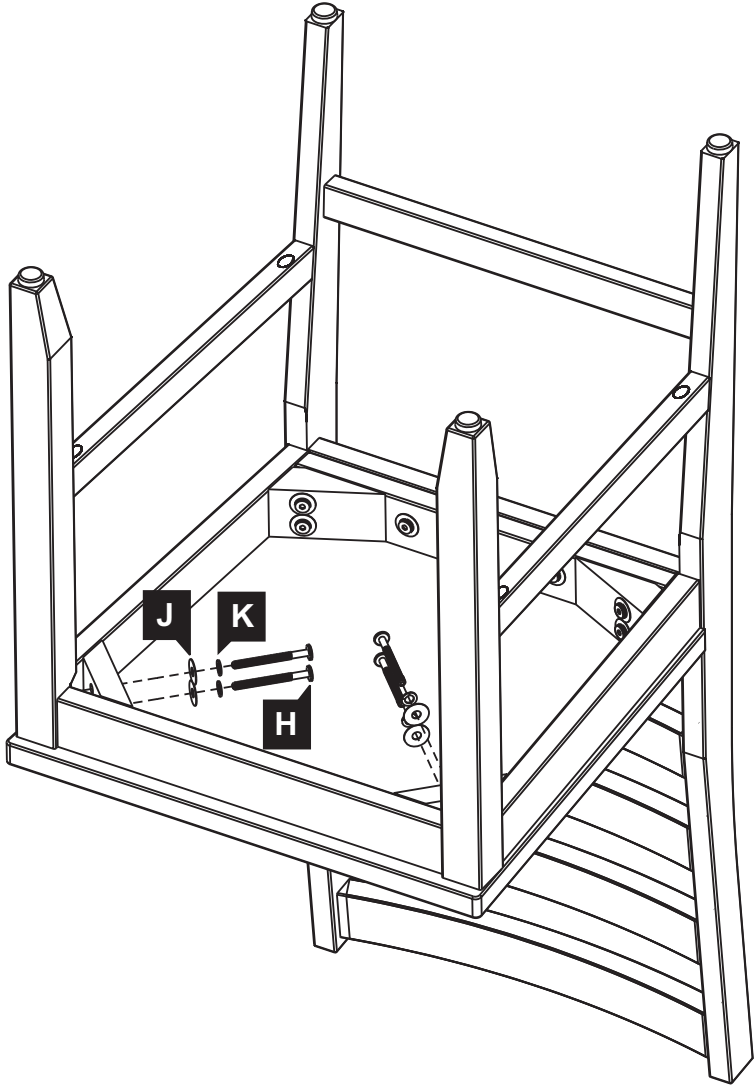

5

