

INSTRUCTIONS INSTRUCTION ANWEISUNG

Libro de instrucciones

Istruzioni per l'installazione

取扱説明書 사용설명서



- *Two people for assembly
- *Instalieren zwei Personen zusammen
- *2人作業が必要です
- *Deux personnes pour l'assemblage
- *조립을 위해 두 사람 필요
- *Due persone per il montaggio
- *Dos personas para el montaje

Product Name: TV stand

Warning:

Do not lean on it

Es ist verboten, sich an das Produkt zu lehnen.

製品に寄りかからないでください

Interdiction de s'appuyer.

기대지 마세요.

Non appoggiarsi al prodotto

Prohibido apoyarse

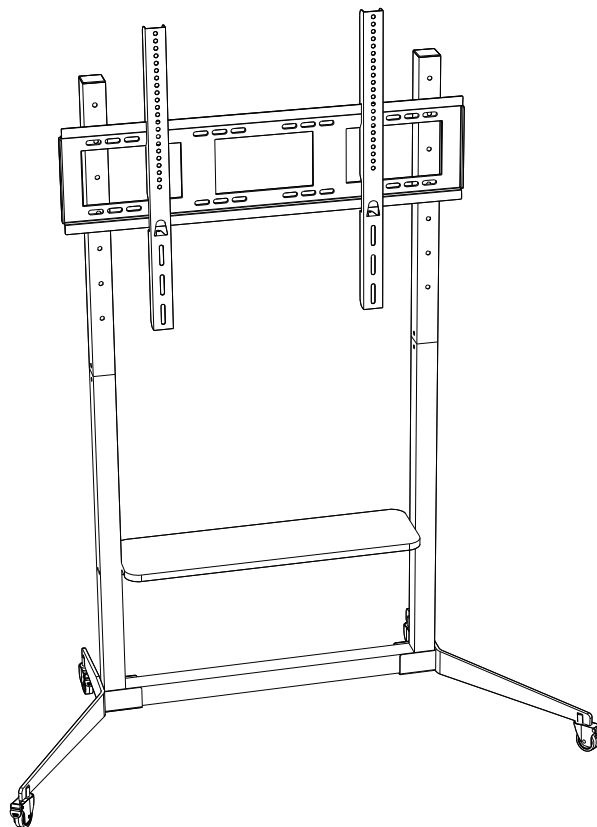

A*1 		B*1 		
C*1 		D*1 		
E*1 		F*2 		
G*1 		H*1 		
I*1 		J*2 		
K*4 	L*4 M8*20mm	M*22 M6*12mm	N*4 M6*60mm	
P*4 M8*60mm	Q*4 	R*8 	S*4 	T*4
U*4 M6*25mm	V*4 M8*25mm	W*1 4MM	X*1 5MM	Y*2

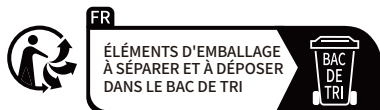

1

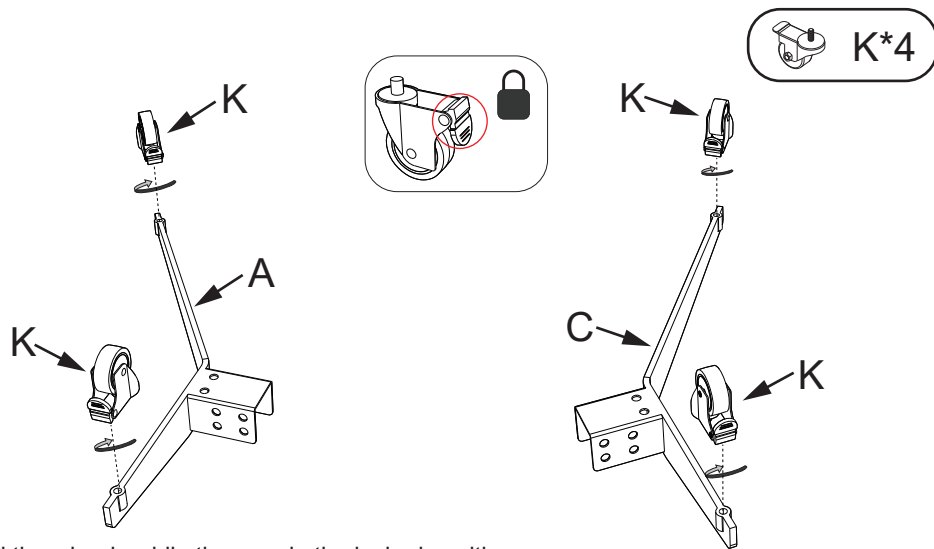

1. Mounted the wheels while they are in the locked position.
 1. Räder müssen im verriegelten Zustand montiert werden.
 1. キャスターはロック状態で取り付けてください。
 1. Installez les roulettes en position verrouillée.
 1. 바퀴는 잠금 상태에서 설치하세요.
 1. Le ruote devono essere installate nello stato bloccato.
 1. Instale las ruedas en posición bloqueada.

2

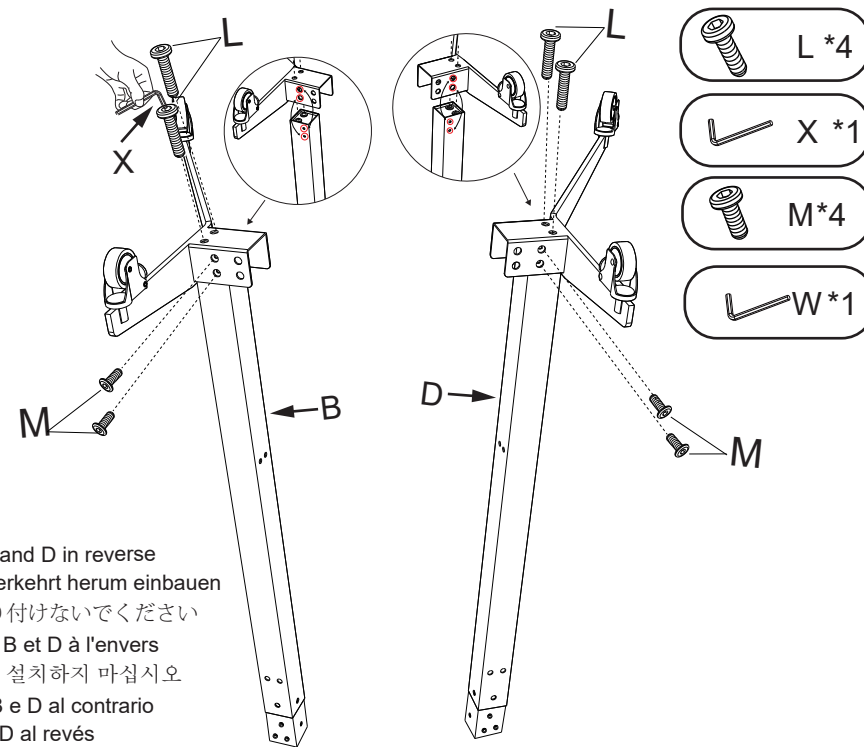

2. Do not install B and D in reverse
 2. B und D nicht verkehrt herum einbauen
 2. BとDは逆に取り付けしないでください
 2. Ne pas installer B et D à l'envers
 2. B와 D를 거꾸로 설치하지 마십시오
 2. Non installare B e D al contrario
 2. No instalar B y D al revés

3

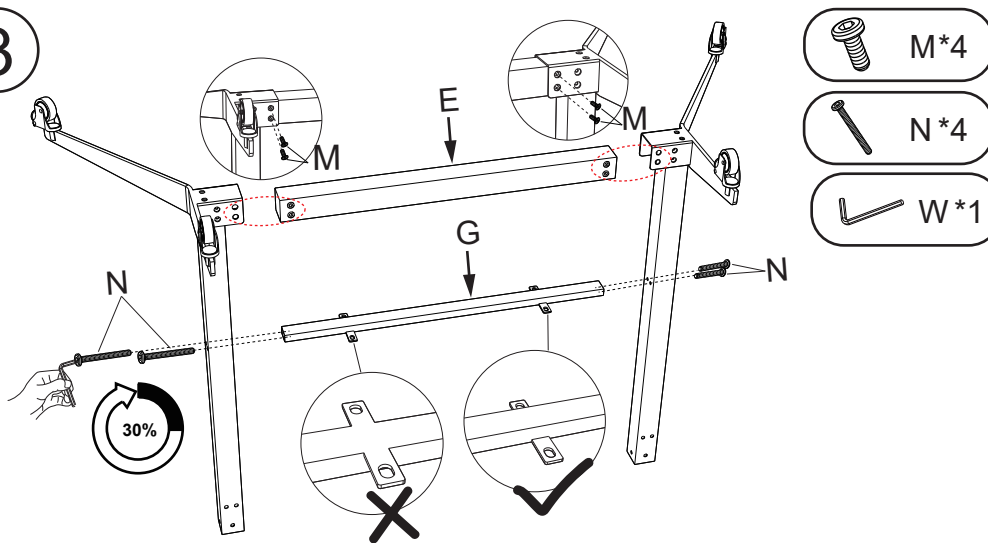

3. Do not tighten the "N" screw yet, keep it loose.
 3. Ziehen Sie die N-Schrauben noch nicht fest, sondern lassen Sie sie locker.
 3. ネジNは軽く締めてください。決して締めすぎないように注意してください
 3. Ne serrez pas complètement la vis N pour le moment, laissez-la en état relâché.
 3. N 나사는 일단 조이지 말고 느슨하게 두세요.
 3. Non stringere ancora le viti N, mantenerle allentate
 3. Mantenga el tornillo N flojo temporalmente.

4

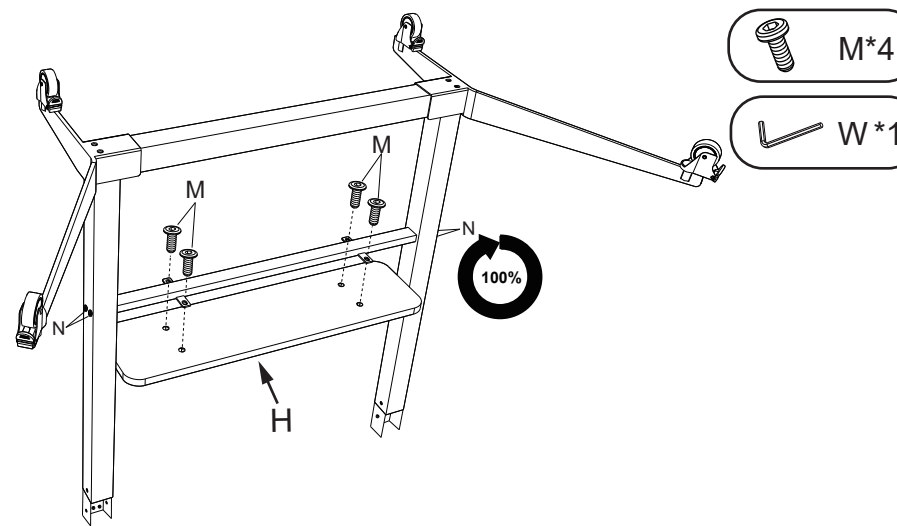

4. Tighten the "N" screws after installing the wooden plate.
 4. Nach der Montage der Holzplatte die N-Schrauben festziehen
 4. 木板の組み立てが完了したら、ネジNを締めてください
 4. Après l'assemblage des planches en bois, serrez fermement la vis N.
 4. 목판 설치 후 N 나사를 조여주세요.
 4. Dopo aver installato la tavola di legno, stringere le viti N
 4. Una vez instalada la tabla de madera, apriete bien el tornillo N.

5

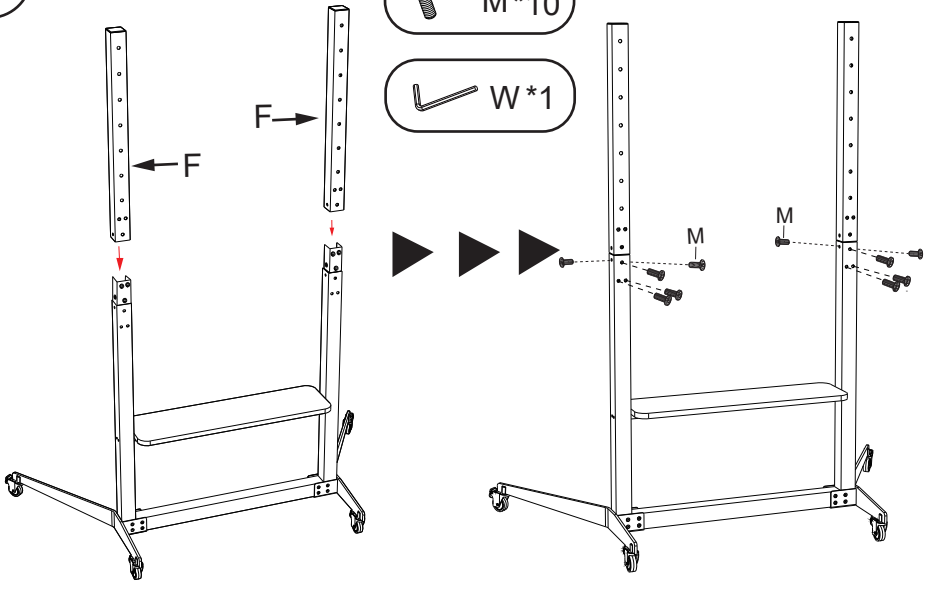

6

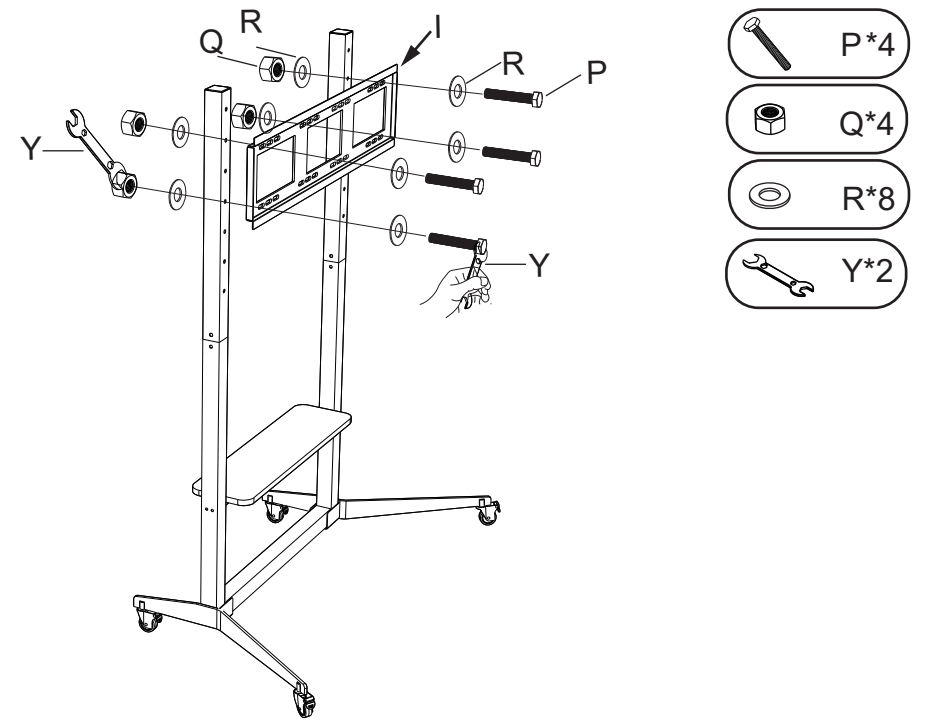

7

Attention: If the vesa pattern holes at back of the TV are unable to be connected with the hanger hooks firmly and level, Put part "T" between the TV and hanger hooks, and fix them firmly

Wenn die Schraubenlöcher auf der Rückseite des Fernsehers nicht auf derselben Ebene liegen, verwenden Sie das S-Zubehör.

Hinweis: Zubehör T muss zwischen dem Fernseher und dem Verbindungshaken platziert werden. Zur Befestigung können Sie zwischen U- und V-Schrauben wählen.

もし、テレビの背面のネジ穴は同一平面上にない場合なら、パーツTをご利用ください。それに、ネジUまたはネジVをご使用ください。

Si les trous de vis à l'arrière du téléviseur ne sont pas sur le même plan, utilisez la pièce T. Sinon, utilisez la vis U ou la vis V.

만약에 베사 나사 구멍은 동일한 평면에 있지 않는다면 부품 T를 이용하십시오. 나사 U 또는 나사 V를 이용하십시오.

Attenzione: se i fori del pattern VESA sul retro del televisore non si allineano saldamente e orizzontalmente con i ganci, posiziona il pezzo a forma di "T" tra il televisore e i ganci e fissalo saldamente.

Atención: si los agujeros del patrón VESA en la parte trasera del televisor no se alinean de manera segura y horizontal con los ganchos, coloca la pieza en forma de "T" entre el televisor y los ganchos y fíjala firmemente.

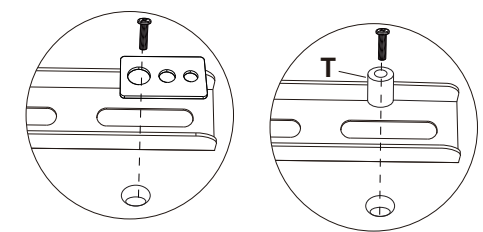
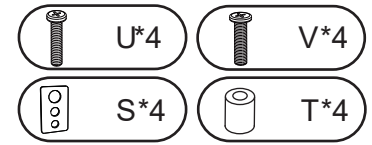
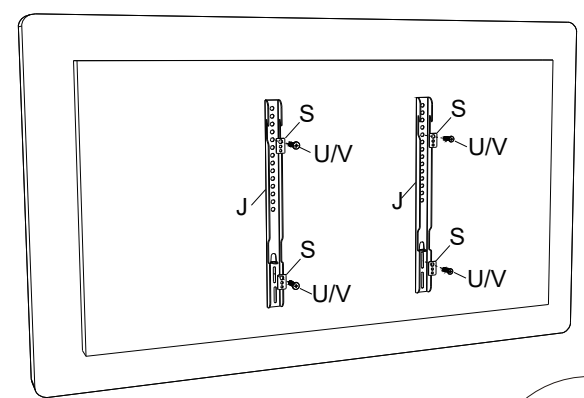

8

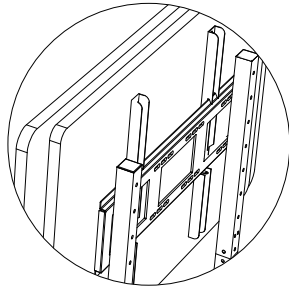
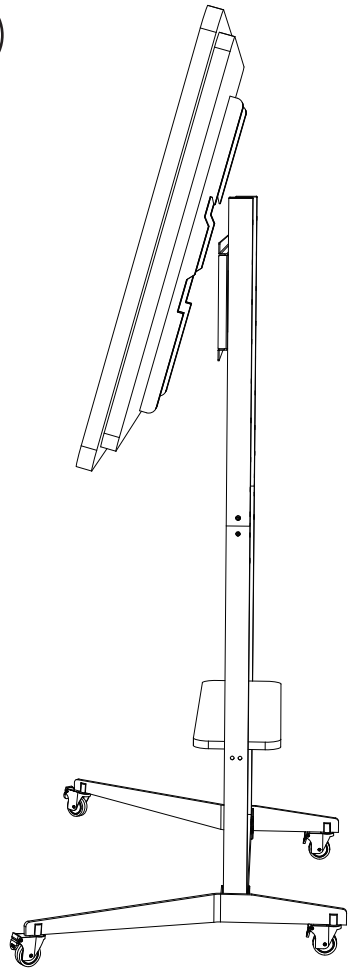

- *Two people for assembly
- *Instalieren zwei Personen zusammen
- *2人作業が必要です
- *Deux personnes pour l'assemblage
- *조립을 위해 두 사람 필요
- *Due persone per il montaggio
- *Dos personas para el montaje

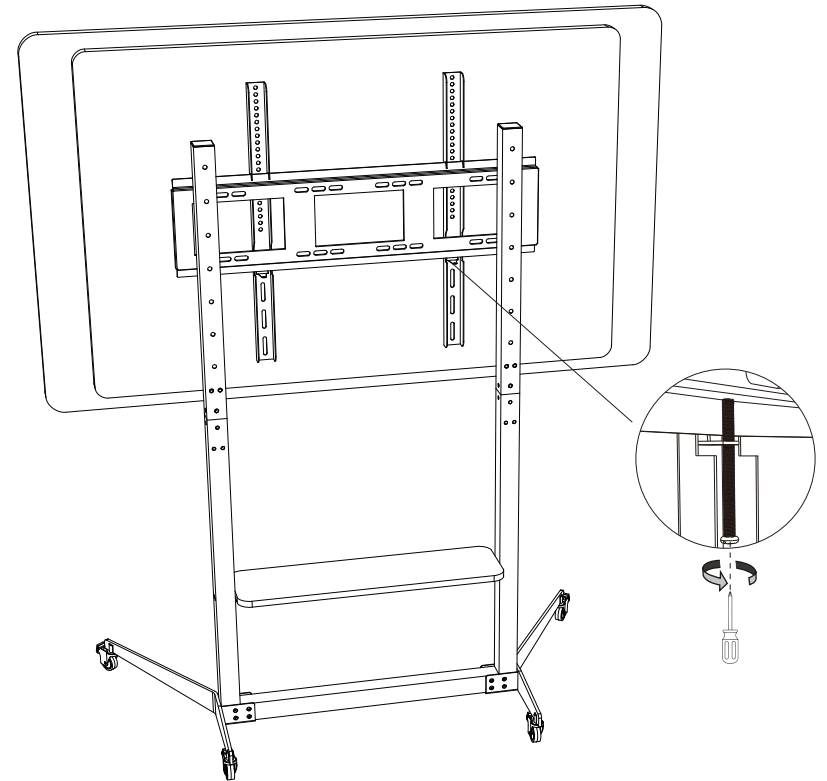

Recommended that two people lift the TV and tilt it slightly, hang the hook on the edge of the part H, then put down slowly, fix with 2 safety screws

Zwei Personen sind erforderlich, um den Fernseher schräg anzuheben und den Haken am oberen Teil von Zubehörteil H aufzuhängen. Nachdem Sie es aufgehängt haben, senken Sie es langsam ab und verriegeln Sie die beiden Sicherheitsschrauben, um ein Herunterfallen zu verhindern.

2人で、テレビをスタンドに掛けてください。最後、フックにあった落下防止する長ネジを締めます。

Nous recommandons que deux personnes soulèvent le téléviseur sur le support. Enfin, verrouillez les deux vis.

2명에서 TV를 스탠드에 걸어주세요. 마지막, 후크에 있던 낙하 방지하는 긴 나사를 조이십시오.

Dos personas deben levantar el televisor, inclinarlo ligeramente y colgar el gancho en la parte superior del panel H. Luego, bájelo suavemente y fije con los dos tornillos de seguridad.

I due sollevarono la TV, la inclinarono leggermente, appesero il gancio al bordo del pannello a H, poi la posarono lentamente e poi bloccarono le due viti di sicurezza per fissarla.