

Writing Desk

Pupitre Escritorio

INSTALLATION INSTRUCTIONS | DIRECTIVES D'INSTALLATION | INSTRUCCIONES DE INSTALACIÓN

BEFORE BEGINNING

- Please read all instructions carefully.
- Follow all safety precautions (see "SAFETY PRECAUTIONS").
- Familiarize yourself with all parts (see "CONTENTS") and check quantities.

AVANT DE COMMENCE

- Prière de lire avec soin toutes les directives fournies.
- Respecter toutes les consignes de sécurité (voir « CONSIGNES DE SÉCURITÉ »).
- Se familiariser avec les pièces nécessaires à l'installation (voir « PIÈCES ») et vérifier les quantités présentes.

ANTES DE EMPEZAR

- Lea todas las instrucciones cuidadosamente.
- Siga todas las precauciones de seguridad (vea "PRECAUCIONES DE SEGURIDAD").
- Familiarícese con todas las piezas (vea "PIEZAS") y verifique las cantidades.

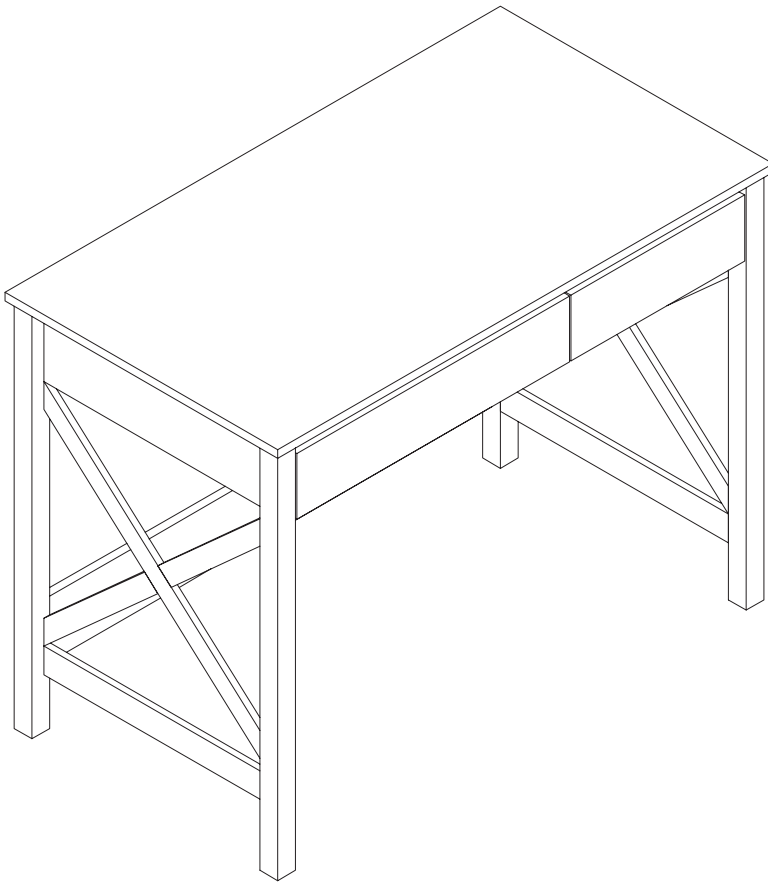

**What you will need:
Vous aurez besoin de:
Va a necesitar:**



CLOSETMAID®



**FOLLOW INSTRUCTIONS CAREFULLY
OBSERVER SOIGNEUSEMENT LES INSTRUCTIONS
SIGA LAS INSTRUCCIONES DETENIDAMENTE**

Please do not return product to the retail store. For product assistance and warranty information please call Consumer Affairs at 1-800-874-0008.

Manufacturer Warranty

Manufacturer will replace any missing or damaged part due to manufacturer defect. Please have proof of purchase.

Veillez s'il vous plaît ne pas retourner le produit au magasin revendeur pour toute demande de conseils, ou d'informations relatives à la garantie du produit; s'il vous plaît appelez le Service Consommateurs au 1-800-874-0008.

Garantie du Fabricant

Le fabricant remplacera toute pièce manquante ou endommagée en raison d'un défaut de fabrication. Veuillez avoir une preuve d'achat.

Por favor no devuelva el producto a la tienda, para asistencia e información de garantía contacte al departamento de Atención al Consumidor al 1-800-874-0008.

Garantía del Fabricante

El fabricante reemplazará cualquier pieza faltante o dañada debido al defecto del fabricante. Tenga un comprobante de compra.

▲ WARNING

- This unit contains small parts which could be a choking hazard for small children. Children should always be under adult supervision or serious bodily injury could occur.
- Always unload unit prior to moving the unit. The weight of personal belongings can cause the unit to become unstable and either tip or collapse. Serious bodily injury and / or damage to personal belongings may occur.
- Do not overload unit. If any shelf, top, or bottom of unit bows or bends, it is overloaded. The shelf, top, or bottom could collapse and cause serious bodily injury and / or damage to personal belongings.
- Do not climb or step on the unit. The unit may become unstable and either tip or collapse. Serious bodily injury and / or damage to personal belongings may occur.
- Do not use this unit as a television stand. Serious bodily injury and / or damage to personal belongings may occur.
- Do not mount or attach anything to the sides, rear or front of the unit as this can create a force which can cause the unit to tip. Serious bodily injury and/or damage to personal belongings may occur.
- Unless unit is specifically built for, DO NOT STACK. Only stack units that have been designed for stacking, and only after reading the instructions provided. Stacking of units can cause an unsafe tip-over hazard which may cause serious bodily injury. And / or damage personal property.
- Do not hang this unit on the wall. The product structure is not designed for wall hanging. Serious bodily injury, damage to personal belongings, and / or damage to the wall may occur.
- Follow proper safety procedures when using power tools and ladders.
- We recommend you protect your work surface during assembly to prevent scratching or damage to table tops, wood floors, etc.
- Do not climb or step on the unit. This is not a bench. The unit may become unstable and either tip or collapse. Serious bodily injury and/or damage to personal belongings may occur.

▲ AVERTISSEMENT

- Cette unité contient de petites pièces pouvant présenter un risque d'étouffement pour les petits enfants. Les enfants doivent toujours être sous la surveillance d'un adulte, sans quoi des blessures graves pourraient se produire.
- Toujours vider le module avant de le déplacer. Le poids des effets personnels qui s'y trouvent peut causer l'instabilité du module et le faire basculer ou s'affaisser. Cela pourrait provoquer des blessures graves ou des dommages matériels.
- Ne pas surcharger les modules. Lorsqu'une étagère ou encore le haut ou le bas d'un module plie ou, arque cela indique une surcharge. L'étagère ou les panneaux supérieur ou inférieur pourraient s'affaisser, provoquant des blessures graves ou des dommages matériels.
- Ne pas grimper ou se tenir debout ou assis sur le module. Le module risque de devenir instable et basculer ou s'affaisser. Cela pourrait provoquer des blessures graves ou des dommages matériels.
- N'utilisez pas cet appareil comme support de télévision. Des blessures graves et / ou des dommages aux biens personnels peuvent en résulter.
- Ne pas empiler les unités. L'empilement des unités peut entraîner un risque de basculement dangereux, pouvant entraîner des blessures graves et / ou des dégâts aux objets personnels.
- À moins que l'unité ne soit spécifiquement conçue pour, NE PAS EMPILER. Empilez uniquement les unités conçues pour être empilées, et uniquement après avoir lu les instructions fournies. L'empilement des unités peut entraîner un risque de basculement dangereux, pouvant entraîner des blessures graves. Et / ou endommager des biens personnels.
- Ne pas accrocher cette unité au mur. La structure du produit n'est pas conçue pour être suspendue. Des blessures graves, des dommages aux biens personnels et / ou des dommages au mur peuvent en résulter.
- Respecter toutes les consignes de sécurité lors de l'utilisation d'outils à moteur et d'échelles.
- Nous recommandons de protéger la surface de travail durant le montage afin d'éviter d'égratigner ou d'endommager les dessus de table, plancher de bois, etc.
- Ne pas monter ou marcher sur l'appareil. Ce n'est pas un banc. L'unité peut devenir instable et basculer ou s'effondrer. Des blessures graves et / ou des dommages aux objets personnels peuvent en résulter.
- Esta unidad contiene piezas pequeñas que pueden ser un peligro de asfixia para niños pequeños. Los niños siempre deben estar bajo la supervisión de un adulto o podrían producirse

▲ ADVERTENCIA

- lesiones corporales graves.
- Vacíe siempre la unidad antes de moverla de lugar. El peso de los objetos personales puede hacer que la unidad quede inestable, se vuelque o colapse pudiendo causar lesiones personales graves y / o daños a los objetos personales.
- No sobrecargue la unidad. Si cualquier repisa o la parte superior o inferior de la unidad se arquea o se dobla, está sobrecargada. La repisa o la parte superior o inferior puede colapsarse, causando lesiones corporales graves y / o daños a objetos personales.
- No escale o suba a la unidad. La unidad puede resultar inestable y puede volcarse o colapsar pudiendo causar lesiones graves personales y daños a los objetos personales.
- No utilice esta unidad como soporte de televisión. Se pueden producir lesiones corporales graves y / o daños a las pertenencias personales.
- No instale o fije nada a los laterales de la unidad o partes delantera o trasera ya que puede crear peso y resultar en que la misma se vuelque pudiendo causar lesiones graves personales y daños a los objetos personales.
- A menos que la unidad esté específicamente diseñada para, NO APILAR. Solo apile unidades que hayan sido diseñadas para apilar, y solo después de leer las instrucciones proporcionadas. El apilamiento de unidades puede causar un riesgo de vuelco inseguro que puede causar lesiones corporales graves. Y / o dañar bienes personales.
- No cuelgue esta unidad en la pared. La estructura del producto no está diseñada para colgar en la pared. Se pueden producir lesiones corporales graves, daños a objetos personales y / o daños en la pared.
- Siga los procedimientos de seguridad adecuados al usar herramientas eléctricas y escaleras.
- Recomendamos que proteja su área de trabajo durante el ensamblaje para no rayar las superficies de las mesas, pisos de madera, etc.
- No suba ni pise la unidad. Esto no es un banco. La unidad puede volverse inestable y volcarse o colapsarse. Se pueden producir lesiones corporales graves y / o daños a las pertenencias personales.

HARDWARE
QUINCAILLERIE
HARDWARE

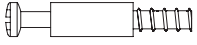

Cam Post
Poteau À Cames
Cam Post
(H1) x 22

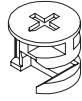

15 mm Cam Lock
Verrou à came
Bloqueo de leva
(H2) x 13



12 mm Cam Lock
Verrou à came
Bloqueo de leva
(H3) x 9

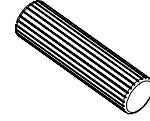

Wide Dowel
Large goujon
Pasador ancho
8 mm x 30 mm
(H4) x 12

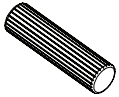

Narrow Dowel
Goujon étroit
Pasador estrecho
6 mm x 30 mm
(H5) x 6

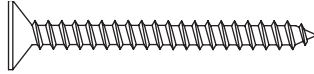

M4 x 40mm Flat Head Screw
Vis à tête plate
Tornillo de cabeza plana
(H6) x 13



M3.5 x 12mm Flat Head Screw
Vis à tête plate
Tornillo de cabeza plana
(H9) x 24

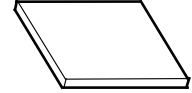

Felt Pad
Tapis feutré
Almohadilla de fieltro
(H10) x 4

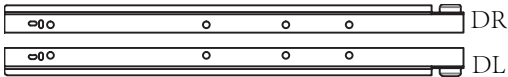

Drawer Glide (inside)
Glissière de tiroir (à l'intérieur)
Deslizamiento del cajón (interior)
(H7) x 2

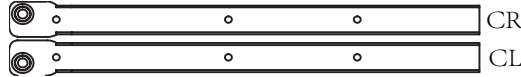

Drawer Glide (outside)
Glissière de tiroir (extérieur)
Deslizamiento del cajón (exterior)
(H8) x 2

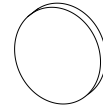

Cam Cover
Carter de came
Cubierta de la leva
(H11) x 24

Unfinished surfaces are shaded in gray.

Les surfaces brutes sont colorées en gris.

Las superficies sin acabar están sombreadas de color gris.

PRODUCT
PRODUIT
PRODUCTO

- A** Top Panel x 1
Panneau supérieur x 1
Panel superior x 1
- B** Left Side x 1
Côté gauche x 1
Lado izquierdo x 1
- C** Right Side x 1
Côté droit x 1
Lado derecho x 1
- D** Drawer Divide x 1
Séparateur de tiroir. x 1
Divisor del cajón x 1
- E** Back Cleat (top) x 1
Taquet arrière (supérieur) x 1
Taco trasero (arriba) x 1
- F** Back Cleat (bottom) x 1
Taquet arrière (inférieur) x 1
Taco trasero (abajo) x 1
- G** Front Cleat x 1
Taquet de face x 1
Taco frente x 1
- H** Front Trim X 1
Bord de face x 1
Borde frente x 1
- I** Drawer Back Large x 1
Paroi arrière de grand tiroir x 1
Parte posterior grande del cajón x 1
- J** Drawer Bottom Large x 1
Paroi inférieure de grand tiroir x 1
Parte inferior grande del cajón x 1
- K** Drawer Side Left x 2
Côté gauche de tiroir x 2
Cajón lateral izquierdo x 2
- L** Drawer Side Right x 2
Côté droit de tiroir x 2
Cajón lateral derecho x 2
- M** Drawer Front Large x 1
Bandeau de grand tiroir x 1
Parte frontal grande del cajón x 1
- N** Drawer Back Small x 1
Paroi arrière de petit tiroir x 1
Parte posterior pequeña del cajón x 1
- O** Drawer Bottom Small x 1
Fond de tiroir petit x 1
Cajón inferior pequeño x 1
- P** Drawer Front Small x 1
Bandeau de petit tiroir x 1
Parte frontal pequeña del cajón x 1
- Q** Large Drawer Cleat x 1
Grand tiroir à taquet x 1
Taco grande del cajón x 1

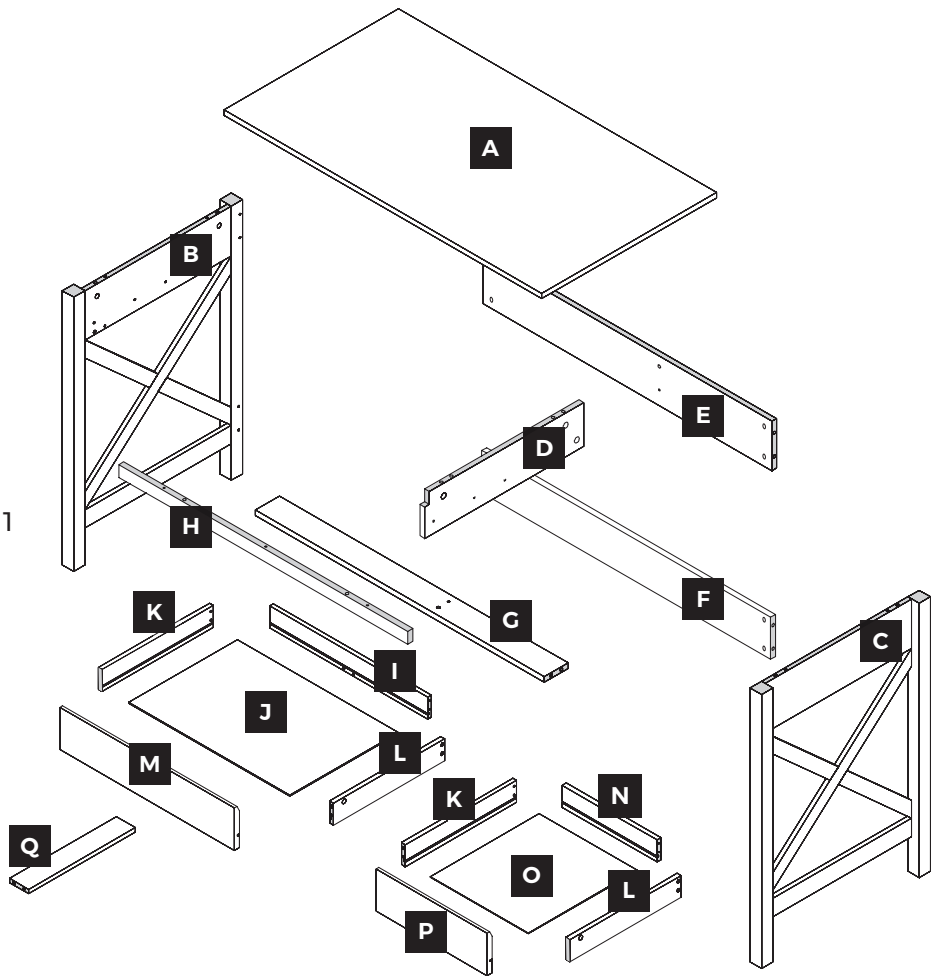

Call 1-800-874-0008 for parts and service.

Composez le 1-800-874-0008 pour les pièces et l'entretien. Llame al 1-800-874-0008 para piezas y servicio.

STEP 1
ÉTAPE 1
PASO 1

Secure Cam Posts
Fixer des tiges de came
Afiance las levas de fijación



Cam Post
Poteau À Cames
Cam Post
(H1) x 22

- Secure cam posts (H1) into holes.
- Fixer des tiges de came (H1) dans les trous.
- Afiance las levas de fijación (H1) en los orificios. la leva de fijación apunte hacia el borde exterior.

Cam post is secure when threads on screw are not showing.

La came est sécurisée lorsque les filets de la vis ne sont pas visibles.

La cámara es segura cuando no se muestra.

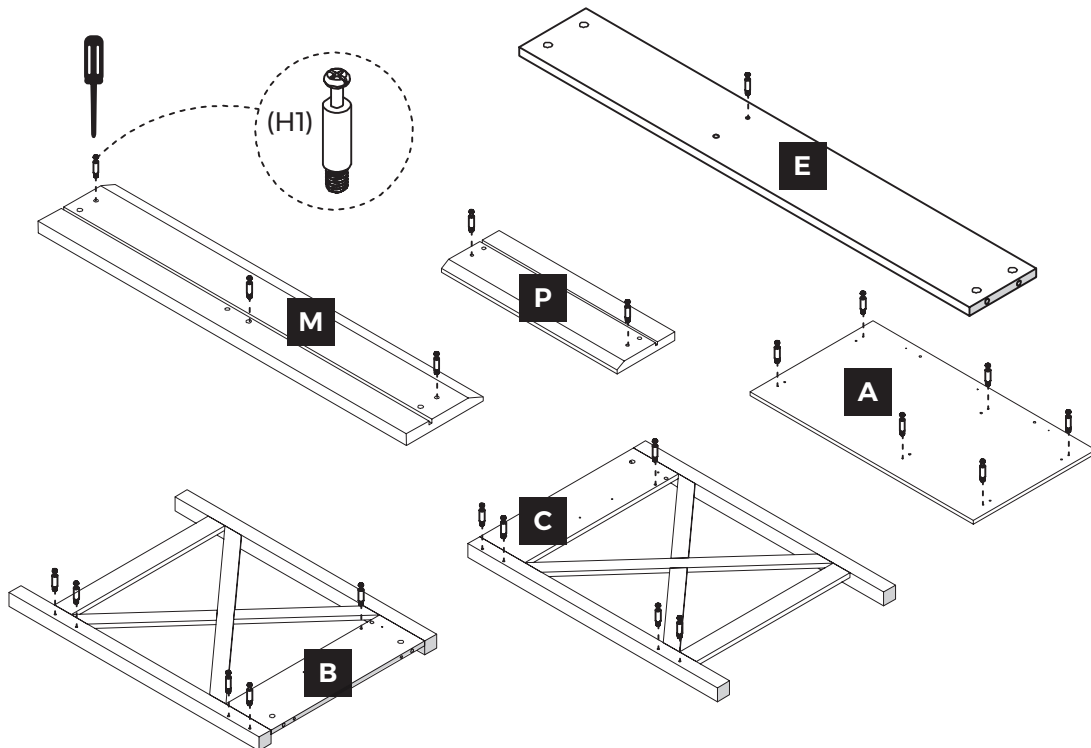

Call 1-800-874-0008 for parts and service.

Composez le 1-800-874-0008 pour les pièces et l'entretien. Llame al 1-800-874-0008 para piezas y servicio.

STEP 2
ÉTAPE 2
PASO 2

Insert dowels
Insérer les goujons
Inserte las clavijas

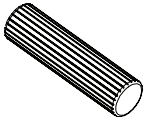

Wide Dowel
Large goujon
Pasador ancho
8 mm x 30 mm
(H4) x 8

- Insert dowels (H4) into holes as shown.
- Insérer les goujons (H4) dans les trous comme indiqué.
- Inserte las clavijas (H4) en los orificios como se muestra.

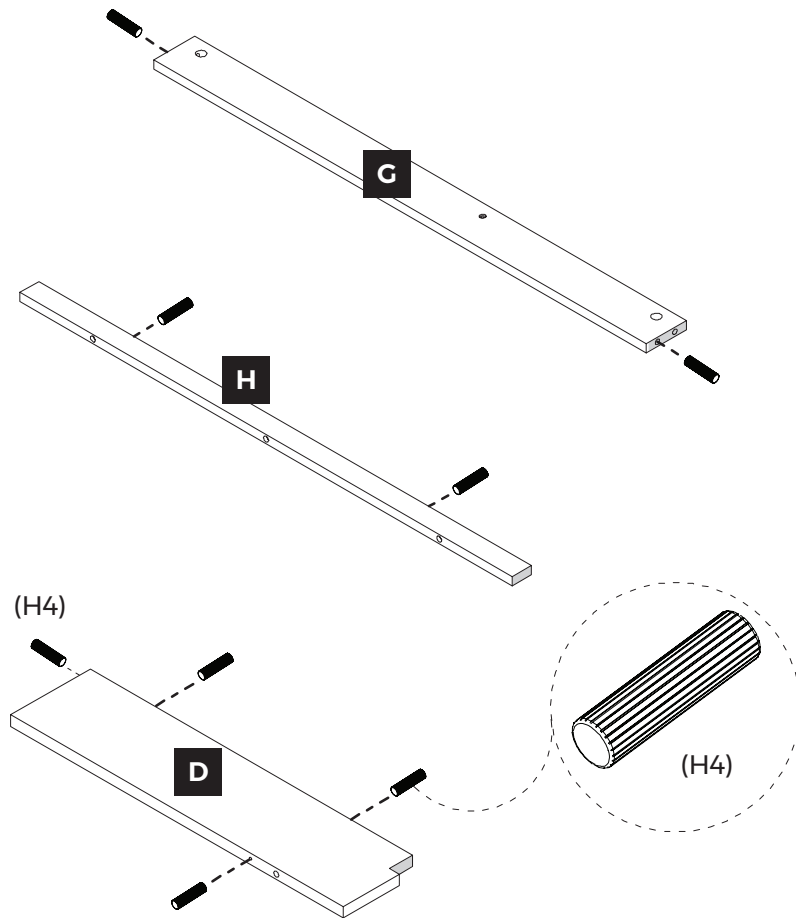

STEP 3
ÉTAPE 3
PASO 3

Insert dowels
Insérer les goujons
Inserte las clavijas

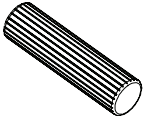

Wide Dowel
Large goujon
Pasador ancho

8 mm x 30 mm
(H4) x 4

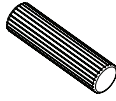

Narrow Dowel
Goujon étroit
Pasador estrecho

6 mm x 30 mm
(H5) x 6

- Push wide dowels (H4) and narrow dowels (H5) into the edge holes as shown.
- Poussez les goujons larges (H4) et les goujons étroits (H5) dans les trous, comme indiqué.
- Empuje las clavijas anchas (H4) y las clavijas estrechas (H5) en los orificios de los bordes como se muestra.

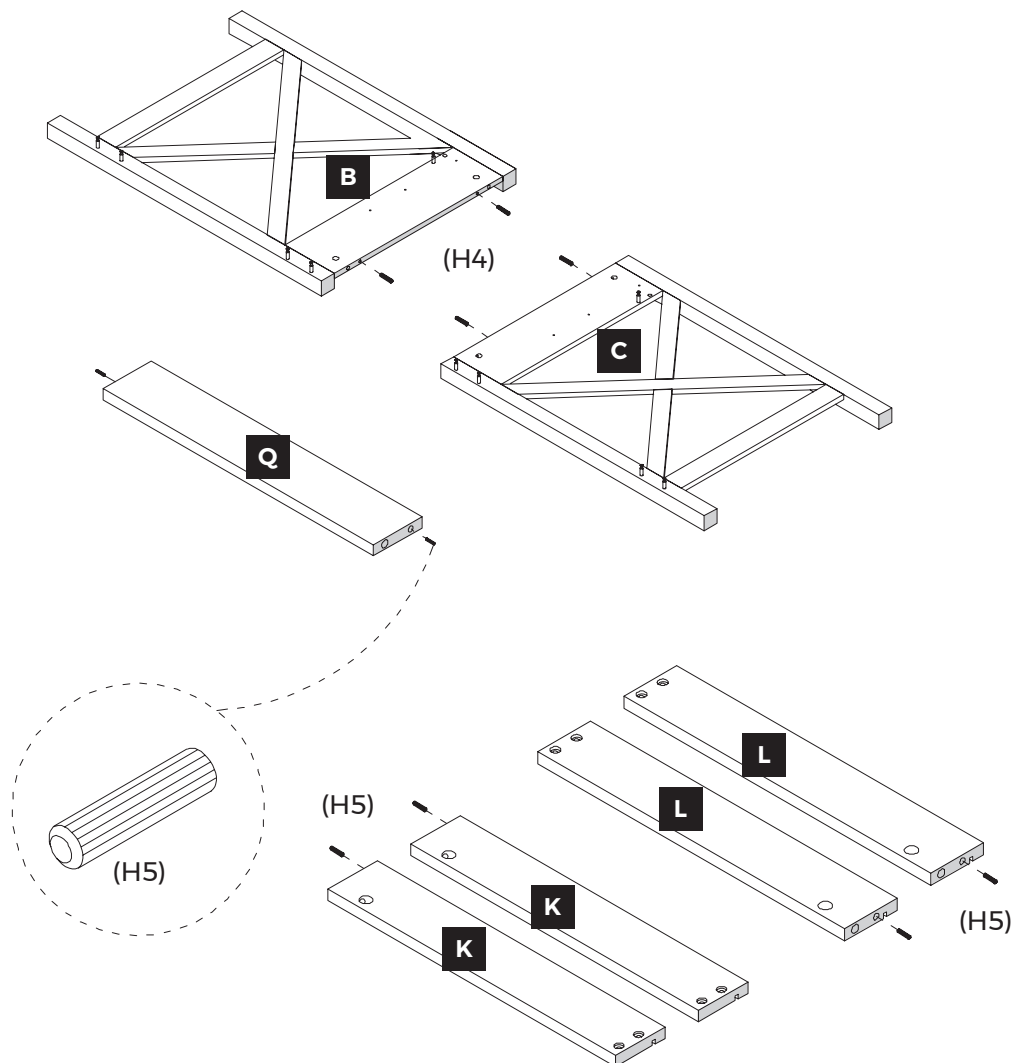

Call 1-800-874-0008 for parts and service.

Composez le 1-800-874-0008 pour les pièces et l'entretien. Llame al 1-800-874-0008 para piezas y servicio.

STEP 4
ÉTAPE 4
PASO 4

Assemble Drawer Glides
Assembler les glissières de tiroir
Monte los deslizadores del cajón

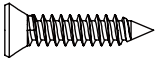

M3.5 x 12mm Flat Head Screw
Vis à tête plate
Tornillo de cabeza plana
(H9) x 12



Drawer Glide (outside)
Glissière de tiroir (extérieur)
Deslizamiento del cajón (exterior)
(H8) x 2

■ Attach drawer glide (outside) as shown below.

■ Fixez la glissière du tiroir (extérieur) comme indiqué ci-dessous.

■ Coloque el deslizador del cajón (exterior) como se muestra a continuación.

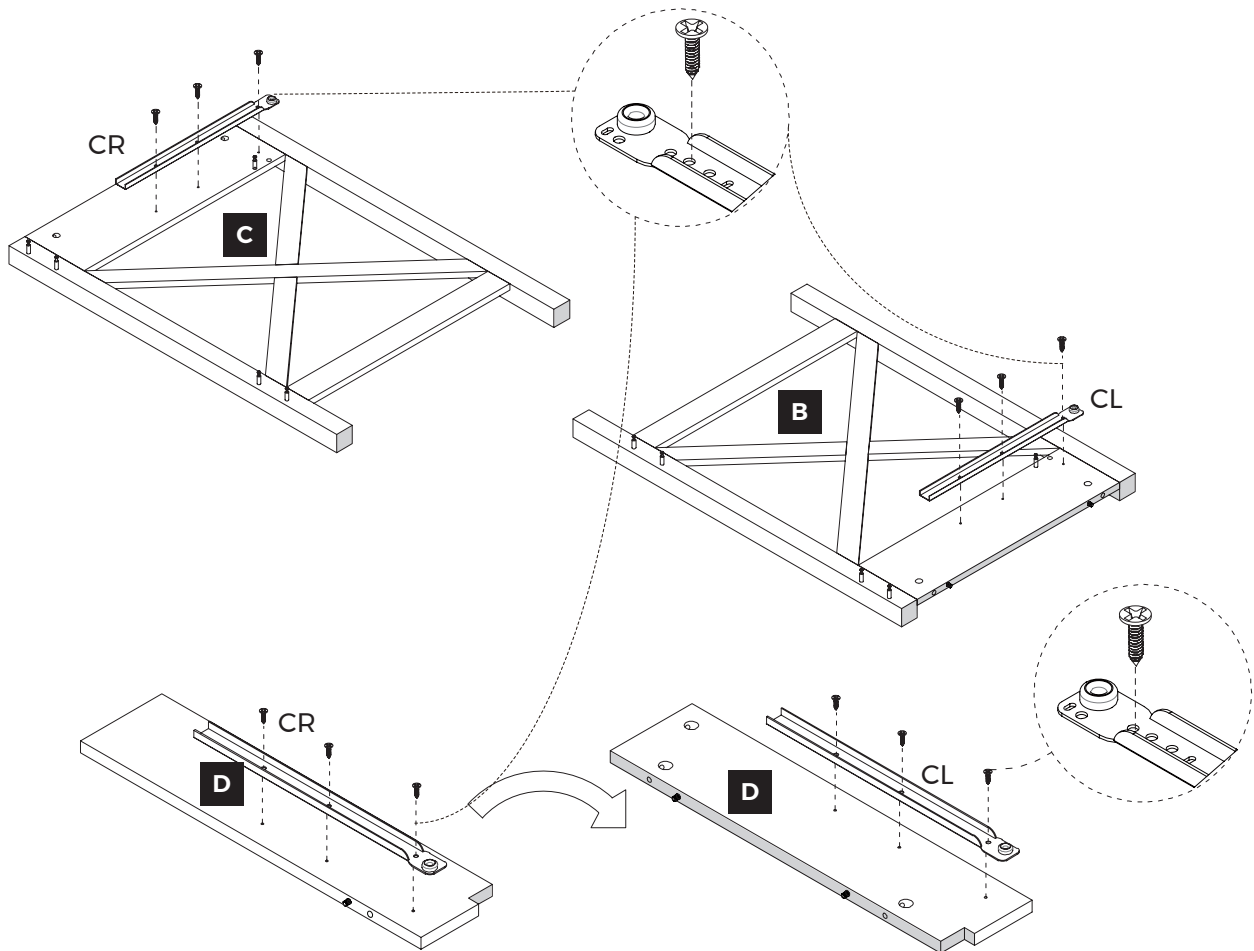

Call 1-800-874-0008 for parts and service.

Composez le 1-800-874-0008 pour les pièces et l'entretien. Llame al 1-800-874-0008 para piezas y servicio.

STEP 5
ÉTAPE 5
PASO 5

Assemble Drawer Divide
Assembler la fente du tiroir
Armar el cajón divisor

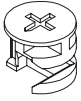

15 mm Cam Lock
Verrou à came
Bloqueo de leva
(H2) x 1

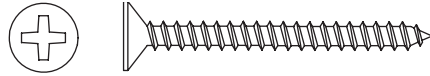

M4 x 40mm Flat Head Screw
Vis à tête plate
Tornillo de cabeza plana
(H6) x 1

- Insert cam lock (H2) into appropriate holes of drawer divide. Ensure arrow on cam lock is pointing towards outer edge.
- Align and insert top back cleat with appropriate hole on drawer divide.
- Tighten cam locks to secure.
- Secure front cleat to drawer divide using one flat head screw (H6).

- Insérer le verrou à came (H2) dans les trous appropriés du tiroir diviser. Assurez-vous que la flèche sur le verrou de came est dirigée vers le bord extérieur.
- Aligner et insérer le taquet supérieur arrière dans le trou approprié du séparateur de tiroir.
- Serrer les verrous à came pour sécuriser.
- Fixer le taquet avant au tiroir diviser en utilisant une tête plate vis (H6).

- Inserte el bloqueo de leva (H2) en los orificios apropiados del cajón dividir. Asegúrese de que la flecha en el bloqueo de la leva apunte hacia el borde exterior.
- Alinee e inserte el taco posterior superior en el orificio apropiado en el divisor del cajón.
- Apretar las cerraduras de la leva para asegurar.
- Asegure la grapa delantera al cajón divide usando una cabeza plana tornillo (H6).

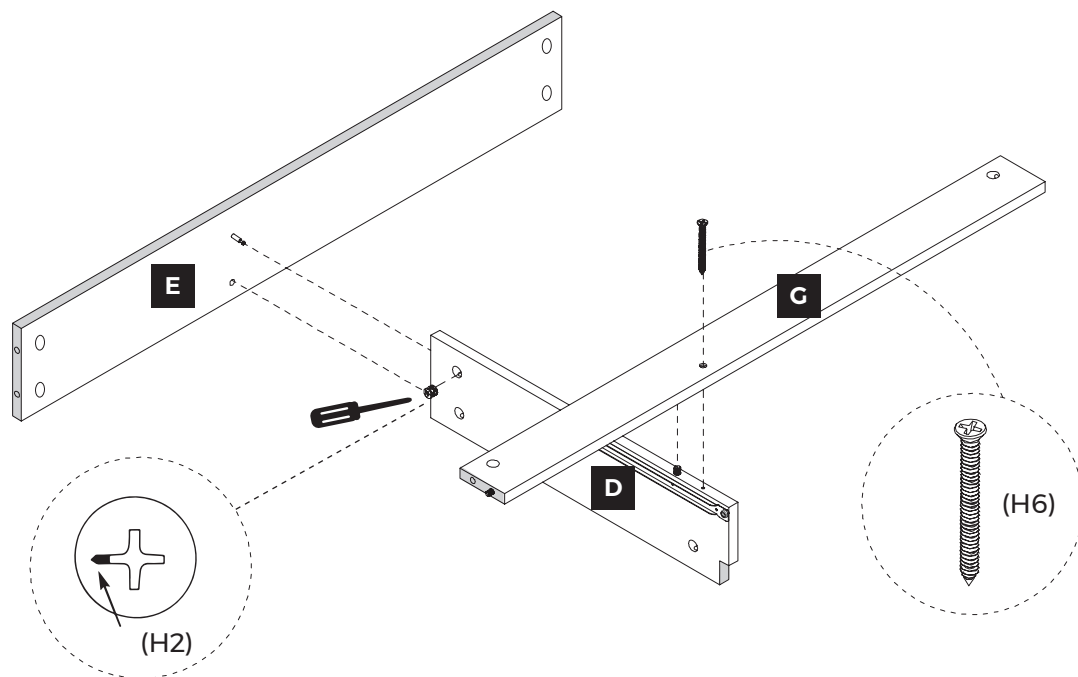

Call 1-800-874-0008 for parts and service.

Composez le 1-800-874-0008 pour les pièces et l'entretien. Llame al 1-800-874-0008 para piezas y servicio.

STEP 6
ÉTAPE 6
PASO 6

Assemble Desk Frame
Assembler le cadre de bureau
Armar el marco del escritorio

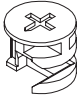

15 mm Cam Lock
Verrou à came
Bloqueo de leva
(H2) x 10

- Insert cam locks (H2) into appropriate holes of E, F, & G. Ensure arrow on cam lock is pointing towards outer edge as shown.
- Align and insert cam posts on right side with the appropriate holes on E, F, & G.
- Tighten cam locks to secure.
- Insérer les verrous à came (H2) dans les trous appropriés de E, F et G. S'assurer que la flèche sur le verrou à came se dirige vers le bord extérieur, comme indiqué.
- Aligner et insérer les tiges de came sur le côté droit dans les trous appropriés de E, F et G.
- Resserrer les verrous à came pour fixer.
- Inserte las levas de fijación (H2) en los orificios apropiados de E, F y G. Asegúrese de que la flecha de la leva de fijación apunte hacia el borde exterior como se muestra.
- Alinee e inserte los postes de leva en el lado derecho en los orificios apropiados en E, F y G.
- Apriete las levas de fijación para afianzarlas.

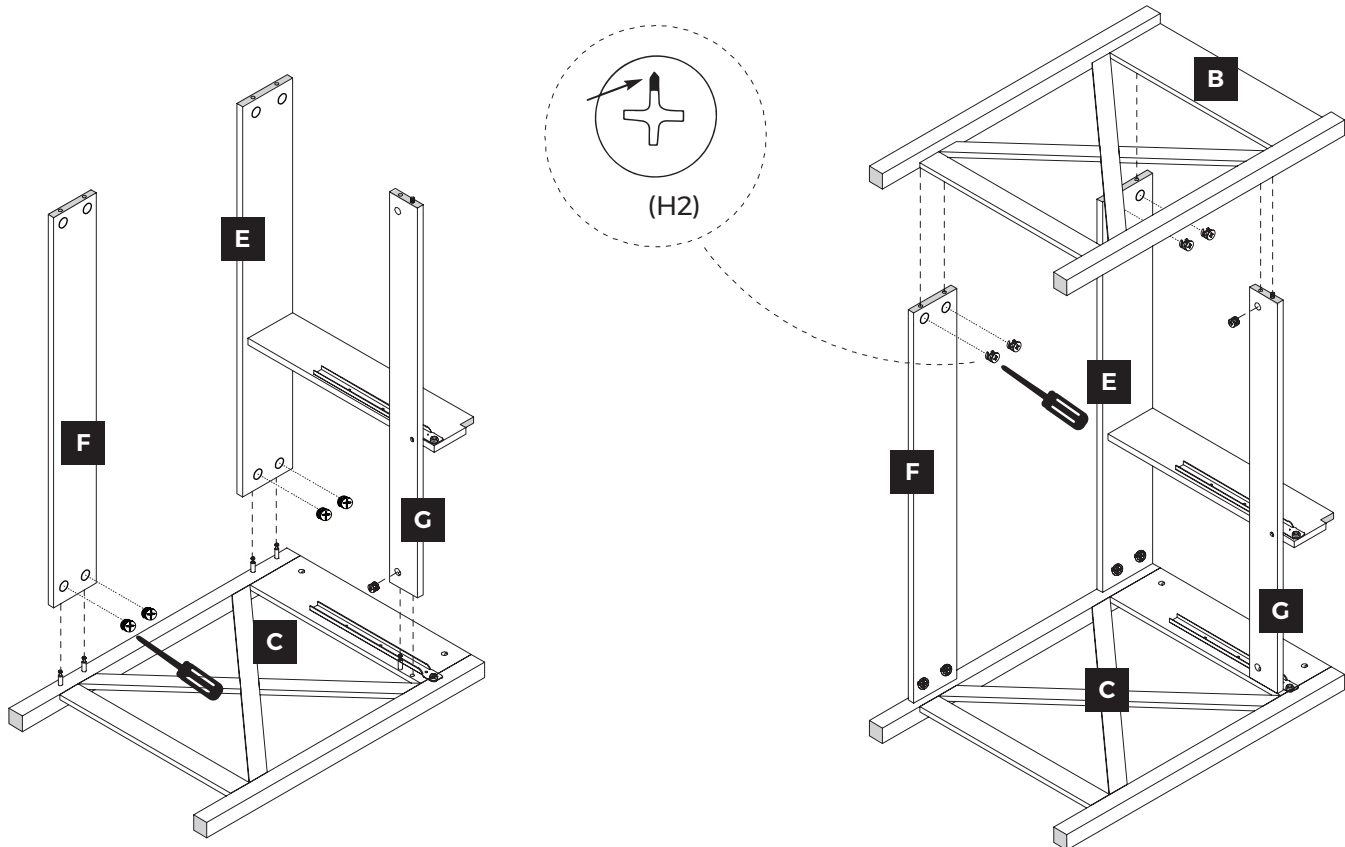

Call 1-800-874-0008 for parts and service.

Composez le 1-800-874-0008 pour les pièces et l'entretien. Llame al 1-800-874-0008 para piezas y servicio.

STEP 7
ÉTAPE 7
PASO 7

Secure Front Trim
Garniture avant sécurisée
Asegurar el borde frontal

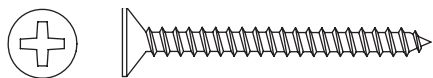

M4 x 40mm Flat Head Screw
Vis à tête plate
Tornillo de cabeza plana
(H6) x 3

- Secure front trim to top panel using three flat head screws (H6).
- Fixez la garniture avant au panneau supérieur en utilisant quatre vis à tête plate (H6).
- Asegure la moldura frontal al panel superior utilizando tornillos de cabeza plana (H6).

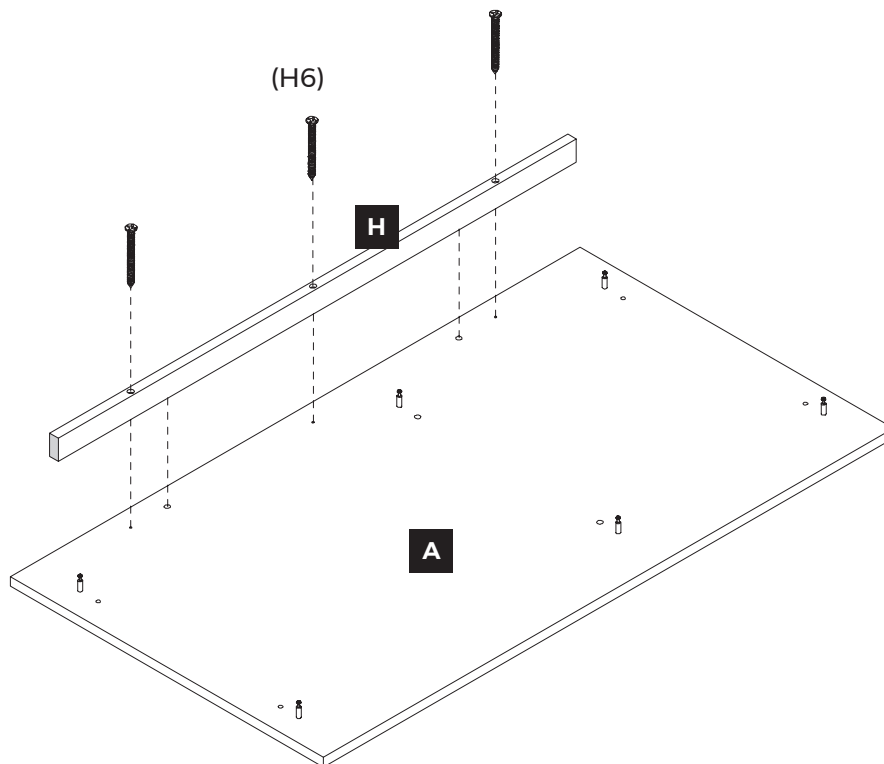

Call 1-800-874-0008 for parts and service.

Composez le 1-800-874-0008 pour les pièces et l'entretien. Llame al 1-800-874-0008 para piezas y servicio.

STEP 8
ÉTAPE 8
PASO 8

Secure Top Panel
Panneau supérieur sécurisé
Panel superior seguro

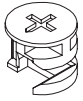

15 mm Cam Lock
Verrou à came
Bloqueo de leva
(H2) x 2



12 mm Cam Lock
Verrou à came
Bloqueo de leva
(H3) x 4

- Insert 12mm cam locks (H3) into each desk side. Ensure arrow on cam lock is pointing towards outer edge as shown.
- Insert 15mm cam locks (H2) into drawer divide as shown.
- Align and insert the cam posts in top panel with the appropriate holes on desk sides and drawer divide.
- Tighten cam locks to secure.
- Insérer 12mm verrous à came (H3) dans chaque côté du bureau. S'assurer que la flèche sur le verrou à came se dirige vers le bord extérieur, comme indiqué.
- Insérez des verrous à came de 15mm (H2) dans la division du tiroir, comme indiqué.
- Aligner et insérer les poteaux dans le panneau supérieur avec le approprié des trous sur les côtés du bureau et des tiroirs.
- Resserrer les verrous à came pour fixer.
- Insérez 2 levas de fijación (H3) en cada lado del escritorio. Asegúrese de que la flecha de la leva de fijación apunte hacia el borde exterior como se muestra.
- Insérez los seguros de leva de 15mm (H2) en la división del cajón, como se muestra.
- Alinear e insertar los postes de la cámara en el panel superior con el apropiado Orificios en los laterales del escritorio y divisor de cajón.
- Apriete las levas de fijación para afianzarlas.

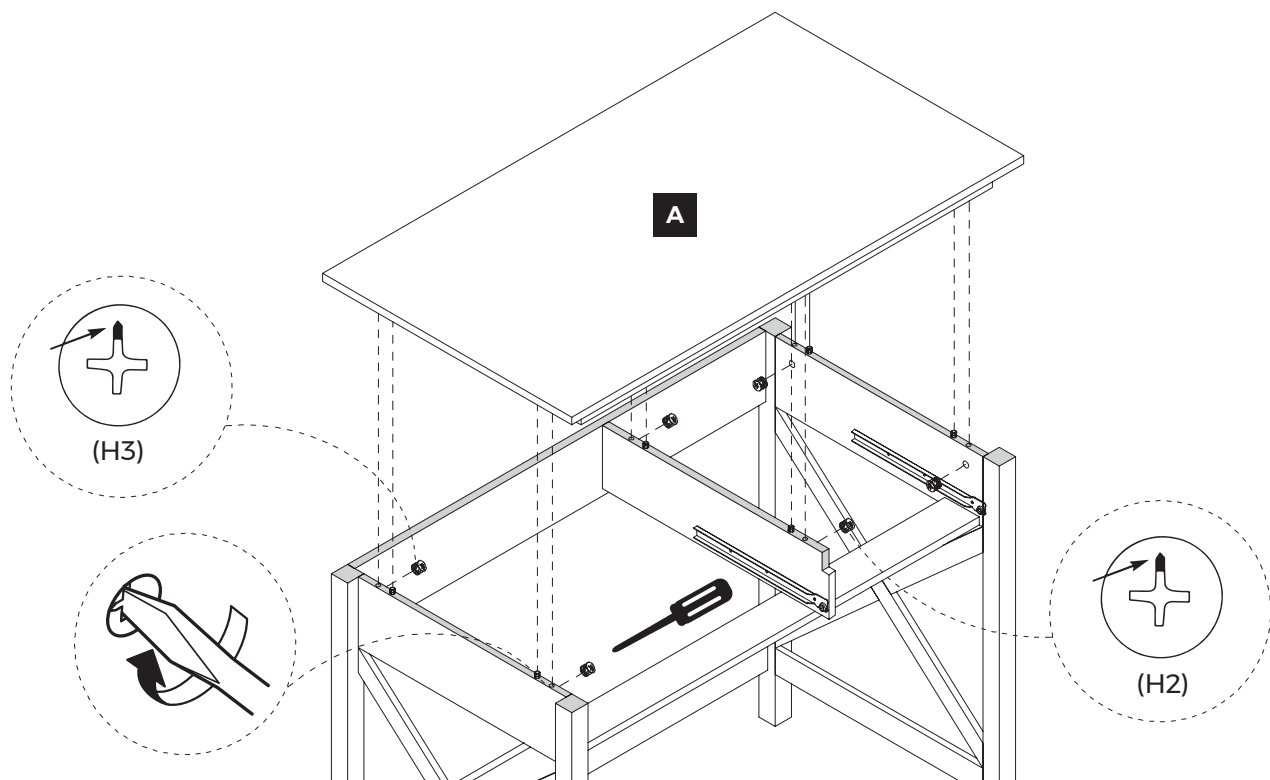

Call 1-800-874-0008 for parts and service.

Composez le 1-800-874-0008 pour les pièces et l'entretien. Llame al 1-800-874-0008 para piezas y servicio.

STEP 9
ÉTAPE 9
PASO 9

Assemble Large Drawer Box Frame
Assemblez le cadre du grand tiroir
Ensamble el marco de la caja del cajón grande

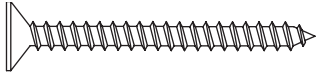

M4 x 40mm Flat Head Screw
Vis à tête plate
Tornillo de cabeza plana
(H6) x 5



M3.5 x 12mm Flat Head Screw
Vis à tête plate
Tornillo de cabeza plana
(H9) x 12

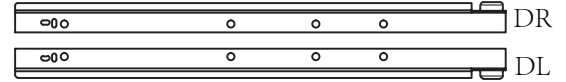

Drawer Glide (inside)
Glissière de tiroir (à l'intérieur)
Deslizamiento del cajón (interior)
(H7) x 2

- Secure drawer sides to drawer back large using four flat head screws (H6).
- Secure large drawer cleat to drawer back (large) using one flat head screw (H6).
- Secure drawer glides (inside) (H7) to each drawer side using three flat head screws (H9).

- Fixer les côtés de tiroir au panneau arrière de petit tiroir avec quatre vis à tête plate (H6).
- Fixez le grand taquet de tiroir au fond du tiroir (grand) à l'aide d'une vis à tête plate (H6).
- Fixer une glissière (interne) de tiroir (H7) sur chaque côté du tiroir avec trois vis à têtes plates (H9).

- Fije el seguro del cajón a la parte trasera del cajón (grande) con un tornillo de cabeza plana (H6).
- Asegure el cajón grande con un tornillo de cabeza plana (H6).
- Fije deslizadores del cajón (interior) (H7) a cada lado del cajón con tres tornillos de cabezas planas (H9).

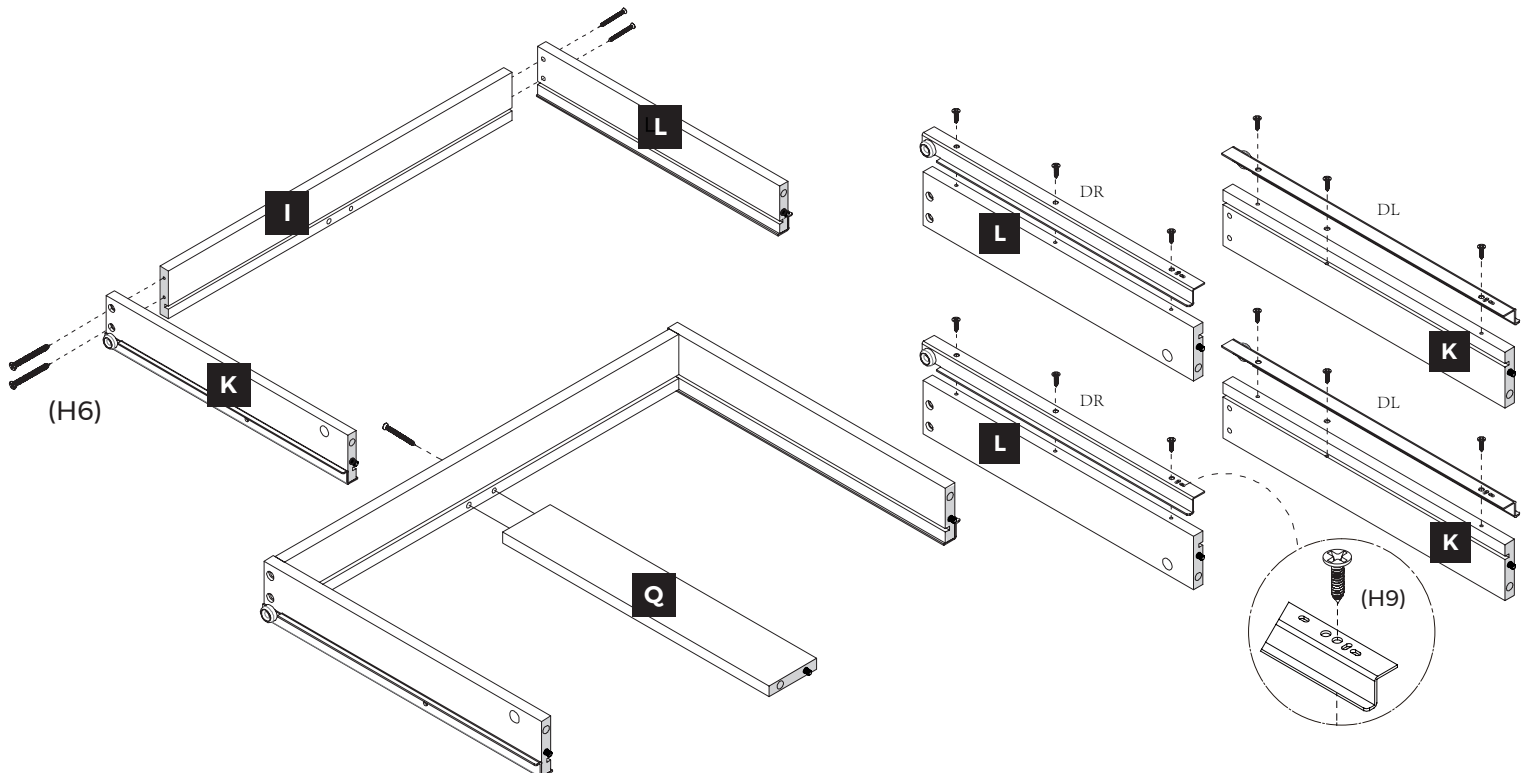

Call 1-800-874-0008 for parts and service.

Composez le 1-800-874-0008 pour les pièces et l'entretien. Llame al 1-800-874-0008 para piezas y servicio.

STEP 10
ÉTAPE 10
PASO 10

Secure Drawer Front
Tiroir sécurisé avant
Frente de cajón seguro



12 mm Cam Lock
Verrou à came
Bloqueo de leva
(H3) x 3

- Slide drawer bottom (large) into channels on drawer sides and back. Make sure finished side faces up.
- Insert cam locks (H3) into appropriate holes of K, L, & Q. Ensure arrow on cam lock is pointing towards outer edge.
- Align and insert drawer front (large) with appropriate holes on K, L, & Q.
- Tighten cam locks to secure.

- Faire glisser le fond du (grand) tiroir dans les rainures des côtés et de l'arrière du tiroir. Veiller à ce que le côté fini soit visible.
- Insérer les verrous à came (H3) dans les trous appropriés de K, L et Q. S'assurer que la flèche sur le verrou à came se dirige vers le bord extérieur.
- Aligner et insérer le devant du (grand) tiroir dans les trous appropriés de K, L et Q.
- Resserer les verrous à came pour fixer.

- Deslice la parte inferior del cajón (grande) dentro de los canales en los lados del cajón y atrás. Asegúrese de que el lado terminado esté hacia arriba.
- Inserte las levas de fijación (H2) en los orificios apropiados de K, L y Q. Asegúrese de que la flecha de la leva de fijación apunte hacia el borde exterior.
- Alinee e inserte la parte delantera del cajón (grande) en los orificios adecuados en K, L y Q.
- Apretar las cerraduras de la leva para asegurar.

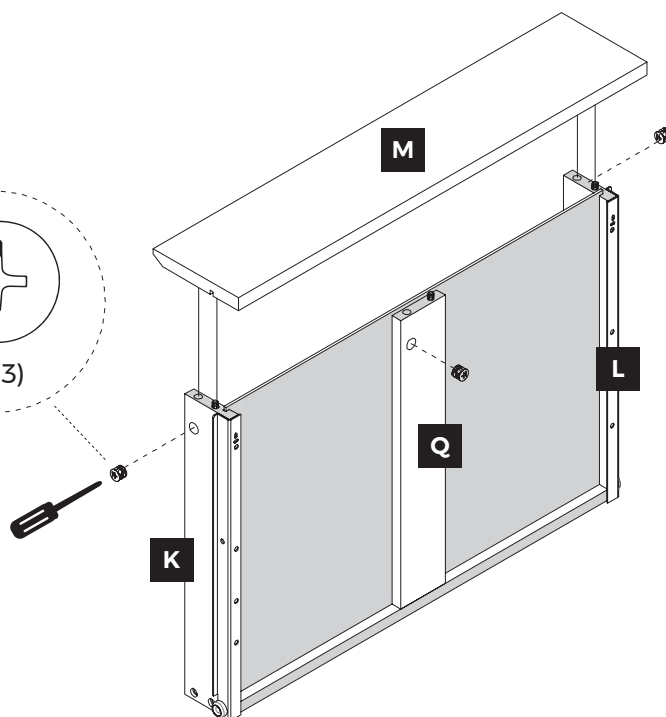
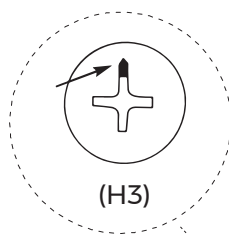
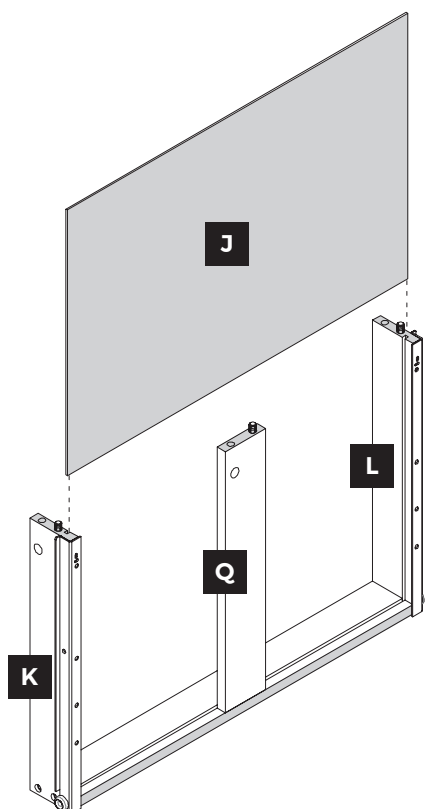

Call 1-800-874-0008 for parts and service.

Composez le 1-800-874-0008 pour les pièces et l'entretien. Llame al 1-800-874-0008 para piezas y servicio.

STEP 11
ÉTAPE 11
PASO 11

Assemble Small Drawer Box
Assembler le petit tiroir
Ensambla caja de cajones pequeños

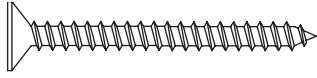

M4 x 40mm Flat Head Screw
Vis à tête plate
Tornillo de cabeza plana
(H6) x 4

12 mm Cam Lock
Verrou à came
Bloqueo de leva
(H3) x 2

- Secure drawer sides to drawer back small using four flat head screws (H6).
- Slide drawer bottom (small) into channels on drawer sides and back. Make sure finished side faces up.
- Insert cam locks (H3) into appropriate holes of K & L. Ensure arrow on cam lock is pointing towards outer edge.
- Tighten cam locks to secure.

- Fixer les côtés de tiroir au panneau arrière de petit tiroir avec quatre vis à tête plate (H6).
- Faire glisser le fond du (petit) tiroir dans les rainures des côtés et de l'arrière du tiroir. Veiller à ce que le côté fini soit visible.
- Insérer les verrous à came (H3) dans les trous appropriés de K et L. S'assurer que la flèche sur le verrou à came se dirige vers le bord extérieur.
- Resserer les verrous à came pour fixer.

- Fije los lados del cajón a la parte posterior pequeña del cajón con cuatro tornillos de cabeza plana (H6).
- Deslice la parte inferior (pequeña) del cajón dentro de los canales en los lados del cajón y atrás. Asegúrese de que el lado terminado esté hacia arriba.
- Inserte las levas de fijación (H2) en los orificios apropiados de K y L. Asegúrese de que la flecha de la leva de fijación apunte hacia el borde exterior.
- Apretar las cerraduras de la leva para asegurar.

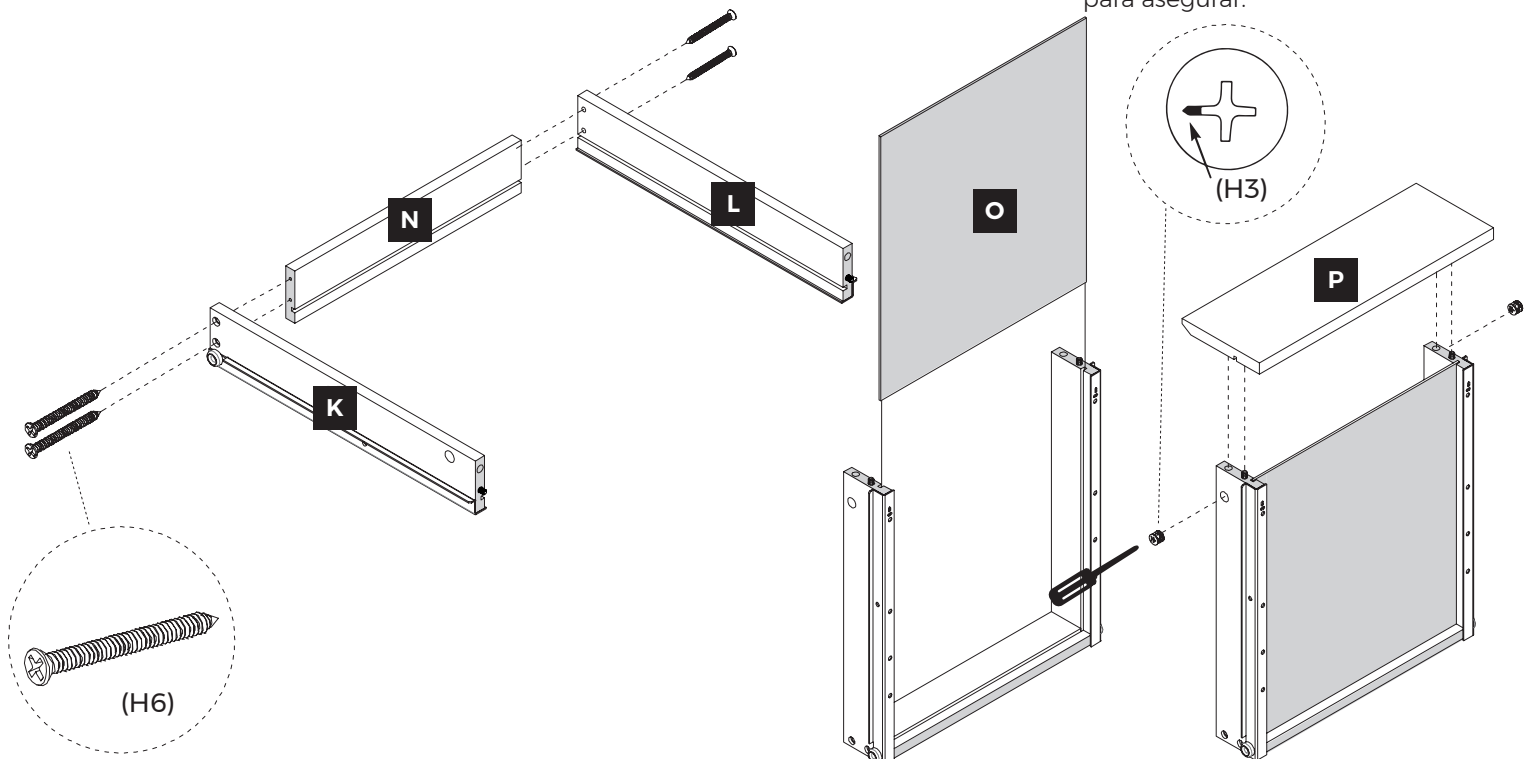

Call 1-800-874-0008 for parts and service.

Composez le 1-800-874-0008 pour les pièces et l'entretien. Llame al 1-800-874-0008 para piezas y servicio.

STEP 12
ÉTAPE 12
PASO 12

Attach Cam Covers (optional)
Fixer les carters de came (facultatif)
Coloque las cubiertas de las levas (opcional)



Cam Cover
Carter de came
Cubierta de la leva

(H11) x 22

- Place cam covers on exposed cams.
- Placer les carters sur les cames exposées.
- Coloque las cubiertas de las levas en las levas expuestas.

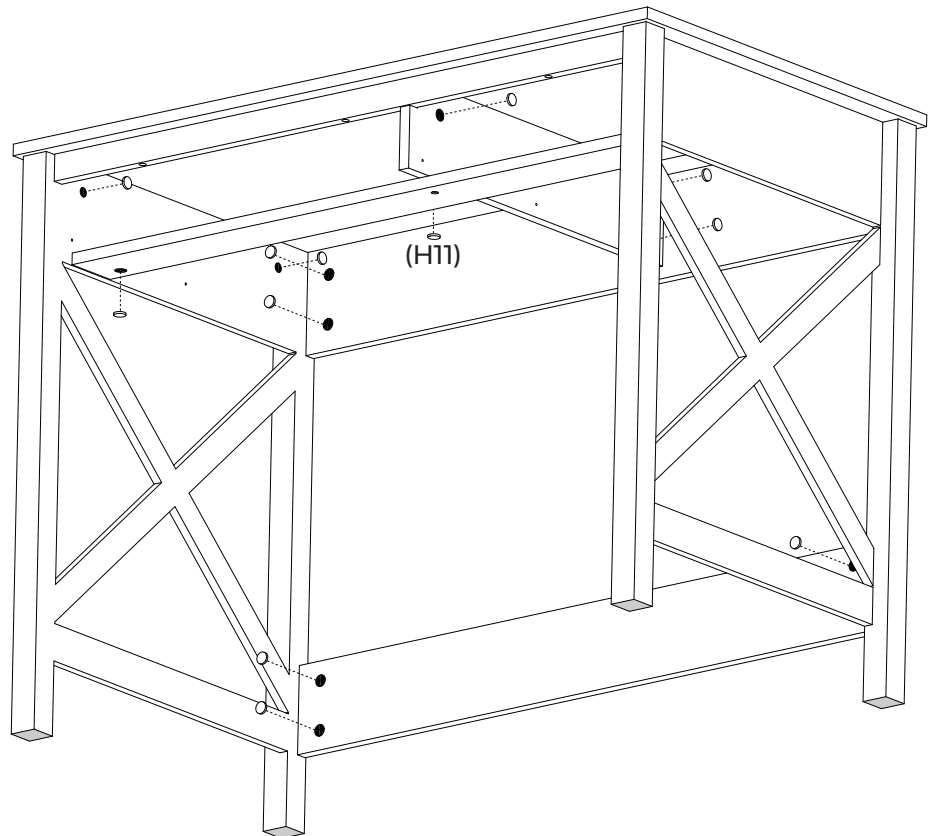
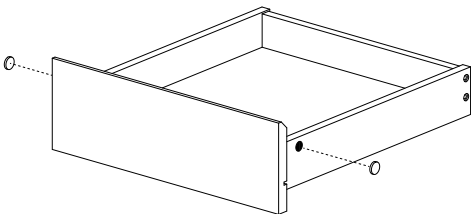
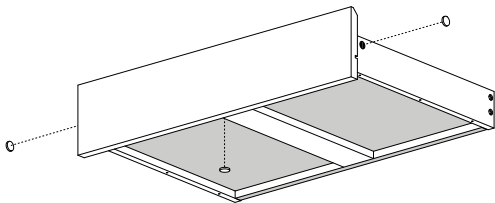

Call 1-800-874-0008 for parts and service.

Composez le 1-800-874-0008 pour les pièces et l'entretien. Llame al 1-800-874-0008 para piezas y servicio.

STEP 13
ÉTAPE 13
PASO 13

Install Drawers
Installer des tiroirs
Instalar cajones

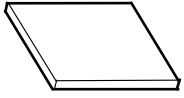

Felt Pad
Tapis feutré
Almohadilla de fieltro
(H10) x 4

- Insert the two assembled drawers into the desk as shown.
- Install felt pads to bottom of desk legs for wood/tile floors.
- Insérer les deux tiroirs assemblés dans le meuble comme indiqué.
- Installez des coussinets de feutre au bas des pieds du bureau pour les sols en bois/carrelage.
- Inserte los dos cajones ensamblados en el gabinete como se muestra.
- Instale almohadillas de fieltro en la parte inferior de la pared.

