

<b>EN</b>	Operating and safety instructions	<b>SI</b>	Navodila za uporabo in varnostna navodila
<b>DE</b>	Bedienungs- und Sicherheitshinweise	<b>HU</b>	Kezelési és biztonsági utasítások
<b>FR</b>	Instructions de sécurité et de fonctionnement	<b>CZ</b>	Provozní a bezpečnostní pokyny
<b>NL</b>	Bediening en veiligheidsinstructies	<b>SK</b>	Prevádzkové a bezpečnostné pokyny
<b>IT</b>	Istruzioni per l'uso e la sicurezza	<b>HR</b>	Radne i sigurnosne upute
<b>PL</b>	Instrukcja obsługi i bezpieczeństwa	<b>FI</b>	Käyttö- ja turvaohjeet
<b>SE</b>	Drift- och säkerhetsanvisningar	<b>LT</b>	Ekspluatacijos ir saugos instrukcijos
<b>ES</b>	Instrucciones de uso y seguridad	<b>GR</b>	Οδηγίες λειτουργίας και ασφάλειας
<b>DK</b>	Betjenings- og sikkerhedsanvisninger	<b>BG</b>	Инструкции за експлоатация и безопасност
<b>NO</b>	Drifts- og sikkerhetsinstruksjoner	<b>LV</b>	Ekspluatācijas un drošības instrukcijas
<b>PT</b>	Instruções de funcionamento e segurança	<b>EE</b>	Kasutusjuhised ja ohutusnõuded
<b>RO</b>	Instrucțiuni de utilizare și de siguranță		

## Language table

<b>EN</b>	User manual .....	7	<b>SI</b>	Navodila za uporabo .....	17
<b>DE</b>	Benutzerhandbuch .....	7	<b>HU</b>	Felhasználói kézikönyv .....	18
<b>FR</b>	Manuel d'utilisation .....	8	<b>CZ</b>	Uživatelská příručka .....	18
<b>NL</b>	Gebruikershandleiding .....	9	<b>SK</b>	Používateľská príručka .....	19
<b>IT</b>	Manuale dell'utente .....	10	<b>HR</b>	Korisnički priručnik .....	20
<b>PL</b>	Instrukcja obsługi .....	11	<b>FI</b>	Ohjekirja .....	21
<b>SE</b>	Bruksanvisning .....	12	<b>LT</b>	Vartotojo vadovas .....	22
<b>ES</b>	Manual del usuario .....	13	<b>GR</b>	Εγχειρίδιο χρήστη .....	22
<b>DK</b>	Brugermanual .....	13	<b>BG</b>	Потребителско ръководство .....	23
<b>NO</b>	Brukermanual .....	14	<b>LV</b>	Lietotāja rokasgrāmata .....	24
<b>PT</b>	Manual de utilizador .....	15	<b>EE</b>	Kasutusjuhend .....	25
<b>RO</b>	Manual de utilizare .....	16			

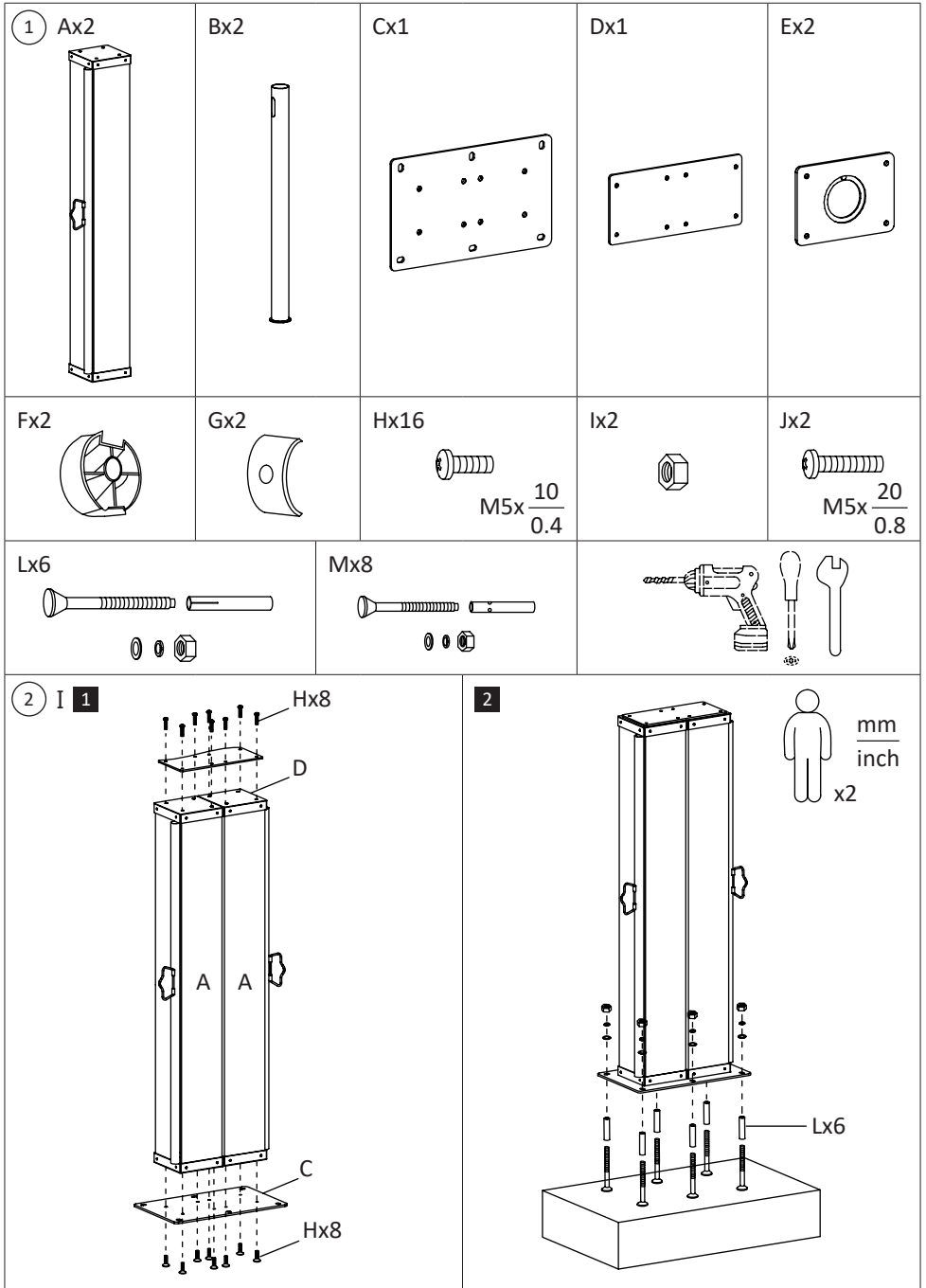

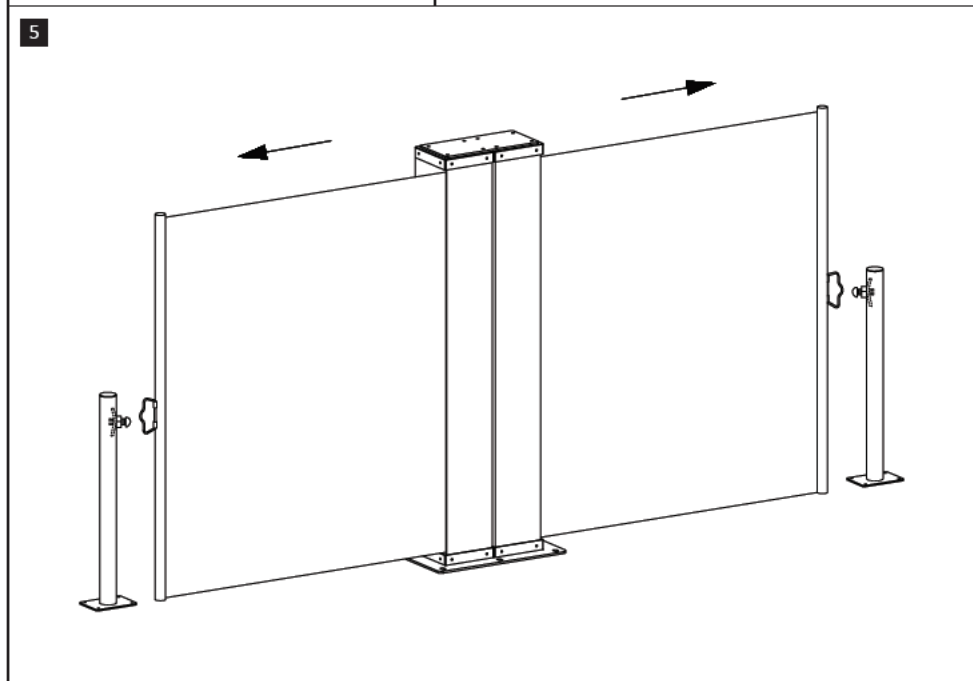
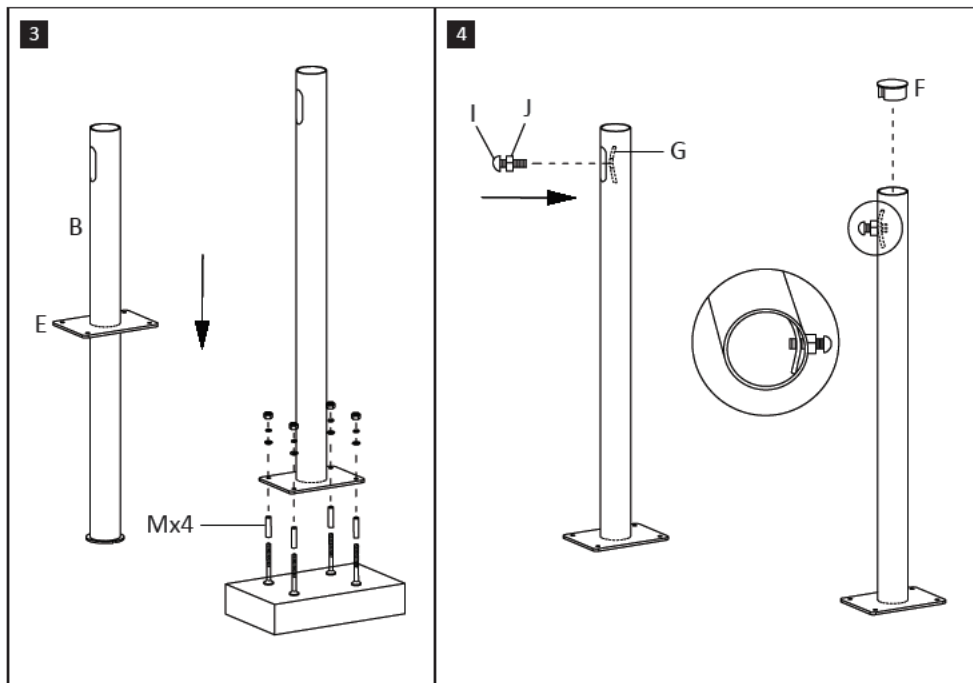

II 1

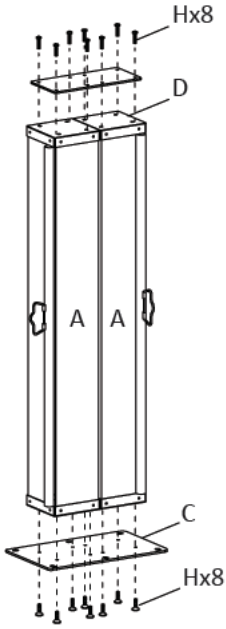

2

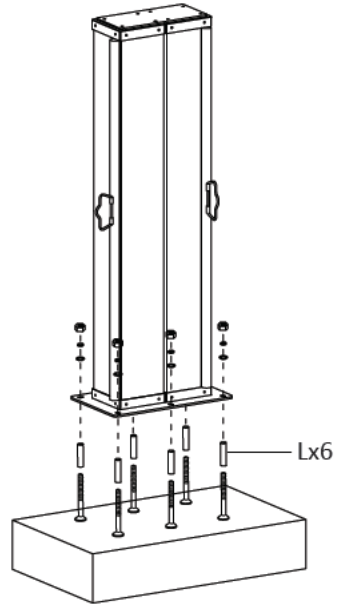

3

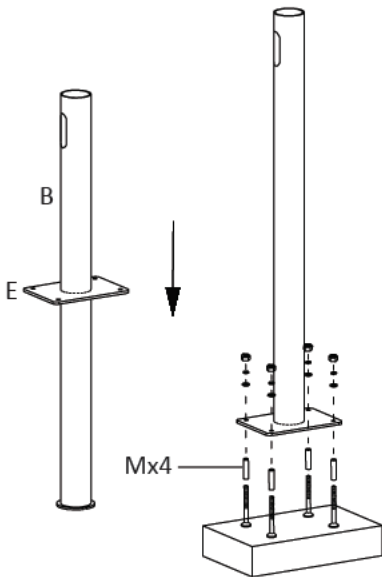

4

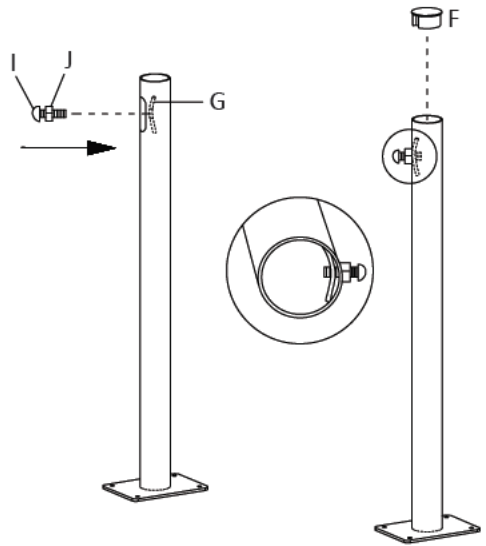

5

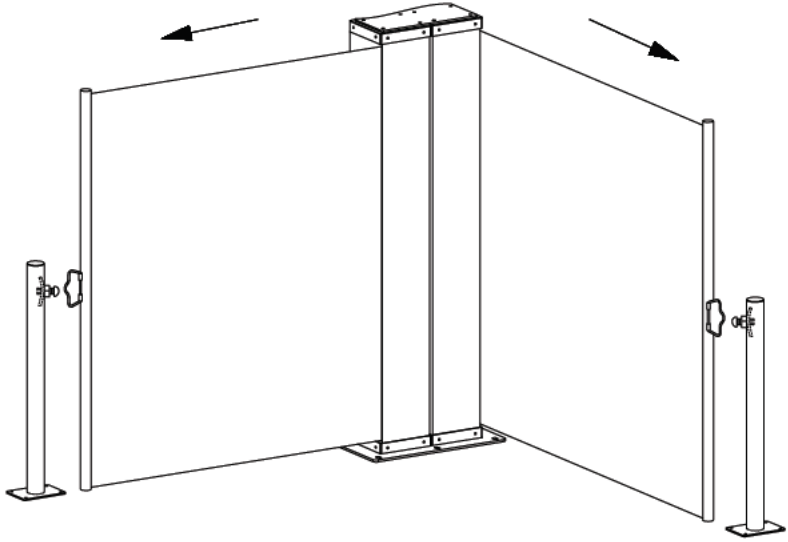

3



G

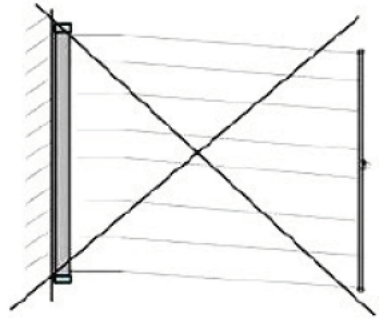

H

## 1 General warnings

Read all the instructions and warnings carefully before using this product. Failure to follow warnings and instructions can result in severe injury, death, or property damage. Before installation, check if all accessories are complete and without damage. If not, contact customer service. Keep these instructions in a safe place for future reference. Use this product with its original parts only. vidaXL cannot be held responsible in the event of damage or injury due to incorrect use of this product. The information contained in this manual is believed to be correct at the time of printing. However, vidaXL reserve the right to change or modify any of the specifications without notice or obligation to update existing units. Repairs should only be carried out by a specialist or a professional and experienced technician. Never attempt to repair the product yourself.

## 2 Warnings and personal safety

- Read the operating instructions before using the product.
- Important safety instructions. It is important for the safety of persons to follow these Instructions, since incorrect installation can lead to severe injury. Save these instructions.
- Attention: Risk of injury! When repairing, altering, disassembling and disposing of the shading system, the parts under tension (e.g. folding-arms, counter tension systems) have to be relaxed completely or secured beforehand. A specialist should be commissioned for this!
- Do not use the awning if it is damaged and needs repair or adjustment.
- The side awning must be retracted if the wind speed reaches higher than 28km/h.
- The side awning must be retracted in the case of adverse weather conditions such as heavy rain and snow.
- The operation in frosty conditions may damage the product.
- Attention: Risk of fire! Do not use any barbecues, heaters,

cooking equipment or candles near the awning.

- Be careful during installation, crushing and shearing risks may exist.
- Be careful with your fingers during installation.
- To avoid danger of suffocation, keep this plastic bag away from babies and children. Do not use this bag in cribs, beds, carriage, or playpens. This bag is not a toy.
- Danger! Chocking hazard keep small parts away from children!

## 3 Part List

See image 1

## 4 Assembly instructions

See image 2

## 5 Operation Guide

**⚠ CAUTION! Do not release the handle grip when extracting / retracting the fabric screen!**

See image 3

G	Correct operation	H	Wrong operation
---	-------------------	---	-----------------

1. Open / Extraction
  - 1) Hold the handle grip firmly throughout the extraction process.
  - 2) Pull the handle grip out of the folding screen gently.
  - 3) Slowly walk towards the fastening bracket.
  - 4) Secure the handle grip in the notch on the bracket.
2. Close / Retraction
  - 1) Hold the handle grip firmly throughout the retraction process.
  - 2) Unlock the handle grip from the fastening bracket.
  - 3) Slowly walk toward the folding screen until whole fabric screen has rolled into it.

## 1 Allgemeine Warnhinweise

Lesen Sie alle Anweisungen und Warnungen sorgfältig durch, bevor Sie dieses Produkt in Betrieb nehmen. Die Nichtbeachtung von Warnungen und Anweisungen kann zu schweren Verletzungen, Tod oder Sachschäden führen. Überprüfen Sie

vor der Installation, ob alle Zubehörteile vollständig vorhanden und unbeschädigt sind. Falls das nicht der Fall sein sollte, wenden Sie sich bitte an unseren Kundendienst. Bewahren Sie diese Anleitung zum späteren Nachschlagen an einem sicheren Ort auf. Verwenden Sie dieses Produkt nur mit Originalzubehörteilen. vidaXL haftet nicht für Beschädigungen

bzw. Verletzungen, die infolge unsachgemäßen Gebrauchs dieses Produkts entstehen. Die in dieser Gebrauchsanweisung enthaltenen Informationen werden zum Zeitpunkt der Drucklegung nach bestem Wissen und Gewissen als korrekt erachtet. vidaXL behält sich jedoch das Recht vor, Änderungen oder Ergänzungen der Vorgaben ohne vorherige Ankündigung vorzunehmen. Reparaturen dürfen nur von einem Fachmann oder einem erfahrenen Heimwerker durchgeführt werden. Versuchen Sie niemals, das Produkt selbst zu reparieren.

## 2 Warnung und persönliche Sicherheit

- Lesen und beachten Sie die Bedienungsanleitung, bevor Sie das Gerät benutzen.
- Wichtige Sicherheitshinweise: Um die Sicherheit von Nutzern oder umstehenden Personen zu gewährleisten, ist es wichtig, diese Hinweise zu beachten, da eine inkorrekte Installation Verletzungen zur Folge haben kann. Bitte speichern Sie diese Hinweise ab.
- Achtung: Verletzungsgefahr! Bei der Reparatur, Änderung, Demontage und Entsorgung des Beschattungssystems müssen die unter Spannung stehenden Teile (z. B. Gelenkarme, Gegenspannungssysteme) vorher vollständig entspannt oder gesichert werden. Hierfür sollte ein Fachmann beauftragt werden!
- Verwenden Sie die Markise nicht, wenn sie beschädigt ist oder repariert werden muss.
- Die Seitenmarkise muss eingefahren werden, wenn die Windgeschwindigkeit mehr als 28 km/h beträgt.
- Die Seitenmarkise muss bei widrigen Witterungsverhältnissen wie starkem Regen und Schnee eingefahren werden.
- Der Betrieb unter Frostbedingungen kann das Produkt beschädigen.
- Achtung: Brandgefahr! Verwenden Sie keine Grills, Heizungen, Kochgeräte oder Kerzen in der Nähe der Markise.
- Bitte stellen Sie sicher, dass während der Montage keine

durch Stauchung oder Schnitte hervorgerufene Schäden auftreten.

- Seien Sie während der Montage vorsichtig mit Ihren Fingern.
- Halten Sie die Tüte von Babys und Kindern fern, um eine Erstickungsgefahr zu vermeiden. Verwenden Sie diese Tüte nicht in Kinderbetten, Betten, Kutschen oder Laufgittern. Diese Tüte ist kein Spielzeug!
- Achtung: Erstickungsgefahr! Halten Sie Kleinteile von Kindern fern!

## 3 Teile-Liste

Siehe Bild 1

## 4 Montageanleitung

Siehe Bild 2

## 5 Bedienungsanleitung

**▲ VORSICHT! Lassen Sie den Griff nicht los, wenn Sie das Stoffgitter herausziehen/einfahren!**

Siehe Bild 3

G	Korrekte Bedienung	H	Falsche Bedienung
---	--------------------	---	-------------------

1. Öffnen/Herausziehen
  - 1) Halten Sie den Griff beim Herausziehen.
  - 2) Ziehen Sie vorsichtig an dem Griff der Seitenmarkise
  - 3) Gehen Sie langsam in Richtung der Halterung.
  - 4) Bringen Sie den Griff in der Aussparung an der Halterung sicher an.
2. Schließen/Einrollen
  - 1) Halten Sie den Griff beim Schließen.
  - 2) Lösen Sie den Griff von der Halterung.
  - 3) Gehen Sie langsam in Richtung des Paravents, bis der gesamte Wandschirm zusammengeklappt ist.

## FR Manuel d'utilisation

### 1 Avertissements généraux

Lire attentivement toutes les instructions et les avertissements avant d'utiliser ce produit. Le non-respect des avertissements et des instructions peut entraîner des blessures graves, la mort ou des dommages matériels. Avant l'installation, vérifier si tous les accessoires sont complets et sans dommage. Sinon, contacter le service à la clientèle. Garder ces instructions dans un endroit sûr pour une référence ultérieure. Utiliser ce produit uniquement avec ses pièces d'origine. vidaXL ne peut être tenu

responsable en cas de dommages ou de blessures en raison de l'utilisation incorrecte de ce produit. Les informations contenues dans ce manuel sont jugées correctes au moment de l'impression. Cependant, vidaXL se réserve le droit de changer ou de modifier les spécifications sans préavis ni obligation de mettre à jour les unités existantes. Les réparations ne doivent être effectuées que par un spécialiste ou un technicien professionnel et expérimenté. Ne jamais essayer de réparer le produit vous-même.

## 2 Avertissements et sécurité personnelle

- Lire les instructions d'utilisation avant d'utiliser le produit.
- Consignes de sécurité importantes. Il est important pour la sécurité d'autrui de suivre ces instructions, car une installation incorrecte peut entraîner des blessures graves. Conserver ces instructions.
- Attention : Risque de blessure ! Lors de la réparation, de la modification, du démontage et de la mise au rebut du système d'ombrage, les pièces sous tension (par ex. bras pliants, systèmes de contre-tension) doivent être complètement détendues ou fixées au préalable. Pour cela, il faut faire appel à un spécialiste !
- Ne pas utiliser l'auvent s'il est endommagé et nécessite des réparations ou des réglages.
- Le store latéral doit être rétracté si la vitesse du vent dépasse 28 km / h.
- Le store latéral doit être rétracté en cas de mauvaises conditions météorologiques telles que fortes pluies et neige.
- Le fonctionnement dans des conditions de gel peut endommager le produit.
- Attention : Risque d'incendie ! N'utilisez pas de barbecues, d'appareils de chauffage, d'appareils de cuisson ou de bougies à proximité de l'auvent.
- Soyez prudent lors de l'installation, une négligence peut entraîner des risques d'écrasement et de cisaillement.
- Faites attention à vos doigts pendant l'installation.
- Pour éviter tout risque d'étouffement, maintenez ce sac en plastique hors de portée des bébés et des enfants. N'utilisez pas ce sac dans des berceaux, des lits ou des parcs pour

enfants. Ce sac n'est pas un jouet.

- Danger ! Risque d'étouffement ! Garder les petites pièces hors de portée des enfants !

## 3 Liste des pièces

Voir l'image 1

## 4 Instructions d'assemblage

Voir l'image 2

## 5 Guide de fonctionnement

**▲ MISE EN GARDE ! Ne relâchez pas la poignée pour extraire / rétracter l'écran en tissu !**

Voir l'image 3

G	Utilisation correcte	H	Utilisation incorrecte
---	----------------------	---	------------------------

1. Ouverture / Extraction
  - 1) Tenez fermement la poignée tout au long du processus d'extraction.
  - 2) Tirez doucement sur la poignée de l'écran pliable.
  - 3) Marchez lentement vers le support de fixation.
  - 4) Fixez la poignée dans l'encoche du support.
2. Fermeture / rétraction
  - 1) Tenez fermement la poignée tout au long du processus de rétraction.
  - 2) Déverrouillez la poignée du support de fixation.
  - 3) Dirigez-vous lentement vers l'écran pliable jusqu'à ce que l'écran en tissu soit entièrement enroulé.

## NL Gebruikershandleiding

### 1 Algemene waarschuwingen

Lees alle instructies en waarschuwingen zorgvuldig door voordat u dit product gebruikt. Het niet opvolgen van waarschuwingen en instructies kan leiden tot ernstig letsel, overlijden of materiële schade. Controleer vóór de installatie of alle accessoires compleet zijn en niet beschadigd zijn. Zo niet, neem dan contact op met de klantenservice. Bewaar deze instructies op een veilige plaats voor toekomstige verwijzing. Gebruik dit product alleen met originele onderdelen. vidaXL kan niet aansprakelijk worden gesteld bij schade of letsel door onjuist gebruik van dit product. De informatie die in deze handleiding is opgenomen wordt geacht correct te zijn op het moment van afdrukken. vidaXL behoudt echter het recht om een van de specificaties te wijzigen zonder voorafgaande kennisgeving of verplichting om bestaande eenheden te updaten. Reparaties mogen alleen uitgevoerd worden door een

specialist of een professionele en ervaren technicus. Probeer het product nooit zelf te repareren.

### 2 Waarschuwingen en persoonlijke veiligheid

- Lees de gebruiksaanwijzing voor u dit product gebruikt.
- Belangrijke veiligheidsinstructies. Voor de veiligheid van personen is het belangrijk om deze instructies op te volgen, aangezien verkeerde installatie tot ernstig letsel kan leiden. Bewaar deze instructies.
- Pas op: risico op letsel! Bij het repareren, wijzigen, demonteren en afvoeren van het zonweringssysteem moeten de onder spanning staande delen (bijv. schuifarmen en tegenspanningssystemen) volledig ontspannen of vooraf vastgemaakt worden. Hiervoor moet een specialist worden ingeschakeld!

- Gebruik de luifel niet als deze beschadigd is en gerepareerd of bijgesteld moet worden.
- Het zijscherm moet worden ingetrokken als de windsnelheid hoger is dan 28 km/u.
- Het scherm moet worden ingetrokken in geval van ongunstige weersomstandigheden, zoals zware regen of sneeuw.
- Gebruik bij ijzige omstandigheden kan het product beschadigen.
- Let op: brandgevaar! Gebruik geen barbecues, kachels, kookgerei of kaarsen in de buurt van de luifel.
- Wees voorzichtig tijdens de installatie, er kan risico bestaan op verpletteren, afknellen en schaven.
- Wees voorzichtig met uw vinger tijdens de installatie.
- Houd deze plastic zak uit de buurt van baby's en kinderen om verstikkingsgevaar te voorkomen. Gebruik deze tas niet in wiegjes, bedden, rijtuigen of boxen. Deze zak is geen speelgoed.
- Stikgevaar! Houd kleine onderdelen uit de buurt van kinderen!

### 3 Onderdelenlijst

## IT Manuale dell'utente

### 1 Avvertenze generali

Leggere attentamente tutte le istruzioni e le avvertenze prima di utilizzare questo prodotto. La mancata osservanza delle avvertenze e delle istruzioni può causare gravi lesioni, morte o danni alla proprietà. Prima dell'installazione, verificare che tutti gli accessori siano completi e senza danni. In caso contrario, rivolgersi al servizio clienti. Conservare queste istruzioni in un luogo sicuro per future consultazioni. Utilizzare questo prodotto solo con le parti originali. vidaXL non può essere ritenuta responsabile in caso di danni o lesioni a causa di un uso errato di questo prodotto. Le informazioni contenute in questo manuale sono ritenute corrette al momento della stampa. Tuttavia, vidaXL si riserva il diritto di modificare qualsiasi specifica senza preavviso o obbligo di aggiornare le unità esistenti. Le riparazioni devono essere eseguite solo da un tecnico specializzato o da un tecnico esperto e professionale. Non tentare mai di riparare il prodotto da soli.

### 2 Avvertenze e sicurezza personale

- Leggere le istruzioni per l'uso prima di utilizzare il prodotto.
- Importanti istruzioni di sicurezza. È importante per la sicurezza delle persone seguire queste istruzioni, poiché l'installazione non corretta può causare gravi lesioni. Conservare queste istruzioni.

Zie afbeelding 1

### 4 Montage instructies

Zie afbeelding 2

### 5 Gebruikshandleiding

**⚠ PAS OP! Laat de handgreep niet los wanneer u het stoffen scherm uit-/intrekt!**

Zie afbeelding 3

G	Correcte bediening	H	Foute bediening
---	--------------------	---	-----------------

1. Openen / uittrekken
  - 1) Houd de handgreep stevig vast tijdens het uittrekken.
  - 2) Trek de handgreep voorzichtig uit het vouwscherm.
  - 3) Loop langzaam naar de bevestigingsbeugel.
  - 4) Bevestig de handgreep in de inkeping op de beugel.
2. Sluiten / intrekken
  - 1) Houd de handgreep stevig vast tijdens het intrekken.
  - 2) Ontgrendel de handgreep van de bevestigingsbeugel.
  - 3) Loop langzaam naar het vouwscherm totdat het hele stoffen scherm erin gerold is.

- **ATTENZIONE: Rischio di lesioni!** Durante la riparazione, la modifica, lo smontaggio e lo smaltimento del sistema di schermatura, le parti sotto tensione (bracci pieghevoli, sistemi di controtensione, etc.) devono essere completamente allentate o fissate in modo sicuro in anticipo. Questa operazione deve essere effettuata da uno specialista selezionato.
- Non utilizzare la tenda se è danneggiata e necessita di riparazioni o modifiche.
- La tenda da sole laterale deve essere retratta se la velocità del vento supera i 28 km/h.
- La tenda da sole laterale deve essere retratta in caso di condizioni meteorologiche avverse come forti piogge e neve.
- L'utilizzo in presenza di ghiaccio può danneggiare il prodotto.
- **Attenzione: Pericolo di incendio!** Non utilizzare barbecue, caloriferi, attrezzature da cucina o candele vicino alla tenda.
- Essere cauti durante l'installazione, esiste il rischio di schiacciamento e amputazione.
- Fate attenzione alle vostre dita durante l'installazione.
- Per evitare il pericolo di soffocamento tenere questo sacchetto di plastica lontano da neonati e bambini. Non utilizzare il sacchetto in culle, letti, carrozzine o box per bambini. Questo sacchetto non è un giocattolo.
- **Attenzione! Pericolo di soffocamento!** Tenere le piccole

parti fuori dalla portata dei bambini!

## 3 Elenco dei componenti

Vedi immagine 1

## 4 Istruzioni di montaggio

Vedi immagine 2

## 5 Guida operativa

**⚠ ATTENZIONE! Non rilasciare la maniglia durante la fase di estrazione/retrazione dello schermo in tessuto!**

Vedi immagine 3

G	Funzionamento corretto	H	Funzionamento sbagliato
---	------------------------	---	-------------------------

1. Apertura/Estrazione
  - 1) Impugnare saldamente la maniglia durante l'intero processo di estensione.
  - 2) Estrarre delicatamente l'impugnatura dallo schermo pieghevole.
  - 3) Camminare lentamente verso la staffa di fissaggio.
  - 4) Fissare l'impugnatura nella tacca presente sulla staffa .
2. Chiusura/Retrazione
  - 1) Impugnare saldamente la maniglia durante il processo di retrazione.
  - 2) Sbloccare l'impugnatura dalla staffa di fissaggio.
  - 3) Camminare lentamente verso lo schermo pieghevole fino a quando l'intero schermo in tessuto non si avvolge in esso.

## PL Instrukcja obsługi

### 1 Ostrzeżenia ogólne

Przed użyciem produktu zapoznaj się uważnie z instrukcją oraz ostrzeżeniami. Nieprzestrzeganie ostrzeżeń i instrukcji obsługi może skutkować poważnymi obrażeniami, śmiertcią lub zniszczeniem mienia. Przed instalacją upewnij się, że wszystkie akcesoria są kompletne i nieuszkodzone. Jeżeli czegokolwiek brakuje lub jakaś część jest uszkodzona, skontaktuj się z działem obsługi klienta. Zachowaj niniejszą instrukcję w bezpiecznym miejscu, aby mieć do niej dostęp w przyszłości. Używaj produktu tylko i wyłącznie z oryginalnymi częściami. vidaXL nie ponosi odpowiedzialności w przypadku uszkodzenia lub obrażeń powstałych w wyniku nieprawidłowego użytkowania produktu. Informacje zawarte w instrukcji uważane są za poprawne w momencie drukowania. Tym niemniej vidaXL zachowuje sobie prawo do zmian i wszelkich modyfikacji specyfikacji bez konieczności powiadamiania o nich oraz bez konieczności dokonywania aktualizacji przy dotychczasowych jednostkach. Wszelkie naprawy powinny być wykonywane przez specjalistę lub doświadczonego mechanika. Nigdy nie próbuj dokonywać napraw na własną rękę.

### 2 Ostrzeżenia i bezpieczeństwo osobiste

- Przeczytaj instrukcje obsługi przed użyciem produktu.
- Ważne instrukcje bezpieczeństwa. Ważne jest, by postępować zgodnie z tymi instrukcjami dla bezpieczeństwa osób, ponieważ nieprawidłowa instalacja może prowadzić do poważnych obrażeń. Zachowaj te instrukcje.
- Uwaga: ryzyko obrażeń! Podczas naprawy, zmiany, demontażu i utylizacji systemu zacieniającego, naprężone części (np. ramiona składane, systemy przeciwnaprężeniowe) muszą zostać całkowicie rozluźnione lub zabezpieczone

wcześniej. To zadanie należy zlecić specjalście!

- Nie używaj zadaszenia, jeśli jest uszkodzone i wymaga naprawy bądź regulacji.
- Należy zwinąć markizę boczną, gdy prędkość wiatru przekracza 28 km/h.
- Należy zwinąć markizę boczną w przypadku niekorzystnych warunków pogodowych, takich jak intensywne opady deszczu i śniegu.
- Używanie produktu na mrozie może spowodować jego uszkodzenie.
- Uwaga: ryzyko pożaru! Nie używaj grilli, grzejników, urządzeń do gotowania i świeczek w pobliżu parawanu.
- Bądź ostrożny podczas instalacji, może występować ryzyko zmiążdżenia lub ścięcia.
- Uważaj na swoje palce podczas instalacji.
- Aby uniknąć niebezpieczeństwa uduszenia, trzymaj plastikową torbę z dala od niemowląt i dzieci. Nie wkładaj tej torby do łóżeczka, łóżka, wózka lub kojca. Ta torba nie jest zabawką.
- Niebezpieczeństwo! Ryzyko uduszenia: trzymaj małe części z dala od dzieci!

### 3 Lista części

Patrz rysunek 1

### 4 Instrukcja montażu

Patrz rysunek 2

### 5 Instrukcja obsługi

**⚠ UWAGA! Nie puszczaj uchwytu podczas zwijania!**

## rozwijania materiałowego parawanu!

Patrz rysunek 3

G	Prawidłowe korzystanie	H	Nieprawidłowe użytkowanie
---	------------------------	---	---------------------------

- Otwieranie/rozwijanie
- W trakcie rozwijania parawanu przez cały czas trzymaj mocno uchwyt.
- Delikatnie pociągnij uchwyt składanego parawanu.

- Przejdź powoli do uchwytu mocującego.
- Zabezpiecz uchwyt parawanu w wycięciu uchwytu mocującego.
- Zamykanie/zwijanie
- W trakcie zwijania parawanu przez cały czas trzymaj mocno uchwyt.
- Wymij uchwyt parawanu z uchwytu mocującego.
- Przejdź powoli w kierunku rozkładanego parawanu, aż cały materiał zostanie zwinięty.

## SE Bruksanvisning

### 1 Allmänna varningar

Läs noga igenom alla instruktioner och varningar innan du använder den här produkten. Underlåtenhet att följa varningar och instruktioner kan leda till allvarliga skador, dödsfall eller egendomsskador. Innan installationen, kontrollera om alla tillbehör är kompletta och utan skador. Om inte, kontakta kundservice. Spara dessa anvisningar på ett säkert ställe för framtida referens. Använd denna produkt endast med sina ursprungliga delar. vidaXL kan inte hållas ansvariga vid skador på grund av felaktig användning av denna produkt. Informationen i denna handbok anses vara korrekt vid tidpunkten för tryckning. vidaXL förbehåller sig dock rätten att ändra eller modifiera några av specifikationerna utan förvarning eller skyldighet att uppdatera befintliga enheter. Reparationer bör endast utföras av en specialist eller en professionell och erfaren tekniker. Försök aldrig att reparera produkten själv.

### 2 Varningar och personlig säkerhet

- Läs bruksanvisningen innan användning av produkten.
- Viktiga säkerhetsinstruktioner. Det är viktigt för personsäkerhet att följa dessa instruktioner, eftersom felaktig installation kan leda till allvarlig personskada. Spara dessa instruktioner.
- Var uppmärksam: Risk för personskada! Vid reparation, modifiering, demontering och kassering av skuggsystemet, måste delarna under spänning (t.ex. fällbara armar, motspänningssystem) spännas av helt och hållet, eller på förhand. En specialist bör närvara för detta!
- Använd inte markisen om den är skadad och behöver repareras eller justeras.
- Sidomarkisen måste stängas om vindhastigheten når högre än 28 km/h.
- Sidomarkisen måste stängas om det är dåliga väderförhållanden såsom kraftigt regn och snö.
- Användning i frostiga förhållanden kan skada produkten.
- Uppmärksamhet: Brandrisk! Använd inte grillar, värmare,

kokustrutning eller ljus i markisens närhet.

- Var försiktig vid installation, det kan uppstå skär- och klämrisker.
- Var försiktig med fingrar under installationen.
- För att undvika kvävningsskador, håll denna plastpåse borta från spädbarn och barn. Använd inte den här påsen i samband med spjålsångar, sängar, vagnar eller leksaker. Påsen är inte en leksak.
- Fara! Kvävningsskador håll små delar borta från barn!

### 3 Dellista

Se bild 1

### 4 Monteringsanvisningar

Se bild 2

### 5 Bruksanvisning

**▲ VARNING! Släpp inte handtagets grepp när du öppnar/stänger tygskärmen!**

Se bild 3

G	Korrekt användning	H	Felaktig användning
---	--------------------	---	---------------------

- Öppna/Dra ut
- Håll handtagets grepp ordentligt under hela öppningsprocessen.
- Dra handtaget ut från skärmen försiktigt.
- Gå långsamt mot fästkonsolen.
- Säkra handtaget i skåran på konsolen.
- Stäng/Tillbakadragning
- Håll handtagets grepp ordentligt under hela stängningsprocessen.
- Lås upp handtagsgreppet från fästet.
- Gå långsamt mot den fällbara skärmen tills hela tygskärmen har rullats in.

## 1 Advertencias generales

Lea detenidamente todas las instrucciones y advertencias antes de usar este producto. De no seguirse estas advertencias e instrucciones se podrían causar lesiones graves, daños a la propiedad e incluso la muerte. Antes de la instalación, compruebe que todos los accesorios están completos y sin daños. De lo contrario, póngase en contacto con el servicio de atención al cliente. Mantenga estas instrucciones en un lugar seguro para consultas futuras. Use este producto solamente con sus piezas originales. vidaXL no se responsabiliza en el caso de daños o lesiones debido al uso incorrecto de este producto. La información contenida en este manual se considera correcta en el momento de su impresión. Sin embargo, vidaXL se reserva el derecho a modificar cualquiera de las especificaciones sin previo aviso o la obligación de actualizar las unidades ya existentes. Las reparaciones deben ser llevadas a cabo solamente por un especialista o un técnico profesional y experimentado. Nunca intente reparar el producto usted mismo.

## 2 Advertencias y seguridad personal

- Lea las instrucciones de uso antes de usar el producto.
- Instrucciones de seguridad importantes. Es importante para la seguridad de las personas seguir estas instrucciones, ya que una instalación incorrecta puede provocar lesiones graves. Guarde estas instrucciones.
- Atención: ¡Riesgo de lesiones! Al reparar, alterar, desensamblar y desechar el sistema del toldo, las partes bajo tensión (por ejemplo, brazos plegables, sistemas de contra tensión) deben estar completamente sueltas o aseguradas de antemano. ¡Debe llamar a un especialista para esto!
- No use el toldo si está dañado y necesita alguna reparación o ajuste.
- El toldo lateral debe recogerse si el viento alcanza velocidades superiores a 28 km/h.
- El toldo lateral debe recogerse en caso de condiciones climáticas adversas como lluvia intensa y nieve.
- El uso en condiciones heladas puede dañar el producto.

- Atención: ¡Riesgo de incendio! No use barbacoas, calefactores, cocinas o velas cerca del toldo.
- Tenga cuidado con la instalación, pueden existir riesgos de aplastamiento y corte.
- Tenga cuidado con sus dedos durante la instalación.
- Para evitar el riesgo de asfixia, mantenga esta bolsa de plástico alejada de bebés y niños. No use esta bolsa en cunas, camas, cochecitos o parques infantiles. Esta bolsa no es un juguete.
- ¡Peligro! Riesgo de asfixia, ¡mantenga las piezas pequeñas alejadas de los niños!

## 3 Lista de piezas

Ver imagen 1

## 4 Instrucciones de montaje

Ver imagen 2

## 5 Manual de instrucciones

**⚠ ¡PRECAUCIÓN! ¡No suelte la empuñadura del mango al extraer / recoger la pantalla de tela!**

Ver imagen 3

G	Uso correcto	H	Uso incorrecto
---	--------------	---	----------------

1. Abertura / Extracción
  - 1) Sostenga firmemente el asa de agarre durante todo el proceso de extracción.
  - 2) Tire suavemente de la empuñadura del mango hacia fuera de la pantalla plegable.
  - 3) Camine despacio hacia el soporte de fijación.
  - 4) Asegure la empuñadura del mango en el hueco del soporte.
2. Cierre / Retracción
  - 1) Sostenga firmemente la empuñadura del mango durante todo el proceso de retracción.
  - 2) Desbloquee la empuñadura del mango del soporte de fijación.
  - 3) Camine despacio hacia la pantalla plegable hasta que toda la pantalla de tela quede enrollada dentro.

## 1 Generelle advarsler

Læs alle instruktionerne og advarsler omhyggeligt, før du

bruger dette produkt. Manglende overholdelse af advarsler og instruktioner kan resultere i alvorlig personskade, død eller skade på ejendom. Kontroller om alt tilbehør er komplet og

uden skader. Hvis ikke, kontakt kundeservice. Opbevar disse instruksjoner på et sikkert sted til fremtidig bruk. Brug kun dette produkt med dets originale dele. vidaXL kan ikke holdes ansvarlig i tilfælde af skade på baggrund af forkert brug af dette produkt. Oplysningerne i denne vejledning menes at være korrekte på tidspunktet for udskrivningen. vidaXL forbeholder sig dog ret til at ændre eller modificere spesifikasjonerne uten varsel eller forpliktelse til at oppdatere eksisterende enheder. Reparationer bør kun udføres af en spesialist eller en professionel og erfaren tekniker. Forsøg aldrig at reparere produktet selv.

## 2 Advarsler og personlig sikkerhet

- Læs og følg bruksanvisningen, inden du bruger dette produkt.
- Viktige sikkerhedsanvisninger. Det er viktig for personsikkerhet at følge disse anvisninger, da ukorrekt installation kan føre til alvorlig skade. Gem disse anvisninger.
- Bemærk: Risiko for skader! Når skyggemarkisen repareres, ændres, afmonteres og bortskaftes, skal delene under spændingen (f.eks. foldearme og modspændingssystemer) afspændes helt og sikkert på forhånd. En spesialist bør gøre dette!
- Anvend ikke sosejlet hvis det er skadet og skal repareres eller tilpasses.
- Sidemarkisen skal rulles tilbake, hvis vindhastigheden overstiger 28 km/t.
- Sidemarkisen skal rulles tilbake i tilfælde af dårlige vejrforhold som kraftigt nedbør og sne.
- Anvendelse under frostforhold kan beskadige produktet.
- Bemærk: Risiko for brand! Brug ikke grill, varmeapparater, madlavningsudstyr eller stearinlys i nærheten af markisen.

- Vær forsiktig under installationen. Der kan forekomme knusnings- og skæreskader.
- Pas på dine fingre under installationen.
- For at undgå kvælning skal denne plastpose holdes væk fra babyer og børn. Brug ikke denne pose i vugger, senge, barnevogne og kravlegårde. Denne pose er ikke legetøj.
- Fare! Kvælningsfare. Hold små dele væk fra børn!

## 3 Delliste

Se billede 1

## 4 Monteringsvejledning

Se billede 2

## 5 Betjeningsvejledning

**⚠ FORSIGTIG! Slip ikke grebet, når stofskærmen foldes ud/ foldes sammen!**

Se billede 3

G	Korrekt betjening	H	Forkert betjening
---	-------------------	---	-------------------

1. Åbn/Udfoldning
  - 1) Hold grebet godt fast under udfoldningsprosessen.
  - 2) Træk forsigtigt grebet ud af foldeskærmen.
  - 3) Gå langsomt mod fastgørelsesbeslaget.
  - 4) Fastgør grebet i hakket på beslaget.
2. Luk/Tilbageføring
  - 1) Hold grebet godt fast under tilbageføringsprosessen.
  - 2) Lås grebet op fra fastgørelsesbeslaget.
  - 3) Gå langsomt mod foldeskærmen, indtil hele stofskærmen er rullet ind i den.

# NO Brukermanual

## 1 Generelle advarsler

Les alle instruksjonene og advarslene nøye før du bruker dette produktet. Unnlattelse av å følge advarsler og instruksjoner kan føre til alvorlig skade, død eller skade på eiendom. Før installasjon, kontroller om alt av tilbehør er komplett og uten skade. Hvis ikke, kontakt kundeservice. Oppbevar disse instruksjonene på et trygt sted for fremtidig bruk. Kun bruk dette produktet med originale deler. vidaXL kan ikke holdes ansvarlig ved eventuelle skader eller personskaade på grunn av feil bruk av dette produktet. Informasjonen i denne håndboken antas å være korrekt ved utskriftstidspunktet. VidaXL forbeholder seg imidlertid retten til å endre eller modifisere noen av spesifikasjonene uten varsel eller forpliktelse til å oppdatere eksisterende enheter. Reparasjoner bør bare utføres

av en spesialist eller en profesjonell og erfaren tekniker. Forsøk aldri å reparere produktet selv.

## 2 Advarsler og personlig sikkerhet

- Les og følg bruksanvisningen før du bruker enheten.
- Viktige sikkerhetsinstruksjoner. Det er viktig for sikkerheten til alle personer at du følger anvisningene, ettersom feilaktig montering kan føre til alvorlig personskaade. Ta godt vare på disse instruksjonene.
- Merk: Fare for personskaade! Ved reparasjon, endring, demontering og avhending av skyggesystemet, må delene under spenning (f.eks. Foldearme, motspenningssystemer) avspennes helt eller sikres på forhånd. En spesialist bør få oppdraget for dette!

- Ikke bruk markisen hvis den er skadet og trenger reparasjon eller justering.
- Sidemarkisen må trekkes inn hvis vindstyrken når over 28 km/t.
- Sidemarkisen må trekkes tilbake i tilfelle dårlige værforhold som kraftig regn og snø.
- Bruken av produktet i minusgrader kan skade produktet.
- OBS: Brannfare! Ikke bruk griller, ovner, kokeapparater eller stearinlys i nærheten av markisen.
- Vær forsiktig når du monterer, da det fins en risiko for å kunne klemme og skjære deg selv.
- Vær forsiktig med fingrene under monteringen.
- For å unngå kvelningsfare, hold denne plastposen unna babyer og barn. Ikke bruk denne vesken i barnesenger, senger, vogner eller lekegrinder. Denne vesken er ikke et leketøy.
- Fare! Kvelningsfare, hold små deler borte fra barn!

### 3 Deleliste

Se bilde 1

## 4 Monteringsanvisninger

Se bilde 2

## 5 Brukerhåndbok

**⚠ ADVARSEL! Ikke slipp håndtaket når du trekker ut eller trekker inn stoffskjermen!**

Se bilde 3

G	Korrekt bruk	H	Feil bruk
---	--------------	---	-----------

1. Åpen / uttrekking
  - 1) Hold håndtaket godt fast gjennom uttrekkingsprosessen.
  - 2) Trekk håndtakets grep forsiktig ut av foldeskjermen.
  - 3) Gå sakte mot festebraketten.
  - 4) Fest håndtaket i hakket på braketten.
2. Lukk / tilbaketrekking
  - 1) Hold håndtaket godt fast gjennom tilbaketrekkingprosessen.
  - 2) Lås opp håndtakets grep fra festebraketten.
  - 3) Gå sakte mot den sammenleggbare skjermen til hele stoffskjermen har rullet inn i den.

## PT Manual de utilizador

### 1 Advertências gerais

Leia cuidadosamente todas as instruções e advertências antes de utilizar este produto. O não cumprimento das advertências e instruções pode resultar em ferimentos graves, morte ou danos materiais. Antes da instalação, verifique se todos os acessórios estão presentes e sem danos. Caso contrário, entre em contacto com o serviço de apoio ao cliente. Mantenha estas instruções num lugar seguro para futura referência. Use este produto apenas com as suas peças originais. A vidaXL não pode ser responsabilizada em caso de danos ou lesões devido à utilização incorreta deste produto. A informação contida neste manual acredita-se estar correta no momento da impressão. No entanto, a vidaXL reserva-se o direito de alterar ou modificar qualquer uma das especificações sem aviso prévio ou obrigação de atualizar as unidades existentes. As reparações só devem ser realizadas por um especialista ou um técnico profissional e experiente. Nunca tente reparar o produto.

### 2 Avisos e segurança pessoal

- Leia as instruções de funcionamento antes de utilizar o produto.
- Importantes instruções de segurança. É importante para a segurança das pessoas seguir estas instruções, pois a instalação incorreta pode causar ferimentos graves. Guarde estas instruções.

- Atenção: perigo de lesão! Quando repara, altera, desmonta e elimina o sistema de sombreamento, os componentes sob tensão (ex. braços dobráveis, sistemas de proteção contra a tensão) têm de ser totalmente aliviados ou devidamente seguros de antemão. Esta operação deve ser realizada por um especialista!
- Não utilize o toldo se estiver danificado ou se forem necessárias reparações ou ajustes.
- O toldo lateral deve ser recolhido se a velocidade do vento atingir uma velocidade superior a 28 km/h.
- O toldo lateral deve ser recolhido na eventualidade de condições climáticas adversas, tais como fortes chuvas e neve.
- A utilização em condições de gelo pode danificar o produto.
- Atenção: risco de incêndio! Não utilize churrasqueiras, aquecedores, equipamentos de cozinha ou velas perto do toldo.
- Tenha cuidado durante a instalação, podem surgir riscos de esmagamento e cortes.
- Tenha cuidado com os dedos durante a instalação.
- Para evitar o risco de asfixia, mantenha este saco plástico afastado de bebês e crianças. Não utilize este saco em berços, camas, carrinhos ou parques. Este saco não é um brinquedo.
- Perigo! Risco de asfixia. Mantenha as peças pequenas afastadas das crianças!

### 3 Lista de peças

Ver imagem 1

### 4 Instruções de montagem

Ver imagem 2

### 5 Manual de instruções

**⚠ CUIDADO!** Não solte a pega ao extrair/retrair a tela de tecido!

Ver imagem 3

G	Funcionamento correto	H	Funcionamento errado
---	-----------------------	---	----------------------

1. Abrir/Extração
  - 1) Segure a pega firmemente durante todo o processo de extração.
  - 2) Puxe a pega da tela dobrável suavemente.
  - 3) Caminhe lentamente em direção ao suporte de fixação.
  - 4) Prenda a pega no entalhe do suporte.
2. Fechar/Retração
  - 1) Segure firmemente a pega durante todo o processo de retração.
  - 2) Desbloqueeie a pega do suporte de fixação.
  - 3) Caminhe lentamente em direção à tela dobrável, até que a tela de tecido se tenha enrolado nesta por completo.

## RO Manual de utilizare

### 1 Avertismente generale

Citiți cu atenție toate instrucțiunile și avertismentele înainte de a utiliza acest produs. Nerespectarea avertismentelor și instrucțiunilor poate duce la vătămări grave, deces sau pagube materiale. Înainte de instalare, verificați dacă toate accesoriile sunt complete și fără deteriorări. În caz contrar, contactați serviciul de relații cu clienții. Păstrați aceste instrucțiuni într-un loc sigur pentru referințe viitoare. Utilizați acest produs numai cu piesele sale originale. vidaXL nu poate fi considerată răspunzătoare în caz de avarie sau vătămare din cauza utilizării incorecte a acestui produs. Informațiile conținute în acest manual sunt considerate a fi corecte la momentul tipăririi. Cu toate acestea, vidaXL își rezervă dreptul de a schimba sau modifica oricare dintre specificații fără notificare sau obligația de a actualiza unitățile existente. Reparațiile trebuie efectuate numai de un specialist sau de un tehnician profesionist și experimentat. Nu încercați niciodată să reparați produsul singur.

### 2 Avertizări și siguranță personală

- Citiți instrucțiunile de funcționare înainte de a utiliza produsul.
- Instrucțiuni de siguranță importante. Este important pentru siguranța persoanelor să se respecte aceste instrucțiuni, deoarece instalarea incorectă poate duce la vătămări grave. Salvați aceste instrucțiuni.
- Atenție: Pericol de rănire! Când reparați, modificați, dezamblați și eliminați sistemul de umbrire, piesele sub tensiune (de exemplu, brațele pliante, sistemele de contra tensiune) trebuie să fie relaxate complet sau securizate în prealabil. Trebuie solicitată asistență din partea unui specialist, în acest sens!

- Nu utilizați copertina dacă este deteriorată și necesită reparații sau ajustări.
- Copertina laterală trebuie retrasă dacă viteza vântului atinge mai mult de 28 km/h.
- Copertina laterală trebuie retrasă în cazul condițiilor meteorologice nefavorabile, precum ploi abundente și ninsoare.
- Operarea în condiții de îngheț poate deteriora produsul.
- Atenție: Risc de incendiu! Nu folosiți grătare, radiatoare, echipamente de gătit sau lumânări lângă copertină.
- Aveți grijă în timpul instalării, deoarece poate apărea riscul de strivire și tăiere.
- Aveți grijă la degete în timpul instalării.
- Pentru a evita pericolul de sufocare, păstrați acest sac de plastic departe de bebeluși și copii. Nu folosiți acest sac în pătuțuri, paturi, cărucioare sau țarcuri. Acest sac nu este o jucărie.
- Pericol! Risc de înghițire și sufocare, păstrați piesele mici departe de copii!

### 3 Părți componente

Vedeți imaginea 1

### 4 Instrucțiuni de asamblare

Vedeți imaginea 2

### 5 Ghid de operare

**⚠ ATENȚIE!** Nu eliberați mânerul de prindere când extrageți/retrageți paravanul din material textil!

Vedeți imaginea 3

G	Operare corectă	H	Operare greșită
---	-----------------	---	-----------------

1. Deschidere/Extragere
- 1) Țineți strâns mânerul în timpul procesului de extragere.
- 2) Trageți ușor mânerul de pe paravanul pliabil.
- 3) Mergeți încet spre suportul de fixare.
- 4) Asigurați prinderea mânerului în canelura de pe suport.
2. Închidere/Retragere

- 1) Țineți ferm mânerul pe toată durata procesului de retragere.
- 2) Deblocați mânerul de prindere de la suportul de fixare.
- 3) Mergeți încet spre paravanul pliabil până când întregul paravan din material textil s-a rulat înăuntru.

## SI Navodila za uporabo

### 1 Splošna opozorila

Pred uporabo tega izdelka pazno preberite celotna navodila in opozorila. Če ne boste upoštevali opozoril in navodil, lahko to vodi do resnih poškodb, smrti ali poškodovanja lastnine. Pred inštalacijo preverite, ali so vsi pripomočki celotni in nepoškodovani. Če niso, kontaktirajte ekipo za pomoč strankam. Ta navodila shranite na varen prostor, za kasnejšo uporabo. Ta izdelek uporabljajte samo z njegovimi originalnimi deli. Podjetje vidaXL ni odgovorno za primere škode ali poškodb, ki so posledica nepravilne uporabe tega izdelka. Informacije, ki so zapisane v tem priročniku, so v času tiskanja pravilne. Kljub temu, si vidaXL pridržuje pravico spremeniti specifikacije brez predhodnega opozorila ali dolžnosti posodabljanja obstoječih enot. Popravila lahko izvaja samo specialist ali profesionalni in izkušeni tehnik. Izdelka nikoli ne poskušajte popraviti sami.

### 2 Opozorila in osebna varnost

- Pred uporabo izdelka preberite navodila za upravljanje.
- Pomembna varnostna navodila. Za varnost ljudi je pomembno upoštevanje teh navodil, saj lahko nepravilna namestitve povzroči resne poškodbe. Ta navodila shranite.
- Pozor: Nevarnost telesne poškodbe! Med popraviljem, spreminjanjem, demontažo in odlaganjem te tende je treba dele, ki so pod napetostjo (npr. zložljive ročice, sistemi za zagotavljanje napetosti) popolnoma sprostiti ali že prej zavarovati. To naj opravi specialist!
- Tende ne uporabljajte, če je poškodovana in potrebuje popravilo ali nastavitev.
- Stransko tendo je treba zložiti, če veter preseže hitrost 28 km/h.
- Stransko tendo je treba zložiti v primeru slabših vremenskih razmer, na primer v močnem dežju in snegu.
- Uporaba ob zmrzali lahko poškoduje izdelek.
- Pozor: Nevarnost požara! V bližini tende ne uporabljajte

žarov, grelnikov, opreme za kuhanje ali sveč.

- Pri namestitvi bodite previdni, saj obstaja tveganje zmečkanja in urezov.
- Pri namestitvi bodite previdni na svoje prste.
- Za preprečitev nevarnosti zadušitve hranite to plastično vrečo stran od dojenčkov in otrok. Te vreče ne uporabljajte v zibelkah, posteljicah, lupinicah ali stajicah. Ta vreča ni igrača.
- Pozor! Nevarnost zadušitve, majhne delce hranite stran od otrok!

### 3 Seznam delov

Oglejte si sliko 1

### 4 Navodila za namestitev

Oglejte si sliko 2

### 5 Navodila za uporabo

**⚠ POZOR! Pri raztegovanju/zlaganju platna ne spustite ročaja.**

Oglejte si sliko 3

G	Pravilna uporaba	H	Nepravilna uporaba
---	------------------	---	--------------------

1. Odpiranje / ekstrakcija
  - 1) Močno držite ročaj med celotnim postopkom raztegovanja.
  - 2) Nežno izvlecite ročico iz zložljivega ročaja.
  - 3) Počasi se premaknite proti pritrdilnemu nosilcu.
  - 4) Ročico postavite v režo na nosilcu.
2. Zapiranje / umik
  - 1) Ročaj trdno držite med celotnim postopkom zapiranja.
  - 2) Odklenite ročico iz pritrdilnega nosilca.
  - 3) Počasi se premaknite proti zložljivemu zaslonu, dokler se celotno platno ne zvije vanj.

## 1 Általános Figyelmeztetések

Kérjük, a termék használata előtt olvassa el figyelmesen a használati útmutatót és a figyelmeztetéseket! Be nem tartásuk súlyos sérülést, halált, vagy anyagi kárt okozhat. Összeszerelés előtt ellenőrizze, hogy minden alkatrész egész, sérülésmentes-e. Ha nem az, akkor lépjen kapcsolatba az ügyfélszolgálattal. Tartsa ezeket az utasításokat biztonságos helyen a jövőbeli használathoz. Csak eredeti alkatrészekkel használja a terméket. A vidaXL nem vállal felelősséget a helytelen használatból eredő károk vagy sérülések miatt. Az ebben az útmutatóban található információk a nyomtatás időpontjában hitelesek. Ugyanakkor a vidaXL fenntartja a jogot, hogy bármilyen figyelmeztetés, vagy a meglévő információk frissítésének kötelezettsége nélkül változtasson vagy módosítson a leíráson. Javítást csak szakember, vagy szakképzett és tapasztalt technikus végezhet. Soha ne próbálja meg egyedül megjavítani a terméket!

## 2 Figyelmeztetések é személyi biztonság

- A termék használata előtt olvassa el a kezelési utasítást.
- Fontos biztonsági utasítások. A személyi biztonság érdekében fontos, hogy betartsa ezeket az utasításokat, ugyanis a nem megfelelő összeszerelés súlyos sérülést eredményezhet. Tartsa meg ezt az útmutatót.
- Vigyázat: Sérülésveszély! Az árnyékolórendszer javításakor, módosításakor, szétszerelésakor vagy ártalmatlanításakor a feszültség alatt lévő részeket (pl. összecusukható karok, ellensúlyrendszer stb.) előbb teljesen ki kell oldani vagy kibiztosítani. Ezt szakember végezze el!
- Ne használja a napellenzőt, ha sérült, és javítást igényel vagy meg kell igazítani.
- Az oldalsó paravánt be kell húzni, ha a szélesség meghaladja a 28 km/h-t.
- Az oldalsó paravánt be kell húzni kedvezőtlen időjárási viszonyok, például heves esőzések és havazás esetén.
- A fagyos körülmények között történő használat kárt tehet a termékben.

- Figyelem: Tűzveszély! A paraván közelében ne használjon grillezőt, hősugárzót, főzőkészüléket vagy gyertyát.
- Vigyázzon felszerelés közben, ugyanis vágás és zúzdás kockázata állhat fenn.
- Felszereléskor vigyázzon ujjai épségére.
- A fulladás veszélyének elkerülése érdekében tartsa távol ezt a nejlonzacsót csecsemőktől és gyermekektől. Ne használja a zacskót kiságyban, ágyban, kocsiiban vagy járókában. Ez a zacskó nem játék.
- Veszély! Fulladásveszély! Tartsa a kis alkatrészeket gyermekektől távol!

## 3 Alkatrészlista

Lásd a képen 1

## 4 Szerelési útmutató

Lásd a képen 2

## 5 Használati útmutató

**⚠ VIGYÁZAT! Ne engedje el a fogantyú markolatát a szövetparaván ki- és visszahúzásakor!**

Lásd a képen 3

G	Helyes működtetés	H	Helytelen működtetés
---	-------------------	---	----------------------

1. Nyitás / Kihúzás
  - 1) Tartsa erősen a fogantyút mialatt kihúzza az anyagot.
  - 2) Húzza ki óvatosan a fogantyút az összecusukható paravánból.
  - 3) Lassan sétáljon a rögzítőkonzol felé.
  - 4) Rögzítse a fogantyút a konzol bemetszésébe.
2. Becsukás / Visszahúzás
  - 1) Tartsa erősen a fogantyút, mialatt visszahúzza az anyagot.
  - 2) Vegye ki a fogantyút a rögzítőkonzolból.
  - 3) Lassan sétáljon az összecusukható paraván felé, amíg az egész anyag be nem tekeredik.

## CZ Uživatelská příručka

### 1 Obecná upozornění

Před použitím tohoto výrobku si pečlivě přečtěte všechny pokyny a varování. Nedodržení varování a pokynů může vést k vážnému zranění, smrti nebo škodám na majetku. Před instalací zkontrolujte, zda je veškeré příslušenství kompletní a bez

poškození. Pokud tomu tak není, kontaktujte oddělení péče o zákazníky. Uchovávejte tyto pokyny na bezpečném místě pro budoucí použití. Používejte tento výrobek pouze s originálními díly. Společnost vidaXL nemůže být zodpovědná za škody nebo úrazy způsobené nesprávným použitím tohoto výrobku. Informace obsažené v této příručce jsou považovány v době

tisku správné. Avšak spoločnosť vidaXL si vyhradzuje právo zmeniť alebo upraviť ktoroukoli ze špecifikácií bez predchodzieho upozornění nebo povinnosti aktualizovat stávající jednotky. Opravy smí provádět pouze odborník nebo profesionální a zkušený technik. Nikdy se nepokoušejte opravit výrobek sami.

## 2 Upozornění a osobní bezpečnost

- Před použitím výrobku si pečlivě přečtěte návod k obsluze.
- Důležité bezpečnostní pokyny. Pro bezpečnost osob je důležité dodržovat tyto bezpečnostní pokyny, jelikož nesprávná instalace může vést k vážným zraněním. Uložte tyto bezpečnostní pokyny na bezpečné místo pro pozdější použití.
- Pozor: Riziko poranění! Při opravě, úpravě, demontáži a likvidaci stínícího systému musí být části pod mechanickým pnutím (např. skládací ramena, systémy v protitahu) nejdříve zcela povoleny nebo zajištěny. Tento úkon by měl provádět odborník!
- Nepoužívejte markýzu, pokud je poškozená a potřebuje opravu nebo úpravu.
- Boční markýzu je třeba zatáhnout, pokud je rychlost větru vyšší než 28 km/h.
- Boční markýzu je třeba zatáhnout, pokud nastanou nepříznivé povětrnostní podmínky, jako je silný déšť a sníh.
- Používání při teplotách pod bodem mrazu může produkt poškodit.
- Pozor: Nebezpečí požáru! V blízkosti markýzy nepoužívejte grily, ohříváče, kuchyňské vybavení ani svíčky.
- Buďte opatrní, při instalaci může dojít k riziku rozdrčení či zranění.
- Během instalace buďte opatrní na své prsty.
- Abyste zabránili nebezpečí udušení, odstraňte tento

plastový sáček z dosahu dětí a kojců. Nepoužívejte tento sáček v kolébkách, postelích, kočárkách nebo ohrádkách. Tato sáček není hračka.

- Nebezpečí! Nebezpečí udušení malými díly, odstraňte je z dosahu dětí!

## 3 Seznam dílů

Viz obrázek 1

## 4 Montážní návod

Viz obrázek 2

## 5 Návod k obsluze

**▲ POZOR! Nepusťte madlo kliky při vyťahování/zatahování textilní zástěny!**

Viz obrázek 3

G	Správné používání	H	Nesprávné používání
---	-------------------	---	---------------------

### 1. Otevření/vytahování

- 1) Během celé operace pevně držte úchyty.
- 2) Jemně táhněte madlo rukojeti směrem od zatahovací markýzy.
- 3) Pomalu přejděte k upevňovacímu držáku.
- 4) Zajistěte madlo rukojeti v zářezu držáku.

### 2. Zavření/zatažení

- 1) Během celého procesu zatahování pevně držte madlo rukojeti.
- 2) Vyhákněte madlo rukojeti z upevňovacího držáku.
- 3) Pomalu přecházejte k zatahovací markýze, dokud celá textilní zástěna není zarolovaná.

## SK Používateľská príručka

### 1 Všeobecné Upozornenia

Pred použitím tohoto výrobku si pozorne prečítajte inštrukcie a upozornenia. Nedodržanie upozornení a inštrukcií môže viesť k vážnym zraneniam, smrti alebo poškodenia nehnuteľností. Pred inštalovaním skontrolujte, či sú všetky súčiastky kompletne a bez poškodenia. Ak nie sú, kontaktujte zákaznícku podporu. Uchovajte tento návod na bezpečnom mieste do budúcnosti. Používajte tento výrobok iba s originálnymi súčiastkami. vidaXL nebude viesť zodpovednosť v prípade poškodenia alebo úrazu v dôsledku nesprávneho používania tohoto výrobku. Informácie v tomto návode sú v čase vytlačenia vnímané ako správne. Avšak vidaXL si vyhradzuje právo na zmenu či úpravu akýchkoľvek údajov bez oznámenia alebo povinnosti na aktualizovanie existujúcich jednotiek. Opravy by mali prebiehať pomocou

odborníkov alebo v profesionálnych a skúsených technikov. Nikdy sa nepokúšajte produkt opravovať sami.

### 2 Varovanie a osobná bezpečnosť

- Pred použitím výrobku si prečítajte návod na obsluhu.
- Dôležité bezpečnostné pokyny. Pre bezpečnosť osôb je dôležité dodržiavať tieto pokyny, pretože nesprávna inštalácia môže viesť k vážnemu zraneniu. Tieto pokyny si odložte.
- Pozor: Nebezpečenstvo poranenia! Pri opravě, úpravě, demontáži a likvidácii tieniaceho systému sa musia napnuté časti (napr. skládacie ramena, protitlakové systémy) úplne uvoľniť alebo zaisťiť. Týmto by mal byť poverený odborník!
- Nepoužívejte markýzu, ak je poškozená a je potrebné ju

opraviť alebo nastaviť.

- Bočná markíza sa musí zasunúť, ak rýchlosť vetra dosiahne viac ako 28 km/hod.
- Bočná markíza sa musí zasunúť v prípade nepriaznivých poveternostných podmienok, ako je silný dážď a sneh.
- Prevádzka v mrazivých podmienkach môže poškodiť výrobok.
- Pozor: Nebezpečenstvo požiaru! V blízkosti markízy nepoužívajte grily, ohrievače, variče alebo sviečky.
- Buďte opatrní počas inštalácie- hrozí riziko rozdrvenia a rozrezania.
- Pri inštalácii si dávajte pozor na prsty.
- Aby ste predišli nebezpečenstvu udusenía, držte tento plastový sáčok mimo dosahu detí. Nepoužívajte túto tašku v postieľkach, posteliach, kočiaroch alebo ohrádkach. Táto taška nie je hračka.
- Nebezpečenstvo! Riziko udusenía, držte malé časti mimo dosahu detí!

### 3 Zoznam častí

Pozrite si obrázok 1

## 4 Pokyny k zostaveniu

Pozrite si obrázok 2

## 5 Návod na obsluhu

**⚠ POZOR! Pri vysúvaní/zaťahovaní látkovej clony neovoľňujte rukoväť!**

Pozrite si obrázok 3

G	Správne použitie	H	Nesprávne použitie
---	------------------	---	--------------------

1. Otváranie/vysúvanie
  - 1) Počas vyťahovania pevne držte držadlo rukoväte.
  - 2) Jemne vytiahnite rukoväť zo skladacej clony.
  - 3) Pomaly kráčajte smerom k upevňovaciemu držiaku.
  - 4) Zaisťte rukoväť v záreze držiaku.
2. Zatváranie/zaťahovanie
  - 1) Počas zaťahovania pevne držte rukoväť.
  - 2) Odomknite rukoväť z upevňovacieho držiaka.
  - 3) Pomaly kráčajte smerom k skladacej clone, kým sa do nej nevráti celá clona.

## HR Korisnički priručnik

## 1 Opća upozorenja

Prije korištenja ovog proizvoda pročitajte sve upute i upozorenja. Nepridržavanje uputa i upozorenja može prouzročiti teške ozljede, materijalnu štetu ili smrt. Prije instalacije provjerite jesu li svi dodaci na broju i bez oštećenja. Ako nisu, kontaktirajte službu za korisnike. Upute spremite na sigurno mjesto za buduću uporabu. Koristite proizvod samo s originalnim dijelovima. Tvrtka vidaXL neće se smatrati odgovornom u slučaju oštećenja ili ozljeda nastalih zbog nepravilne uporabe proizvoda. Za informacije sadržane u ovom priručniku, vjeruje se da su bile su točne u vrijeme tiskanja. Tvrtka vidaXL zadržava pravo promijeniti ili izmijeniti bilo koje od navedenih specifikacija bez obavijesti ili obaveze za ažuriranjem postojećih jedinica. Popravak treba izvršavati isključivo u servisnom centru ili od strane stručnjaka. Nikad ne pokušavajte sami popraviti proizvod.

## 2 Upozorenja i osobna sigurnost

- Pročitajte ove upute prije korištenja proizvoda.
- Važne sigurnosne upute. Za sigurnost osoba važno je slijediti ove upute jer nepravilna instalacija može dovesti do ozbiljnih ozljeda. Sačuvajte ove upute.
- Pažnja: Opasnost od ozljeda! Prilikom popravljanja,

mijenjanja, rastavljanja i odlaganja sustava za zasjenjivanje, dijelove pod napetošću (npr. sklopive krakove, sustave za zatezanje) potrebno je prethodno u potpunosti opustiti ili učvrstiti. Za to treba angažirati stručnjaka!

- Ne koristite tendu ako je oštećena i treba je popraviti ili prilagoditi.
- Bočna tenda mora se uvući ako brzina vjetra postane veća od 28 km/h.
- Bočna tenda mora se uvući u slučaju nepovoljnih vremenskih uvjeta kao što su jaka kiša i snijeg.
- Rad u ledenim uvjetima može oštetiti proizvod.
- Pažnja: Opasnost od požara! Ne upotrebljavajte roštilje, grijače, opremu za kuhanje ili svijeće u blizini tende.
- Budite pažljivi tijekom instalacije, postoji rizik od drobljenja i rezanja.
- Pazite na prste za vrijeme instalacije.
- Kako biste izbjegli opasnost od gušenja, držite ovu plastičnu torbu dalje od beba i djece. Ne upotrebljavajte tu torbu u kolijevkama, krevetićima, kolicima ili ogradicama za igru. Ta torba nije igračka.
- Opasnost od gušenja! Držite sitne dijelove dalje od djece!

## 3 Spisak dijelova

Pogledajte sliku 1

## 4 Upute za montažu

Pogledajte sliku 2

## 5 Upute za rukovanje

**⚠ OPREZ! Ne ispuštajte ručku prilikom izvlačenja/uvlačenja zastora od tkanine!**

Pogledajte sliku 3

G	Pravilno rukovanje	H	Pogrešno rukovanje
---	--------------------	---	--------------------

- Otvaranje/Izvlačenje
  - Čvrsto držite ručku tijekom postupka izvlačenja.
  - Nježno izvucite ručku iz sklopivog zastora.
  - Polako hodajte prema nosaču za pričvršćivanje.
  - Učvrstite ručku u urezu na nosaču.
- Zatvaranje/Uvlačenje
  - Čvrsto držite ručku tijekom postupka uvlačenja.
  - Oslobodite ručku iz nosača za pričvršćivanje.
  - Polako hodajte prema sklopivom zastoru dok se cijeli zastor od tkanine ne uvuče u njega.

## FI Ohjekirja

### 1 Yleiset varoitukset

Lue kaikki ohjeet ja varoitukset huolellisesti ennen tämän tuotteen käyttöä. Varoitusten ja ohjeiden noudattamatta jättäminen voi johtaa vakavaan vammaan, kuolemaan, tai omaisuusvahinkoon. Ennen asennusta, tarkista että sinulla on kaikki tarvittavat vahingoittumattomina. Jos näin ei ole, ota yhteyttä asiakaspalveluun. Säilytä nämä ohjeet turvallisessa paikassa tulevaa käyttöä varten. Käytä tätä tuotetta vain sen aluperäisten osien kanssa. vidaXL ei ole vastuussa vahingoista tai vammoista, jotka johtuvat tämän tuotteen väärästä käytöstä. Tässä ohjekirjassa olevat tiedot on oikeita niiden painohetkellä. vidaXL pidättää oikeuden muuttaa tai muokata ominaisuuksia ilman ilmoitusta tai vastuuta päivittää olemassa olevia yksiköitä. Korjaukset tulee suorittaa vain asiantuntijan tai ammattimaisen ja kokeneen teknikon toimesta. Älä koskaan yritä korjata tuotetta itse.

### 2 Varoitukset ja henkilökohtainen turvallisuus

- Lue käyttöohjeet ennen tuotteen käyttöä.
- Tärkeitä turvallisuusohjeita. Ihmisten turvallisuuden kannalta on tärkeää noudattaa näitä ohjeita, koska vääränlainen asennus voi johtaa vakavaan loukkaantumiseen. Säilytä nämä ohjeet.
- Huomio: Loukkaantumisaava! Järjestelmää korjattaessa, muutettaessa, purkaessa tai hävitettäessä kireällä olevat osat (esim. taittovarret, vastajännitysjärjestelmät) on vapautettava kokonaan tai kiinnitettävä etukäteen. Tätä varten tulisi tilata asiantuntija!
- Älä käytä markiisia, jos se on vaurioitunut tai tarvitsee korjausta tai säätöä.
- Sivumarkiisi on vedettävä sisään, jos tuulen nopeus nousee yli 28 km/h.
- Sivumarkiisi on vedettävä sisään epäsuotuisien sääolosuhteiden, kuten kovan sateen ja lumen, tapauksessa.

- Tuotteen käyttö pakkasella voi vahingoittaa sitä.
- Huomio: Tulipalon vaara! Älä käytä grilliä, lämmittimiä, keittovälineitä tai kynttilöitä markiisin lähellä.
- Ole varovainen asennuksen aikana, murskautumis- ja leikkuuvuultovahingot ovat mahdollisia.
- Varo sormiasi asennuksen aikana.
- Tukehtumisvaaran välttämiseksi pidä tämä muovipussi poissa vauvojen ja lasten lähetyiltä. Älä käytä tätä pussia pinnasängyissä, sängyissä tai leikkikehissä. Tämä pussi ei ole lelu.
- Vaara! Tukehtumisvaara, pidä pienet osat poissa lasten ulottuvilta!

### 3 Osaluettelo

Katso kuva 1

### 4 Asennusohjeet

Katso kuva 2

### 5 Käyttöohje

**⚠ HUOMIO! Älä vapauta kahvaa irrottaessasi / vetäessäsi takaisin kangassuoja!**

Katso kuva 3

G	Oikeanlainen käyttö	H	Vääränlainen käyttö
---	---------------------	---	---------------------

- Avaaminen / irrottaminen
  - Pidä kahvasta tiukasti koko irrottamisen ajan.
  - Vedä kahva varovasti ulos taittavasta suojasta.
  - Kävele hitaasti kiinnitystukea kohti.
  - Kiinnitä kahva telineen loveen.
- Sulkeminen / takaisin vetäminen
  - Pidä kahvasta tiukasti koko takaisin vetämisen ajan.
  - Vapauta kahva kiinnitystuesta.
  - Kävele hitaasti taittuvaa suojaa kohti, kunnes koko kangassuoja on rullattu.

## 1 Bendrieji įspėjimai

Prieš naudodami šią prekę, atidžiai perskaitykite visas instrukcijas ir įspėjimus. Įspėjimų ir instrukcijų nepaisymas gali baigtis sunkiais sužalojimais, mirtimi ar turto apgadinimu. Prieš montavimą, patikrinkite ar visi priedai yra sveiki ir nesugadinti. Jei taip nėra, susisiekiu su klientų aptarnavimo skyriumi. Šią instrukciją laikykite saugioje vietoje, tam, kad ateityje prireikus galėtumėte ją panaudoti. Šią prekę naudokite tik su jos originaliomis dalimis. vidaXL nėra atsakingi už turto apgadinimą ar sužeidimus dėl netinkamo šios prekės naudojimo. Informacija, esanti šioje instrukcijoje, jos spausdinimo metu yra laikoma tiksli. Vis dėlto, vidaXL pasilieka teisę pakeisti ar patikslinti bet kurias ypatybes be papildomo pranešimo ar pareigos atnaujinti jau esamas prekes. Remontą turi atlikti tik specialistas, profesionalas ar patyręs technikas. Niekada nebandykite pataisyti prekės patys.

## 2 Įspėjimai ir asmeninis saugumas

- Prieš naudodami gaminį, perskaitykite naudojimo instrukciją.
- Svarbios saugos instrukcijos. Žmonių saugumui užtikrinti svarbu sekti šias instrukcijas, kitaip, neteisingas montavimas gali sukelti sunkius sužeidimus. Išsaugokite šias instrukcijas.
- Dėmesio: sužeidimų pavojus! Uždengimo sistemai atlikdami taisymo, reguliavimo, išrinkimo ir keitimo darbus, įtemptos dalys (pavyzdžiui, sulankstomos rankenos, priešpriešinės įtempimo sistemos) turi būti visiškai atlaisvintos arba iš anksto apsaugotos. Tai turėtų būti patikėta atlikti specialistui!
- Nenaudokite markizės jei ji yra sugadinta ir ją reikia taisyti arba sureguliuoti.
- Jei vėjo greitis yra didesnis nei 28 km/val., šoninė pertvara turi būti įtraukta.
- Esant nepalankioms oro sąlygoms, tokioms kaip stipriai lyjant ar snigant, šoninė pertvara turi būti įtraukta.
- Stoginės naudojimas šaltu oru gali sugadinti.

- Dėmesio: gaisro pavojus! Šalia pertvaros nenaudokite jokių kepsninių, šildytuvų, gaminimui skirtos įrangos ar žvakių.
- Montuodami būkite atidūs, stoginė gali ant jūsų užkristi, bei įpjauti.
- Montuodami saugokite savo pirštus.
- Siekiant išvengti uždusimo pavojaus, šį plastikinį maišelį laikykite atokiau nuo kūdikių ir vaikų. Nenaudokite šio maišelio vaikiškose lovelėse, lovose, vežimėliuose ar maniežuose. Šis maišelis nėra žaistas.
- Pavojus! Užspringimo pavojus. Mažas dalis laikykite vaikams nepasiekiamoje vietoje!

## 3 Dalių sąrašas

Žiūrėti paveikslėlį 1

## 4 Surinkimo instrukcija

Žiūrėti paveikslėlį 2

## 5 Naudojimo vadovas

**⚠️ ATSARGIAI! Ištraukdami/įtraukdami medžiaginę širmą, neatleiskite rankenos!**

Žiūrėti paveikslėlį 3

G	Teisingas naudojimas	H	Neteisingas naudojimas
---	----------------------	---	------------------------

- Atidarymas/ištraukimas
  - Ištraukdami tvirtai laikykite rankeną.
  - Švelniai ištraukite sulankstomos pertvaros rankeną.
  - Lėtai judėkite link tvirtinimo laikiklio.
  - Pritvirtinkite rankeną laikiklio griovelyje.
- Uždarymas/įtraukimas
  - Įtraukdami tvirtai laikykite rankeną.
  - Išimkite rankeną iš tvirtinimo laikiklio.
  - Lėtai eikite link sulankstomos pertvaros iki visa medžiaginė širma susisuks viduje.

## GR

### Εγχειρίδιο χρήστη

## 1 Γενικές προειδοποιήσεις

Διαβάστε προσεκτικά όλες τις οδηγίες και τις προειδοποιήσεις προτού χρησιμοποιήσετε αυτό το προϊόν. Η μη τήρηση των προειδοποιήσεων και των οδηγιών μπορεί να οδηγήσει σε σοβαρό τραυματισμό, θάνατο ή υλική ζημιά. Πριν από την

εγκατάσταση, ελέγξτε αν όλα τα εξαρτήματα είναι πλήρη και χωρίς ζημιές. Εάν όχι, επικοινωνήστε με το τμήμα εξυπηρέτησης πελατών. Φυλάξτε αυτές τις οδηγίες σε ασφαλές μέρος για μελλοντική χρήση. Χρησιμοποιήστε αυτό το προϊόν μόνο με τα αυθεντικά του εξαρτήματα. Η vidaXL δεν μπορεί να θεωρηθεί υπεύθυνη σε περίπτωση βλάβης ή τραυματισμού λόγω

εσφαλμένης χρήσης αυτού του προϊόντος. Οι πληροφορίες που περιέχονται σε αυτό το εγχειρίδιο χρήσης θεωρούνται ότι είναι σωστές κατά το χρονικό διάστημα της εκτύπωσης. Ωστόσο, η vidaXL διατηρεί το δικαίωμα να αλλάξει ή να τροποποιήσει οποιαδήποτε από τις προδιαγραφές χωρίς ειδοποίηση ή υποχρέωση ενημέρωσης των υπαρχόντων προϊόντων. Οι επισκευές πρέπει να πραγματοποιούνται μόνο από εξειδικευμένο προσωπικό ή από επαγγελματίες και έμπειρο τεχνικό. Μην επιχειρήσετε ποτέ να επισκευάσετε το προϊόν μόνοι σας.

## 2 Προειδοποιήσεις και προσωπική ασφάλεια

- Διαβάστε τις οδηγίες λειτουργίας πριν χρησιμοποιήσετε το προϊόν.
- Σημαντικές οδηγίες ασφαλείας. Είναι σημαντικό να ακολουθείτε αυτές τις οδηγίες για λόγους ασφαλείας, καθώς η λανθασμένη εγκατάσταση μπορεί να προκαλέσει σοβαρούς τραυματισμούς. Αποθηκεύστε αυτές τις οδηγίες.
- Προσοχή! Κίνδυνος τραυματισμού. Κατά την επισκευή, μεταρροπή, αποσυναρμολόγηση και απόρριψη του συστήματος σκίασης, τα εξαρτήματα που βρίσκονται υπό τάση (π.χ. πτυσσόμενοι βραχίονες, συστήματα αντίθετης τάσης) πρέπει προηγουμένως να χαλαρώνουν πλήρως ή να ασφαλιζονται. Να απευθύνεστε σε έναν ειδικό για τις συγκεκριμένες ενέργειες!
- Μη χρησιμοποιείτε την τέντα εάν έχει υποστεί βλάβη και χρειάζεται επισκευή ή ρύθμιση.
- Το πλαϊνό σκίαστρο πρέπει να κλείνει αν η ταχύτητα ανέμου φτάσει ή υπερβεί τα 28 χλμ./ώρα.
- Το πλαϊνό σκίαστρο πρέπει να κλείνει σε περίπτωση δυσμενών καιρικών συνθηκών όπως η έντονη βροχή και το χιόνι.
- Η λειτουργία σε συνθήκες παγετού ενδέχεται να προκαλέσει βλάβη στο προϊόν.
- Προσοχή: Κίνδυνος πυρκαγιάς! Μη χρησιμοποιείτε ψησταριές, θερμάστρες, μαγειρικό εξοπλισμό ή κεριά κοντά στο σκίαστρο.

- Να είστε προσεκτικοί κατά την εγκατάσταση, καθώς ενδέχεται να προκύψει κίνδυνος σπασίματος και αποκόλλησης.
- Προσέξτε τα δάχτυλά σας κατά την εγκατάσταση.
- Για να αποφύγετε τον κίνδυνο ασφυξίας, διατηρείτε αυτήν την πλαστική τσάντα μακριά από μωρά και παιδιά. Μη χρησιμοποιείτε αυτήν την τσάντα σε βρεφικές κούνιες, κρεβάτια, προϊόντα μεταφοράς ή πάγκα για παιδιά. Αυτή η τσάντα δεν είναι παιχνίδι.
- Κίνδυνος! Κίνδυνος πνιγμού. Διατηρείτε τα μικρά εξαρτήματα μακριά από παιδιά!

## 3 Λίστα Εξαρτημάτων

Δείτε την εικόνα 1

## 4 Οδηγίες συναρμολόγησης

Δείτε την εικόνα 2

## 5 Οδηγίες Λειτουργίας

**▲ ΠΡΟΣΟΧΗ!** Μην αφήνετε τη λαβή κατά το άνοιγμα / κλείσιμο του υφασμάτινου σκίαστρου!

Δείτε την εικόνα 3

G	Ορθή λειτουργία	H	Λανθασμένη λειτουργία
---	-----------------	---	-----------------------

1. Άνοιγμα
  - 1) Κρατάτε τη λαβή σταθερά καθ' όλη τη διαδικασία ανοίγματος.
  - 2) Τραβήξτε τη λαβή από το πτυσσόμενο σκίαστρο προσεκτικά.
  - 3) Περιπατήστε αργά προς τον βραχίονα στερέωσης.
  - 4) Στερεώστε τη λαβή στην εγκοπή του βραχίονα.
2. Κλείσιμο
  - 1) Κρατάτε τη λαβή σταθερά καθ' όλη τη διαδικασία κλεισίματος.
  - 2) Απελευθερώστε τη λαβή από τον βραχίονα στερέωσης.
  - 3) Περιπατήστε αργά προς το πτυσσόμενο σκίαστρο μέχρι το υφασμάτινο σκίαστρο να τυλιχθεί εντελώς.

## BG Потребителско ръководство

### 1 Общи предупреждения

Прочетете внимателно всички инструкции и предупреждения, преди да използвате този продукт. Неспазването на предупрежденията и инструкциите може да доведе до тежки наранявания, смърт или имуществени щети. Преди монтажа проверете дали всички аксесоари са цялостни и без повреди. Ако не, свържете се с отдела за

обслужване на клиенти. Съхранявайте тези инструкции на безопасно място за бъдещи справки. Използвайте този продукт само с оригиналните му части. vidaXL не носи отговорност в случай на повреда или нараняване поради неправилно използване на този продукт. Информацията, съдържаща се в това ръководство, се счита за правилна по време на отпечатването. Въпреки това, vidaXL си запазва правото да променя или модифицира която и да е от

спецификациите без предизвестие или задължение да актуализира съществуващите елементи. Ремоните трябва да се извършват само от специалист или от сервизен център. Никога не се опитвайте да ремонтирате продукта сами.

## 2 Предупреждения и лична безопасност

- Прочетете инструкциите за експлоатация, преди да използвате продукта.
- Важни указания за безопасност. Важно е за безопасността на хората да спазвате тези инструкции, тъй като неправилната инсталация може да доведе до тежки наранявания. Запазете тези инструкции.
- Внимание: Риск от нараняване! При ремонт, промяна, демонтаж и изхвърляне на системата за засенчване частите под напрежение (напр. сгъваеми рамена, противонатягащи системи) трябва да бъдат предварително отпуснати или обезопасени. За целта трябва да се обърнете към специалист!
- Не използвайте тентата, ако е повредена и се нуждае от ремонт или настройка.
- Страничната тента трябва да бъде прибрана, ако скоростта на вятъра е по-висока от 28 км/ч.
- Страничната тента трябва да бъде прибрана в случай на неблагоприятни метеорологични условия като силен дъжд и сняг.
- Работата в условия на замръзване може да повреди продукта.
- Внимание: Риск от пожар! Не използвайте барбекю, нагреватели, готварско оборудване или свещи в близост до тентата.
- Бъдете внимателни по време на монтажа, съществуват

рискове от смачкване и порязване.

- Внимавайте с пръстите си по време на инсталирането.
- За да избегнете опасност от задушаване, дръжте тази найлонова торба далеч от бебета и деца. Не използвайте тази торба в детски креватчета, легла, колички или кошарки. Тази торба не е играчка.
- Опасност! Риск от задушаване! Пазете малките части далеч от деца!

## 3 Списък на частите

Вижте изображението 1

## 4 Инструкции за монтаж

Вижте изображението 2

## 5 Ръководство за работа

**⚠ ВНИМАНИЕ!** Не освобождавайте ръкохватката, когато развизате/прибрате текстилното платно!

Вижте изображението 3

G	Правилна манипулация	H	Неправилна манипулация
---	----------------------	---	------------------------

1. Разтваряне/развиване
  - 1) Дръжте здраво ръкохватката по време на развиването.
  - 2) Издърпайте леко ръкохватката от сгъваемото платно.
  - 3) Бавно се придвижете към скобата за закрепване.
  - 4) Закрепете ръкохватката в отвората на скобата.
2. Затваряне/прибиране
  - 1) Дръжте здраво ръкохватката по време на прибирането.
  - 2) Освободете ръкохватката от скобата за закрепване.
  - 3) Бавно се придвижете към сгъваемото платно, докато цялото се навие.

## LV Lietotāja rokasgrāmata

### 1 Vispārīgi brīdinājumi

Pirms produkta lietošanas rūpīgi izlasiet visas instrukcijas un brīdinājumus. Šo instrukciju un brīdinājumu neievērošana var radīt nopietnus ievainojumus, nāvi vai īpašuma bojājumus. Pirms produkta uzstādīšanas pārliecinieties, ka komplektā ir iekļautas visas detaļas un tās nav bojātas. Ja ir kādi trūkumi, lūdzu, sazinieties ar klientu apkalpošanas centru. Saglabājiet šo instrukciju drošā vietā, jo jums tā var noderēt vēlāk. Izmantojiet šo produktu tikai ar oriģinālajām detaļām. vidaXL neuzņemas atbildību par bojājumiem vai ievainojumiem, kas radušies neatbilstošas produkta izmantošanas rezultātā. Šajā instrukcijā iekļautā informācija ir pareiza instrukcijas drukāšanas brīdī. vidaXL ir tiesības mainīt vai precizēt jebkuras instrukcijas

iekļautās specififikācijas bez iepriekšēja paziņojuma vai pienākuma atjaunot esošās specififikācijas. Remonts jāveic atbilstošam speciālistam vai profesionālim un pieredzējušam tehniķim. Nekad neveiciet remontu paši!

### 2 Brīdinājumi un personīgā drošība

- Pirms produkta izmantošanas izlasiet lietošanas instrukciju.
- Svarīgas drošības instrukcijas. Personu drošībai ir svarīgi ievērot šīs instrukcijas, jo nepareiza ierīces uzstādīšana var radīt smagus ievainojumus. Saglabājiet šo instrukciju.
- Uzmanību! Ievainojumu risks! Veicot nojumes remontu, izmaiņas, izjaukšanu vai uzstādīšanu, nospriegotās detaļas (piemēram, salokāmie balsti, nospriegotās sistēmas) pilnībā

jäätslogo vai jänostiprina. Lūdzu, piesaistiet atbilstošu speciālistu!

- Neizmantojiet markīzi, ja tā ir bojāta, tai nepieciešams remonts vai regulēšana.
- Ja vēja ātrums pārsniedz 28 km/h, tad sānu nojumei ir jābūt ievilkta.
- Ja ir slikti laikapstākļi, piemēram, stiprs lietus vai sniegs, tad sānu nojumei ir jābūt ievilkta.
- Darbināšana salā var sabojāt produktu.
- Uzmanību: ugunsgrēka risks! Nojumes tuvumā nedrīkst izmantot grilus, sildītājus, ēdienu gatavošanas aprīkojumu vai sveces.
- Uzstādīšanas laikā esiet uzmanīgi, jo pastāv saspiešanas un sagriešanās riski.
- Uzstādīšanas laikā uzmaniet savus pirkstus.
- Lai izvairītos no nosmakšanas, sargiet šo plastmasas maisiņu no zidaiņiem un bērniem. Nelietojiet šo maisiņu bērnu gultiņās, gultās, auto sēdeklišos vai sētiņās. Šis maisiņš nav rotaļlieta.
- Brīdinājums! Aizrīšanās risks! Sargiet mazās detaļas no bērniem!

### 3 Detaļu saraksts

## EE Kasutusjuhend

### 1 Ūldhoiatused

Enne toote kasutamist lugeje hoolikalt juhiseid ja hoiatusi. Kui te hoiatustest ja juhīstest kinni ei pea, vīvīd tulemuseks olla tīsīsed vīgastused, surm vīvī varakahjustused. Enne kokkupānekut veenduge, et kīvīk tarvīkud on terved ja īlma kahjustusteta. Vastasel juhul vīvīte ūhendust klīndītoega. Hoidke juhīseid turvalīses kohas, et neīd tulevīkus ūle lugeīda. Kasutage toodet īnīnīl īnīgnāalvaruosadega. vīdaXL īvī vastuta toote vālest kasutusest tulenevate vīgastuste vīvī kahjustuste eest. Trūkīmīse ījal peetakse kasutusjuhendīsis īsīsalduvat kīrrekītseks. vīdaXLīl īn īga īvīgīus teha tehnīlīstes kīrjeldīustes mīudatusī vīvī tīpsīustīsi īlma ette teatamata vīvī īlemasolevāīd ūksīsi tīāīndamata. Remondītīdīd ītohib teha īnīnīl spetsīalīst vīvī īteenīndīuskeskus. Ārge kunāgī ūrītage toodet īse parandada.

### 2 Hoiatused ja īsīklīk turvalīsus

- Lugeje īnīne toote kasutamīst juhīseīd.
- Olulīsed īhutīsjuhīseīd. īnīmīeste īhutīse ītagāmīseks īn īlulīne jīrģīda neīd juhīseīd, kuna seadme vālestī īpaīgdāmīne vīvīb pīvīhjustada tīsīseīd vīgastīsi. Hoidke juhīseīd īlles.
- Tāhelepanu: vīgastuste oht! Varjīusūsteemī parandāmīsel, mīuutīmīsel, lahtīvītīmīsel īa kīvīrvaldāmīsel tuleb pīnge īl

Skatīt attēlu 1

### 4 Montāžas norādījumi

Skatīt attēlu 2

### 5 Lietošanas pamācība

**▲ UZMANĪBU!** Neatļaidiet rokturi auduma aizslietņa izvilkšanas/ievilkšanas laikā!

Skatīt attēlu 3

G	Pareiza izmantošana	H	Nepareiza izmantošana
---	---------------------	---	-----------------------

1. Atvērsana/Izvīlkšana
2. Izvīlkšanas īlma kīešī turīet rokturī.
- 1) Lēnām velcīet rokturī ārā īn salīekāmā aizslietņa.
- 3) Lēnām ījeīet tuvāk stiprīnājījumam.
- 4) Nostīprīnīet rokturī īedobūmā, kas atrodas ūz stiprīnājījuma.
2. Aīzvēršana/Ievīlkšana
- 1) Ievīlkšanas īlma kīešī turīet satvērsanas rokturī.
- 2) Īzņemīet rokturī ārā īn stiprīnājījuma.
- 3) Lēnām ījeīet salīekāmā aizslietņa vīrīzenā, īīd vīss auduma aizslietnīis īr īerulēts tajā.

īlevad īsad (īnī kokkupānīdavad vārdad, vāstupīngesūsteemīd) īeelnevālt tāīelīkult īlīdīndada vīvī kīnīnītada. Sēlīeks tuleks tellīda spetsīalīst!

- Ārge kasutage varīkatīst, kī īsee īn kahjustatīd īa vājab parandāmīst vīvī reguleerīmīst.
- Kīlģkatus tuleb ītagāsī tīvīmmata, kī ītuule kīīrus ūīletab 28 km/h.
- Ebasoodsate īlmastīkūīngīmīuste, nāīteks tugeva vīhīma īa līme kīrīral tuleb kīlģkatus sīsse tīvīmmata.
- Pakasēlīstes īngīmīustes kasutamīne vīvīb toodet kahjustada.
- Tāhelepanu: tuleoht! Ārge kasutage varīkatīse īlāhedīses ūīhteģī grīllī, kīttekeha, tīduīvalmīstāmīse seadmeīd īga kīūnīlāīd.
- Īlge īpaīgdāmīse ījal etīvevatīlīk, vīvīb īsīnīda purīnēmīse īa nīhkīmīse oht.
- Īlge īpaīgdāmīse ījal īma sīvīmedega etīvevatīlīk.
- Lāmbūmīsohu vāītmīseīks hīdīke kīlekott īmīkutest īa lastest īemal. Ārge kasutage kottī hāīlīsis, vīoodīsis, kārīrus īga mānguāīas. Sēe kott īe īle mānguāīas.
- Oht! Lāmbūmīsoht – hīdīke vāīkesed dēīlāīdīd lastest īemal!

### 3 Osade loend

Vt pīlīti 1

## 4 Paigaldamisjuhend

Vt pilti 2

## 5 Kasutusjuhend

**⚠ ETTEVAATUST! Kangast sirmi väljatõmbamisel/  
tagasitõmbamisel ärge vabastage käepidet!**

Vt pilti 3

<b>G</b>	Õige kasutamine	<b>H</b>	Vale kasutamine
----------	-----------------	----------	-----------------

1. Avamine/väljatõmbamine
- 1) Hoidke käepidet kindlalt kogu väljatõmbamise ajal.
- 2) Tõmmake käepide kokkupandavalt sirmilt ettevaatlikult välja.
- 3) Minge aeglaselt kinnitusklambri suunas
- 4) Kinnitage käepide klambri sälgu külge.
2. Sulgemine/tagasitõmbamine
- 1) Hoidke käepidet kindlalt kogu sissetõmbamise ajal.
- 2) Vabastage käepide kinnitusklambrist.
- 3) Minge aeglaselt kokkupandava sirmi poole, kuni kogu riidest sirm on selle sisse rullunud.