

Paradise®

READ AND SAVE THESE INSTRUCTIONS

LISEZ ET CONSERVEZ CES INSTRUCTIONS

MODEL/MODÈLE #GL23020

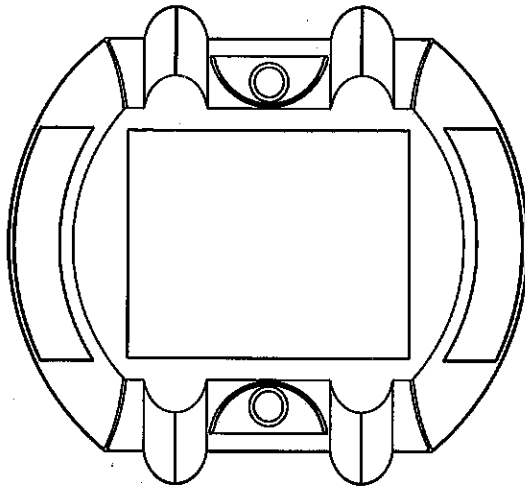

LED DECK MARKER

LANTERNES D'APPOINT À DEL POUR TERRASSE

DEAR CUSTOMER,

Congratulations on your purchase of a PARADISE® lighting product. Our products will help to enhance the beauty of your home and provide many years of enjoyment. PARADISE® offers a wide selection of lighting products of the highest professional quality. Ask your dealer about the many other PARADISE® products that will help to create your own paradise.

To ensure the maximum performance of your garden light, please read and save these instructions.

Replacement parts may be ordered by using the fixture model number and the part's name.

CHER CLIENT, CHÈRE CLIENTE,

Nous vous félicitons pour l'achat de votre produit d'éclairage PARADISE®. Nos produits vous aideront à embellir votre demeure et vous procureront de nombreuses années de plaisir. PARADISE® offre une grande variété de lanternes de la plus haute qualité professionnelle. Votre dépositaire de produits PARADISE® peut vous conseiller sur nos nombreux autres produits et vous aider à créer votre propre paradis.

Afin d'assurer la meilleure performance possible de votre éclairage de jardin, veuillez lire et conserver ces instructions.

Les pièces de rechange peuvent être commandées avec le numéro de modèle de la lanterne et le nom de la pièce.

1. How your solar powered fixture works

During the day, the solar panel converts sunlight into electricity and recharges the battery/batteries. At night, the light turns on automatically using the electricity stored during that day.

The number of hours the light stays on depends on your geographical location, weather conditions and seasonal sunlight availability.

Place the solar light fixture in an area where it can receive direct sunlight for at least 8 hours each day. Shadowed locations will not allow the battery/batteries to charge fully and will reduce the hours of night-time lighting. The selected location should not be near night-time light sources, such as porch lights, street lights or pool lights, as these may cause the solar light to turn off prematurely.

1. Fonctionnement d'une lanterne à énergie solaire

Pendant le jour, le panneau solaire convertit les rayons solaires en électricité et recharge les piles. Le soir, la lumière fonctionne automatiquement en utilisant l'électricité qui a été emmagasinée pendant la journée.

Le nombre d'heures d'éclairage dépend de votre emplacement géographique, des conditions météorologiques et de l'ensoleillement disponible en saison.

Choisissez un emplacement exposé au soleil pour que la lanterne reçoive au moins 8 heures d'ensoleillement par jour. Si la lanterne est installée dans un endroit ombragé, les piles ne se rechargent pas complètement et ceci réduit le nombre d'heures d'éclairage. Votre lanterne doit être installée dans un endroit où le détecteur ne risque pas d'être affecté par d'autres sources d'éclairage telles que des appliques murales, des réverbères ou des éclairages de piscine. Ils peuvent éteindre prématurément votre lanterne si la source lumineuse est trop forte.

CUSTOMER SERVICE

SERVICE À LA CLIENTÈLE

1-888-867-6095 • customerservice@niinorthern.com • servicealacientele@niinorthern.com • www.paradisegardenlighting.com

2. First time use

If the solar panel is covered by protective film, remove it before using the product. Using a Philips screwdriver, remove the 4 screws on the battery cover. Install the AA rechargeable batteries included. Close the battery cover and reinstall the battery door screws. NOTE: Do not operate the unit with the battery door loose; water could infiltrate the battery compartment and damage the product.

2. Première utilisation

Si le panneau solaire est recouvert d'une fine pellicule protectrice, retirez-la avant d'utiliser l'article. À l'aide d'un tournevis cruciforme, retirez les 4 vis du couvercle du compartiment à pile. Installez les piles AA rechargeables incluses. Fermez le couvercle du compartiment à pile et réinstallez les vis. REMARQUE : Ne faites pas fonctionner l'appareil avec la porte du compartiment à pile ouverte; l'eau pourrait s'infiltrer dans le compartiment à pile et endommager l'article.

3. Fixture assembly

Choose the location where you want to install the marker light.

NOTE: Avoid installing the marker light in locations where water will pool during rain or other situations that could cause the product to become submerged in water. The marker light is water resistant but it will become damaged if completely submerged in water or sitting where there is water accumulation.

CAUTION:

- Avoid installing the marker light in high traffic areas where someone could trip over the unit.
- Using the wood screws provided, affix the marker light to the surface.

NOTE: Depending on the surface material, other fasteners may be required.

- The unit is equipped with 2 drain holes. If condensation builds inside the lens, clean debris out of the holes and spray compressed air into the holes.

3. Méthode d'assemblage

Choisissez l'emplacement où vous souhaitez installer la lanterne solaire pour terrasse.

REMARQUE : Évitez d'installer la lanterne solaire pour terrasse aux endroits où l'eau s'accumulera en cas de pluie ou d'autres situations qui pourraient immerger l'article dans l'eau. La lanterne solaire pour terrasse est résistante à l'eau mais elle sera endommagée si elle est complètement immergée dans l'eau ou reste là où il y a accumulation d'eau.

ATTENTION :

- Évitez d'installer la lanterne solaire pour terrasse dans les zones à forte circulation où quelqu'un pourrait trébucher sur l'appareil.
- Utilisez les vis à bois fournies pour fixer la lanterne solaire pour terrasse à la surface.

REMARQUE : Selon la surface sur laquelle la lanterne est fixée, d'autres attaches peuvent être nécessaires.

- La lanterne est équipée de 2 trous de drainage. Si la condensation s'accumule à l'intérieur de la lentille, enlevez les débris des trous et pulvérisez de l'air comprimé dans les trous.

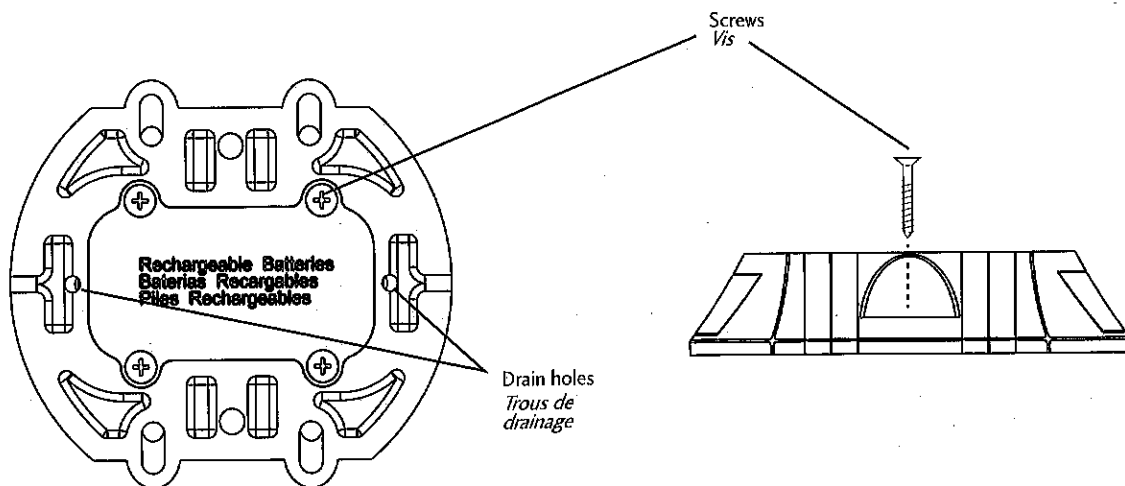

4. Troubleshooting

If the light does not turn on at dusk after 8 hours of charging:

- Ensure that the solar lantern is in a bright sunny location and not in a shady area during the day.
- Make sure that the light's photocell is not affected by other light sources at night.
- Verify that the battery/batteries are making contact with the terminal and that they have been inserted in the correct polarity.

4. Dépannage

Si la lanterne ne s'allume pas au crépuscule après 8 heures de charge :

- Assurez-vous que la lanterne se trouve à un endroit très ensoleillé et non pas à un endroit ombragé pendant la journée.
- Assurez-vous que les cellules photoélectriques ne sont pas affectées par d'autres sources d'éclairage durant la nuit.
- Vérifiez que la pile fait contact avec les bornes et qu'elle a été insérée en respectant la polarité.

5. Battery replacement

NOTE: This operation should be done in the morning on a sunny day. This will allow the lantern to receive a full 8 hours of sunlight so that the rechargeable battery/batteries can reach maximum capacity.

- Remove the 4 screws on the battery cover.
- Replace battery with 1 new AA size 1.2 V rechargeable battery of same or greater mAh.
- Before reinstalling the battery cover, ensure that the rubber gasket is properly seated.
- Reinstall the battery cover by tightening the screws.

Note: Clean the battery contacts and those of the device prior to battery installation.

- Be sure to insert the battery in the proper direction.

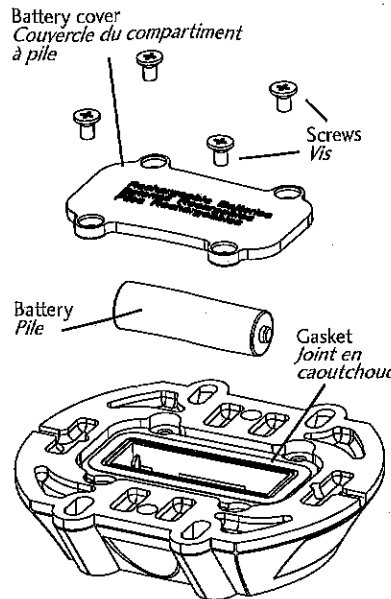

5. Remplacement d'une pile

REMARQUE : Cette étape devrait se faire le matin, par une journée ensoleillée. De cette façon, le luminaire pourra recevoir huit heures de lumière du jour, ce qui permettra à la pile rechargeable d'atteindre sa pleine capacité.

- Retirez les 4 vis du compartiment à pile.
- Remplacez par une pile neuve de type AA rechargeable de 1,2 V de puissance égale ou supérieure (mAh).
- Avant de réinstaller le couvercle du compartiment à pile, assurez-vous que le joint en caoutchouc est correctement installé.

- Remplacez le couvercle et les 4 vis pour le verrouiller en place.

Remarque : Nettoyez les contacts de la pile et ceux de l'appareil avant l'installation de la pile.

- Vérifiez que la pile est insérée dans la direction appropriée.

6. CAUTION

- It is recommended to store the fixtures inside when temperatures drop below 0°/ 32°. Note: operating time is greatly reduced during the winter months due to lack of sunlight and the seasonal position of the sun.
- Failure to insert the battery in the correct polarity, as indicated in the battery compartment, may shorten the life of the battery or cause battery to explode or leak.
- Do not dispose of batteries in fire.
- Batteries should be recycled or disposed of as per manufacturer's recommendations.
- Remove battery if consumed or if product is to be left unused for a long period and store in a cool, dry place.

6. ATTENTION

- Il est recommandé d'entreposer les appareils à l'intérieur lorsque la température est inférieure à 0 °C/32 °F.
Remarque : Le temps de fonctionnement est considérablement réduit pendant les mois d'hiver en raison du manque de soleil et de sa position.
- Si la pile n'est pas insérée en respectant la polarité indiquée dans le compartiment à pile, la durée utile de la pile peut en être réduite ou les piles peuvent exploser ou couler.
- Ne jetez pas les piles dans le feu.
- Les piles doivent être recyclées ou jetées conformément aux recommandations du fabricant.
- Enlevez la pile si celle-ci est épuisée ou inactive pour une période de temps prolongée et placez-la dans un endroit frais et sec.

ONE (1) YEAR LIMITED WARRANTY

This product is guaranteed to be free from defects in material and workmanship for one (1) year following the date of purchase (excluding the battery/batteries). Should a defect occur within the warranty period, please contact our customer service line at 1-888-867-6095 or at the following email address: customerservice@niinorthern.com. A proof of purchase (sales receipt) will be required. If we cannot replace the defective part you require, you can return your product to the original point of purchase for a full refund or a replacement product. The consumer is responsible for the removal of and reinstallation of the product. Damage to any parts as such by accident, misuse, or improper installation is NOT covered by this warranty. Our policy does not include liability for incidental or consequential damages. Some states or provinces do not allow the exclusion or limitation of consequential damages; therefore, the above exclusion may not apply to you. This warranty gives you specific legal rights and you may also have other rights that vary from place to place.

GARANTIE LIMITÉE D'UN (1) AN

Notre produit est garanti contre tous défauts de manufacture et de matériaux pour un (1) an suivant la date d'achat (excluant la (les) pile(s)). Si au cours de la période de garantie un problème survient, veuillez communiquer avec notre service à la clientèle en composant le 1-888-867-6095 ou par courrier électronique: servicealaclientele@niinorthern.com. Une preuve d'achat (facture) est nécessaire pour honorer votre garantie. Si nous ne pouvons remplacer la pièce défectueuse par notre service à la clientèle, veuillez retourner à l'endroit où l'achat a été fait en produisant la facture originale afin d'obtenir un remplacement ou un remboursement. Le consommateur a la responsabilité d'enlever et de réinstaller le produit. Les dommages causés par un accident, un abus, une opération inadéquate et/ou par une mauvaise installation NE SONT PAS couverts par notre garantie. Notre politique de garantie exclut également les incidents directs ou indirects causés par notre matériel. Certains états ou provinces ne permettent pas les exemptions ou les limitations de garantie conséquentes aux dommages de sorte que les exclusions ne s'appliquent pas à ceux-ci. Cette garantie vous donne des droits légaux spécifiques qui peuvent varier selon votre région et peuvent prévaloir selon le cas échéant.

CUSTOMER SERVICE

SERVICE À LA CLIENTÈLE

1-888-867-6095 • customerservice@niinorthern.com • servicealaclientele@niinorthern.com • www.paradisegardenlighting.com