

BARSTOOL
TABOURET DE BAR À SIÈGE EN
TABURETE DE BAR CON ASIENTO EN SILLA

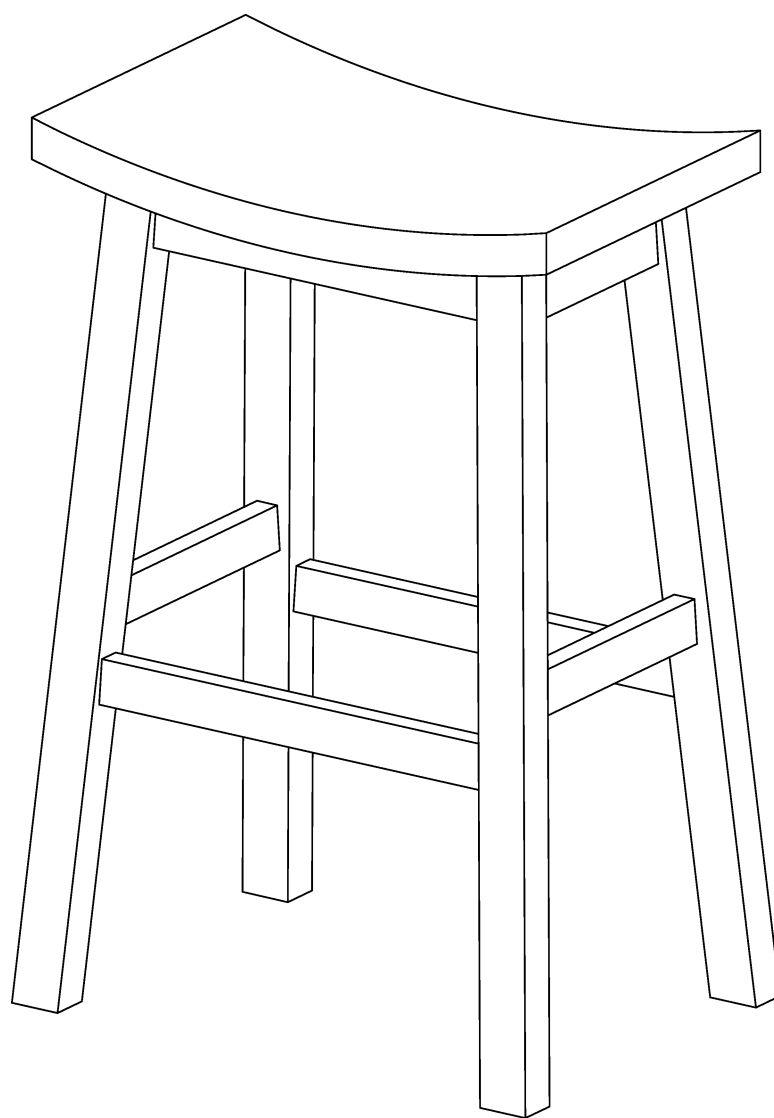

We are here to help!

Before you return it - contact us.

We do our best to insure that your furniture arrives in excellent condition. In the event that a part is damaged or missing, We will be happy to provide you with replacement parts, at no charge, within 30 days of purchase, providing the parts are available in our warehouse and the item purchased is part of our current inventory. In order to receive spare parts, at no charge, you must provide proof of purchase within 30 days.

If you need assistance with assembly or replacement parts, please call us, prior to returning the item to the store.

Nous sommes là pour vous aider!

Avant de retourner le produit, veuillez communiquer avec nous.

Nous mettons tout en œuvre pour que vous receviez vos meubles en parfait état. Cependant, si une pièce est endommagée ou manquante, nous serons heureux de vous envoyer la pièce de rechange gratuitement, dans les 30 jours suivant l'achat, à condition que nous ayons la pièce en stock et que le produit ait acheté une partie de notre inventaire actuel. Afin de recevoir la pièce de rechange gratuitement, vous devez fournir une preuve d'achat dans les 30 jours.

Si vous avez besoin de pièces de rechange ou d'une assistance au montage, veuillez nous contacter avant de retourner le produit au magasin.

¡Estamos aquí para ayudarle!

Antes de regresar el producto, comuníquese con nosotros.

Hacemos todo lo posible para garantizar que sus muebles se entreguen en excelentes condiciones. En el caso de que una pieza falte o esté dañada, con gusto le enviaremos la pieza de repuesto sin costo dentro de los 30 días posteriores a la compra, siempre que tengamos las piezas en stock en nuestros almacenes y que el artículo comprado sea parte de nuestro inventario actual. reciba piezas de repuesto sin costo adicional, debe enviarnos un comprobante de compra dentro de los 30 días posteriores a la compra.

Si necesita ayuda para ensamblar su producto u obtener piezas de repuesto, llámenos antes de devolver el artículo a la tienda.

HARDWARE LIST



H1 x 08
Ø 1/4" x 2-3/8"



H2 x 08
Ø 1/4"

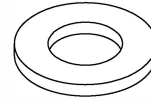

H3 x 08
Ø 1/4"



H4 x 01
Allen key



H5 x 08
Ø 4 x 45mm

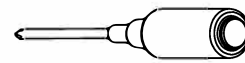

Screwdriver
(not provided)

PART LIST

PARTS	DESCRIPTION	QTY
A	CUSHION SEAT WITH FRAME	01
B	LEFT LEG	02
C	RIGHT LEG	02
D	LONG STRETCHER	02
E	SHORT STRETCHER	02

IMPORTANT:

1. Do not tighten bolts completely until all bolts are completely lined up and inserted into holes / nuts.
2. Do not over tighten screws and bolts to avoid stripping.
3. Please use hand tools to assemble this product. Do not use power tools.

1. Ne serrez pas complètement les boulons jusqu'à ce qu'ils soient bien alignés et insérés dans les trous et les écrous.
2. Ne serrez pas excessivement les boulons pour éviter d'endommager les filets.
3. veuillez utiliser des outils manuels pour assembler ce produit. Ne pas utiliser d'outils électriques.

1. No apriete completamente los pernos hasta que estén bien alineados e insertados en los orificios y las tuercas.
2. No apriete exageradamente los pernos para evitar dañar las roscas.
3. Favor de utilizar herramientas manuales para ensamblar este producto. No utilizar herramientas eléctricas.

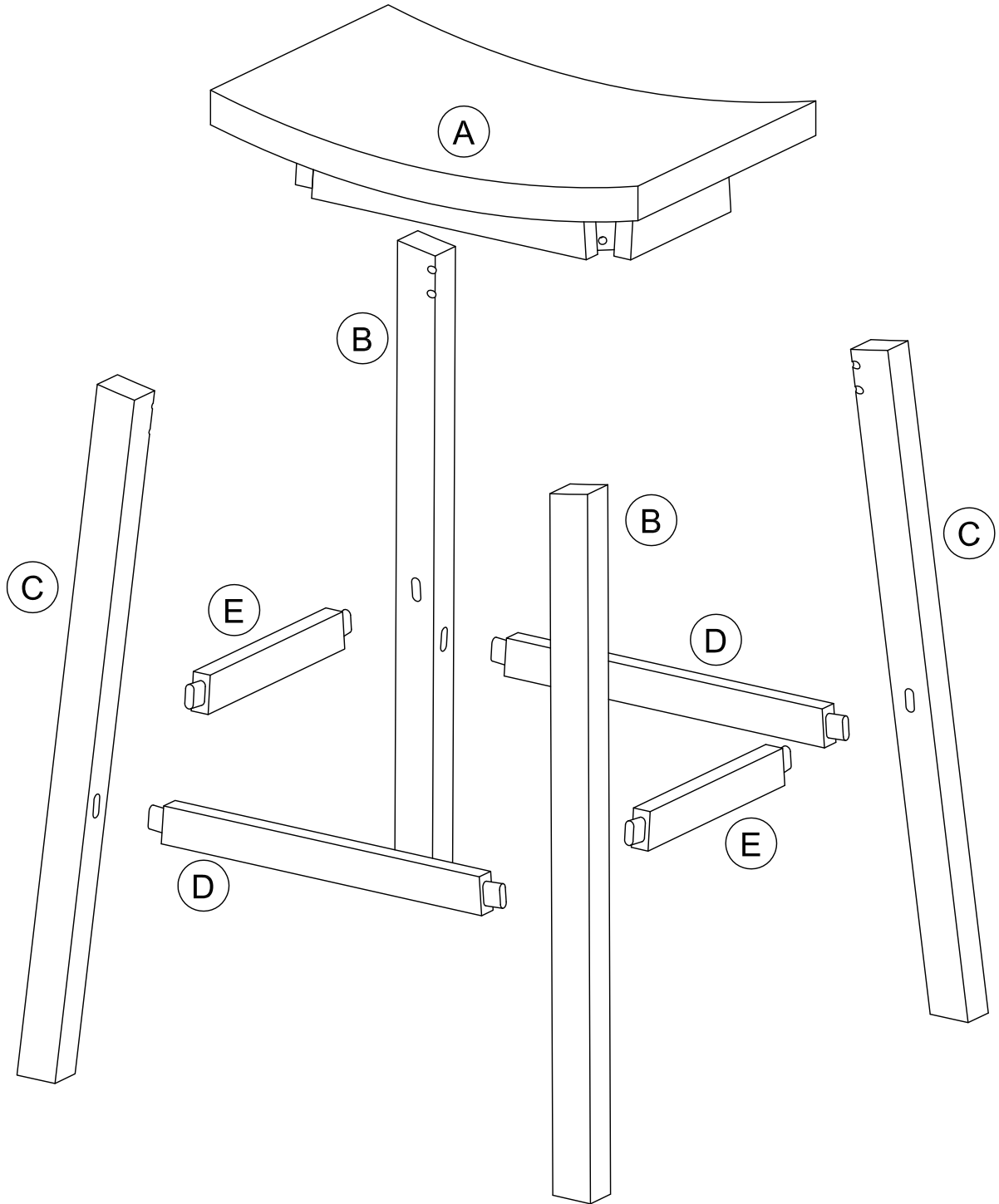

STEP 1
ÉTAPE 1
PASO 1

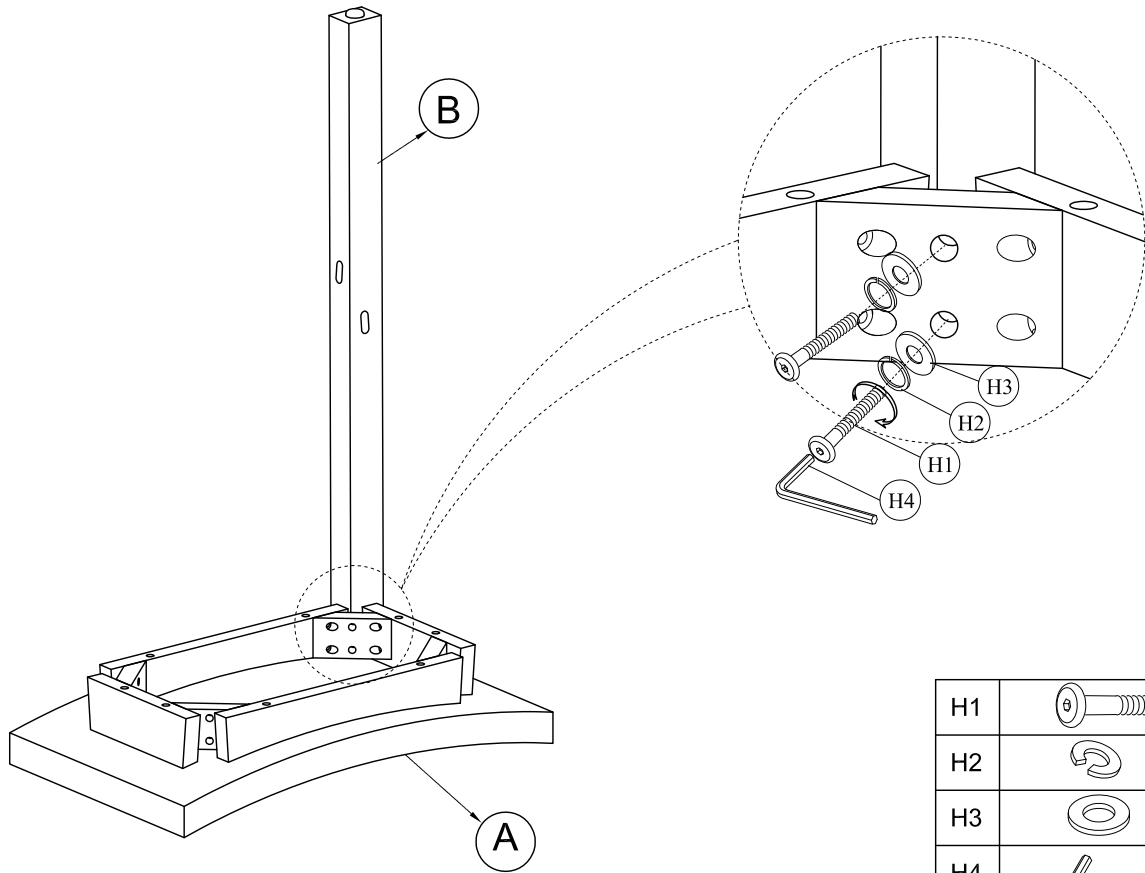

H1		2
H2		2
H3		2
H4		1

STEP 2
ÉTAPE 2
PASO 2

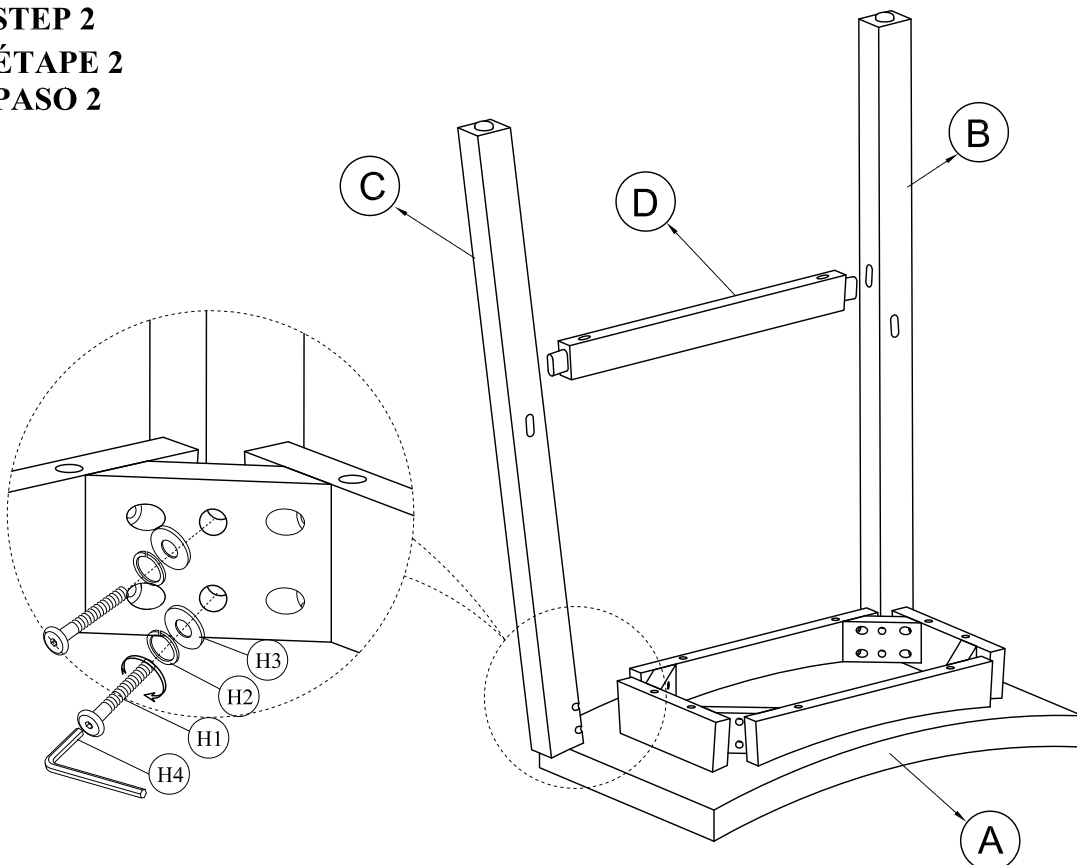

H1		2
H2		2
H3		2
H4		1

STEP 3
ÉTAPE 3
PASO 3

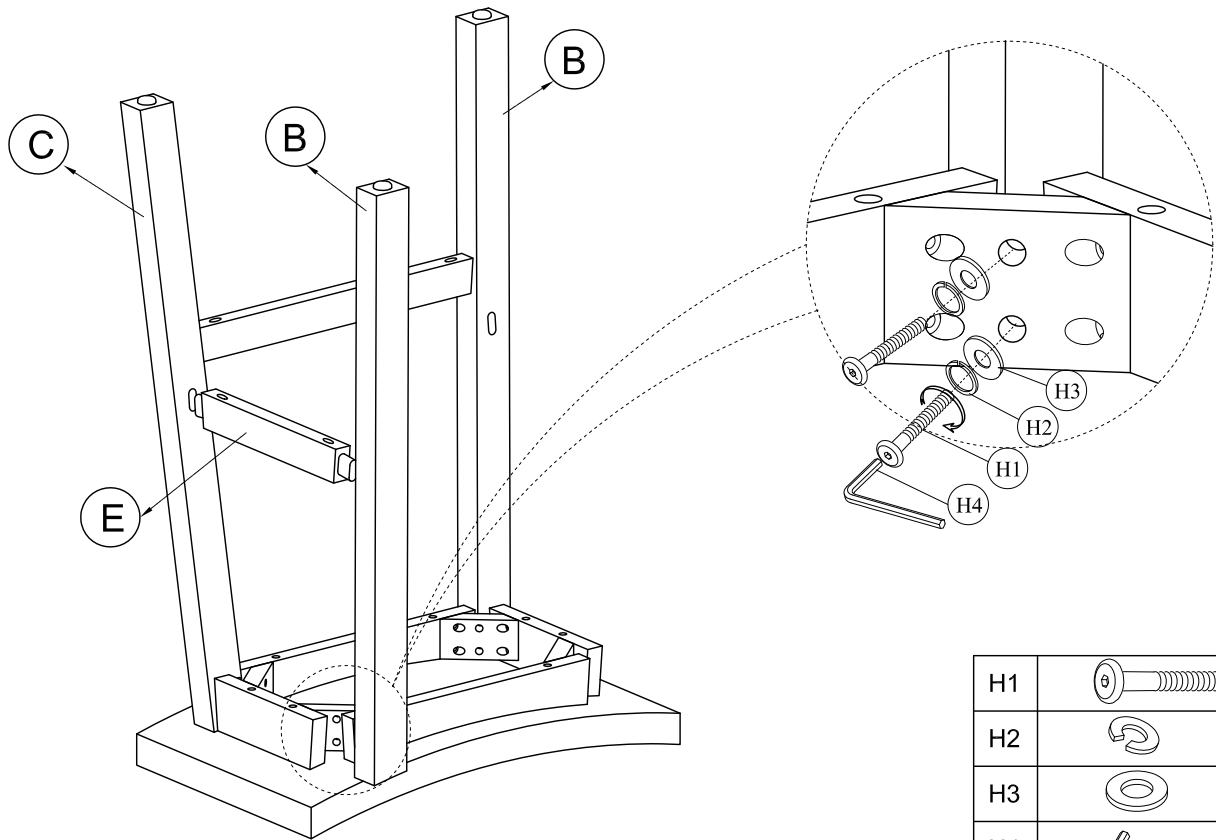

H1		2
H2		2
H3		2
H4		1

STEP 4
ÉTAPE 4
PASO 4

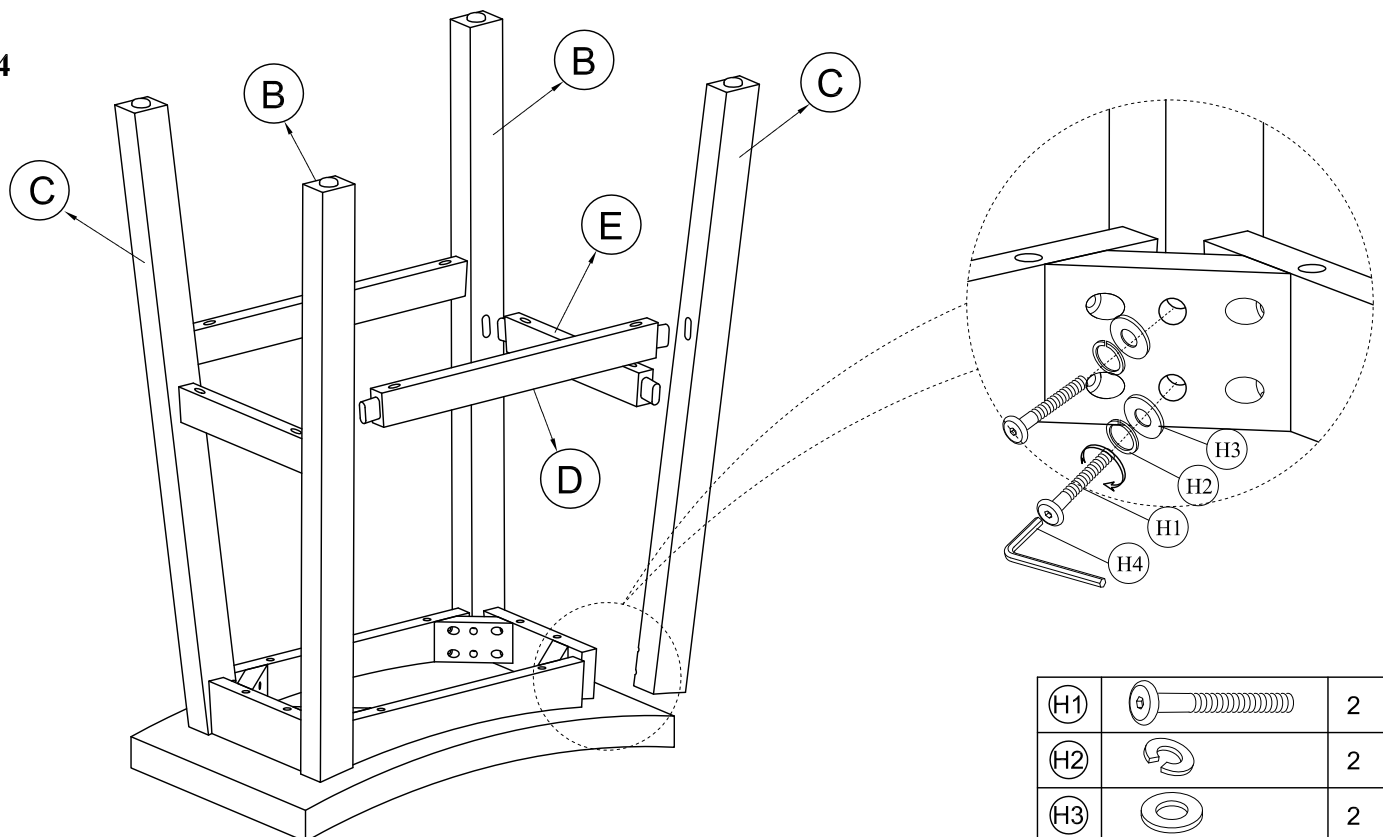

(H1)		2
(H2)		2
(H3)		2
(H4)		1

STEP 5
ÉTAPE 5
PASO 5

Screwdriver (not provided)

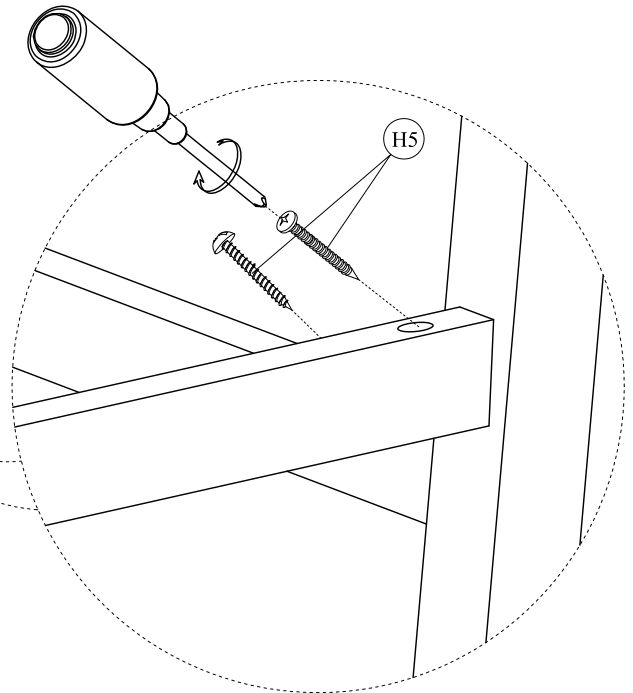
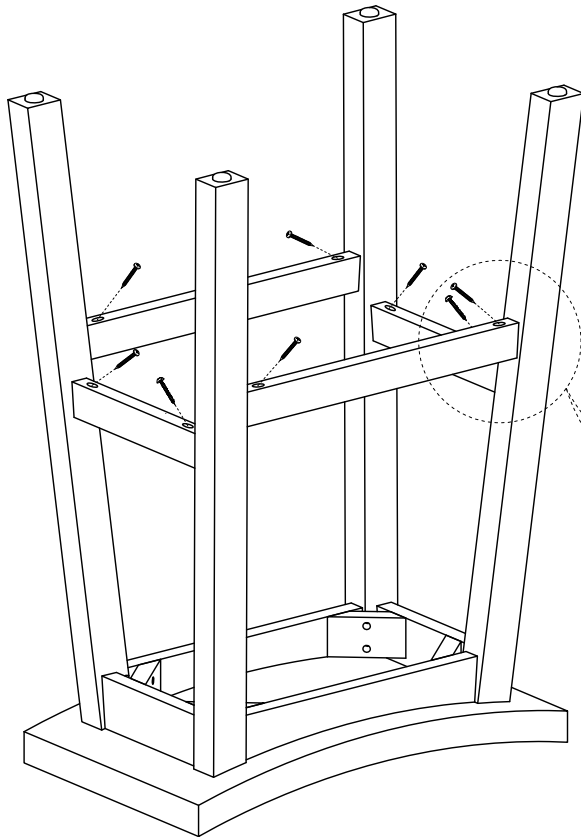

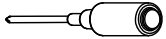
H5		8
		Screwdriver (not provided)

COMPLETED ASSEMBLY
ASSMBLAGE TERMINÉ
ENSAMBLAJE TERMINADO

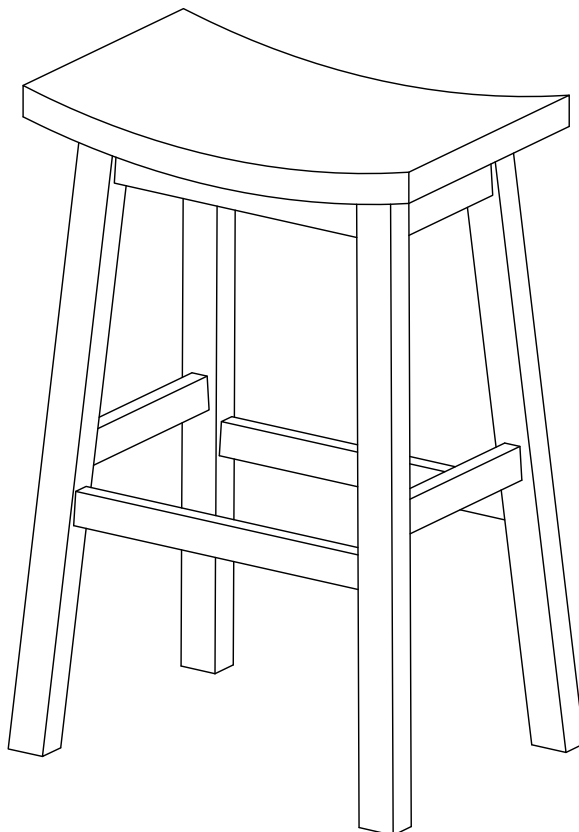

LIMITED 6 MONTHS WARRANTY

GARANTIE LIMITÉE DE 6 MOIS

GARANTÍA LIMITADA DE 6 MESES

WHAT IS COVERED

This product is covered under our manufacturer's 6 months limited warranty. To ensure your complete satisfaction, this warranty to the original purchaser that the company supplied item is free from defects in material and workmanship, as of the date of purchase, and that it will under normal use and proper care, remain so for six months after the date of purchase.

Replacement of missing or initially defective parts will be sent, at no charge, for a period of 30 days from the date of purchase with valid proof of purchase providing the parts are available in our warehouse and the item purchased is part of our current inventory.

WHAT IS NOT COVERED

It remains the customer's responsibility for freight and packaging charges to and from the customer service center. Labor and material charges to remove or replace parts under this warranty are not covered.

This warranty does not cover: Furniture used for commercial purposes, failures caused by improper installation assembly or by improper care, unreasonable or abusive use, freeze damage, acts of God, rust, purchased parts or return freight and packaging charges. Proof of purchase (dated register receipt) is required for this warranty claims.

QU'EST-CE QUI EST COUVERT

Ce produit est couvert sous une garantie limitée de 6 mois offerte par le fabricant. Afin d'assurer votre entière satisfaction, cela garantit à l'acheteur original que le produit fourni est exempt de défauts de matériaux et de fabrication à compter de la date d'achat, et ce, sous des conditions d'utilisation normales et de soins adéquats, valide pendant six mois après la date d'achat.

Le remplacement de pièces manquantes ou défectueuses dès le départ sera envoyé, sans frais, pour une période de 30 jours suivant la date d'achat avec une preuve d'achat valide pourvu que les pièces soient disponibles dans notre entrepôt et que l'article acheté fait partie de notre inventaire actuel.

QU'EST-CE QUI N'EST PAS COUVERT

Il y a de la responsabilité du client de ouvrir les frais de transport et d'emballage vers et à partir du centre de service après-vente. Les frais de la main-d'oeuvre et des matériaux pour retirer les pièces ou les remplacer sous cette garantie ne sont pas couverts.

Cette garantie ne couvre pas: les meubles utilisés à des fins commerciales, les défaillances causées par un mauvais assemblage ou entretien (sans dépasser les limites de poids), l'utilisation déraisonnable ou abusive, les dommages causés par le gel, la rouille, les frais de transport et d'emballage pour des pièces achetées ou retournées. Une preuve d'achat (reçu de caisse daté) est requise pour les réclamations sous garantie.

QUÉ ESTÁ CUBIERTO

Este producto está cubierto por la garantía limitada de 6 meses de nuestro fabricante. Para asegurar su total satisfacción, ésta garantiza al comprador original que el artículo proporcionado se encuentra libre de defectos materiales y de fabricación, a partir de la fecha de compra, y que permanecerá en tal estado, sometido a un uso normal y cuidados adecuados, durante los seis meses posteriores a la fecha de la compra.

Las partes faltantes o que presenten defectos al inicio de ese periodo de tiempo serán enviadas sin cargo, durante un lapso de 30 días a partir de la fecha de compra, mediante la presentación de un comprobante de compra válido, siempre que las partes estén disponibles en nuestro almacén y el artículo adquirido sea parte de nuestro inventario actual.

QUE' NO ESTÁ CUBIERTO

El cliente asumirá los costos de flete y empaque hacia y desde el centro de servicio de cliente. Los cargos de material y mano de obra para extraer o reemplazar partes en el marco de la garantía no están cubiertas.

Esta garantía no cubre: muebles utilizados con fines comerciales, fallas causadas por montaje de instalación inadecuados o uso indebido (se recomienda no exceder los límites de peso), uso no razonable o abusivo, daños por congelación, oxidación, partes compradas, flete de devolución y cargos de empaque. Se exigirá el comprobante de compra (la factura de registro con fecha) para hacer valer la garantía.

Parts and damage replacement procedure

Procédure de remplacement de pièces manquantes ou endommagées

Procedimiento de reemplazo de piezas faltantes o dañadas

Effective April 1, 2010

Supersedes all previous parts and damage policies.

Thank you for purchasing this product

1. Please inspect your purchase immediately.
2. This procedure covers product purchased from an authorized Reseller and was received in its originally sealed carton.
3. If you find a part missing or damaged you have a 30-day window in which to order a replacement part from the date on your purchase receipt.
4. You have 3 ways to do this. You will need a copy of your purchase receipt or invoice
5. Once this order is sent in you will be notified if the part(s) you are requesting can not be shipped within 5-7 business days.

En vigueur à partir du 1er avril 2010

Remplace toutes les politiques antérieures sur les pièces et les dommages.

Merci d'avoir acheté ce produit

1. Veuillez inspecter votre achat immédiatement.
2. Cette procédure couvre les produits achetés auprès d'un revendeur agréé et reçus dans leur emballage d'origine scellé.
3. Si une pièce est manquante ou endommagée, vous avez jusqu'à 15 jours à partir de la date indiquée sur votre reçu d'achat pour commander une pièce de remplacement.
4. Il y a trois façons de faire. Vous aurez besoin d'une copie de votre reçu d'achat ou de votre facture.
5. Après avoir envoyé le formulaire de commande, vous serez avisé si les pièces que vous demandez ne peuvent être expédiées dans les cinq à sept jours ouvrables.

En vigor a partir del 1o de abril de 2010

Sustituye todas las políticas anteriores sobre piezas y daños.

Gracias por comprar este producto

1. Favor de revisar su compra inmediatamente.
2. Este procedimiento cubre los productos comprados a un revendedor autorizado y recibidos en su embalaje original sellado. Si nota que una pieza falta o está dañada, tiene 15 días a partir de la fecha de su recibo de compra para ordenar una pieza de reemplazo.
3. Puede hacerlo de tres maneras. Necesitará una copia de su recibo de compra o factura.
4. Después de enviar esta orden, recibirá una notificación si las piezas que pide no pueden expedirse en los próximos 5-7 días hábiles.