

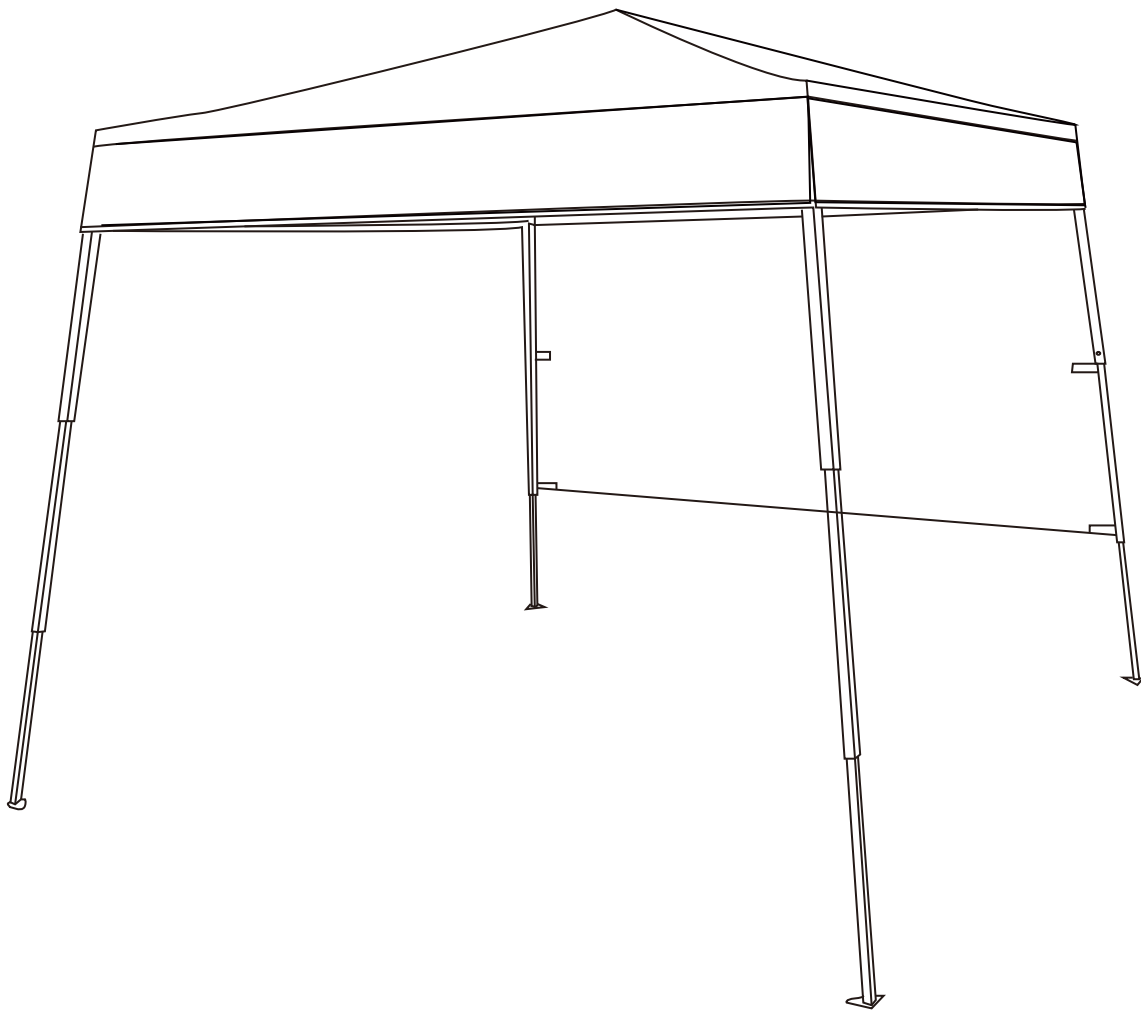

IN231100494V01_US_CA

84C-246



EN_IMPORTANT, RETAIN FOR FUTURE REFERENCE: READ CAREFULLY.

FR_IMPORTANT: A LIRE ATTENTIVEMENT ET À CONSERVER POUR CONSULTATION ULTÉRIEURE.

ES_IMPORTANTE, LEA Y GUARDE PARA FUTURAS REFERENCIAS.

PT_IMPORTANTE, RETER PARA REFERÊNCIA FUTURA: LEIA ATENTAMENTE.

DE_WICHTIG! SORGFÄLTIG LESEN UND FÜR SPÄTER NACHSCHLAGEN AUFBEWAHREN.

IT_IMPORTANTE! CONSERVARE IL PRESENTE MANUALE PER FUTURO RIFERIMENTO E LEGGERLO ATTENTAMENTE.

EN

Dear customer,

Thank you for purchasing this product. So that your appliance serves you well, please read all the instructions in this user's manual. If you have any questions, please contact our customer care center, Our contact details are below:

FR

Cher client,

Nous vous remercions d'avoir acheté ce produit. Afin que vous puissiez profiter pleinement de votre appareil, veuillez lire toutes les instructions de ce manuel d'utilisation. Si vous avez la moindre question, veuillez contacter notre centre d'assistance à la clientèle, Nos coordonnées sont les suivantes:

DE

Sehr geehrter Kunde,

Vielen Dank, dass Sie dieses Produkt erworben haben. Damit Ihr Gerät Ihnen gute Dienste leistet, lesen Sie bitte alle Hinweise in diesem Benutzerhandbuch. Wenn Sie Fragen haben, wenden Sie sich bitte an unser Kundendienstzentrum, Unsere Kontaktdaten stehen unten:

ES

Queridos clientes,

Gracias por comprar este producto. Para que su electrodoméstico le sirva mejor, lea todas las instrucciones de este manual del usuario. Si tiene alguna pregunta, comuníquese con nuestro Centro de Atención al Cliente, Nuestros datos de contacto son los siguientes:

PT



Caros clientes,

Obrigado por adquirir este produto. Para que o seu aparelho o sirva melhor, leia todas as instruções deste manual do utilizador. Se tiver alguma dúvida, por favor contacte o nosso Centro de Atendimento ao Cliente, Os nossos dados de contacto são os seguintes:

IT

Caro Cliente,

Grazie per aver acquistato questo prodotto. Per servirti meglio con questo apparecchio ti prego di leggere tutte le istruzioni in presente manuale utente. In caso di dubbio, si prega di contattare il nostro centro assistenza clienti, I nostri dettagli di contatto sono di seguito:

Country	 Phone	 Email
US	001-877-644-9366	customerservice@aosom.com
CA	416-792-6088	customerservice@aosom.ca
UK	0044-800-240-4004	enquiries@mhstar.co.uk
DE	0049-0(40)-88307530	service@aosom.de
FR	0033-1-84166106	aosom@mhfrance.fr
ES	0034-931294512	atencioncliente@aosom.es
PT	0034-931294512	info@aosom.pt
IT	0039-0249471447	clienti@aosom.it

WARNING

1. Find a flat and stable surface large enough to set up the folding pavilion. Carefully take the tent frame out of the bag and place it on a dry surface (sand, grass or firm surface).
2. Follow these instructions carefully to avoid getting your hands and fingers caught in the moving parts of the frame when opening and closing the frame. You need at least two people to safely assemble and dismantle the folding pavilion. Do not try to set up the tent by yourself, as pulling on one side can overload the tent legs and damage them unnecessarily. To avoid damage, the tent must be pulled out in tandem.
3. In windy conditions, secure the tent using the ropes attached to each side of the canopy. Attach the ropes to the pegs at a 30 degree angle and anchor them to the ground with a hammer. If the canopy is placed on a hard surface, secure the 4 sides with bricks or sandbags.
4. Do not set up the pavilion in windy weather conditions. This can lead to injuries and / or damage to your tent.
5. Do not use chemical additives to clean the roofs and side walls. The water temperature can be a maximum of 30°C.
6. Make sure that you pack the folding tent dry and store it upright in the bag provided in a dry place. A damp tent can get mold stains.
7. No liability is accepted for damage caused by improper storage or cleaning.
8. Please take appropriate actions as heavy rain, wind and snow can damage the tent. If necessary please dis -assemble and store for later use.
9. In snowy conditions please do not allow the thickness of the snow to be more than 5cm on the roof, this should be cleared as soon as possible for your safety.

Avertissement

1. Trouvez une surface plane et stable assez grande et installez le pavillon pliant. Rerirez soigneusement le cadre de la tente du sac et placez-le sur une surface sèche (sable, herbe ou surface ferme).
2. Suivez attentivement ces instructions pour éviter d'attraper vos mains et vos doigts dans les parties mobiles du cadre lors de l'ouverture et de la fermeture du cadre. Vous avez besoin d'au moins deux personnes pour assembler et démonter en toute sécurité le pavillon pliant. N'essayez pas de mettre en place la tente par vous-même, car tirer sur un côté peut surcharger les jambes de la tente et les endommager inutilement. Pour éviter les dommages, la tente doit être retirée en tandem.
3. Par temps venteux, fixez la tente à l'aide des cordes fixées de chaque côté de l'auvent. Attachez les cordes aux chevilles à un angle de 30 degrés, et ancrez-les au sol à l'aide d'un marteau. Si l'auvent est placé sur une surface dure, fixez les 4 côtés avec des briques ou des sacs de sable.
4. N'installez pas le pavillon par temps venteux. Cela peut entraîner des blessures et/ ou des dommages à votre tente.
5. N'utilisez pas d'additifs chimiques pour nettoyer les toits et les parois latérales. La température de l'eau peut être maximale de 30 °C.
6. Veillez à emballer la tente pliante sèche et à la ranger debout dans le sac fourni dans un endroit sec. Une tente humide peut obtenir des taches de moisissure.
7. Aucune responsabilité n'est acceptée pour les dommages causés par un stockage ou un nettoyage inadéquat
8. Veuillez faire attention lorsque vous utilisez la serre en périodes de fortes pluies, vent ou neige : la serre pourrait être endommagée. Si nécessaire, veuillez démonter la serre afin de pouvoir la réutiliser plus tard.
9. Pour votre sécurité, en période de neige, il est recommandé de ne pas laisser de neige de plus de 5cm sur le toit.

① x 1

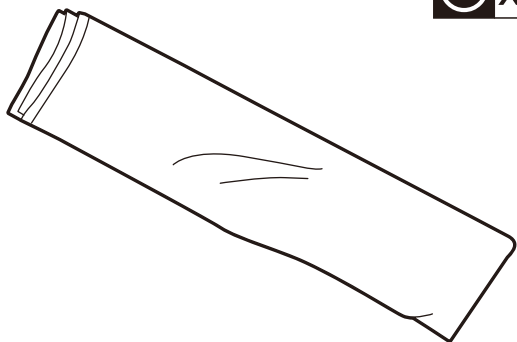

② x 1



③ x 1

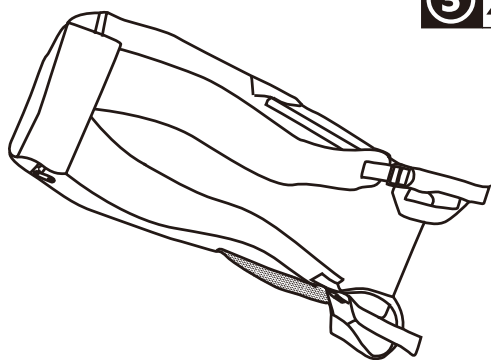

④ x 4

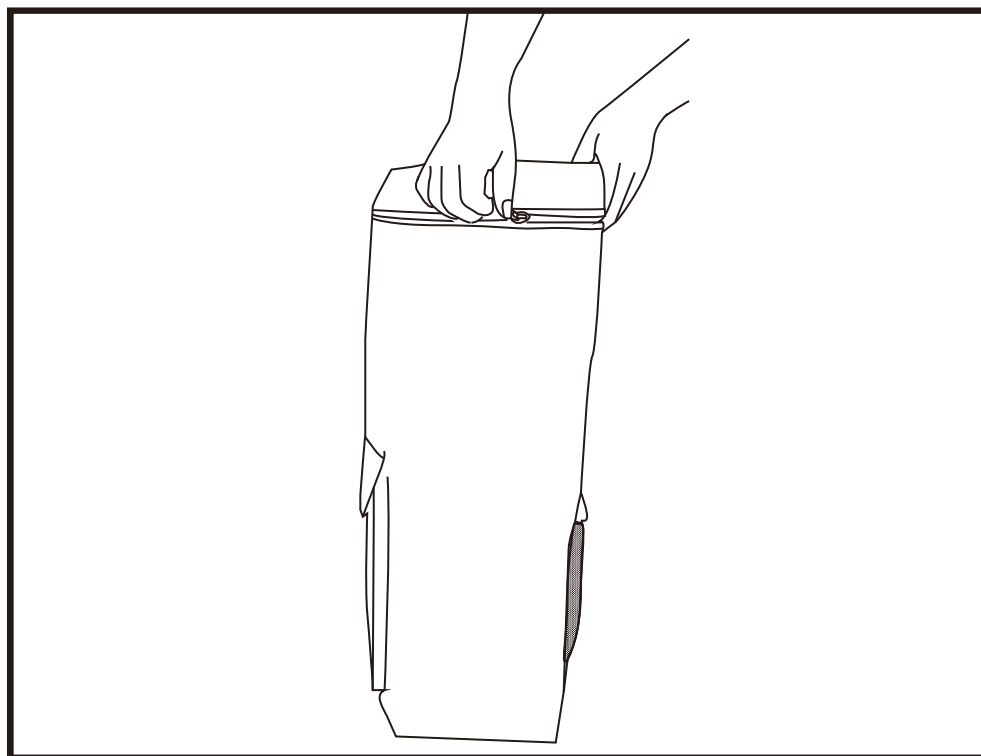
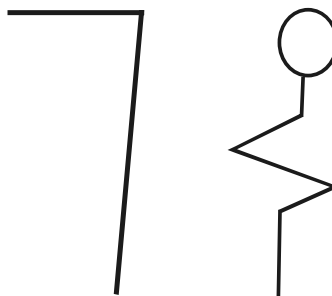

01

EN: Take out the frame and canopy top from the backpack and stand the frame on its feet.
FR: Retirez le cadre et le dessus de la canopée du sac à dos et placez le cadre sur ses pieds.

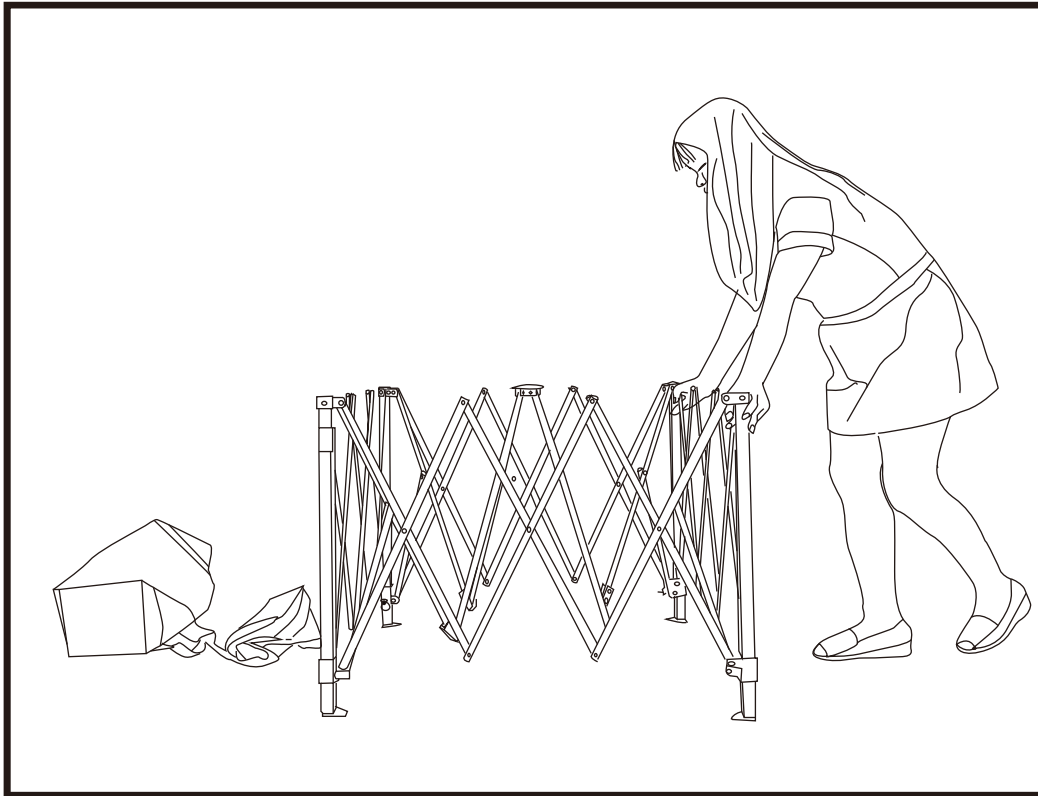

EN: Pull opposite corners away from each other to expand frame as far as possible.
 FR: Écartez les coins opposés l'un de l'autre pour élargir le cadre autant que possible.

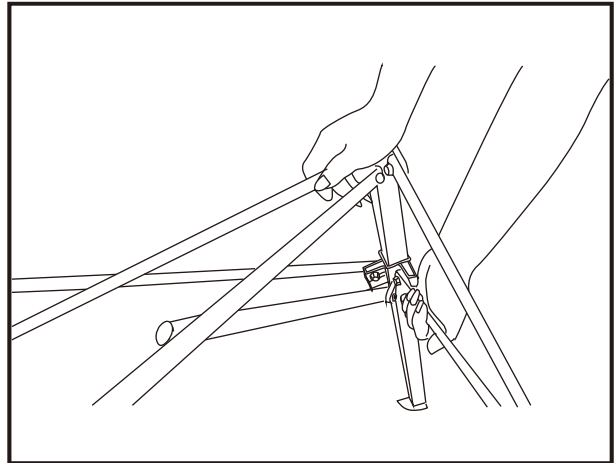
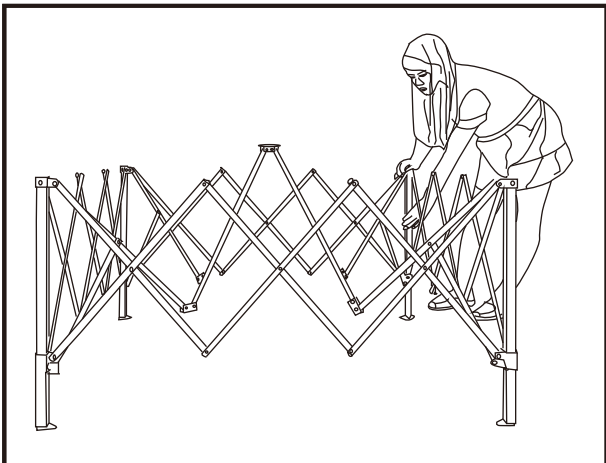

EN: Engage the slider at each corner by pushing up the slider with one hand while holding down the top of the leg with the other hand until it locks in to place.
 FR: Engagez le curseur à chaque coin en poussant le curseur vers le haut avec une main tout en maintenant le haut de la jambe avec l'autre main jusqu'à ce qu'il s'enclenche.

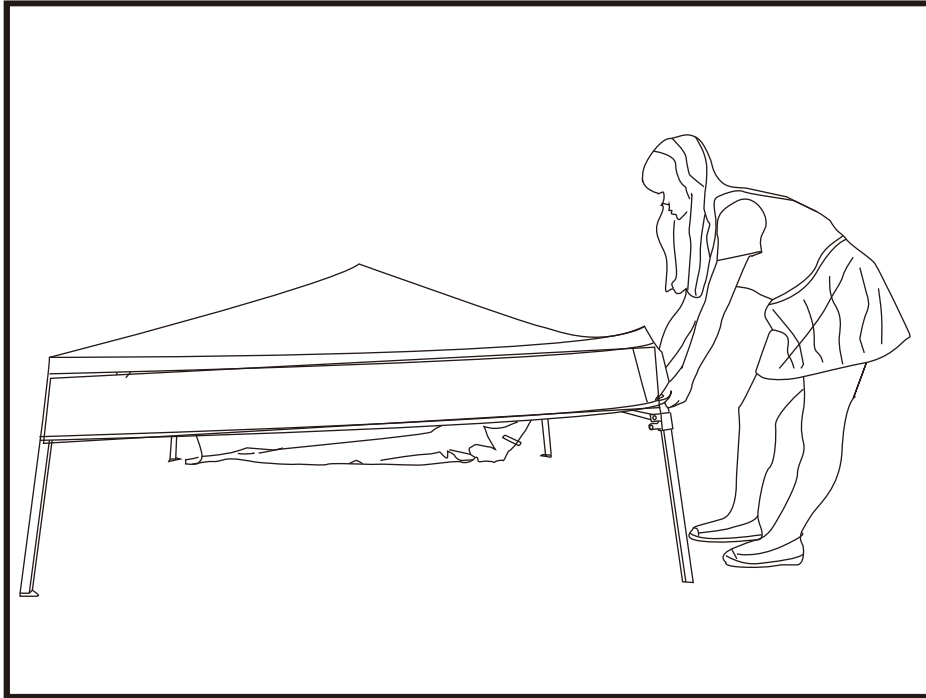

EN: Place the canopy over the top frame. Use the Velcro pads to secure the canopy to the frame at each corner.

FR: Placez la verrière sur le cadre supérieur. Utilisez les patins Velcro pour fixer la verrière au cadre à chaque coin.

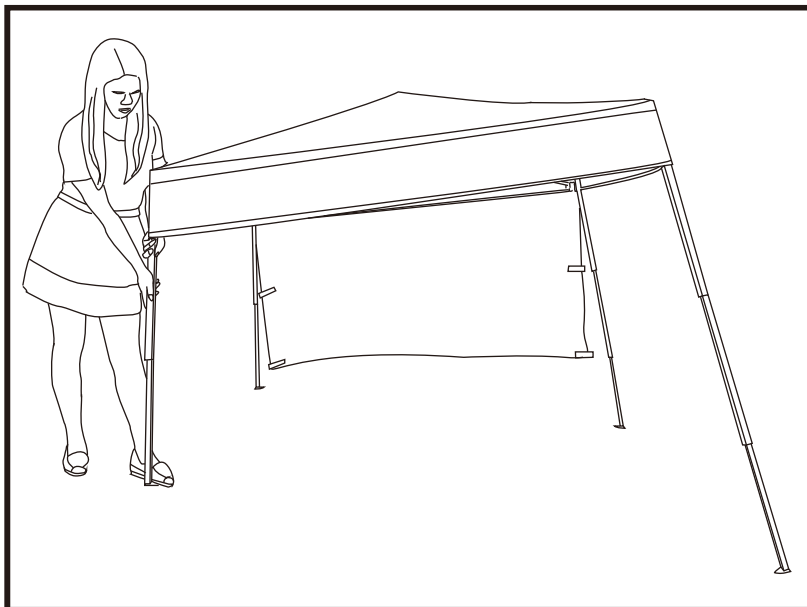

EN: Gently pull out the telescoping legs stage by stage til the spring button pops in position. They are three stage telescoping legs. Please do not push in the spring button while pulling the legs and do not over pull each leg! You may lower the height by telescoping the legs back.

FR: Tirez doucement les pieds télescopiques étape par étape jusqu'à ce que le bouton à ressort se mette en place. Ce sont des pieds télescopiques à trois étapes. Veuillez ne pas appuyer sur le bouton à ressort tout en tirant sur les jambes et ne pas trop tirer sur chaque jambe! Vous pouvez abaisser la hauteur en télescopant les jambes vers l'arrière.

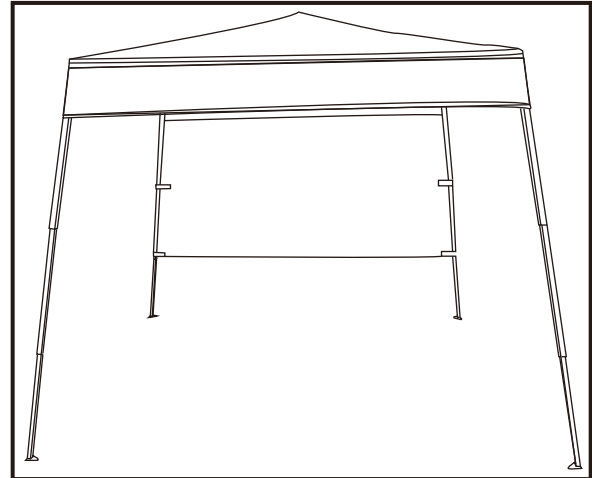
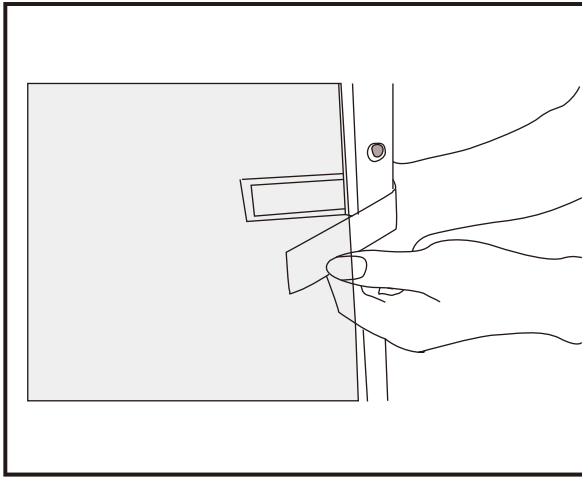

EN: Drop the sunblock fabric wall and attach to the legs.
 FR: Lâchez le mur en tissu écran solaire et fixez-le aux jambes.

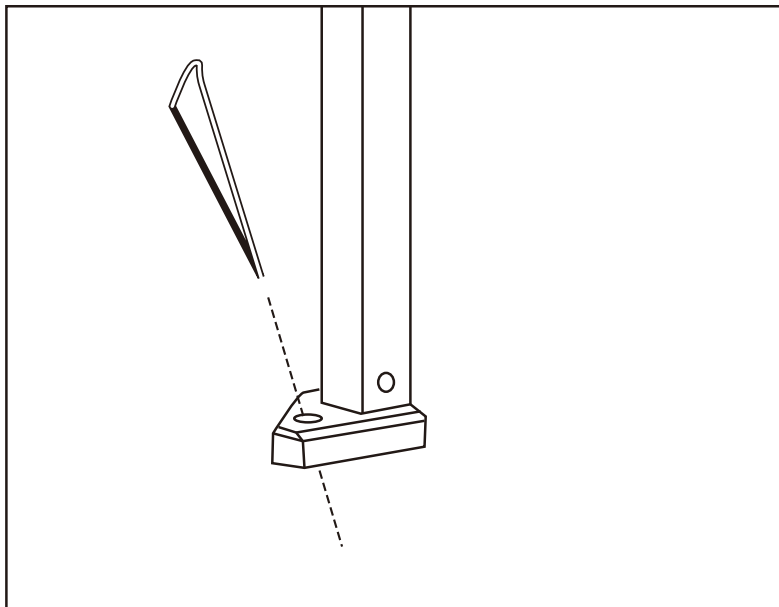

EN: To assemble on a beach or in soft soil, use weights (sand bags or other heavy objects) on each foot or place legs twelve inches down into the sand or soil to help secure the set-up for beach use. Stakes alone will not secure the gazebo in sand or soft soil.

FR: Pour assembler sur une plage ou dans un sol mou, utilisez des poids (sacs de sable ou autres objets lourds) sur chaque pied ou placez les pieds à douze pouces dans le sable ou le sol pour aider à sécuriser l'installation pour une utilisation sur la plage. Les piquets seuls ne sécuriseront pas le gazebo dans le sable ou le sol mou.

EN:Disassembling the Gazebo

Store all parts (like the stakes) in the corresponding bag to prevent possible tearing or damage to the fabric.

FR: Démontage du Gazebo

Rangez toutes les pièces (comme les piquets) dans le sac correspondant pour éviter de déchirer ou d'endommager le tissu.

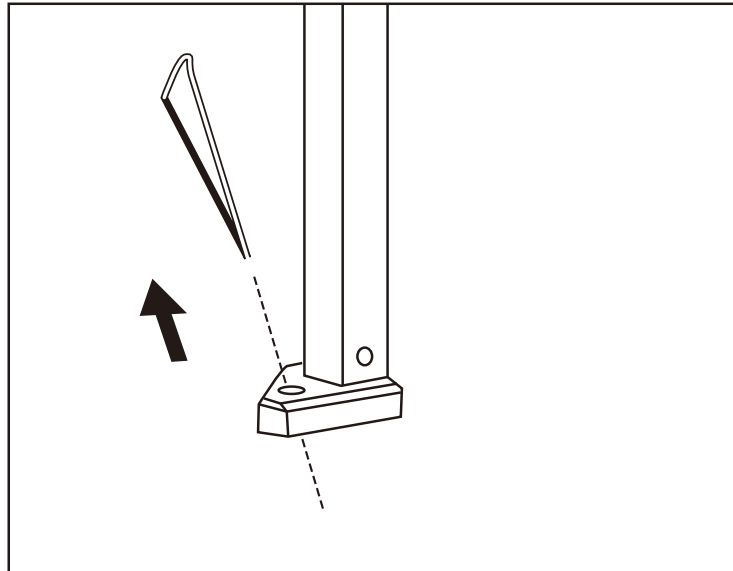

EN:Put up all stakes from ground.

FR: Mettez tous les enjeux du sol.

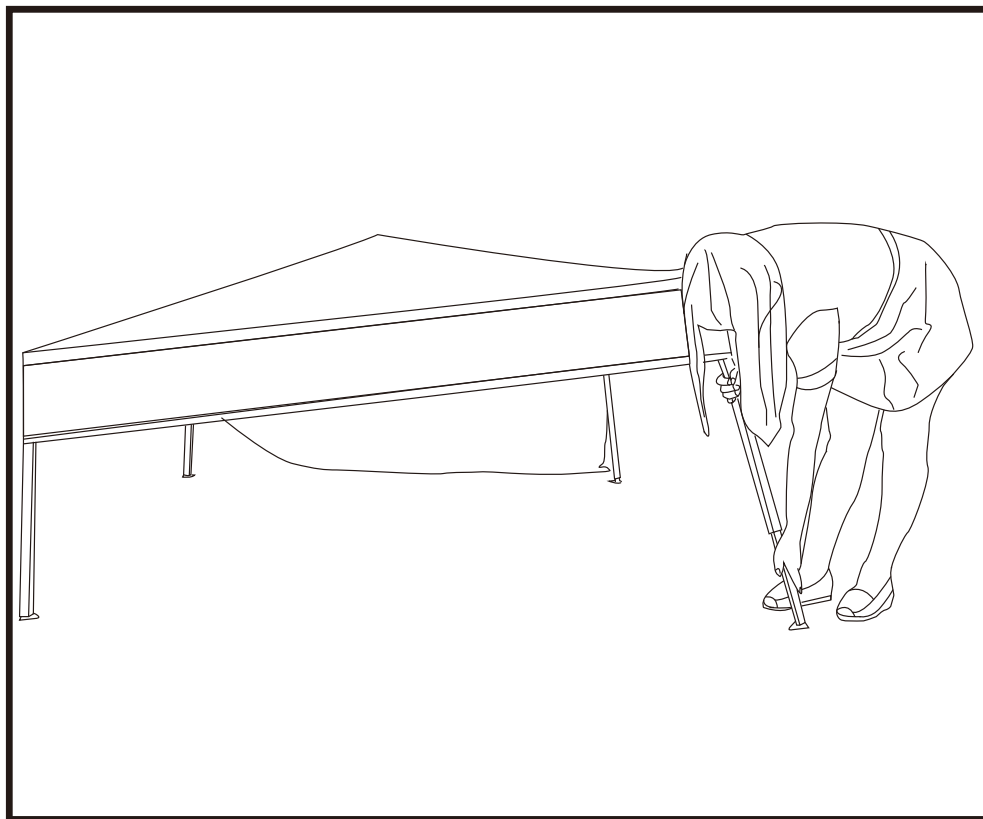

EN:Release the spring button lock and shorten the telescoping legs.

FR: Relâchez le verrou du bouton à ressort et raccourcissez les pieds télescopiques.

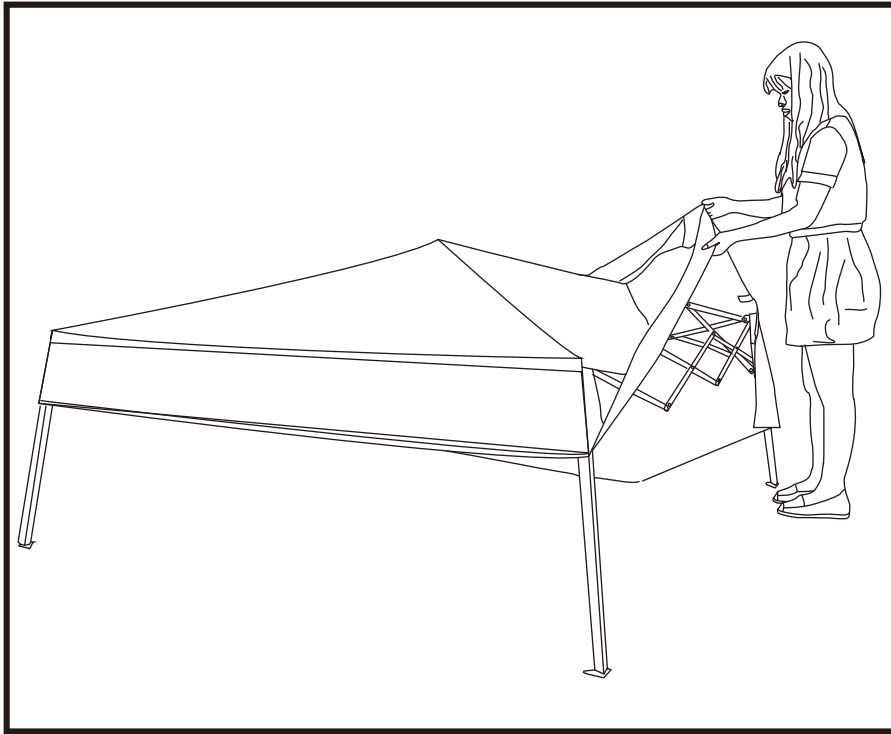

EN: Remove the canopy top from the frame and fold it up nicely. Do not put it in the backpack before frame.

FR: Retirez le dessus de l'auvent du cadre et pliez-le bien. Ne le mettez pas dans le sac avant le cadre

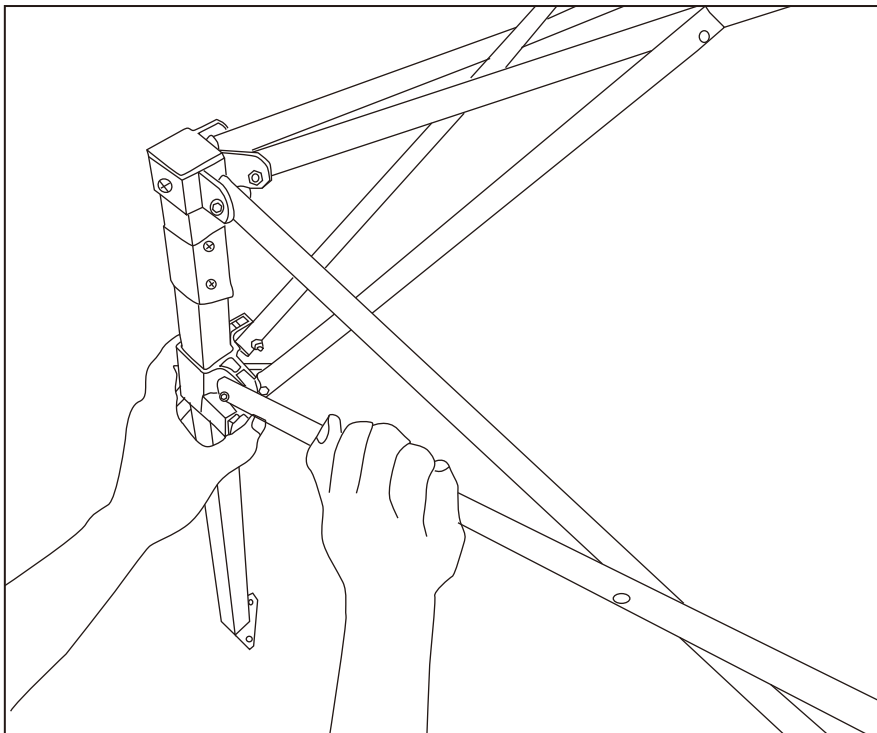

EN: Release sliders at all four corners by pushing the red plastic button and gently push the sliders down to leave the locking position.

FR: Relâchez les curseurs aux quatre coins en appuyant sur le bouton en plastique rouge et poussez doucement les curseurs vers le bas pour quitter la position de verrouillage.

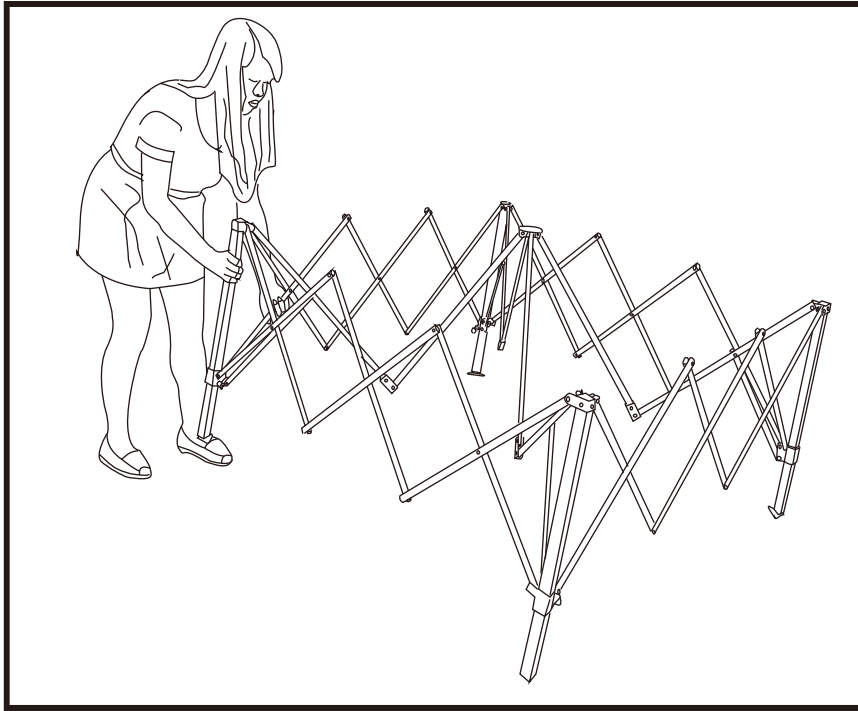

EN: With all four pull-pin lock released, lift and walk one corner of the frame towards the opposite corner to close the frame.

FR: Avec les quatre goupilles de verrouillage relâchées, soulevez et déplacez un coin du cadre vers le coin opposé pour fermer le cadre.

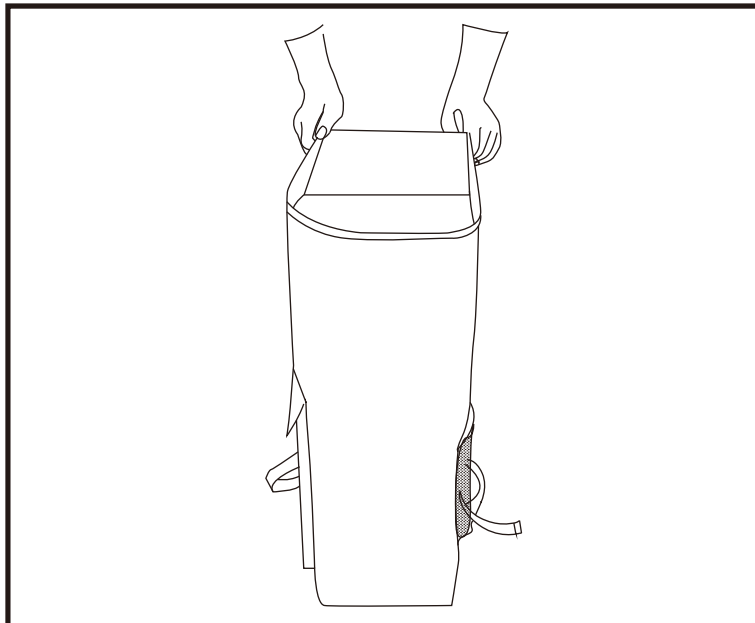

EN: Fully compress frame so it will fit easily into the bag.

Put the compressed frame into the backpack and then slide the folded canopy into the backpack too.

Zip the backpack. Be sure the shelter completely dry before storage.

FR: Comprimez complètement le cadre pour qu'il rentre facilement dans le sac.

Mettez le cadre compressé dans le sac à dos, puis glissez également la verrière pliée dans le sac à dos.

Fermez le sac à dos et assurez-vous que l'abri est complètement sec avant de le ranger.

US

Imported by Aosom LLC
27150 SW Kinsman Rd Wilsonville, OR 97070 USA
MADE IN CHINA

CA

Imported by Aosom Canada Inc.
7270 Woodbine Avenue, Unit 307, Markham, Ontario Canada
L3R 4B9
MADE IN CHINA

Importé par Aosom Canada Inc.
7270 Woodbine Avenue, unité 307, Markham, Ontario Canada
L3R 4B9
Fabriqué en Chine

UK

IMPORTER ADDRESS:
MH STAR UK LTD
Unit 27, Perivale Park,
Horsenden lane South
Perivale, UB6 7RH
MADE IN CHINA

FR

ADRESSE D'IMPORTATION:
MH FRANCE
2 Rue Maurice Hartmann
92130 Issy Les Moulineaux
France
FABRIQUÉ EN CHINE



Adresses sur quefairedemesdechets.fr

ES

IMPORTADOR:
SPANISH AOSOM, S.L.
C/ROC GROS, Nº15.08550, ELS HOSTALET DE BALENYÀ, SPAIN.
B66295775
WWW.AOSOM.ES
ATENCIONCLIENTE@AOSOM.ES
TEL: 931294512
HECHO EN CHINA

PT

SPANISH AOSOM, S.L
C.ROC GROS N.15, 08550. ELS HOSTALET DE BALENYÀ
TEL: 931294512 (SEG-SEX DAS 7:30H ÀS 16:30H)
INFO@AOSOM.PT
WWW.AOSOM.PT

DE

ADRESSE DES IMPORTEURS:
MH Handel GmbH
Wendenstraße 309
D-20537 Hamburg
Germany
IN CHINA HERGESTELLT

IT

IMPORTATO DA:
AOSOM Italy srl
Centro Direzionale Milanofiori
Strada 1 Palazzo F1
20057 Assago (MI)
P.I.: 08567220960
FATTO IN CINA