

INSTALLATION

Product Manual

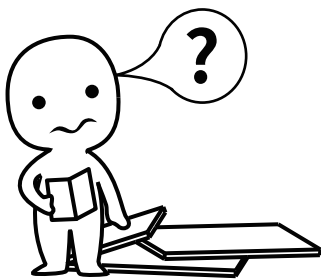

IMPORTANT INFORMATION!

please read the entire manual before starting to assemble and/or using this product. follow the manual thoroughly and keep it for further reference.

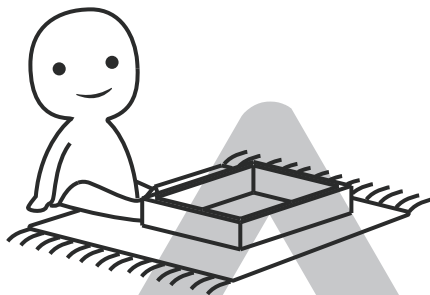
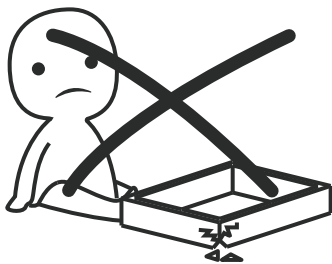

AVOID SCRATCHES!

In order to avoid scratching this furniture should be assembled on a soft layer- could be a rug.

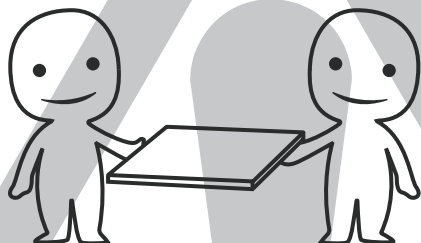

IMPROVE EFFICIENCY !

Try to find a partner to install with you, which can speed up the installation efficiency and shorten the time.

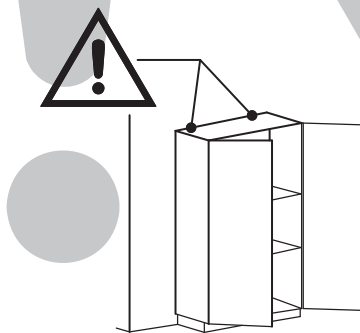
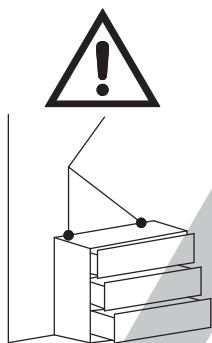

ANTI-TOPPLE WARNING !

Overturnd furniture can cause serious or fatal crush injuries. To prevent tipping over, be sure to use the wall attachment, if not included with this product. Please purchase the wall attachment that fit your wall. If unsure, seek professional advice. Please read and follow each step of the instructions carefully.

IMPORTANT !

It is important that any product which is assembled using any kind of screw is re-tightened 2 weeks after assembly, and once every 3 months - in order to assure stability through-out the lifespan of the product.

For regular maintenance and cleaning of the product, for the frame, please use a rag dipped in neutral detergent to fully wipe it, and then dry it with a clean rag. For glass materials, wipe with a rag dampened with water glass cleaner, and then dry with a dry rag.

Do not use an electric screwdriver, and do not use too much force when installing, because the board is easy to break.

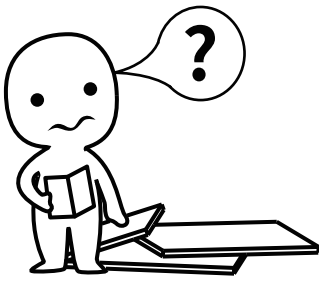

WARNEN!

Bitte lesen Sie das gesamte Handbuch, bevor Sie mit der Montage und /oder Verwendung dieses Produkts beginnen. Befolgen Sie das Handbuch sorgfältig und bewahren Sie es zum späteren Nachschlagen auf.

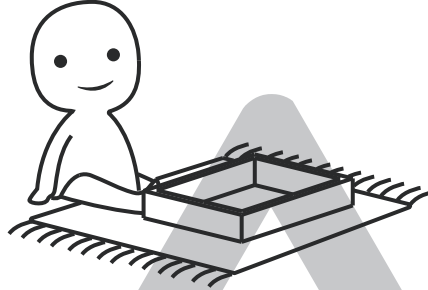
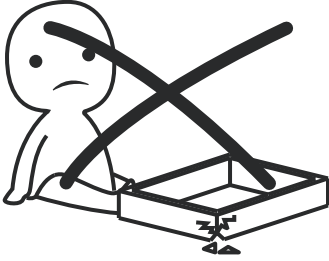

KRATZER VERMEIDEN!

Um Kratzer zu vermeiden, sollten diese Möbel auf einer weichen Schicht montiert werden - könnte ein Teppich sein.

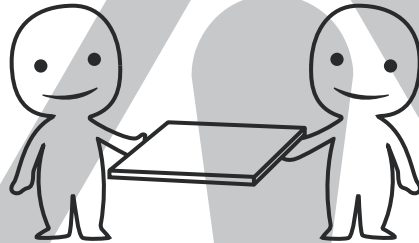

EFFIZIENZ STEIGERN!

Versuchen Sie, Partner zu finden, um mit Ihnen zu installieren, was die Installationseffizienz beschleunigen und die Zeit verkürzen kann.

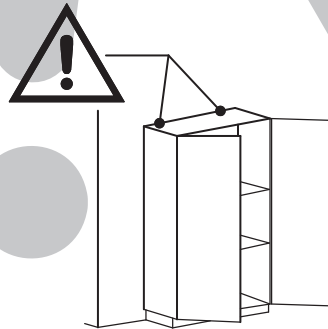
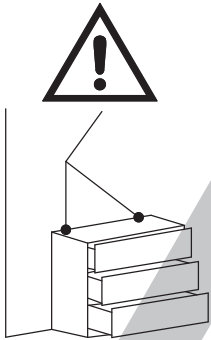

ANTI-TOPPLE-WARNUNG!

Umgestürzte Möbel können schwere oder tödliche Quetschverletzungen verursachen. Um ein Umkippen zu vermeiden, achten Sie darauf, die Wandbefestigung zu verwenden, wenn sie nicht im Lieferumfang enthalten ist. Bitte kaufen Sie den Wandaufsatz, der zu Ihrer Wand passt. Wenn Sie sich nicht sicher sind, suchen Sie professionellen Rat. Bitte lesen und befolgen Sie jeden Schritt der Anweisungen sorgfältig.

WICHTIG!

Es ist wichtig, dass jedes Produkt, das mit irgendeiner Art von Schraube montiert wird, 2 Wochen nach der Montage und einmal alle 3 Monate wieder angezogen wird, um die Stabilität während der gesamten Lebensdauer des Produkts zu gewährleisten.

Verwenden Sie für die regelmäßige Wartung und Reinigung des Produkts für den Rahmen einen Lappen, der in ein neutrales Reinigungsmittel getaucht ist, um ihn vollständig abzuwischen, und trocknen Sie ihn dann mit einem sauberen Lappen.



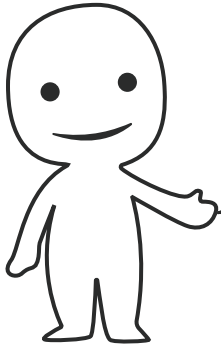



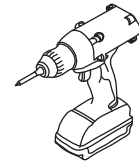
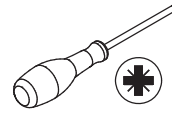
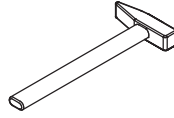
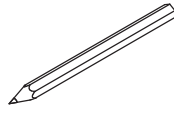



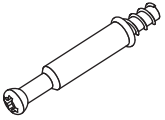

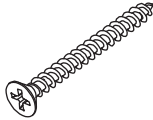

Verwenden Sie keinen Elektroschraubendreher und verwenden Sie nicht zu viel Kraft bei der Installation, da das Board leicht zu brechen ist.

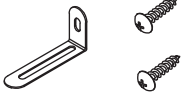

Please prepare the following tools

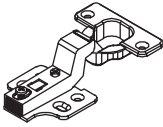
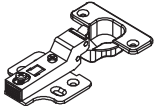
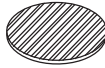

When installing, please carefully confirm whether each screw corresponds to the manual, accessories with similar shapes can be distinguished by size

<p>A x 22</p>  <p>Ø6 x 35 mm</p>	<p>B x 22</p>  <p>Ø15 x 10 mm</p>	<p>C x 28</p>  <p>Ø6 x 30 mm</p>	<p>D x 8</p>  <p>Ø4 x 35 mm</p>	<p>E x 48</p>  <p>Ø4 x 14 mm</p>
<p>F x 4</p>  <p>Ø4 x 20 mm</p>	<p>G x 44</p>  <p>Ø4 x 14 mm</p>	<p>H x 6</p>  <p></p>	<p>I x 4</p>  <p></p>	<p>J x 30</p>  <p>Ø2.5 x 12 mm</p>
<p>K x 2</p> <p>K-1 K-2</p>  <p>Ø4 x 12 mm</p>	<p>M x 2</p>  <p></p>	<p>N x 1</p>  <p></p>	<p>O x 8</p>  <p></p>	<p>P x 4</p>  <p></p>
<p>Q x 16</p>  <p></p>	<p>R x 4</p>  <p></p>	<p>S x 4</p>  <p></p>	<p>T x 4</p>  <p></p>	

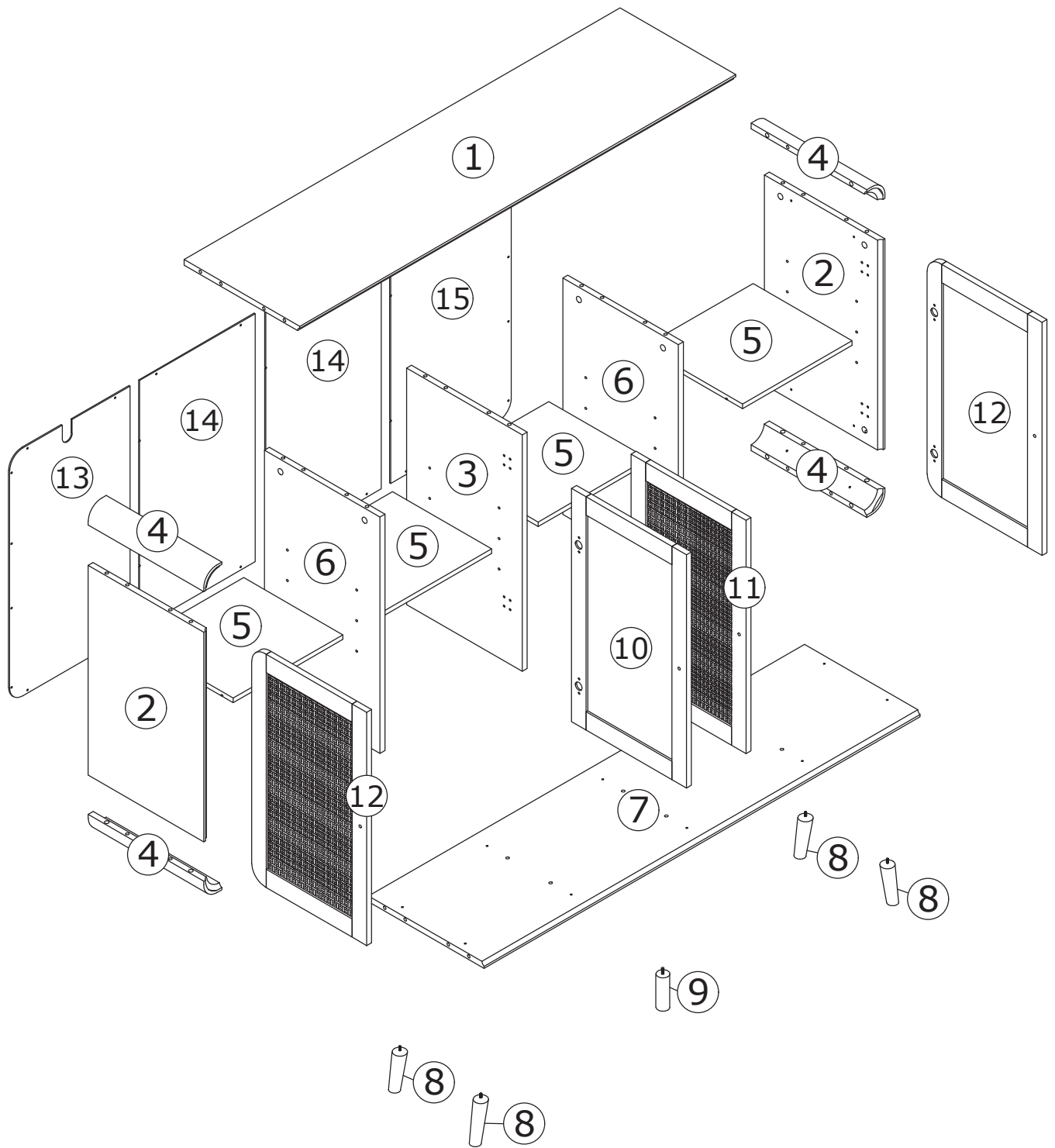

⚠ WARNING



Children have died from furniture tipover. To reduce the risk of furniture tipover:

- ALWAYS install Anti-tip device provided.
- NEVER put a TV on this product.
- NEVER allow children to stand, climb or hang on drawers, doors, or shelves.
- NEVER open more than one drawer at a time.
- Place heaviest items in the lowest drawers.

*This is a permanent label.
Do not remove!*

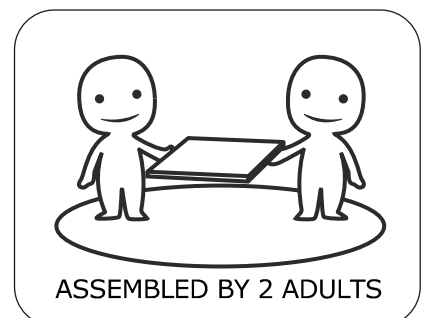

1

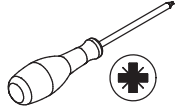
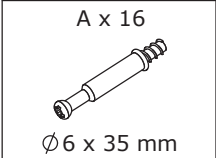

Visser la tige excentrique(A)
dans le panneau 4 comme indiqué.

Screw eccentric rod(A)
into panel 4 as shown.

Schrauben Sie die
Exzenterstange (A) wie
gezeigt in die Platte 4.

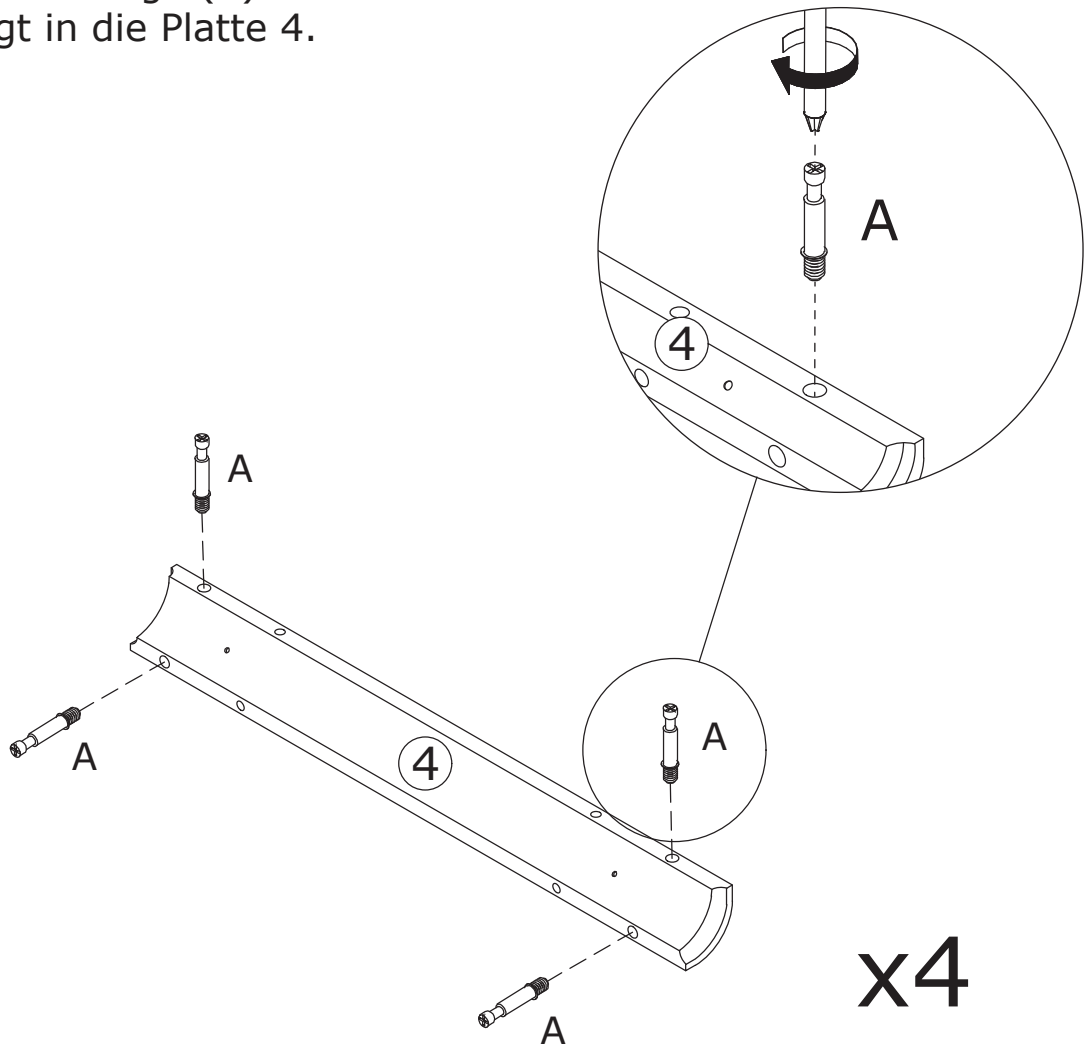
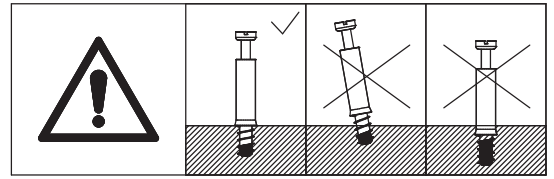

2

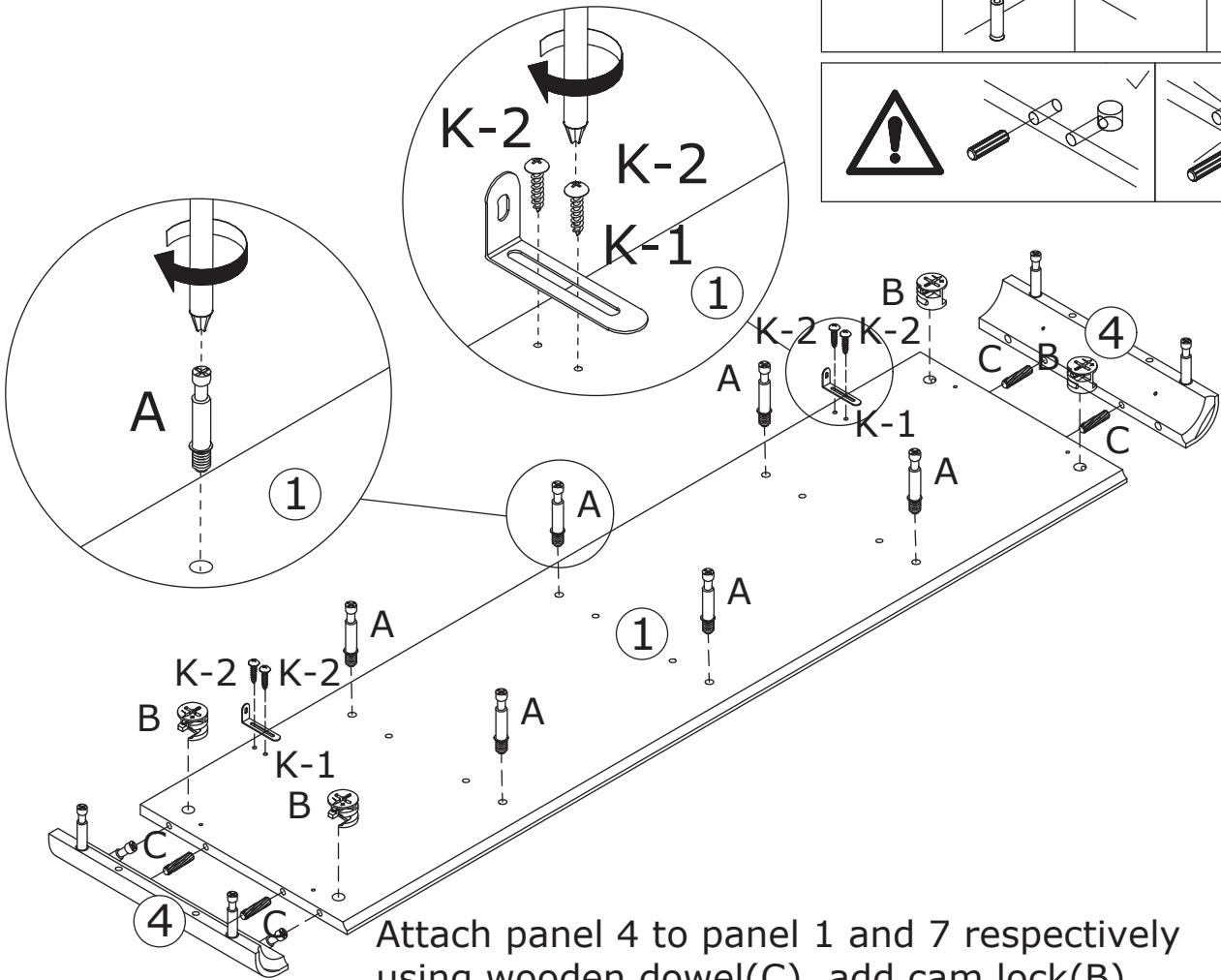
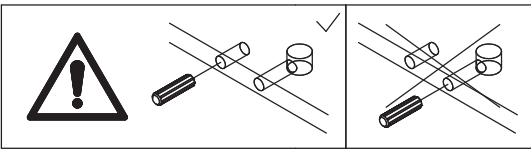
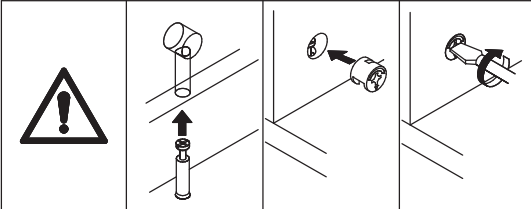
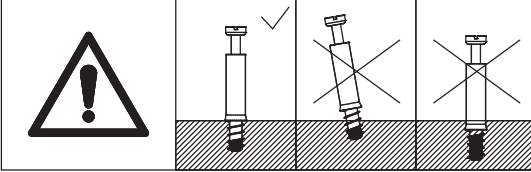
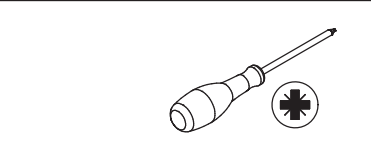
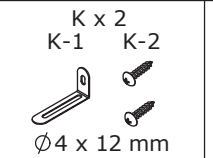
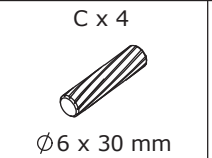
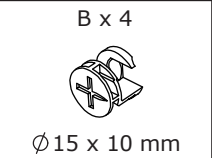
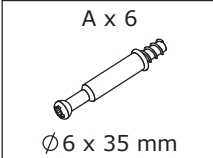

Attach panel 4 to panel 1 and 7 respectively using wooden dowel(C), add cam lock(B) into panel 1,7 and turn clockwise to tighten as shown.

Screw eccentric rod(A) into panel 1 and fix part(K-1) as shown.

Befestigen Sie die Platte 4 mit einem Holzdübel (C) an Platte 1 bzw. 7, setzen Sie den Nockenverschluss (B) in Panel 1,7 ein und drehen Sie es im Uhrzeigersinn, um es wie gezeigt festzuziehen.

Schrauben Sie die Exzenterstange(A) in Platte 1 und befestigen Sie Teil(K-1) wie abgebildet.

3

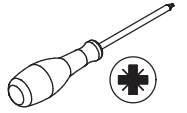
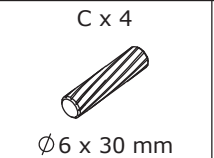
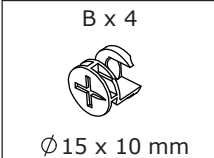

Fixer le panneau 4 aux panneaux 1 et 7 respectivement à l'aide d'une cheville en bois (C), ajouter le verrou à came (B) dans le panneau 1,7 et tourner dans le sens des aiguilles d'une montre pour serrer comme indiqué. Visser la tige excentrique (A) dans le panneau 1 et fixer la pièce (K-1) comme indiqué.

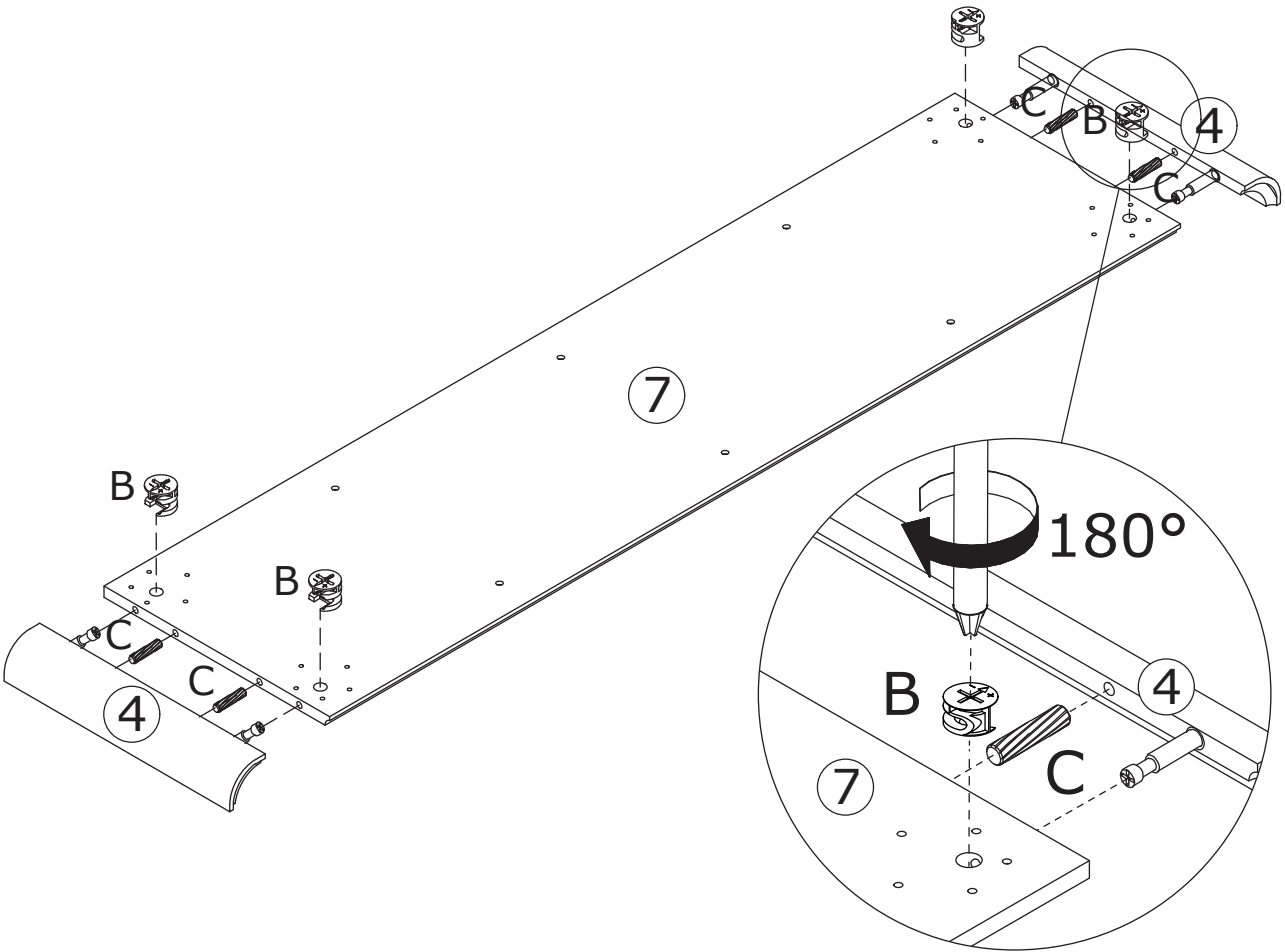
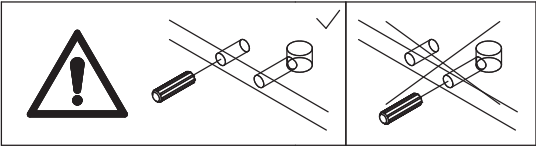
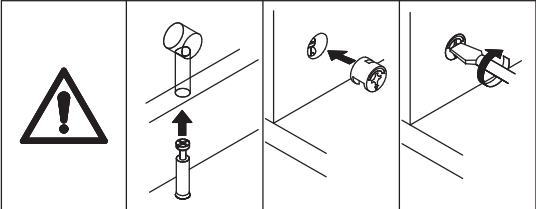
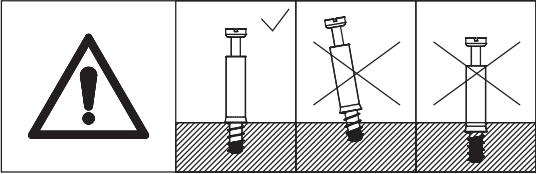

4

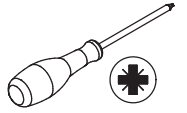
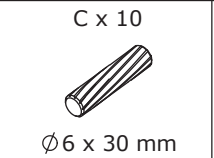
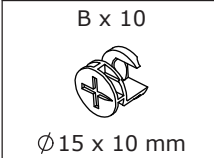

Fixer les panneaux 1 et 4 aux panneaux 2, 6 et 3 à l'aide d'une cheville en bois (C).

(B) dans les panneaux 2, 6, 3 et tourner dans le sens des aiguilles d'une montre pour serrer comme indiqué.

Attach panel 1 and 4 to panel 2, 6 and 3 using wooden dowel (C), add cam lock (B) into panel 2, 6, 3 and turn clockwise to tighten as shown.

Befestigen Sie die Platten 1 und 4 an den Platten 2, 6 und 3 mit Hilfe eines Holzdübels (C).

(B) in die Platten 2, 6 und 3 und drehen im Uhrzeigersinn festziehen, wie gezeigt.

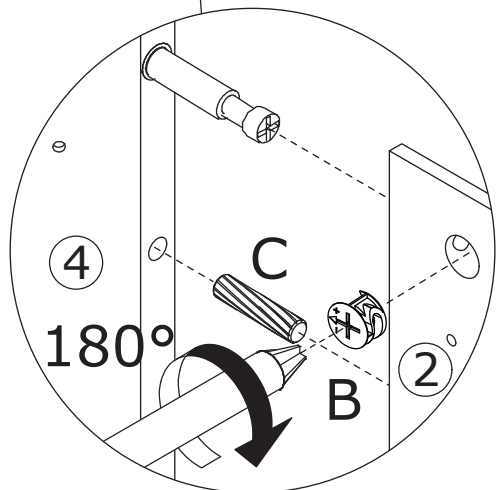
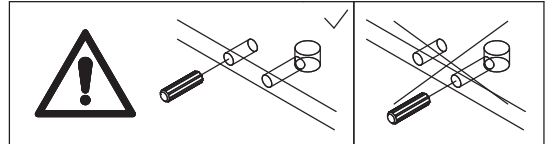
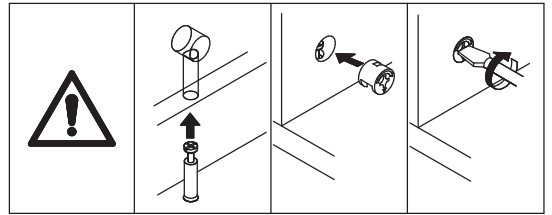

5

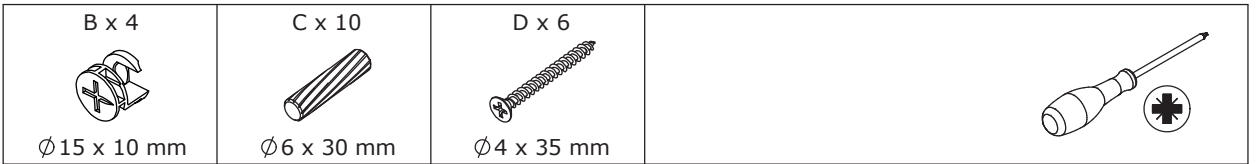

Attach panel 7 and 4 to panel 2, 6 and 3 using wooden dowel(C), add cam lock(B) into panel 2 and turn clockwise to tighten as shown. Fix panel 7 to panel 6 and 3 with screw(D) as shown. Befestigen Sie die Platten 7 und 4 an den Platten 2, 6 und 3 mit Holzdübel(C), Nockenschloss(B) in Paneel 2 einsetzen und im Uhrzeigersinn festziehen, wie abgebildet. Befestigen Sie Paneel 7 an Paneel 6 und 3 mit der Schraube(D) wie abgebildet.

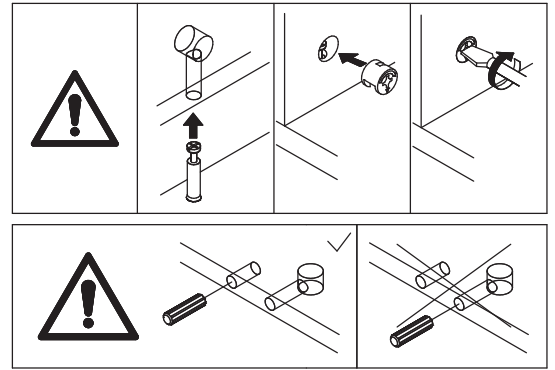

Fixer les panneaux 7 et 4 aux panneaux 2, 6 et 3. à l'aide d'une cheville en bois (C), ajouter le verrou à came (B) dans le panneau 2 et tourner dans le sens des aiguilles d'une montre pour serrer comme indiqué.

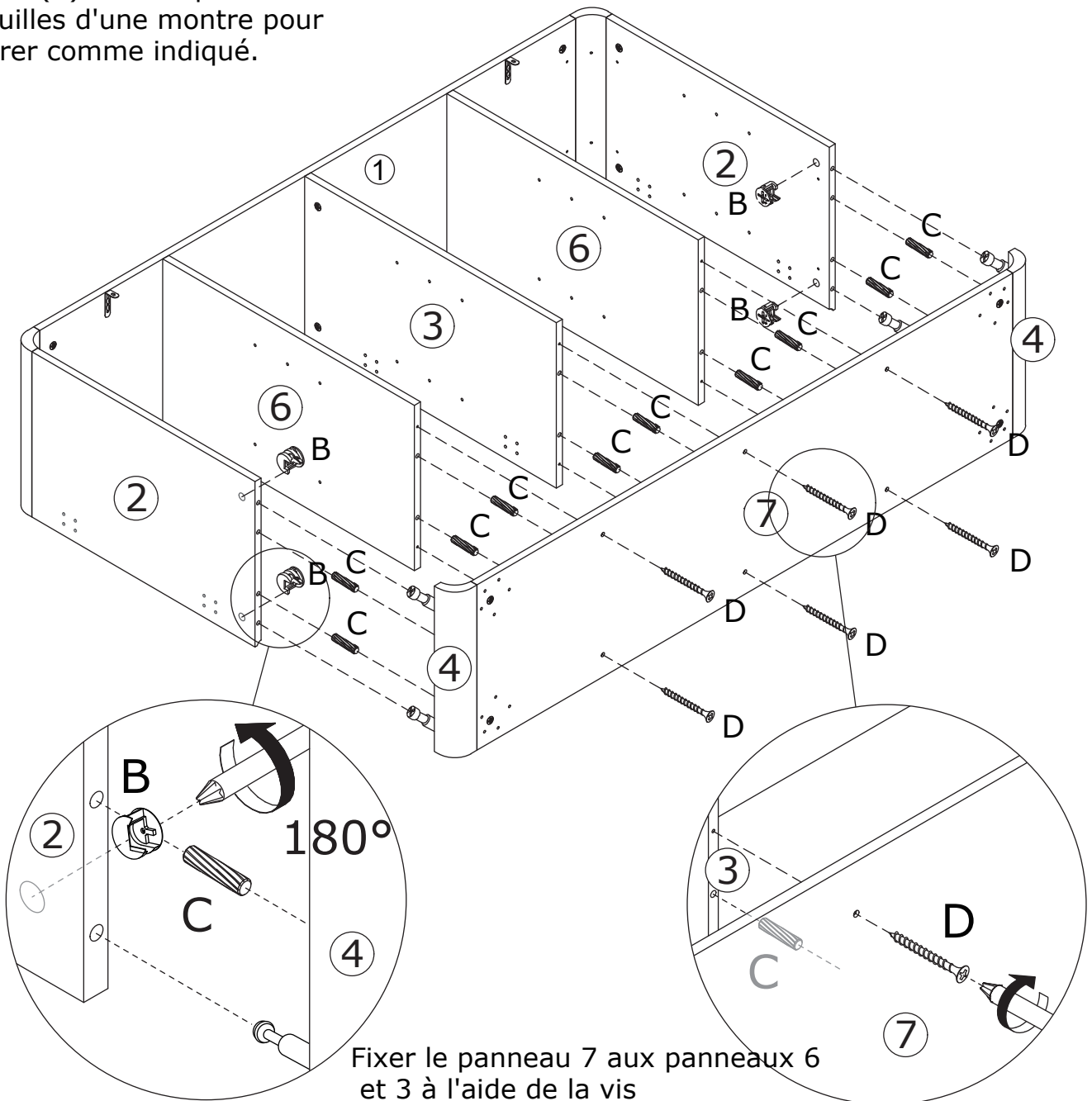

Fixer le panneau 7 aux panneaux 6 et 3 à l'aide de la vis (D) comme indiqué.

6

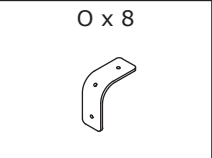
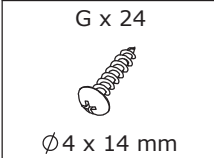

Fixer la pièce(O) aux panneaux 1, 2, 4 et 7 avec la vis(G) comme indiqué.

Fix part(O) to panel 1, 2, 4 and 7 with screw(G) as shown.

Befestigen Sie Teil(O) an den Platten 1, 2, 4 und 7 mit der Schraube (G) wie abgebildet

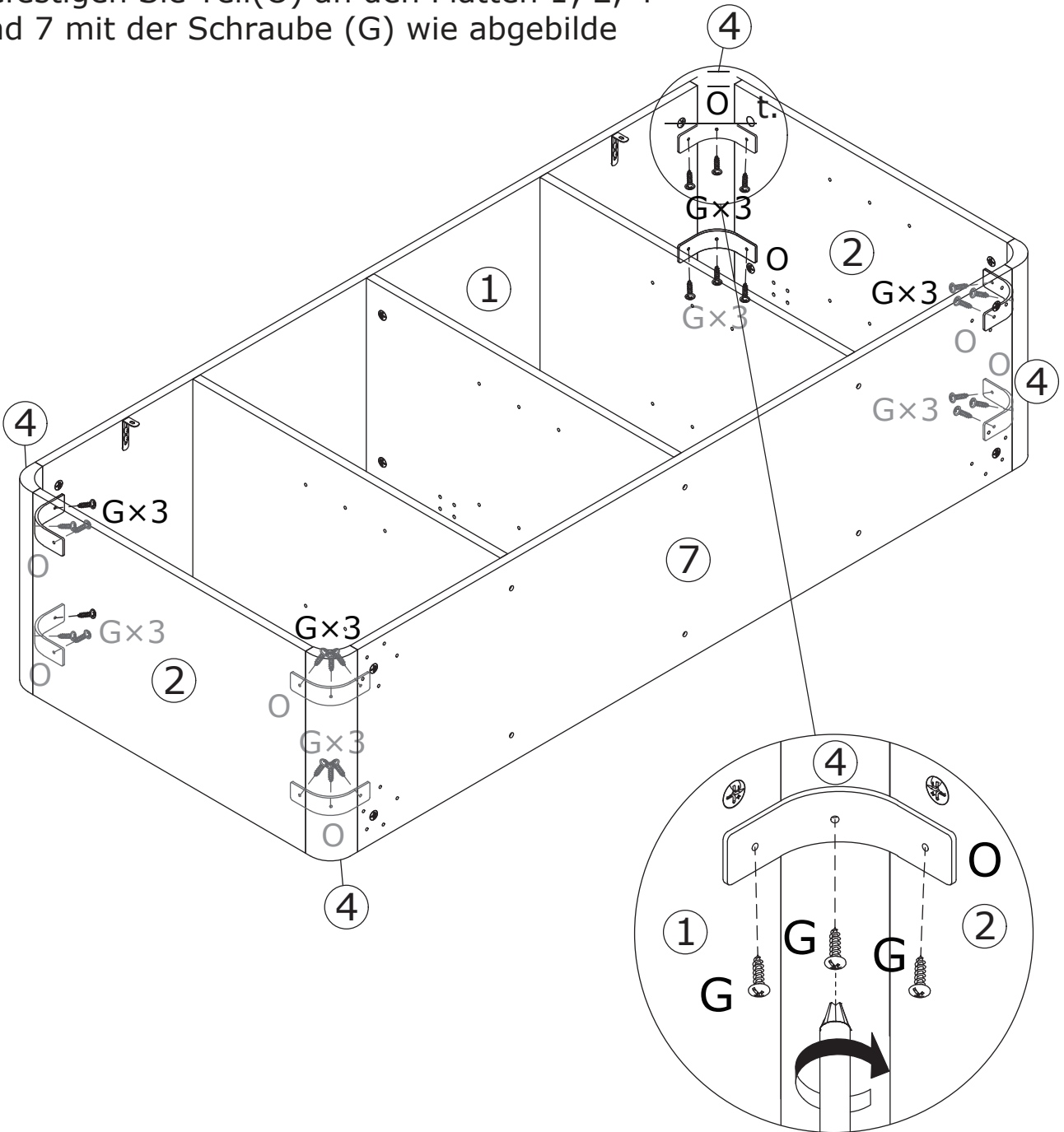

7

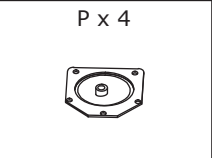
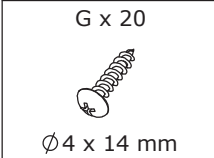

Fixer la pièce(P) au panneau 7
avec la vis(G) comme indiqué.

Fix part(P) to panel 7
with screw(G) as shown.

Befestigen Sie das Teil (P) an der Platte 7
mit der Schraube (G) wie abgebildet.

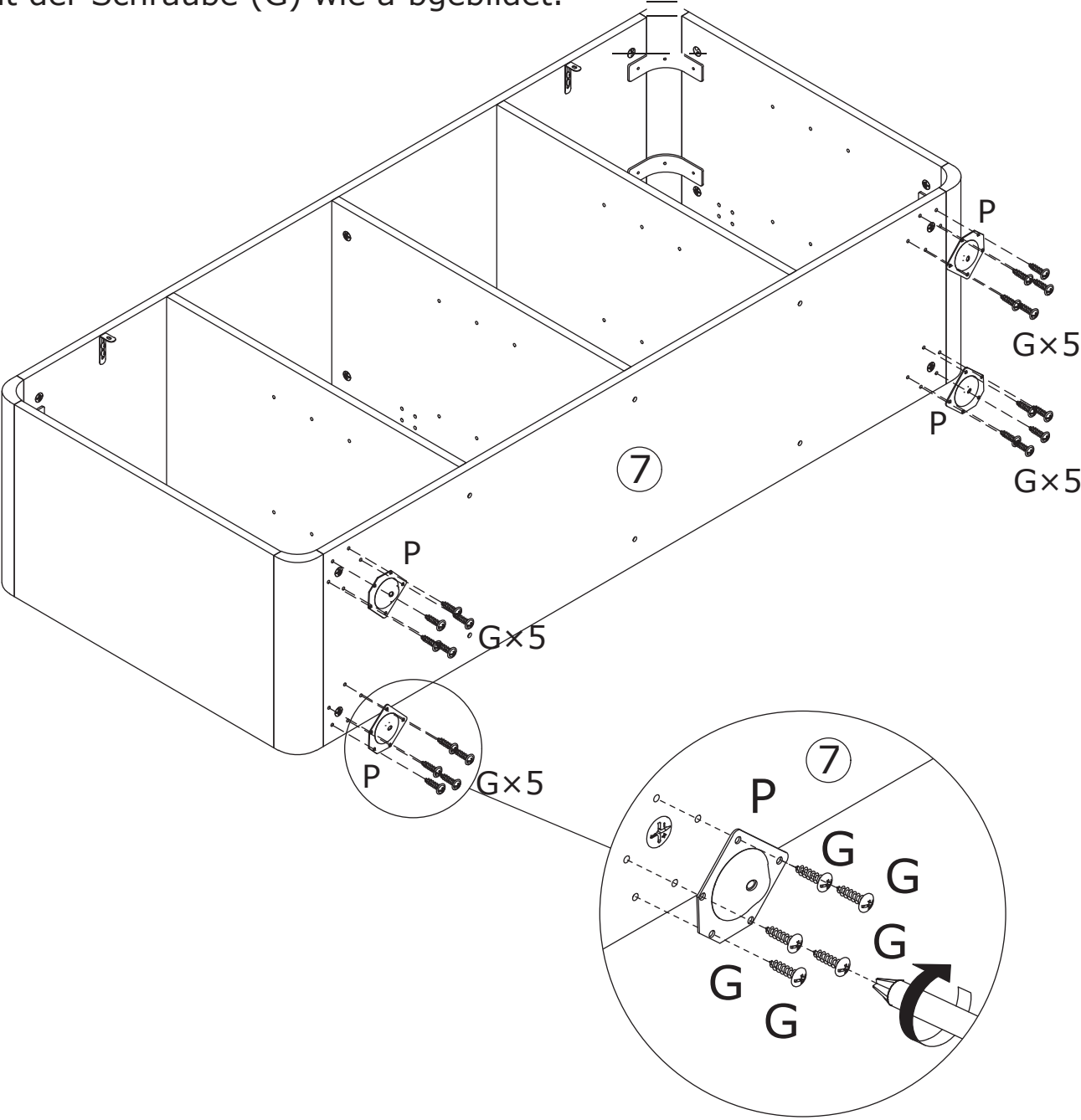

8

N x 1	T x 4	
		

Attach the foot sticker(T) to foot number 8 as shown

Rotate leg 8 into part(P) as shown.

Rotate leg support 9 into panel 7 as shown.

Bringen Sie den Fußaufkleber (T) wie abgebildet am Fuß Nummer 8 an.

Drehen Sie das Bein 8 wie gezeigt in das Teil (P).

Drehen Sie die Beinstütze 9 wie abgebildet in die Platte 7.

Fixez l'autocollant de pied (T) sur le pied numéro 8 comme indiqué.

Tourner la jambe 8 dans la pièce (P) comme indiqué.

Tourner le support de jambe 9 dans le panneau 7 comme indiqué.

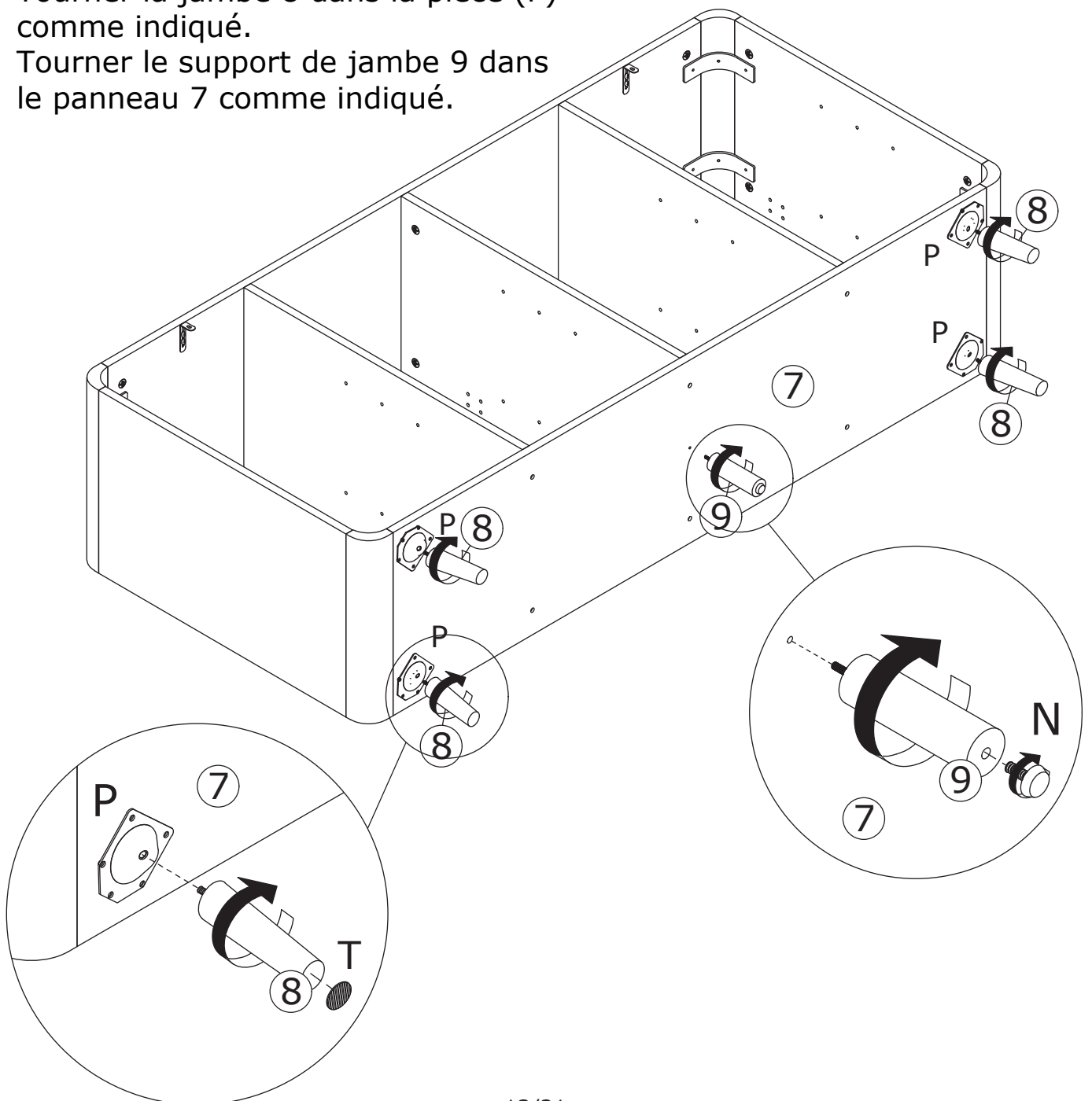

9

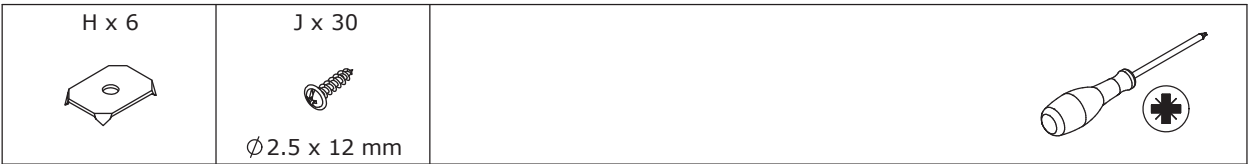

Fix back panel 13, 14 and 15 to the item using screw(J) at first.

Fix iron sheet part(H) to the gap of each back panels using screw(J) as shown.

Befestigen Sie die Rückwand 13, 14 und 15 an der zuerst mit den Schrauben (J).

Befestigen Sie das Eisenblechteil (H) an der Lücke jeder Rückwand mit der Schraube (J) wie gezeigt.

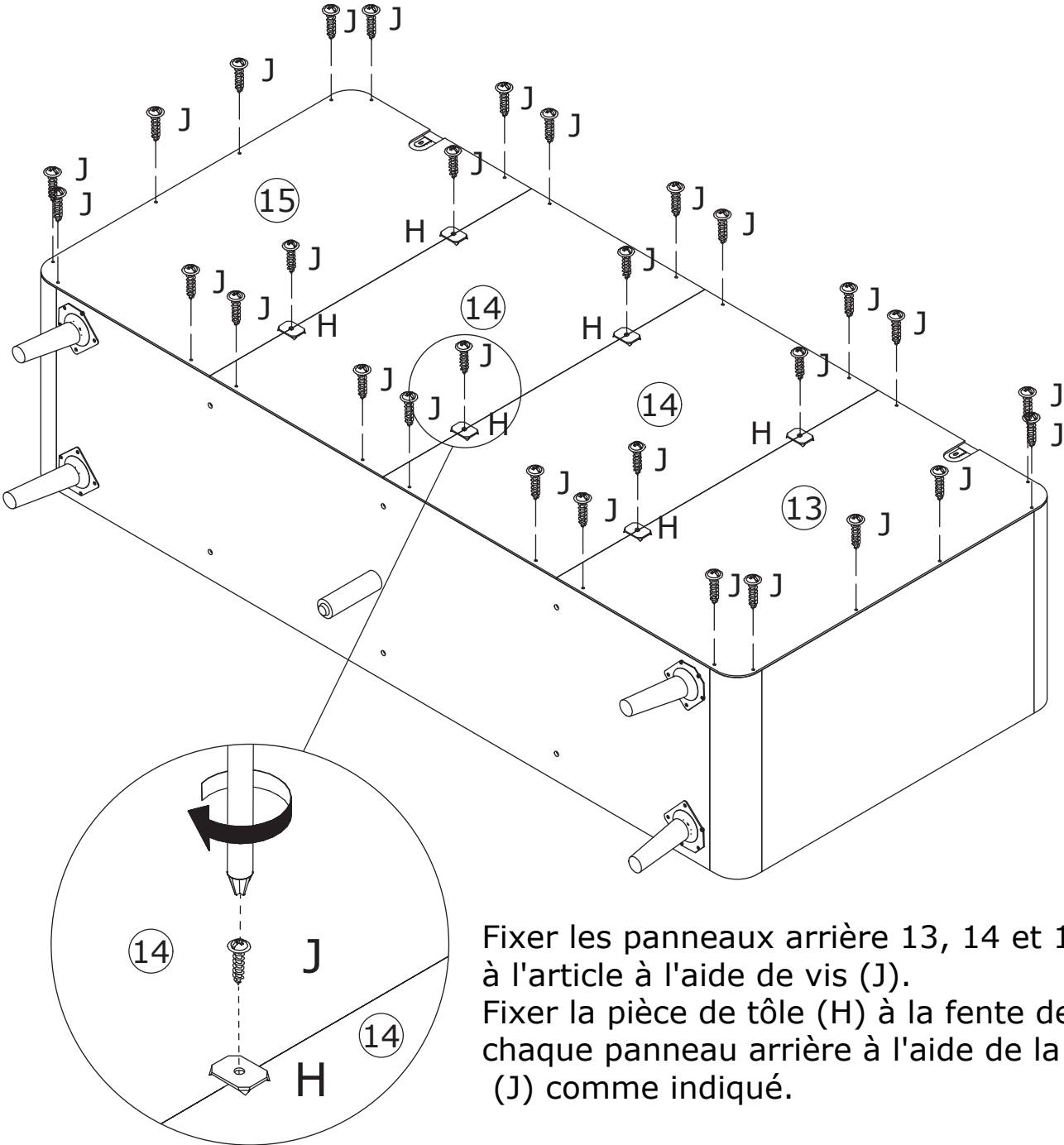

Fixer les panneaux arrière 13, 14 et 15 à l'article à l'aide de vis (J).
Fixer la pièce de tôle (H) à la fente de chaque panneau arrière à l'aide de la vis (J) comme indiqué.

10

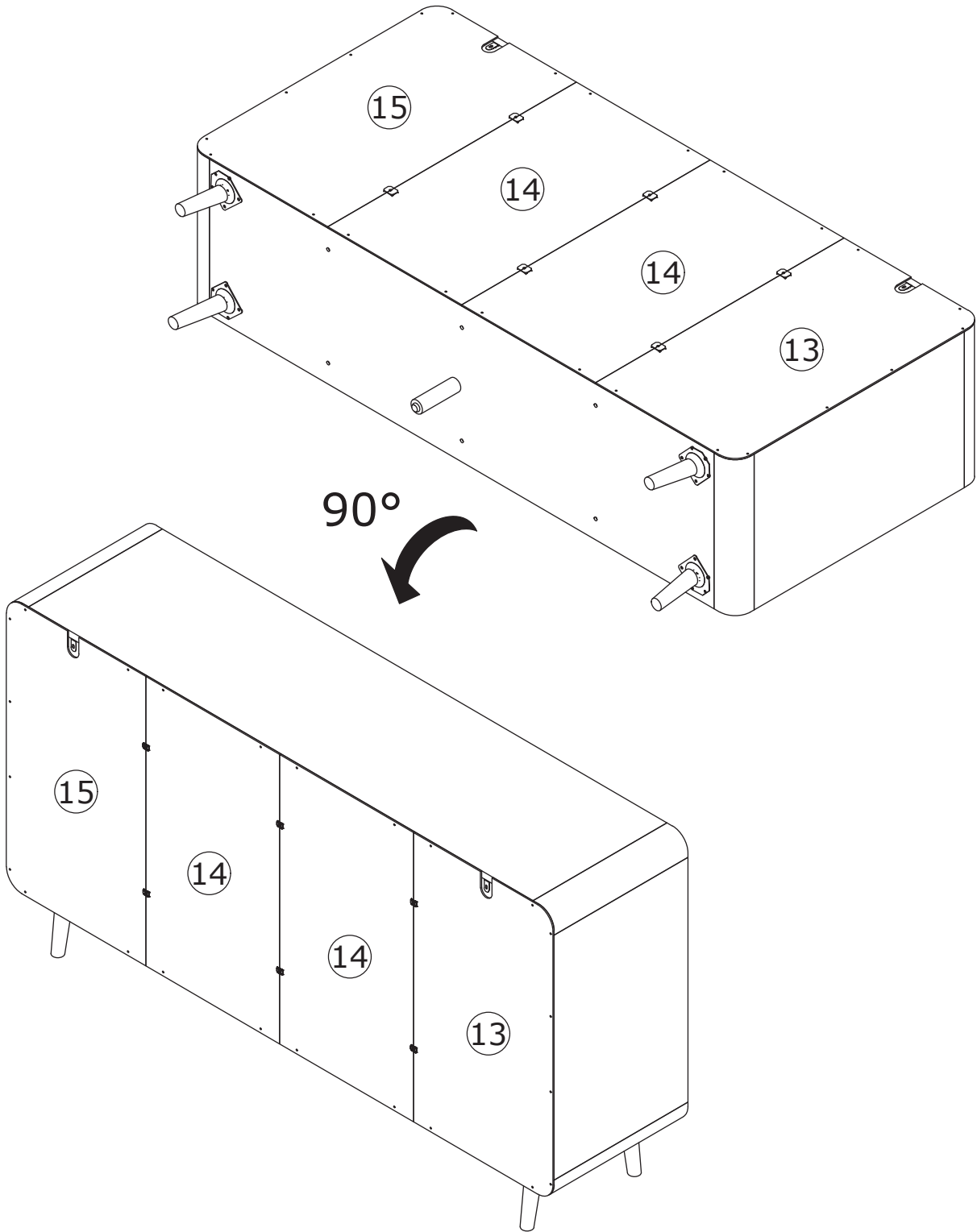

11

E x 8



Ø4 x 14 mm

F x 2



Ø4 x 20 mm

I x 2



R x 4

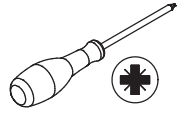

Fix hinge(R) to panel 12 with screw(E) as shown.

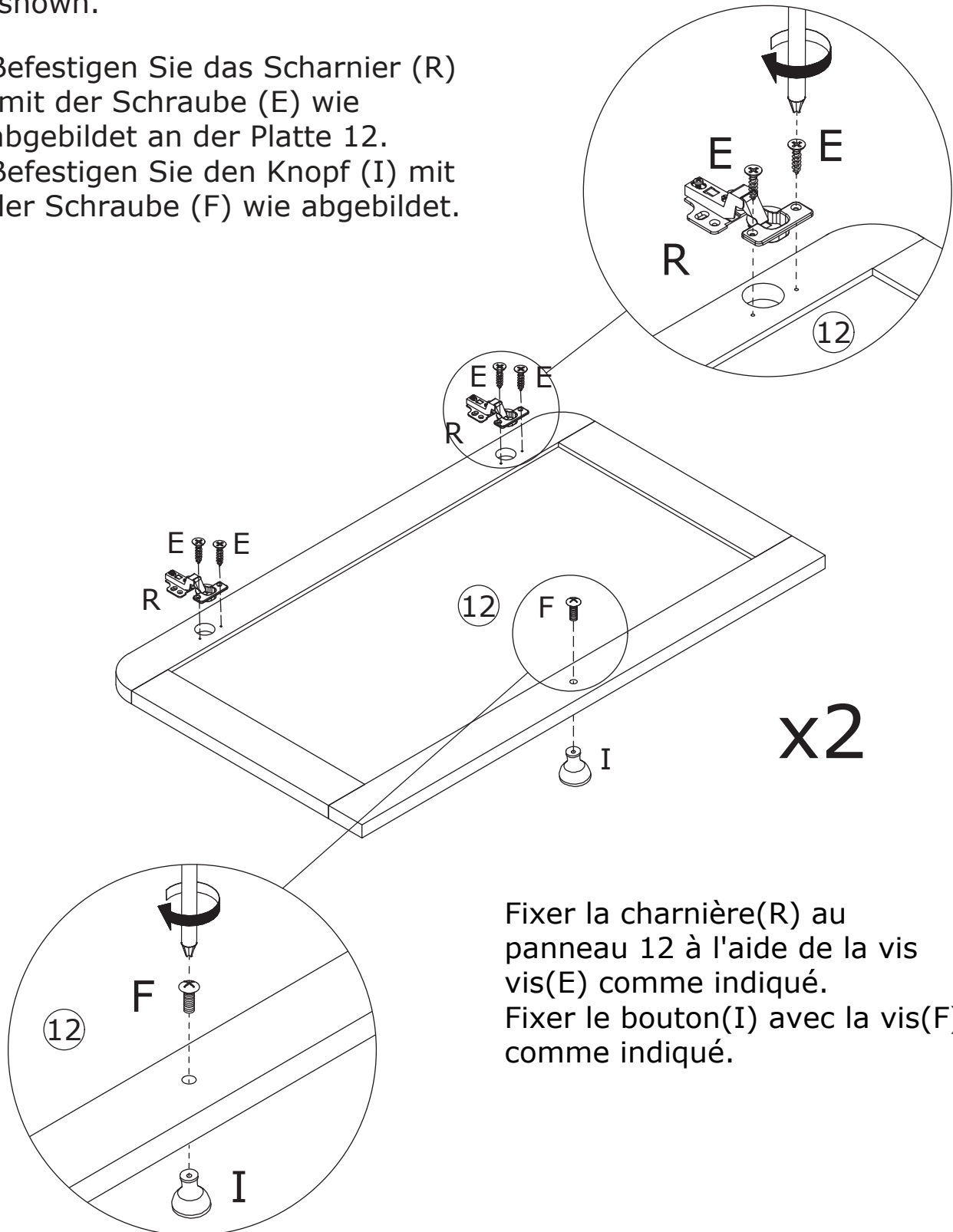

Fix knob(I) with screw(F) as shown.

Befestigen Sie das Scharnier (R) mit der Schraube (E) wie abgebildet an der Platte 12.
Befestigen Sie den Knopf (I) mit der Schraube (F) wie abgebildet.



Fixer la charnière(R) au panneau 12 à l'aide de la vis vis(E) comme indiqué.
Fixer le bouton(I) avec la vis(F) comme indiqué.

12

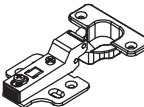
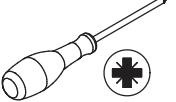
<p>E x 8</p>  <p>Ø4 x 14 mm</p>	<p>F x 2</p>  <p>Ø4 x 20 mm</p>	<p>I x 2</p> 	<p>S x 4</p> 	
--	--	--	---	---

Befestigen Sie das Scharnier (S) an den Platten 11 und 10 mit Schraube(E) wie abgebildet.

Befestigen Sie den Knopf (I) mit der Schraube (F) wie abgebildet.

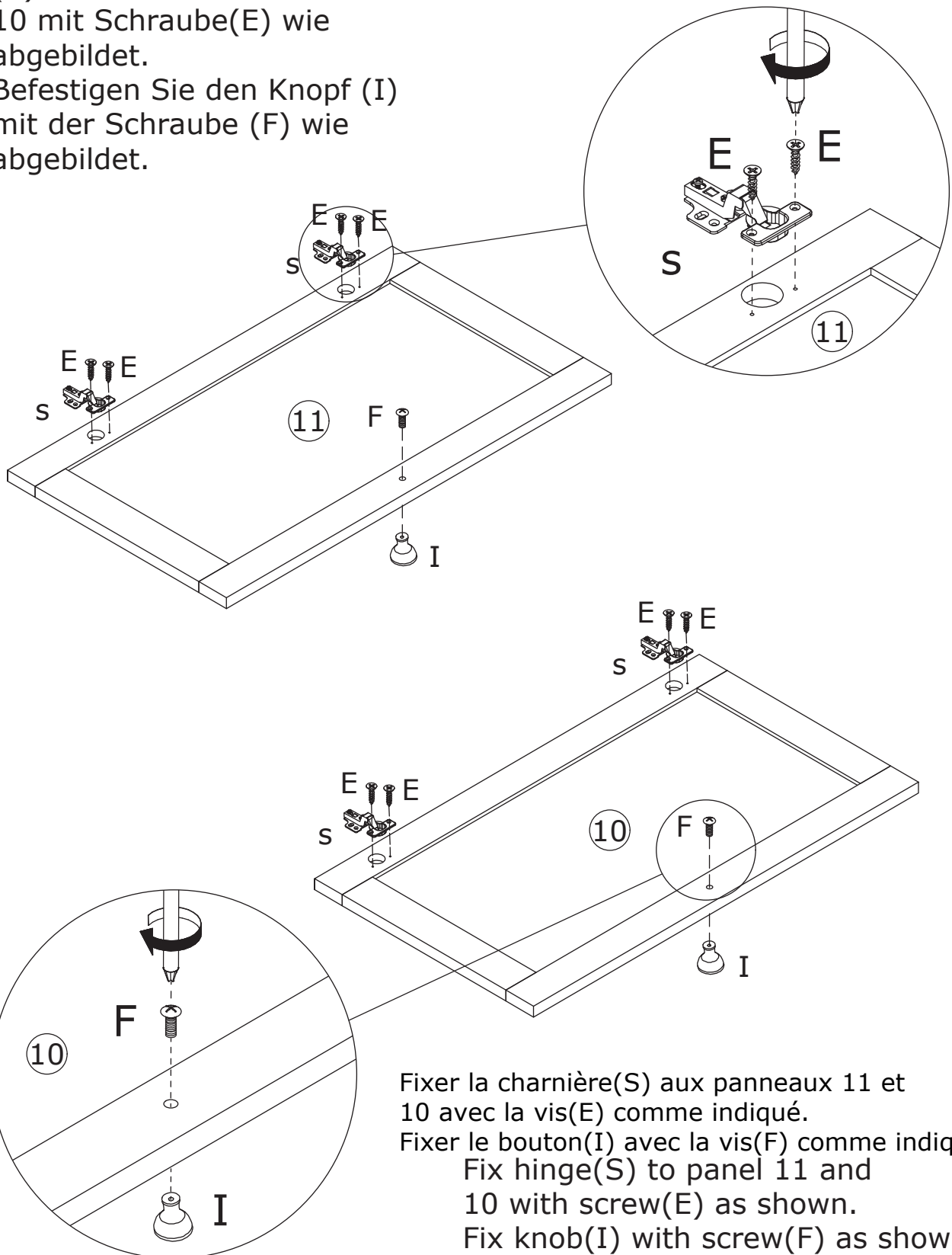

Fixer la charnière(S) aux panneaux 11 et 10 avec la vis(E) comme indiqué.
 Fixer le bouton(I) avec la vis(F) comme indiqué.
 Fix hinge(S) to panel 11 and 10 with screw(E) as shown.
 Fix knob(I) with screw(F) as shown.

13

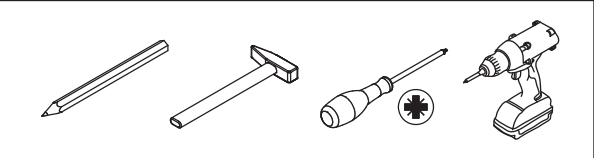
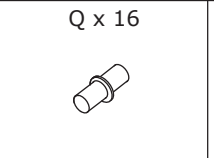
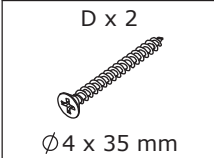

Insert layer pin(Q) into panel 2, 6 and 3 at first.
 Install anti-tipping device as shown.
 Stecken Sie den Lagenstift (Q) zunächst in
 zuerst in die Platten 2, 6 und 3.
 Montieren Sie die Kippsicherung wie gezeigt.

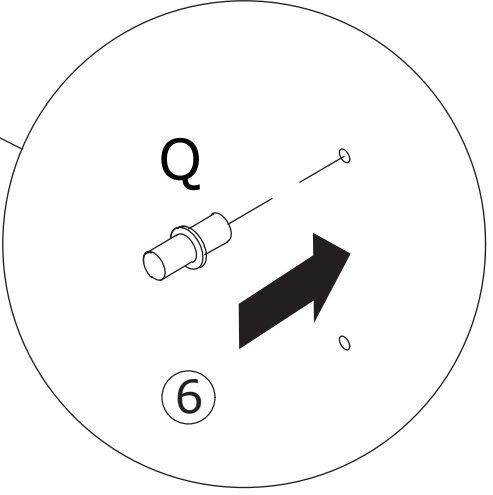
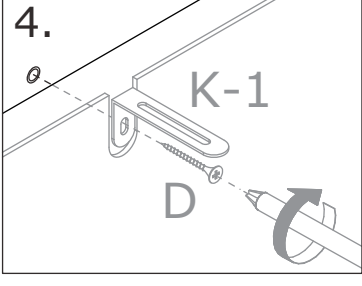
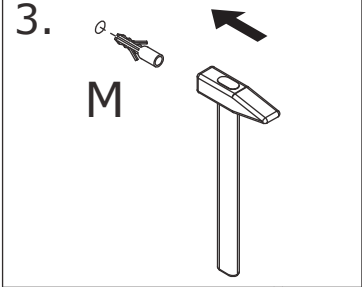
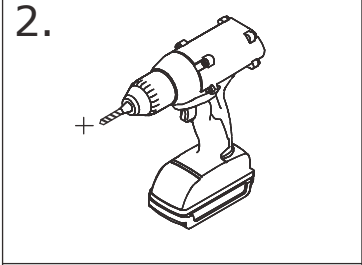
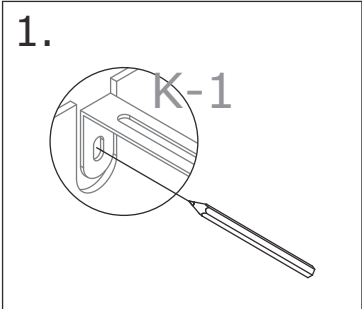
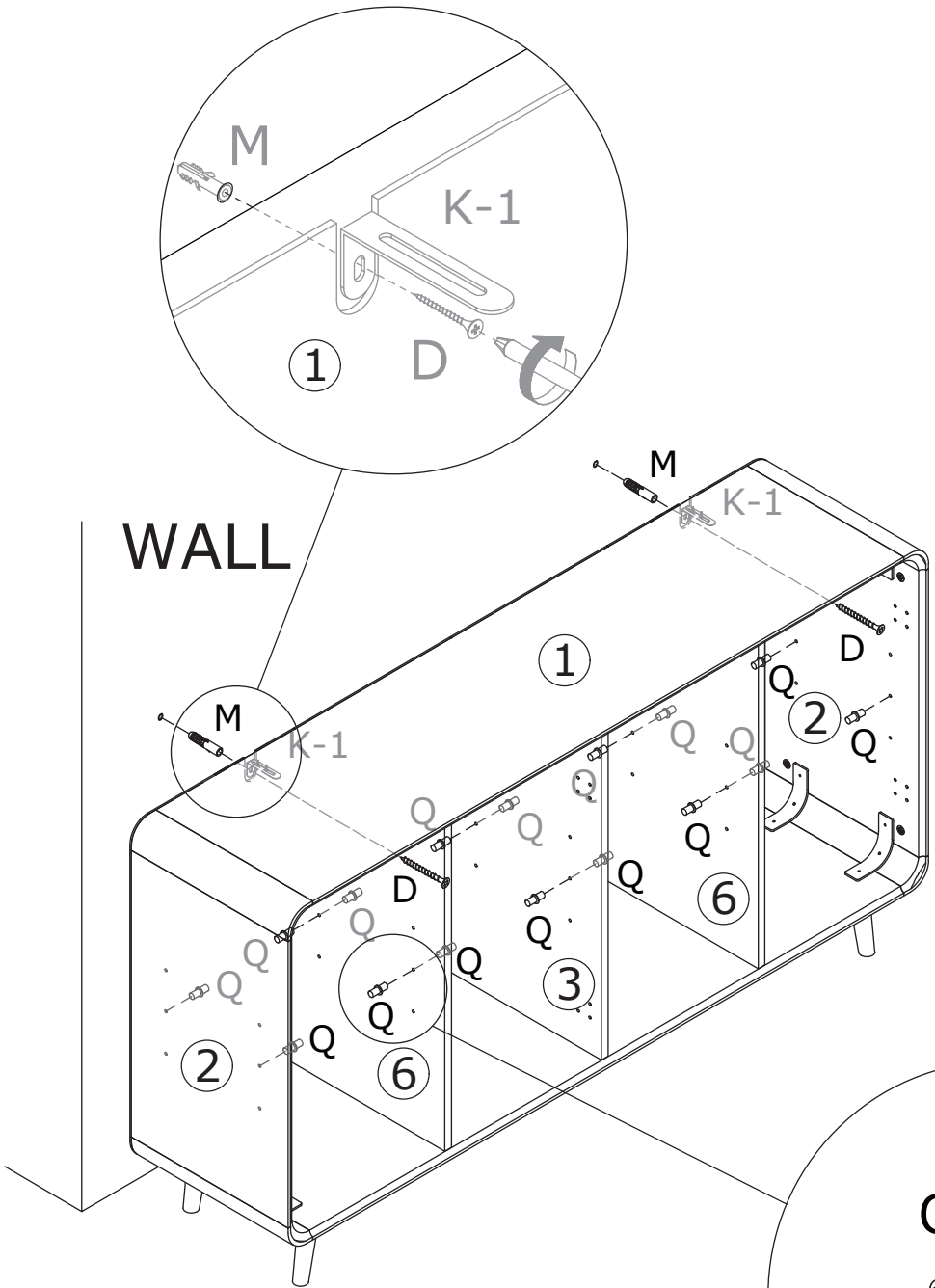

Insérer l'épingle à couche (Q) dans
 panneaux 2, 6 et 3.
 Installer le dispositif anti-
 basculement comme indiqué.

14

Placer le panneau d'étagère 5.

Place shelf panel 5 on.

Setzen Sie Regalplatte 5 auf.

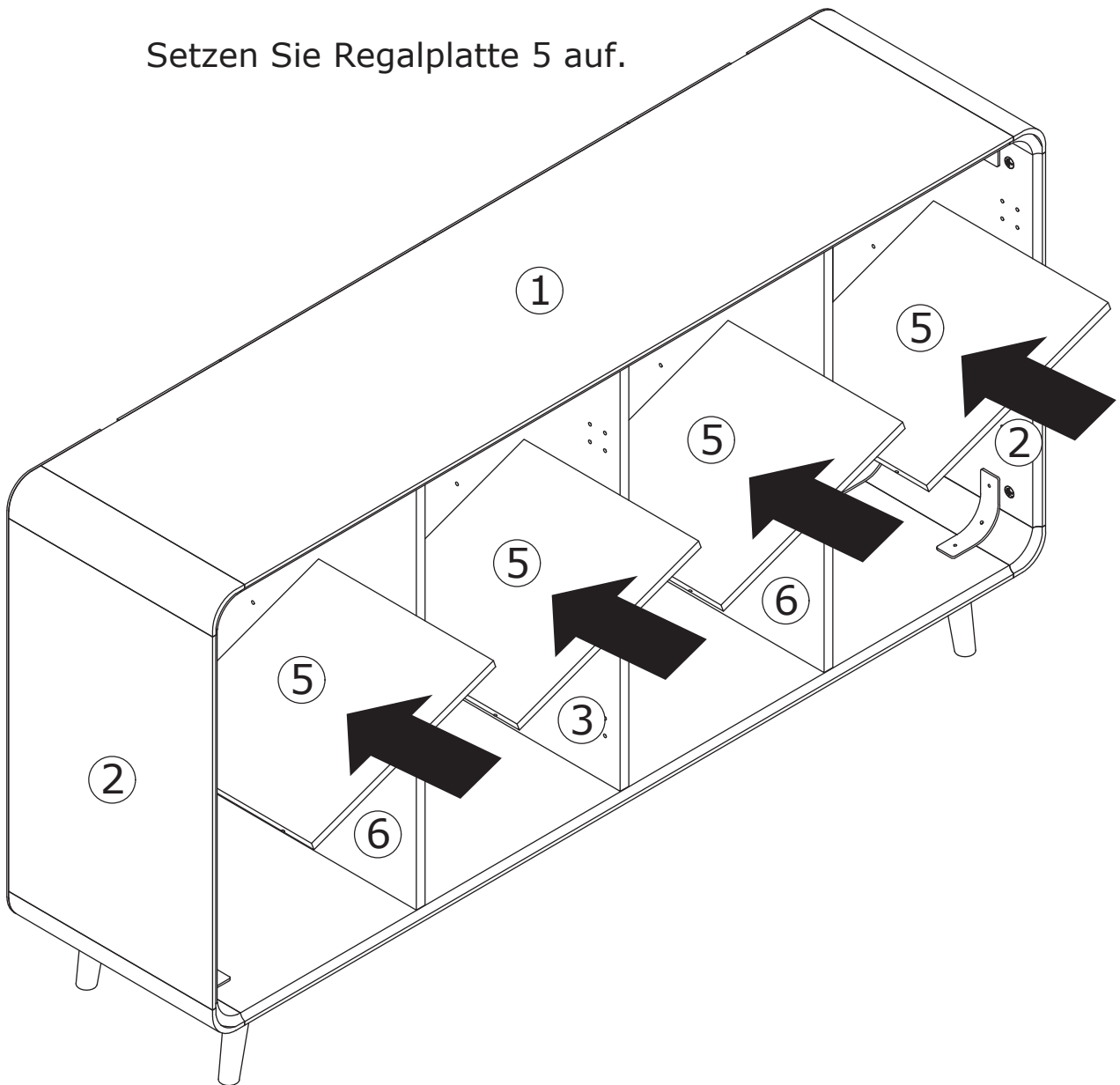

15

E x 32



Ø4 x 14 mm

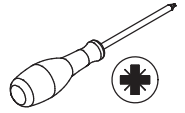

Attach door panel 12 to panel 2 by fixing hinge with screw(E) as shown.
Attach door panel 10 and 11 to panel 3 by fixing hinge with screw(E) as shown.

Befestigen Sie das Türblatt 12 an der Platte 2, indem Sie das Scharnier mit Schraube (E) wie abgebildet.
Befestigen Sie die Türflügel 10 und 11 an Flügel 3, indem Sie das Scharnier mit der Schraube (E) befestigen (siehe Abbildung).

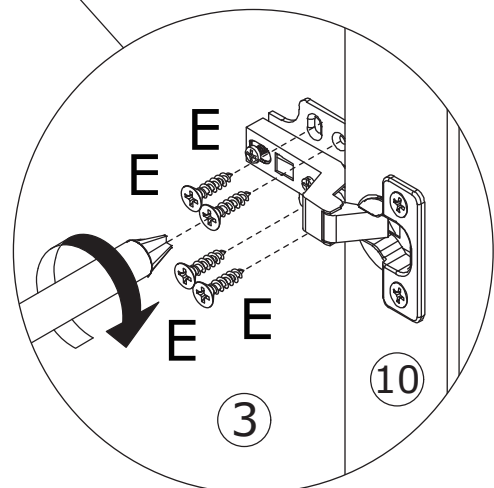
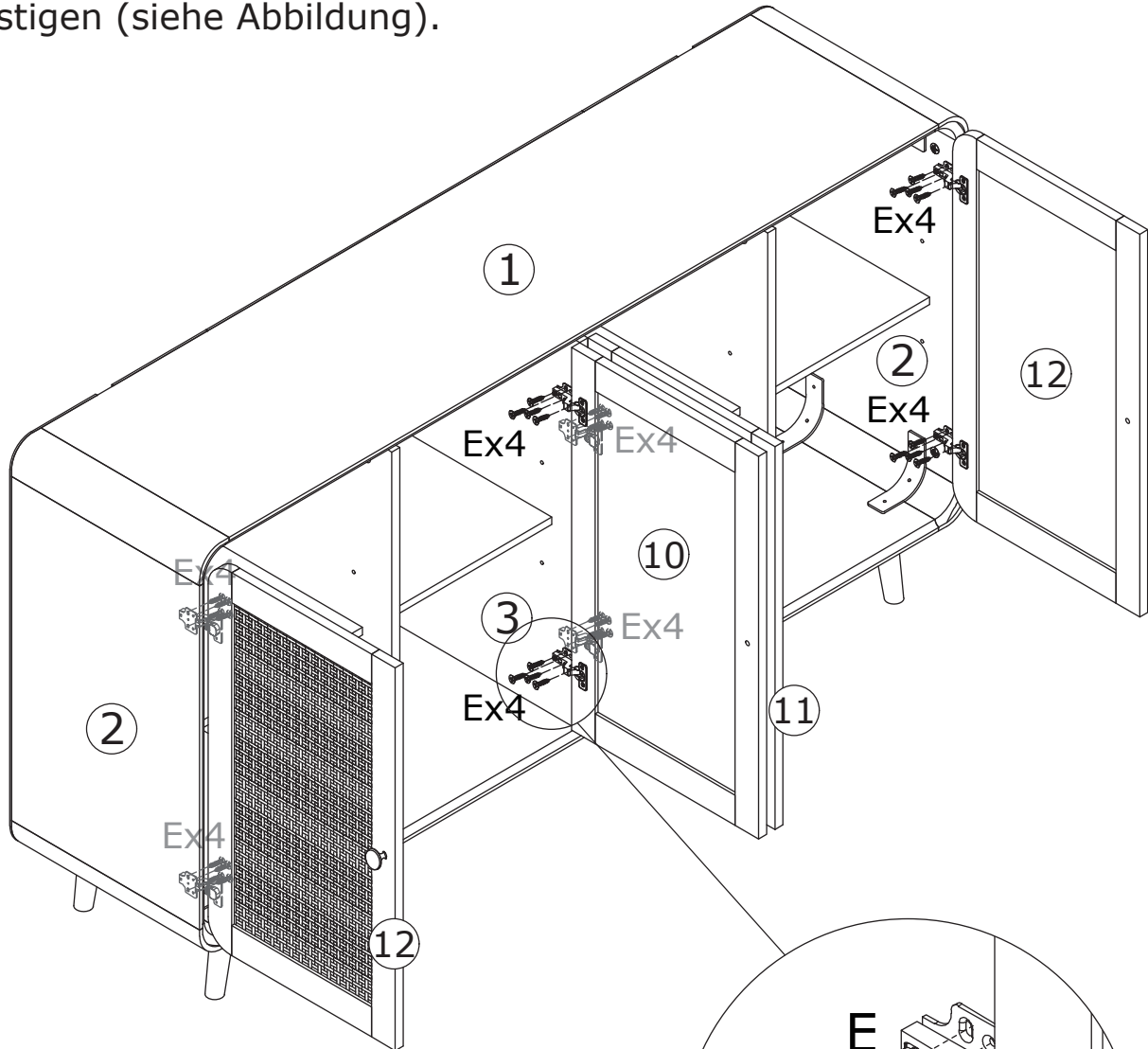

Fixer le panneau de porte 12 au panneau 2 en fixant la charnière avec la vis(E) comme indiqué.

Fixer les panneaux de porte 10 et 11 au panneau 3 en fixant la charnière à l'aide de la vis (E) comme indiqué.

16

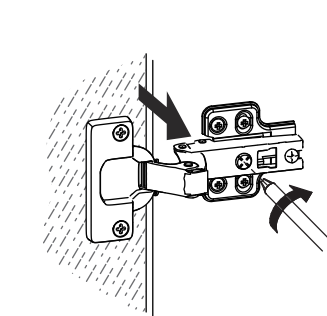
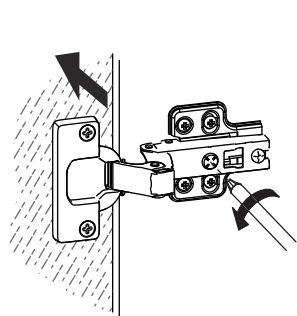
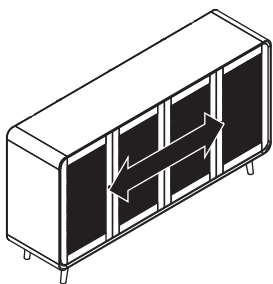
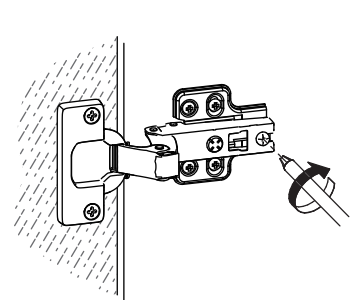
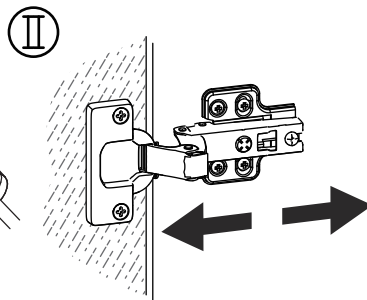
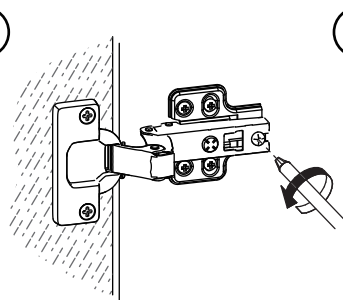
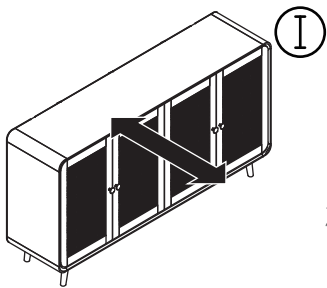
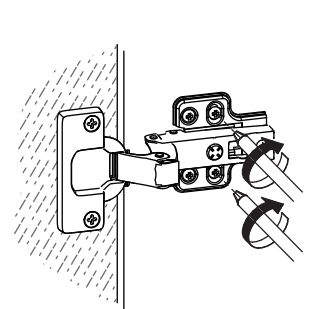
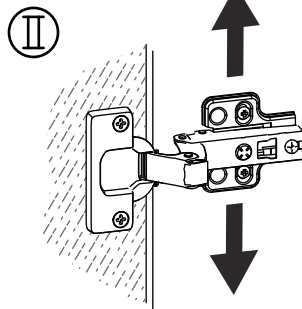
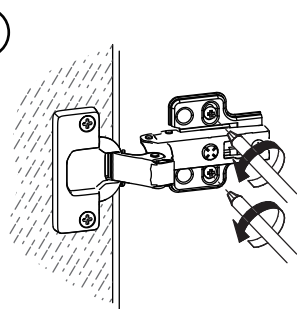
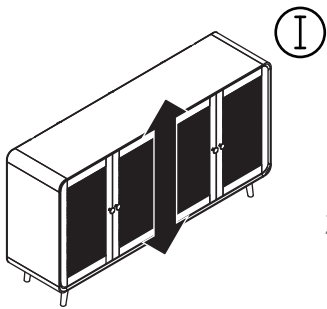
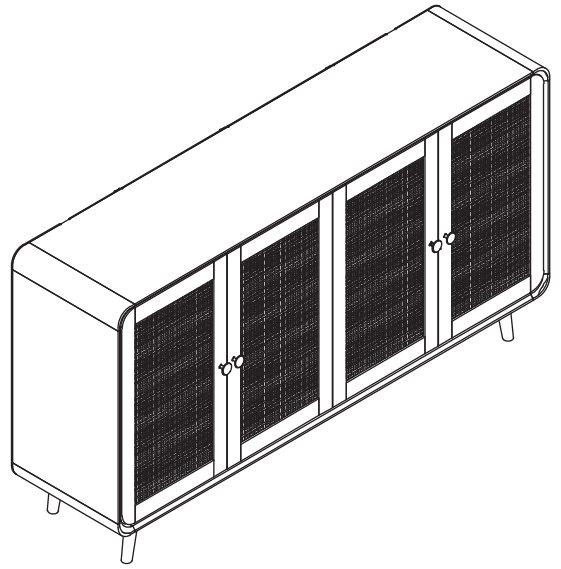
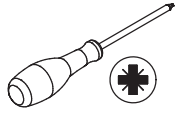

WARRANTY

WARRANTY CLAIMS

- There is a 30-day warranty for broken furniture or any other problems that do not work properly. The warranty will start from the date of purchase which must be verified by proof of purchase.
- Before making a claim, we may be able to answer your query, simply call us. Please leave your purchase order number, along with some details of the problem, if you want a replacement part. We will arrange within 48 hours. If there is out of stock, we will reply with a shipping date.
- The product must be used in accordance with the instructions provided. For health reasons.
- For other reasons, if the furniture needs to be returned, it must be cleaned and dried and operated within 30 days of receipt.

Type of Warranty Claim

- Failure to follow the furniture instructions will invalidate the warranty. Attention please.
- Does not include damage during installation, but includes damage during transportation.

Scope of responsibility

- Shall not bear any responsibility for misuse or user damage and / or loss of parts during the installation of furniture.
- After using, the damage and scratches of the furniture are not covered by the warranty.

The Warranty Relates to All Bought in The Us and Covers The Following Areas

- Sheet parts: 1 month from the date of purchase.
- Electrical parts: 1 month from the date of purchase.

GARANTIE

RÉCLAMATIONS DE GARANTIE

Il existe une garantie de 30 jours pour les meubles cassés ou tout autre problème qui ne fonctionne pas correctement. La garantie commencera à partir de la date d'achat qui doit être vérifiée par une preuve d'achat.

Avant de faire une réclamation, nous pourrions peut-être répondre à votre demande, il vous suffit de nous appeler. Veuillez laisser votre numéro de bon de commande, ainsi que quelques détails sur le problème, si vous voulez une pièce de rechange. Nous organiserons dans les 48 heures. En cas de rupture de stock, nous vous répondrons avec une date d'expédition.

Le produit doit être utilisé conformément aux instructions fournies. Pour des raisons de santé.

Pour d'autres raisons, si les meubles doivent être retournés, ils doivent être nettoyés et séchés et utilisés dans les 30 jours suivant leur réception.

Type de demande de garantie

Le non-respect des instructions du meuble annulera la garantie. Attention, s'il vous plaît. N'inclut pas les dommages pendant l'installation, mais inclut les dommages pendant le transport.

Portée de la responsabilité

N'assume aucune responsabilité en cas de mauvaise utilisation ou de dommages causés par l'utilisateur et / ou de perte de pièces lors de l'installation du meuble.

Après utilisation, les dommages et rayures du meuble ne sont pas couverts par la garantie.

La garantie s'applique à tous les produits achetés aux États-Unis, dans tous les pays d'Europe et couvre les domaines suivants:

Pièces en tôle: 1 mois à compter de la date d'achat.

Pièces électriques: 1 mois à compter de la date d'achat..

GARANTIE

GEWÄHRLEISTUNGSANSPRÜCHE

Es gibt eine 30-tägige Garantie für kaputte Möbel oder andere Probleme, die nicht richtig funktionieren. Die Garantie beginnt mit dem Kaufdatum, das verifiziert durch Kaufbeleg.

Bevor Sie einen Anspruch geltend machen, können wir Ihre Anfrage möglicherweise beantworten. Rufen Sie uns einfach an. Bitte hinterlassen Sie Ihre Bestellnummer zusammen mit einigen Details des Problems, wenn Sie ein Ersatzteil wünschen. Wir werden innerhalb von 48 Stunden arrangieren. Wenn es nicht vorrätig ist, werden wir mit einem Versanddatum antworten.

Das Produkt muss gemäß den mitgelieferten Anweisungen verwendet werden.

Wenn die Möbel aus anderen Gründen zurückgegeben werden müssen, müssen sie innerhalb von 30 Tagen nach Erhalt gereinigt, getrocknet und in Betrieb genommen werden.

Art des Garantieanspruchs

Die Nichtbeachtung der Möbelanweisungen führt zum Ausfall der Garantie. Bitte beachten Sie. Beinhaltet keine Schäden während der Installation, aber Schäden während des Transports.

Verantwortungsbereich

Übernimmt keine Verantwortung für Missbrauch oder Benutzerschäden und / oder Verlust von Teilen während der Installation von Möbeln.

Nach dem Gebrauch sind die Schäden und Kratzer der Möbel nicht von der Garantie abgedeckt.

Die Garantie bezieht sich auf alle in den USA und Europa gekauften und deckt die folgenden Bereiche ab

Blechteile: 1 Monat ab Kaufdatum.

Elektrische Teile: 1 Monat ab Kaufdatum.

RETURNS

CHANGED YOUR MIND AND NEED TO RETURN YOU ITEM?

PLEASE FOLLOW THE BELOW INSTRUCTIONS:

- If you have purchased and have simply changed your mind, follow the retailer's instructions for returns.

DEFECTIVE ITEMS

- If your item is defective in any way, i.e. it doesn't work but you can't identify why, in the first instance, please call us.

DAMAGED ITEMS

- If you receive an order with obvious shipping damage from the retailer, then we suggest the delivery is refused. If the delivery has been accepted and then shipping damage is found, please follow the specific instructions advised by the retailer.
In all circumstances please save all packaging material and paperwork for the order. Please be aware that if you dispose of packaging material or attempt to return the merchandise without contacting the fulfiller, you jeopardise your chances of making a claim, and you may not receive a credit for the return.

Rücksendung

SIE HABEN IHRE MEINUNG GEÄNDERT UND MÜSSEN IHREN ARTIKEL ZURÜCKGEBEN?

BITTE BEFOLGEN SIE DIE FOLGENDEN ANWEISUNGEN:

Wenn Sie gekauft haben und einfach Ihre Meinung geändert haben, befolgen Sie die Anweisungen des Händlers für die Rückgabe.

DEFEKT EARTIKEL

Wenn Ihr Artikel in irgendeiner Weise defekt ist, d.h. es funktioniert nicht, aber Sie können nicht erkennen, warum in erster Instanz, rufen Sie uns bitte an.

BESCHÄDIGTE ARTIKEL

Wenn Sie vom Händler eine Bestellung mit offensichtlichen Transportschäden erhalten, schlagen wir vor, die Lieferung abzulehnen. Wenn die Lieferung angenommen wurde und ein Transportschaden festgestellt wird, befolgen Sie bitte die spezifischen Anweisungen des Händlers. Bitte bewahren Sie in jedem Fall alle Verpackungsmaterialien und Papiere für die Bestellung auf.

Bitte beachten Sie, dass Sie Ihre Chancen auf eine Reklamation gefährden, wenn Sie Verpackungsmaterial verlieren oder versuchen, die Ware zurückzusenden, ohne sich den Kundendienst zu kontaktieren, und dass Sie möglicherweise keinen Betrag für die Rücksendung erhalten.

Hinweis: Die Waren müssen in der Originalverpackung, vollständig und in unbenutztem und unbeschädigtem Zustand an den Verkäufer zurückgeschickt werden.



RETOUR

VOUS AVEZ CHANGE D'AVIS ET VOUS AVEZ BESOIN DE RETOURNER VOTRE ARTICLE ?

VEUILLEZ SUIVRE LES INSTRUCTIONS CI-DESSOUS:

Si vous avez acheté et que vous avez simplement changé d'avis, suivez les instructions du détaillant pour les retours.

ARTICLES DÉFECTUEUX

Si votre article est défectueux de quelque manière que ce soit, c'est-à-dire qu'il ne fonctionne pas, mais que vous ne pouvez pas identifier pourquoi, en premier lieu, veuillez nous appeler.

ARTICLES ENDOMMAGÉS

Si vous recevez une commande avec des dommages d'expédition évidents du détaillant, nous suggérons que la livraison soit refusée. Si la livraison a été acceptée et que des dommages d'expédition sont constatés, veuillez suivre les instructions spécifiques conseillées par le détaillant.

Dans tous les cas, veuillez conserver tout le matériel d'emballage et les documents pour la commande.

Veuillez noter que si vous vous débarrassez du matériel d'emballage ou tentez de retourner le

Marchandise Sans contacter le remplisseur, vous compromettez vos chances de faire une réclamation, et vous ne pouvez pas recevoir de crédit pour le retour.

