

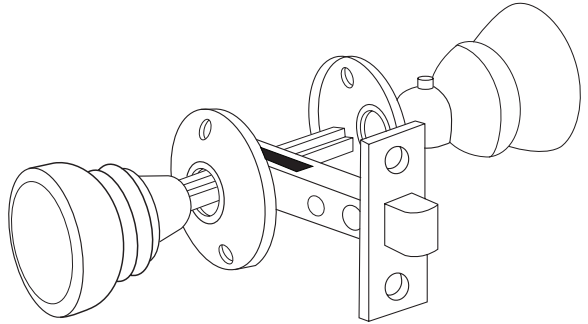

INSTRUCTIONS

Instructions

1. Place square end of latch through 3/4" hole at side of door. Install latch face by securing with wood screws. Remove old strike plate. Install new strike plate into existing recess. Insert two screws into face of strike plate and fasten securely. Tab may be adjusted forward with screwdriver to obtain firm latching.
2. Center rosettes over 3/4" dia. hole and attach to door using 3/4" wood screws provided. Place spindle through square drive in latch and thread knobs onto spindle until they seat into rosettes. Back off 1/2 turn and tighten set screws onto spindle. Test for proper operation.



Instrucciones

1. Coloque el extremo cuadrado de la cerradura a través de un orificio de 3/4" al lado de la puerta. Instale el frente de la cerradura con tornillos para madera. Quite la placa de tope vieja. Instale una nueva placa en el espacio existente. Inserte dos tornillos mirando hacia la cara de la placa de la cerradura y apriete con seguridad. Las lengüetas pueden ajustarse después con un destornillador para obtener un enganche más firme.
2. Centre las rosetas sobre el orificio de 3/4" de diámetro y fíjelas a la puerta con los tornillos de 3/4" para madera provistos. Pase el eje por el orificio cuadrado en el mecanismo del picaporte y enrosque las perillas en el eje hasta que se asienten en las rosetas. Retrocédalas 1/2 vuelta y ajuste los tornillos de fijación al eje. Pruebe que funcione apropiadamente.

Instructions

1. Insérez l'extrémité carrée du loquet dans le trou de 19 mm sur le côté de la porte. Installez la face du loquet en serrant avec les vis de bois. Enlevez l'ancienne plaque à frapper. Installez la nouvelle plaque dans le trou existant. Insérez deux vis dans la surface de la plaque et fixez-les fortement. La languette peut être ajustée vers l'avant en utilisant un tournevis pour obtenir solidité.
2. Mettez les rosettes au dessous du trou de 19 mm de diamètre et fixez-les sur la porte en utilisant les vis à bois de 19 mm fournies. Mettez le fuseau dans le carré du loquet et enfitez les boutons jusqu'à ils restent avec les rosettes. Devissez les boutons une révolution de 1/4 et resserrez les vis sur le fuseau. Vérifiez le fonctionnement correct.

1148-VB

SATISFACTION GUARANTEED

(See website for details www.firstwatchsecurity.com)

SATISFACTION GARANTIE

(Veuillez consulter le site web pour obtenir les détails www.firstwatchsecurity.com)

SATISFACCIÓN GARANTIZADA

(Visite el sitio web para obtener más información www.firstwatchsecurity.com)

Belwith Keeler Décor Solutions®

3100 Broadway SW, Grandville, MI 49418

- Made to Belwith Keeler Décor Solutions' specifications in China
- Fabricado según las especificaciones de los herrajes Belwith Keeler Décor Solutions en China
- Fabriqué en Chine aux spécifications de Belwith Keeler Décor Solutions