

KLARSTEIN NIELSTRTK
TEIN NIELSTRTK KLAR
KLARSTEIN NIELSTRTK
TEIN NIELSTRTK KLAR
KLARSTEIN NIELSTRTK
TEIN NIELSTRTK KLAR
KLARSTEIN NIELSTRTK

KLARSTEIN

Kühl-Gefrierkombination

Freezer Refrigerator

Frigorífico combi

Combiné réfrigérateur congélateur

Combinazione frigo e freezer

10032199 10032200

Sehr geehrter Kunde,

wir gratulieren Ihnen zum Erwerb Ihres Gerätes. Lesen Sie die folgenden Hinweise sorgfältig durch und befolgen Sie diese, um möglichen Schäden vorzubeugen. Für Schäden, die durch Missachtung der Hinweise und unsachgemäßen Gebrauch entstehen, übernehmen wir keine Haftung.

INHALTSVERZEICHNIS

Technische Daten	3
Konformitätserklärung	3
Sicherheitshinweise	4
Geräteübersicht	6
Installation	6
Bedienung	10
Zubehör	11
Reinigung und Pflege	12
Fehlersuche und Fehlerbehebung	13
Hinweise zur Entsorgung	14

English	15
Español	27
Français	39
Italiano	51

TECHNISCHE DATEN

Artikelnummer	10032199, 10032200
Stromversorgung	220-240 V ~ 50-60 Hz

KONFORMITÄTSERKLÄRUNG**Hersteller:**

Chal-Tec GmbH, Wallstraße 16, 10179 Berlin, Deutschland.



Dieses Produkt entspricht den folgenden Europäischen Richtlinien:

2014/30/EU (EMV)
 2014/35/EU (LVD)
 2011/65/EU (RoHS)
 643/2009/EG (ErP)
 1060/2010/EU (ErP)

SICHERHEITSHINWEISE

Allgemeine Hinweise

- Kinder ab 8 Jahren, physisch und körperlich eingeschränkte Menschen dürfen das Gerät nur benutzen, wenn sie vorher von einer für Sie verantwortlichen Aufsichtsperson ausführlich mit den Funktionen und den Sicherheitsvorkehrungen vertraut gemacht wurden.
- Achten Sie darauf, dass Kinder nicht mit dem Gerät spielen.
- Kinder ab 8 Jahren dürfen das Gerät nur unter Aufsicht reinigen.
- Kinder könnten sich an den Verpackungsmaterialien und Altgeräten verletzen! Achten Sie bei der Entsorgung des Altgeräts darauf, dass Sie das Netzkabel abschneiden und die Türverriegelung unbrauchbar machen.
- Dieses Gerät muss frei stehen, bauen Sie es nicht in geschlossene Gehäuse oder Schränke ein.
- Benutzen Sie keine elektronischen oder mechanischen Geräte und Gegenstände, um den Abtavgang zu beschleunigen.
- Achten Sie darauf, dass der Kühlmittelkreislauf nicht beschädigt wird.
- Stellen Sie keine elektrischen Geräte, beispielsweise Eiscreme-Maschinen, in das Gerät.
- Fassen Sie die Glühbirne nicht an, wenn sie länger gebrannt hat kann Sie heiß werden.
- Verstauen sie keine leicht entzündlichen oder explosiven Stoffe und Gegenstände im Gerät.

Dieses Gerät enthält das Kältemittel Isobutan (R600a), ein Naturgas mit hoher Umweltverträglichkeit, aber brennbar. Obwohl es brennbar ist, schädigt es nicht die Ozonschicht und verstärkt nicht den Treibhauseffekt. Die Verwendung dieses Kältemittels führt zu einer etwas höheren Geräuschentwicklung des Gerätes. Zusätzlich zum Kompressorgeräusch können Sie den Fluss des Kältemittels hören. Dies ist unvermeidlich und hat keine negative Wirkung auf die Leistung des Gerätes. Seien Sie während des Transports vorsichtig, so dass der Kältemittelkreislauf nicht beschädigt wird. Kältemittellecks können die Augen reizen.

- Öffnen und modifizieren Sie das Gerät nicht.
- Das Gerät ist nicht für den kommerziellen Gebrauch, sondern nur für Gebrauch im Haushalt und in ähnlichen Umgebungen vorgesehen. Dazu zählen Küchen in Büros, Bauernhöfen, Hotels, Motels und Einrichtungen, die Bed & Breakfast anbieten.
- Falls das Netzkabel oder der Stecker beschädigt sind, müssen sie vom Hersteller, einem autorisierten Fachbetrieb oder einer ähnlich qualifizierten Person ersetzt werden.

- Schließen Sie das Gerät nicht an Verlängerungskabel an.
- Verlegen Sie das Kabel so, dass es nicht gequetscht wird. Andernfalls kann es überhitzen und ein Feuer auslösen.
- Achten Sie darauf, dass der Stecker immer frei zugänglich ist.
- Ziehen sie den Stecker nicht am Kabel aus der Steckdose, sondern halten Sie ihn beim Abziehen mit der Hand fest.
- Seien Sie vorsichtig wenn Sie das Gerät bewegen, es ist sehr schwer.
- Greifen Sie nicht mit nassen oder feuchten Händen ins Gerät.
- Stellen Sie das Gerät so auf, dass es nicht in der Sonne steht.
- Stellen Sie keine heißen Lebensmittel ins Gerät.
- Achten Sie darauf, das die Lebensmittel keine der Wände berühren.
- Lagern Sie keine kohlesäurehaltigen Getränke im Gefrierschrank, sie könnten explodieren oder auslaufen.

Hinweise zur Reinigung

- Schalten Sie das Gerät vor der Reinigung aus und ziehen Sie den Stecker aus der Steckdose.
- Reinigen Sie das Gerät nicht mit Metallgegenständen.
- Verwenden Sie keine scharfen Gegenstände, um Eis aus dem Gerät zu entfernen. Benutze einen Plastischaber.
- Untersuchen Sie regelmäßig den Abfluss im Kühlschrank. Wenn er schmutzig oder verstopft ist, reinigen Sie ihn. Andernfalls läuft das Kondenswasser über und sammelt sich unten im Gerät.

Hinweise zur Installation

- Entpacken Sie das Gerät und prüfen Sie, ob es beschädigt ist. Schließen Sie das Gerät nicht an, wenn es beschädigt ist. Melden Sie eventuelle Schäden sofort an den Kundendienst und versenden Sie das Gerät in der Originalverpackung.
- Lassen Sie mindestens vier Stunden stehen, bevor Sie was anschließen, damit sich das Kühlmittel verteilen kann.
- Achten Sie darauf, dass um das Gerät herum genug Platz ist, damit die Luft zirkulieren kann. Andernfalls kann sich das Gerät überhitzen.
- Stellen Sie das Gerät nicht in die Nähe von Heizkörpern oder Herden.
- Vergewissern Sie sich, dass der Netzstecker nach der Installation jederzeit frei zugänglich ist.
- Reparaturen dürfen nur von Fachpersonal ausgeführt werden und sind erforderlich, wenn das Gerät beschädigt wurde, Netzkabel oder Stecker beschädigt sind, Flüssigkeiten darauf ausgelaufen oder Objekte darauf gefallen sind, wenn das Gerät Nässe oder Feuchtigkeit ausgesetzt oder fallen gelassen wurde oder nicht ordnungsgemäß funktioniert.

GERÄTEÜBERSICHT

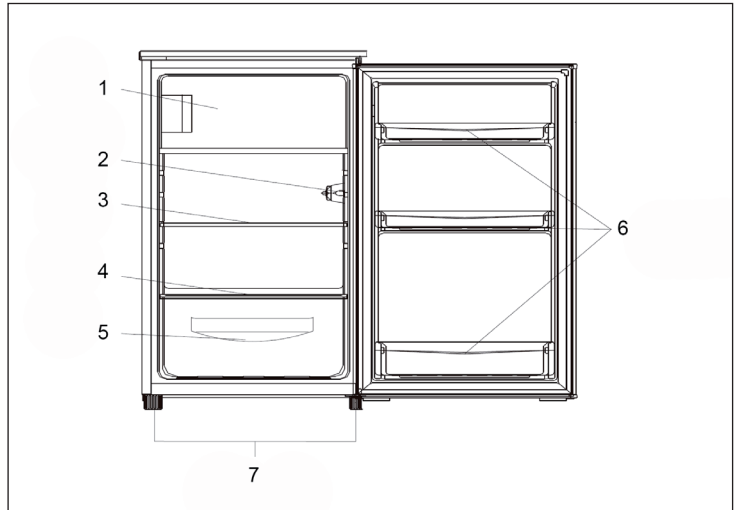

1 Gefrierschrank	5 Gemüsefach
2 Thermostat und Licht	6 Türfächer
3 Glasregal	7 Verstellbare Füße
4 Abdeckung Gemüsefach	

INSTALLATION

So drehen Sie die Tür

Benötigte Werkzeuge: Flacher Schraubenzieher, Kreuzschlitz-Schraubenzieher, Sechskantschlüssel.

- Versichern Sie sich, dass der Strom ausgeschaltet ist.
- Neigen Sie das Gerät leicht nach hinten und lehnen Sie es an eine feste Wand.
- Bewahren Sie alle Teile bis zur erneuten Installation gut auf.
- Legen Sie das Gerät nicht auf den Boden, der Kühlkreislauf könnte sonst beschädigt werden.
- Lassen Sie sich beim Entfernen der Türen und bei der erneuten Installation von einer zweiten Person helfen.

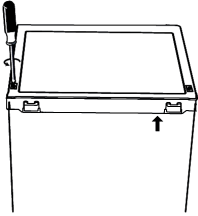
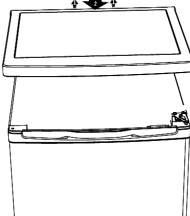
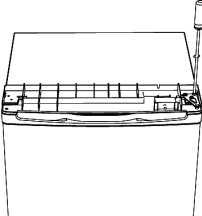
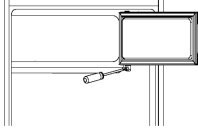
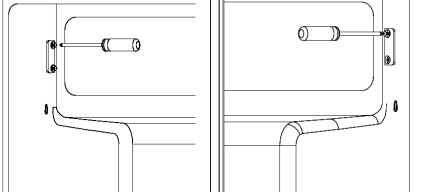
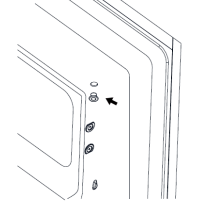
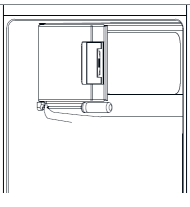
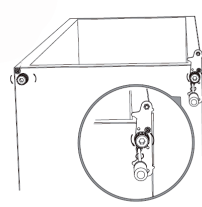
1	2	3
		
<p>Entfernen Sie die beiden Schrauben oben an der Abdeckung.</p>	<p>Nehmen Sie die Abdeckung ab.</p>	<p>Schrauben Sie die obere Türaufhängung ab, entfernen Sie die Tür und stellen Sie sie auf einen weichen Untergrund.</p>
4	5	
		
<p>Schrauben Sie die Untere Aufhängung der Gefrierfach-Tür ab, entfernen Sie die Tür und stellen Sie sie auf einen weichen Untergrund.</p>	<p>Schrauben Sie den Türhalter auf der gegenüberliegenden Seite an.</p>	
6	7	8
		
<p>Setzen Sie die Abdeckungen der Löcher auf der gegenüberliegenden Seite ein.</p>	<p>Drehen Sie die Gefrierfach-Tür um und befestigen Sie die Aufhängung.</p>	<p>Schrauben Sie die beiden Vorderfüße und die untere Abdeckung ab.</p>

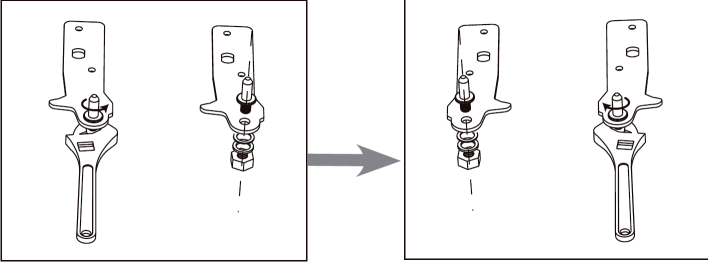
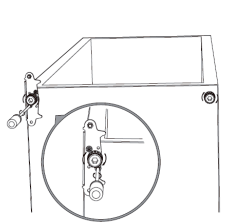
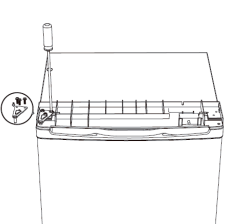
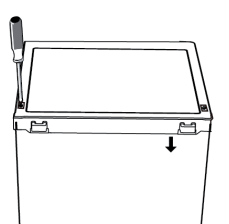
9		
		
<p>Schrauben die den Pin an der Aufhängung ab, drehen Sie die Aufhängung um und befestigen Sie den Pin wieder.</p>		
10	11	12
		
<p>Bauen Sie die Aufhängung auf der gegenüberliegenden Seite an und befestigen Sie die beiden Füße.</p>	<p>Setzen Sie die Tür auf die Aufhängung und achten Sie darauf, dass sie horizontal und vertikal gerade ausgerichtet ist. Befestigen Sie dann die Obere Türaufhängung.</p>	<p>Befestigen Sie zum Schluss die Abdeckung.</p>

So befestigen Sie den externen Türgriff (falls vorhanden)

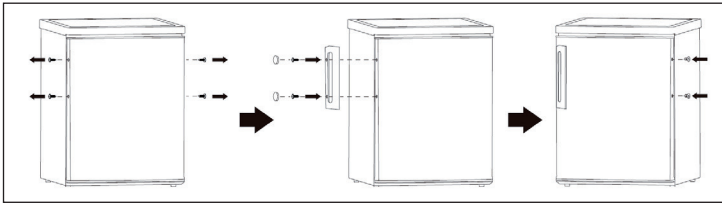

Abstandshalter

Schrauben Sie die Abstandshalter hinten an das Gerät.

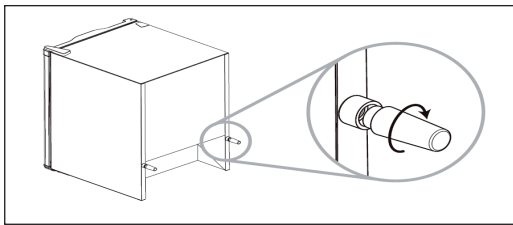

Hinweise zum Standort

- Stellen Sie das Gerät so auf, dass sich die Türen komplett öffnen lassen.
- Lassen Sie zu den Seiten hin mindestens 5 cm Platz zu Wänden oder anderen Geräten.
- Gleichen Sie Schräglagen oder Unebenheiten im Boden mit den einstellbaren Füßen auf, so dass das Gerät gerade steht. Andernfalls kann es sein, dass die magnetische Tür nicht richtig schließt.

BEDIENUNG

Vor dem ersten Gebrauch

Bevor Sie das Gerät zum ersten Mal benutzen, wischen Sie den Innenraum und alle Innenteile mit lauwarmem Wasser und etwas Neutralreiniger ab. Trocknen Sie die Teile danach sorgfältig ab. Wichtig: Verwenden Sie keine scharfen Reinigungsmittel oder Scheuermittel, da sie die Oberflächen beschädigen.

Thermostat einstellen

- Stecken Sie den Stecker in die Steckdose. Die Innentemperatur lässt sich über den Thermostat einstellen. Es gibt 8 Einstellungen, wobei 1 die wärmste und 8 die kälteste Einstellung ist. Bei 0 ist der Kühlschrank aus.
- Zu heiße Umgebungen oder zu häufiges Öffnen der Tür kann dazu führen, dass der Kühlschrank nicht effizient kühlt!

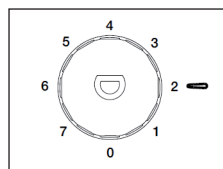

Lebensmittel einfrieren

- Das Gefrierfach eignet sich zum Einfrieren von frischen Lebensmitteln und zur Lagerung von gefrorenen und tiefgefrorenen Lebensmitteln über einen längeren Zeitraum.
- Frieren Sie frische Lebensmittel im untersten Fach ein.
- Die maximale Menge an Lebensmitteln, die in 24 Stunden eingefroren werden kann, ist auf dem Typenschild angegeben.
- Der Einfriervorgang dauert 24 Stunden. Geben Sie während dieser Zeit keine weiteren Lebensmittel hinzu.

Aufbewahrung gefrorener Lebensmittel

Wenn Sie das Gerät zum ersten Mal benutzen oder nach längerer Zeit wieder in Betrieb nehmen, lassen Sie das Gerät mindestens 2 Stunden mit einer höheren Einstellung laufen, bevor Sie Lebensmittel hineinstellen.

HINWEIS: Sollte es zu einem längeren Stromausfall kommen und die gefrorenen Lebensmittel antauen, verbrauchen Sie sie umgehend. Frieren Sie die angetauten Lebensmittel nicht wieder ein.

Auftauen

Tiefgefrorene oder gefrorene Lebensmittel können vor dem Gebrauch im Kühlschrank oder bei Raumtemperatur aufgetaut werden, je nachdem wie schnell sie auftauen sollen. Kleinere Stücke können sogar noch gefroren gekocht werden. In diesem Fall verlängert sich die Kochzeit etwas.

ZUBEHÖR

Bewegliche Regale

Die Wände des Kühlschranks sind mit einer Reihe von Schienen ausgestattet, so dass die Regale beliebig positioniert werden können.

Positionierung der Türfächer

Um die Lagerung von Lebensmittelpaketen in verschiedenen Größen zu ermöglichen, können die Türfächer in verschiedenen Höhen platziert werden. Um diese Einstellungen vorzunehmen, gehen Sie wie folgt vor: Schieben Sie das Fach in Pfeilrichtung, bis es sich löst.

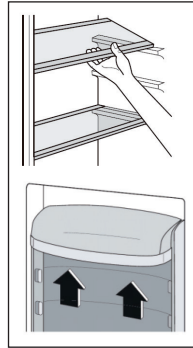

REINIGUNG UND PFLEGE

Aus hygienischen Gründen sollte der Innenraum, einschließlich Innenausstattung, regelmäßig gereinigt werden.



VORSICHT

Verletzungsgefahr! Schalten Sie das Gerät vor der Reinigung aus und ziehen Sie den Stecker aus der Steckdose, um Stromschlägen vorzubeugen.

- Reinigen Sie das Gerät niemals mit einem Dampfreiniger. Feuchtigkeit kann sich in elektrischen Bauteilen ansammeln und die Gefahr eines elektrischen Schlags erhöhen! Heiße Dämpfe können das Gerät und die Oberflächen beschädigen.
- Das Gerät muss trocken sein, bevor es wieder in Betrieb genommen wird.
- Reinigen Sie das Gerät nicht mit ätherischen Öle und organischen Lösungsmittel, sie können die Kunststoffteile angreifen. Dazu zählen beispielsweise Zitronensaft, Buttersäure oder Reinigungsmittel, die Essigsäure enthalten. Lassen Sie diese Substanzen nicht in Kontakt mit den Geräteteilen kommen.
- Verwenden Sie keine Scheuermittel
- Reinigen Sie das Gerät und das Innenzubehör mit einem Tuch und lauwarmem Wasser. Wischen Sie alle Teile nach der Reinigung mit frischem Wasser ab und lassen Sie sie trocknen.
- Nehmen Sie das Gerät erst wieder in Betrieb wenn alle Teile getrocknet sind.

Ablauf-Reinigung

Damit das aufgefangene Kondenswasser im Kühlschrank nicht überläuft muss das Loch hinten im Kühlschrank regelmäßig gereinigt werden. Reinigen Sie das Loch wie auf dem Bild abgebildet.

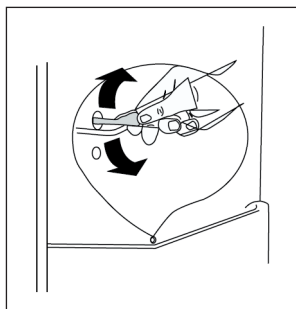

FEHLERSUCHE UND FEHLERBEHEBUNG

Problem	Mögliche Ursache	Lösungsansatz
Das Gerät läuft nicht.	Kein Strom.	Stecken Sie den Stecker ein.
	Die Sicherung ist kaputt.	Ersetzen Sie die Sicherung.
	Die Steckdose ist kaputt.	Stecken Sie das Gerät in eine andere Steckdose.
Die Lebensmittel sind zu warm.	Die Temperatur ist nicht richtig eingestellt.	Stellen Sie die Temperatur richtig ein.
	Die Tür stand zu lange offen.	Öffnen Sie die Tür so kurz wie möglich.
	Es wurde eine große Menge Lebensmittel in den Kühlschrank gelegt.	Wählen Sie kurzzeitig eine niedrigere Temperatur.
	Das Gerät steht in der Nähe einer Wärmequellen.	Stellen Sie das Gerät nicht neben Wärmequellen.
Das Gerät kühlt zu stark.	Die Temperatur ist zu niedrig eingestellt.	Wählen Sie kurzzeitig eine höhere Temperatur.
Ungewöhnliche Geräusche.	Das Gerät steht nicht gerade.	Gleichen Sie Unebenheiten mit den verstellbaren Füßen aus.
	Das Gerät berührt Wände oder andere Flächen.	Achten Sie darauf, dass das Gerät frei steht.
	Ein Gegenstand im Innern des Geräts berührt eine Wand.	Achten Sie darauf, dass die Lebensmittel auf den Ablagen keine Wände berühren.
Wasser am Boden.	Der Kondenswasser-Ablauf ist blockiert.	Reinigen Sie den Ablauf.
Die Seitenwände sind heiß.	Das ist normal, da die Abwärme über die Seitenwände abgegeben wird.	Benutzen Sie Ofenhandschuhe, wenn Sie die Seiten anfassen müssen.

HINWEISE ZUR ENTSORGUNG



Befindet sich die linke Abbildung (durchgestrichene Mülltonne auf Rädern) auf dem Produkt, gilt die Europäische Richtlinie 2012/19/EU. Diese Produkte dürfen nicht mit dem normalen Hausmüll entsorgt werden. Informieren Sie sich über die örtlichen Regelungen zur getrennten Sammlung elektrischer und elektronischer Gerätschaften. Richten Sie sich nach den örtlichen Regelungen und entsorgen Sie Altgeräte nicht über den Hausmüll. Durch die regelkonforme Entsorgung der Altgeräte werden Umwelt und die Gesundheit ihrer Mitmenschen vor möglichen negativen Konsequenzen geschützt. Materialrecycling hilft, den Verbrauch von Rohstoffen zu verringern.

Dear Customer,

Congratulations on purchasing this equipment. Please read this manual carefully and take care of the following hints to avoid damages. Any failure caused by ignoring the mentioned items and cautions mentioned in the instruction manual are not covered by our warranty and any liability.

CONTENT

Technical Data	15
Declaration of Conformity	15
Safety Instructions	16
Product Description	18
Installation	18
Operation	22
Accessories	23
Care and Cleaning	24
Troubleshooting	25
Hints on Disposal	26

TECHNICAL DATA

Item number	10032199, 10032200
Power supply	220-240 V ~ 50-60 Hz

DECLARATION OF CONFORMITY

Producer:

Chal-Tec GmbH, Wallstraße 16, 10179 Berlin, Germany.



This product is conform to the following European Directives:

2014/30/EU (EMC)
 2014/35/EU (LVD)
 2011/65/EU (RoHS)
 643/2009/EC (ErP)
 1060/2010/EU (ErP)

SAFETY INSTRUCTIONS

General Hints

- This appliance can be used by children aged from 8 years and above and persons with reduced physical, sensory or mental capabilities or lack of experience and knowledge if they have been given supervision or instruction concerning use of the appliance in a safe way and understand the hazards involved.
- Children should be supervised to ensure that they do not play with the appliance.
- Cleaning and user maintenance shall not be made by children unless they are aged from 8 years and above and supervised.
- Keep all packaging well away from children. There is risk of suffocation.
- If you are discarding the appliance pull the plug out of the socket, cut the connection cable (as close to the appliance as you can) and remove the door to prevent playing children to suffer electric shock or to close themselves into it.
- Keep ventilation openings, in the appliance enclosure or in the built-in structure, clear of obstruction.
- Do not use mechanical devices or other means to accelerate the defrosting process, other than those recommended by the manufacturer.
- Do not damage the refrigerant circuit.
- Do not use other electrical appliances (such as ice cream makers) inside of refrigerating appliances, unless they are approved for this purpose by the manufacturer.
- Do not touch the light bulb if it has been on for a long period of time because it could be very hot.

This appliance contains the coolant isobutane (R600a), a natural gas which is environmentally friendly. Although it is flammable, it does not damage the ozone layer and does not increase the greenhouse effect. The use of this coolant has, however, led to a slight increase in the noise level of the appliance. In addition to the noise of the compressor, you might be able to hear the coolant flowing around the system. This is unavoidable, and does not have any adverse effect on the performance of the appliance. Care must be taken during the transportation and setting up of the appliance that no parts of the cooling system are damaged. Leaking coolant can damage the eyes.

- It is dangerous to alter the specifications or modify this product in any way. Any damage to the cord may cause a short circuit, fire and/or electric shock.
- The appliance is not designed for commercial use. It is intended for use in domestic households and in similar working and residential environments, such as staff kitchen areas, farm houses, hotels, motels and bed and breakfast type environments.
- If the supply cord or the plug are damaged, they must be replaced by the manufacturer or its service agent or a similarly qualified person.

- Power cord must not be lengthened.
- Make sure that the power plug is not squashed or damaged by the back of the appliance. A squashed or damaged power plug may overheat and cause a fire.
- Make sure that you can come to the mains plug of the appliance.
- Do not pull the mains cable.
- This appliance is heavy. Care should be taken when moving it.
- Do not remove nor touch items from the freezer compartment if you hands are damp/wet, as this could cause skin abrasions or frost/freezer burns.
- Avoid prolonged exposure of the appliance to direct sunlight.
- Do not put hot on the plastic parts in the appliance.
- Do not place food products directly against the rear wall.
- Do not place carbonated or fizzy drinks in the freezer compartment as it creates pressure on the container, which may cause it to explode, resulting in damage to the appliance.

Hints on Cleaning

- Before maintenance, switch off the appliance and disconnect the mains plug from the mains socket.
- Do not clean the appliance with metal objects.
- Do not use sharp objects to remove frost from the appliance. Use a plastic scraper.
- Regularly examine the drain in the refrigerator for defrosted water. If necessary, clean the drain. If the drain is blocked, water will collect in the bottom of the appliance

Hints on Installation

- Unpack the appliance and check if there are damages on it. Do not connect the appliance if it is damaged. Report possible damages immediately to the place you bought it. In that case retain packing.
- It is advisable to wait at least four hours before connecting the appliance to allow the oil to flow back in the compressor.
- Adequate air circulation should be around the appliance, lacking this leads to overheating. To achieve sufficient ventilation follow the instructions relevant to installation.
- The appliance must not be located close to radiators or cookers.
- Make sure that the mains plug is accessible after the installation of the appliance.
- Any electrical work required to do the servicing of the appliance should be carried out by a qualified electrician or competent person.

PRODUCT DESCRIPTION

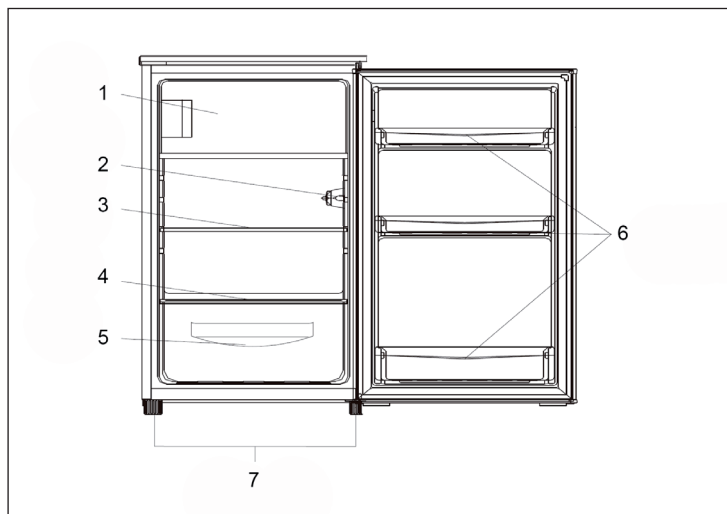

1 Freezer	5 Crisper
2 Thermostat and light	6 Balconies
3 Glass shelve	7 Leveling feet
4 Crosper cover	

INSTALLATION

Reverse Door

Tool required: Philips screwdriver, Flat bladed screwdriver, hexagonal spanner.

- Ensure the unit is unplugged and empty.
- To take the door off, it is necessary to tilt the unit backwards. You should rest the unit on something solid so that it will not slip during the door removing process.
- All parts removed must be saved to do the reinstallation of the door.
- Do not lay the unit flat as this may damage the coolant system.
- It's better that 2 people handle the unit during assembly.

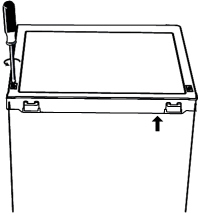
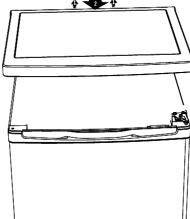
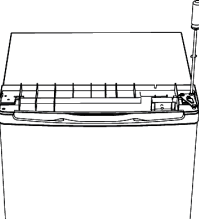
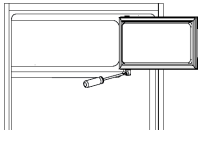
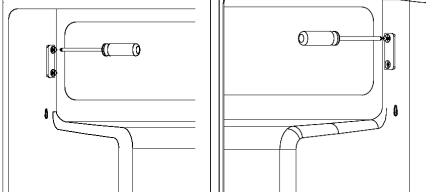
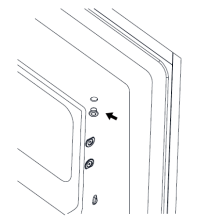
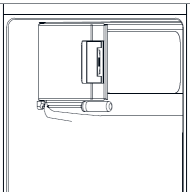
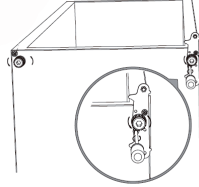
<p style="text-align: center;">1</p> 	<p style="text-align: center;">2</p> 	<p style="text-align: center;">3</p> 
<p>Remove two screws at rear side of top cover.</p>	<p>Remove top cover and place it aside.</p>	<p>Unscrew top hinge and then remove door and place it on a soft pad to avoid scratch.</p>
<p style="text-align: center;">4</p> 	<p style="text-align: center;">5</p> 	
<p>Unscrew bottom hinge of freezer door. Then remove the door and place it on a soft pad to avoid scratch.</p>	<p>Move door holder from left side to right side.</p>	
<p style="text-align: center;">6</p> 	<p style="text-align: center;">7</p> 	<p style="text-align: center;">8</p> 
<p>Move hinge hole cover from left side to right side.</p>	<p>Rotate freezer door and place hinge side at left side. And then fix the door by holder.</p>	<p>Unscrew bottom hinge. Then remove the adjustable feet from both side.</p>

9		
<p>Unscrew and remove the bottom hinge pin, turn the bracket over and replace it.</p>		
10	11	12
<p>Refit the bracket fitting the bottom hinge pin. Replace both adjustable feet.</p>	<p>Place the door back on. Ensure the door is aligned horizontally and vertically, so that the seals are closed on all sides before finally tightening the top hinge.</p>	<p>Put the top cover and fix it with 2 screws on the back.</p>

Install door external handle (if external handle is present)

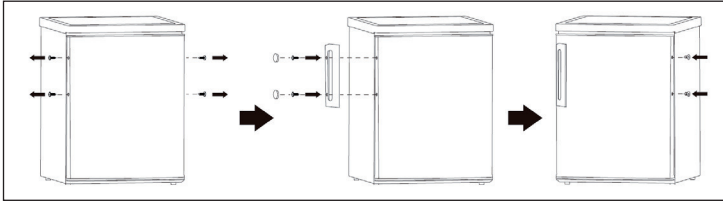

Rear spacer

Screw the rear spacers at the rear of the unit.

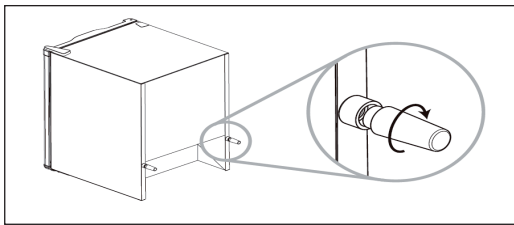

Space Requirement

- Keep enough space of door open.
- Keep at least 50 mm gap at two sides.
- To level the unit adjust the two levelling feet at front of the unit. If the unit is not level, the doors and magnetic seal alignments will not be covered properly.

OPERATION

Before first Use

Before using the appliance for the first time, wash the interior and all internal accessories with lukewarm water and some neutral soap so as to remove the typical smell of a brand new product, then dry thoroughly.

Temperature Setting

- Plug on your appliance. The internal temperature is controlled by a thermostat. There are 8 settings . 1 is warmest setting and 7 is coldest setting and 0 is off.
- The appliance may not operate at the correct temperature if it is in a particularly hot or if you open the door often.

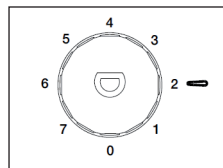

Freezing fresh food

- The freezer compartment is suitable for freezing fresh food and storing frozen and deep-frozen food for a long time.
- Place the fresh food to be frozen in the bottom compartment.
- The maximum amount of food that can be frozen in 24 hours is specified on the rating plate.
- The freezing process lasts 24 hours: during this period do not add other food to be frozen.

Storing frozen food

When first starting-up or after a period out of use, before putting the product in the compartment let the appliance run at least 2 hours on the higher settings.

NOTE: In the event of accidental defrosting, for example the power has been off for longer than the value shown in the technical characteristics chart under "rising time", the defrosted food must be consumed quickly or cooked immediately and then re-frozen (after cooked).

Thawing

Deep-frozen or frozen food, prior to be used, can be thawed in the fridge compartment or at room temperature, depending on the time available for this operation.

Small pieces may even be cooked still frozen, directly from the freezer. In this case, cooking will take longer.

ACCESSORIES

Movable shelves

The walls of the refrigerator are equipped with a series of runners so that the shelves can be positioned as desired.

Positioning the door balconies

To permit storage of food packages of various sizes, the door balconies can be placed at different heights. To make these adjustments proceed as follows: gradually pull the balcony in the direction of the arrows until it comes free, then reposition as required.

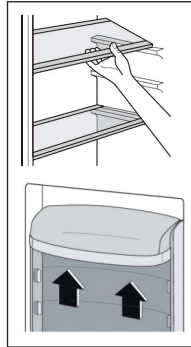

CARE AND CLEANING

For hygienic reasons the appliance interior, including interior accessories, should be cleaned regularly.



CAUTION

Danger of electrical shock! Before cleaning switch the appliance off and remove the plug from the mains, or switch off or turn out the circuit breaker or fuse.

- Never clean the appliance with a steam cleaner. Moisture could accumulate in electrical components, danger of electrical shock!
- Hot vapors can lead to the damage of plastic parts. The appliance must be dry before it is placed back into service.
- Ethereal oils and organic solvents can attack plastic parts, e.g. lemon juice or the juice from orange peel, butyric acid, cleanser that contain acetic acid. Do not allow such substances to come into contact the appliance parts.
- Do not use any abrasive cleaners.
- Clean the appliance and the interior accessories with a cloth and lukewarm water. After cleaning wipe with fresh water and rub dry.
- After everything is dry place appliance back into service.

Clean drain hole

To avoid defrost water overflowing into the fridge, periodically clean the drain hole at back off ridge compartment. Use a cleaner to clean the hole as showed in right picture.

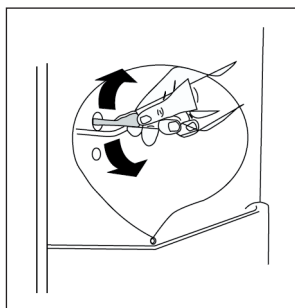

TROUBLESHOOTING

Problem	Possible Cause	Suggested Solution
Appliance does not work	Mains plug is not plugged in or is loose	Insert mains plug.
	Fuse has blown or is defective	Check fuse, replace if necessary.
	Socket is defective	Mains malfunctions are to be corrected by an electrician.
The food is too warm.	Temperature is not properly adjusted.	Please look in the initial Temperature Setting section.
	Door was open for an extended period.	Open the door only as long as necessary.
	A large quantity of warm food was placed in the appliance within the last 24 hours.	Turn the temperature regulation to a colder setting temporarily.
	The appliance is near a heat source.	Please look in the installation location section.
Appliance cools too much	Temperature is set too cold.	Turn the temperature regulation knob to a warmer setting temporarily.
Unusual noises	Appliance is not level.	Re-adjust the feet.
	The appliance is touching the wall or other objects.	Move the appliance slightly.
	A component, e.g. a pipe, on the rear of the appliance is touching another part of the appliance or the wall.	If necessary, carefully bend the component out of the way.
Water on the floor	Water drain hole is blocked.	See the Cleaning and Care section.
Side panels are hot	It's normal. Heat exchange is in the side panels	Take gloves to touch side panels if need.

HINTS ON DISPOSAL



According to the European waste regulation 2012/19/ EU this symbol on the product or on its packaging indicates that this product may not be treated as household waste. Instead it should be taken to the appropriate collection point for the recycling of electrical and electronic equipment. By ensuring this product is disposed of correctly, you will help prevent potential negative consequences for the environment and human health, which could otherwise be caused by inappropriate waste handling of this product. For more detailed information about recycling of this product, please contact your local council or your household waste disposal service.

Estimado cliente:

Le felicitamos por la adquisición de este producto. Lea atentamente el siguiente manual y siga cuidadosamente las instrucciones de uso con el fin de evitar posibles daños. La empresa no se responsabiliza de los daños ocasionados por un uso indebido del producto o por haber desatendido las indicaciones de seguridad.

ÍNDICE DE CONTENIDOS

Datos técnicos	27
Declaración de conformidad	27
Indicaciones de seguridad	28
Descripción del aparato	30
Instalación	30
Utilización	34
Accesorios	35
Limpieza y cuidado	36
Detección y resolución de problemas	37
Retirada del aparato	38

DATOS TÉCNICOS

Número de artículo	10032199, 10032200
Suministro eléctrico	220-240 V - 50-60 Hz

DECLARACIÓN DE CONFORMIDAD

Fabricante:

Chal-Tec GmbH, Wallstraße 16, 10179 Berlín (Alemania).



Este producto cumple con las siguientes directivas europeas:

2014/30/UE (EMC)
 2014/35/UE (baja tensión)
 2011/65/UE (refundición RoHS)
 643/2009/CE(ErP)
 1060/2010/UE (ErP)

INDICACIONES DE SEGURIDAD

Indicaciones generales

- Los niños mayores de 8 años y las personas con discapacidades físicas o psíquicas solamente podrán utilizar el aparato si han sido previamente instruidas sobre su uso y conocen las indicaciones de seguridad.
- Asegúrese de que los niños no jueguen con el aparato.
- Los niños mayores de 8 años solamente podrán limpiar el aparato si se encuentran bajo supervisión.
- Los niños podrían provocarse lesiones con el material de embalaje y los artículos viejos.
- A la hora de deshacerse del aparato, asegúrese de cortar el cable de alimentación y de bloquear la puerta.
- Este aparato debe colocarse de manera independiente, no lo empotre en carcasas cerradas ni armarios.
- No utilice dispositivos ni objetivos mecánicos ni electrónicos para acelerar el proceso de descongelación.
- Asegúrese de que el circuito de refrigeración no está dañado.
- No coloque dispositivos eléctricos dentro del aparato, como heladeras.
- No toque las bombillas, si han estado mucho tiempo encendidas estarán a temperaturas elevadas.
- No almacene sustancias ni objetos altamente explosivos dentro del aparato.

Este aparato contiene refrigerante isobutano (R600a), un gas natural que no es nocivo para el medioambiente pero sí inflamable. Aunque sea inflamable, no es perjudicial para la capa de ozono ni aumenta el efecto invernadero. La utilización de este refrigerante provoca un aumento de ruido del aparato. Además del ruido del compresor, podrá escuchar también el flujo del refrigerante. Este hecho es inevitable y no produce ningún efecto negativo en el rendimiento del aparato. Durante el transporte, tenga cuidado para evitar dañar el circuito de refrigeración. Las fugas de líquido refrigerante pueden irritar los ojos.

- No abra ni modifique el aparato.
- Este aparato no ha sido concebido para un uso comercial, sino doméstico o para entornos similares. Entre estos se encuentran oficinas, granjas, hoteles, moteles e instalaciones que ofrecen servicio bed&breakfast.
- Si el cable de alimentación o el enchufe están dañados, deberán ser sustituidos por el fabricante, un servicio técnico autorizado o una persona igualmente cualificada.

- No conecte el aparato a un cable alargador.
- Coloque el cable de tal manera que no quede atrapado. De lo contrario, podría calentarse y provocar un incendio.
- Asegúrese de que el enchufe no quede atrapado.
- Para desconectar el aparato no tire del cable, sino del cuerpo del enchufe.
- Tenga cuidado al mover el aparato, es muy pesado.
- No toque el aparato con las manos mojadas o húmedas.
- Coloque el aparato de tal manera que no se vea expuesto al sol.
- No introduzca alimentos calientes en el aparato.
- Asegúrese de que los alimentos no entren en contacto con las paredes.
- No almacene bebidas con gas dentro del congelador, podrían explotar o derramarse.

Indicaciones de limpieza

- Apague el aparato y desconecte el enchufe de la toma de corriente antes de limpiarlo.
- No limpie el aparato con objetos metálicos.
- No utilice objetos afilados para retirar el hielo del aparato. Utilice un rascador de plástico.
- Examine con regularidad el desagüe del frigorífico. Si está sucio u obstruido, límpielo. De lo contrario, el agua condensada rebosará y se acumulará en el fondo del aparato.

Indicaciones de instalación

- Desembale el aparato y compruebe que no esté dañado. No conecte el aparato si está dañado. Informe inmediatamente al servicio de atención al cliente en caso de daños y envíe el aparato en su embalaje original.
- Déjelo al menos cuatro horas en posición vertical antes de conectarlo para que el líquido refrigerante pueda distribuirse.
- Asegúrese de que exista suficiente espacio alrededor del aparato para que el aire pueda circular correctamente. De lo contrario, el aparato podría sobrecalentarse.
- No coloque el aparato cerca de fuentes de calor ni hornos.
- Asegúrese de que el enchufe esté accesible en cualquier momento tras la instalación.
- Las reparaciones deberán ser realizadas por personal autorizado y serán necesarias si el aparato se ha visto dañado, si el cable de alimentación o el enchufe están averiados, si se han vertido líquidos o se han dejado caer objetos sobre el aparato, si el aparato se ha visto expuesto al agua o a la humedad o si el propio aparato se ha dejado caer o no funciona correctamente.

DESCRIPCIÓN DEL APARATO

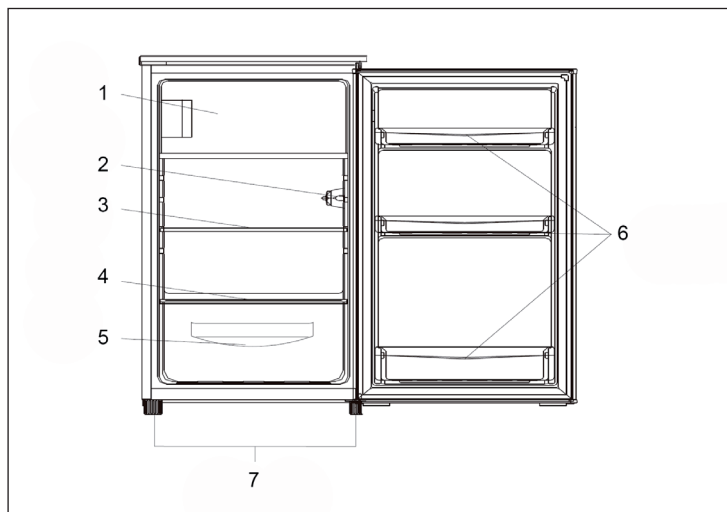

1 Congelador	5 Compartimento para las verduras
2 Termostato y luz	6 Compartimentos de la puerta
3 Balda de cristal	7 Patas ajustables
4 Tapa del compartimento para las verduras	

INSTALACIÓN

Cómo revertir la puerta

Herramientas necesarias: Destornillador plano, destornillador de estrella, llave hexagonal

- Asegúrese de que el suministro eléctrico esté desconectado.
- Incline el aparato ligeramente hacia atrás y apóyelo sobre una pared sólida.
- Conserve todas las piezas para la posterior instalación.
- No coloque el aparato directamente sobre el suelo, pues el sistema de refrigeración podría verse dañado.
- Al retirar las puertas y al volver a instalarlas, pida ayuda a otra persona.

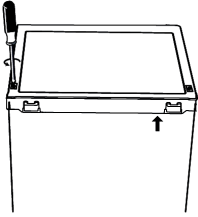
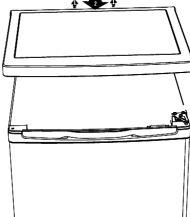
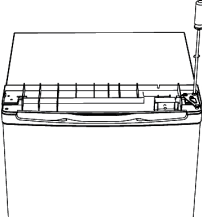
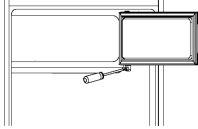
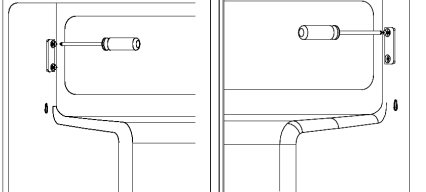
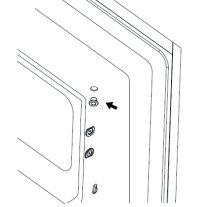
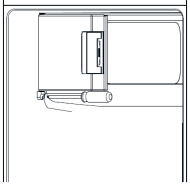
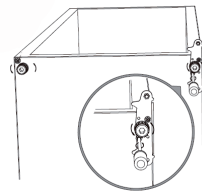
1	2	3
		
<p>Retire los tornillos situados en la parte superior de en la cubierta</p>	<p>Retire la cubierta.</p>	<p>Desatornille la bisagra superior de la puerta, retire la puerta y colóquela sobre una superficie blanda.</p>
4	5	
		
<p>Desatornille la bisagra inferior de la puerta del congelador, retire la puerta y colóquela sobre una superficie blanda.</p>	<p>Atornille el soporte de la puerta en la parte opuesta.</p>	
6	7	8
		
<p>Coloque las tapas de los orificios en la parte opuesta.</p>	<p>Gire la puerta del congelador y fije la bisagra.</p>	<p>Desatornille ambas patas delanteras y la cubierta inferior.</p>

Cómo fijar el asa externa de la puerta (si está disponible)

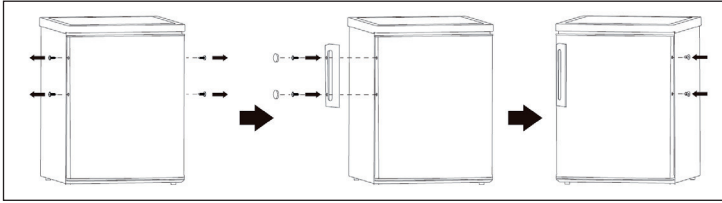

Separador

Atornille el separador a la parte trasera del aparato.

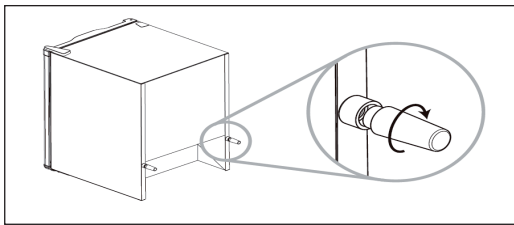

Indicaciones para la ubicación

- Coloque el aparato de tal manera que la puerta pueda abrirse completamente.
- Deje una distancia de 5 cm a los laterales del aparato con respecto a otras paredes u objetos.
- Salve las irregularidades del suelo con las patas ajustables para que el aparato se estabilice. De lo contrario, es posible que la puerta magnética no se cierre correctamente.

UTILIZACIÓN

Antes del primer uso

Antes de utilizar el aparato por primera vez, limpie el interior y todas las piezas interiores con agua tibia y un poco de limpiador neutro. Seque las piezas completamente. Importante: No utilice productos de limpieza abrasivos, podrían dañar la superficie del aparato.

Configurar el termostato

- Conecte el enchufe a la toma de corriente. La temperatura interior puede ajustarse mediante el regulador. Existen 8 ajustes, de los cuales el 1 es el más cálido y el 8 el más frío. En el nivel 0, el frigorífico se apaga.
- Los entornos muy cálidos o una apertura continua de la puerta pueden provocar que el frigorífico no funcione de manera eficiente.

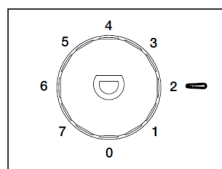

Congelar alimentos

- El congelador es apto para congelar alimentos frescos y almacenar alimentos ultracongelados durante un periodo prolongado de tiempo.
- Congele los alimentos frescos en el compartimento inferior.
- La cantidad máxima de alimentos que puede congelar en 24 horas está indicada en la placa técnica del aparato.
- El proceso de congelación dura 24 horas. Durante este tiempo, no introduzca más alimentos.

Conservación de alimentos congelados

Si utiliza el aparato por primera vez o después de un periodo de tiempo prolongado, déjelo en marcha al menos durante 2 horas a una potencia elevada antes de introducir ningún alimento.

ADVERTENCIA: Si se produce un corte de luz prolongado y los alimentos se descongelan, consúmalos inmediatamente. No vuelva a congelar los alimentos de nuevo.

Descongelar

Los alimentos ultracongelados o congelados pueden descongelarse en el frigorífico o a temperatura ambiente antes de su consumo dependiendo de la rapidez con la que los necesite. Los pedazos más pequeños incluso pueden cocinarse congelados. En este caso, el tiempo de cocción será mayor.

ACCESORIOS

Baldas móviles

Las paredes del frigorífico están equipadas con una serie de guías para poder colocar las baldas como mejor le convenga.

Posición de los compartimentos de la puerta

Para permitir el almacenamiento de paquetes de alimentos de distintos tamaños, puede regular la altura de los distintos compartimentos de la puerta. Para realizar estos ajustes, proceda del siguiente modo: Desplace el compartimento en el sentido de las flechas hasta que se desencaje.

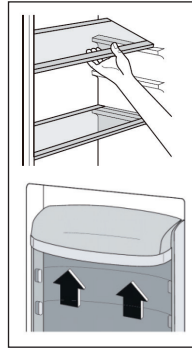

LIMPIEZA Y CUIDADO

Por motivos de higiene, deberá limpiar el interior del aparato regularmente, incluidos todos sus accesorios.



AVISO

Riesgo de lesiones. Apague el aparato y desconecte el enchufe de la toma de corriente antes de limpiarlo para evitar descargas eléctricas.

- No limpie el aparato con una vaporeta. La humedad puede acumularse en los componentes electrónicos y aumentar el riesgo de una descarga eléctrica. Los vapores calientes pueden dañar el aparato y sus superficies.
- El aparato debe estar seco antes de volver a ponerlo en marcha.
- No limpie el aparato con aceites etéreos ni disolventes orgánicos, podrían dañar las piezas de plástico. Entre estos se encuentra el zumo de limón, el ácido butírico productos de limpieza que contengan ácido acético. Cerciérese de que las sustancias mencionadas no entren en contacto con las piezas del aparato.
- No utilice productos abrasivos.
- Limpie el aparato y el interior con un paño y agua tibia. Lave todas las piezas con agua fresca después de la limpieza y deje que se sequen.
- Vuelva a poner en marcha el aparato cuando se haya secado completamente.

Limpieza del agua condensada

Para que el agua condensada acumulada en el frigorífico no rebose, debe limpiarse el orificio situado en la parte trasera del frigorífico. Limpie el orificio como se describe en la imagen.

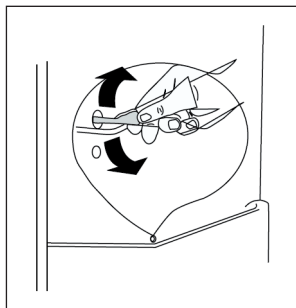

DETECCIÓN Y RESOLUCIÓN DE PROBLEMAS

Problema	Posible causa	Solución propuesta
El aparato no funciona.	No hay electricidad.	Conecte el enchufe.
	El fusible está fundido.	Sustituya el fusible.
	La toma de corriente no funciona.	Pruebe el aparato con otra toma de corriente.
Los alimentos están demasiado calientes.	La temperatura no se ha ajustado correctamente.	Ajuste la temperatura correctamente.
	La puerta se ha abierto durante demasiado tiempo.	Abra la puerta con la menor frecuencia posible.
	Se han introducido demasiados alimentos en el frigorífico.	Seleccione una temperatura más baja durante un periodo breve de tiempo.
	El aparato está situado cerca de una fuente de calor.	No coloque el aparato junto a fuentes de calor.
El aparato enfría demasiado.	La temperatura seleccionada es demasiado baja.	Seleccione una temperatura más alta durante un periodo breve de tiempo.
Sonidos extraños.	El aparato no está recto.	Salve las diferencias del terreno con ayuda de las patas ajustables.
	El aparato está tocando paredes u otras superficies.	Asegúrese de que el aparato esté instalado de manera independiente.
	Hay un objeto en el interior que está en contacto con una pared.	Asegúrese de que los alimentos situados en las baldas no entren en contacto con las paredes.
Agua en el suelo.	El desagüe para el agua condensada está bloqueado.	Limpie el desagüe
Las paredes laterales están calientes.	Se trata de un fenómeno normal, pues el calor acumulado se evacua a través de las paredes laterales.	Utilice guantes de cocina si tiene que tocar los laterales.

RETIRADA DEL APARATO



Si el aparato lleva adherida la ilustración de la izquierda (el contenedor de basura tachado) entonces rige la normativa europea, directiva 2012/19/UE. Este producto no debe arrojarse a un contenedor de basura común. Infórmese sobre las leyes territoriales que regulan la recogida separada de aparatos eléctricos y electrónicos. Respete las leyes territoriales y no arroje aparatos viejos al cubo de la basura doméstica. Una retirada de aparatos conforme a las leyes contribuye a proteger el medio ambiente y a las personas a su alrededor frente a posibles consecuencias perjudiciales para la salud. El reciclaje ayuda a reducir el consumo de materias primas.

Cher client,

Toutes nos félicitations pour l'acquisition de ce nouvel appareil. Veuillez lire attentivement les instructions suivantes de branchement et d'utilisation afin d'éviter d'éventuels dommages. Le fabricant ne saurait être tenu pour responsable des dommages dus au non-respect des consignes de sécurité et à la mauvaise utilisation de l'appareil.

SOMMAIRE

Fiche technique	39
Déclaration de conformité	39
Consignes de sécurité	40
Aperçu de l'appareil	42
Installation	42
Utilisation	46
Accessoires	47
Nettoyage et entretien	48
Identification et résolution des problèmes	49
Conseils pour le recyclage	50

FICHE TECHNIQUE

Numéro d'article	10032199, 10032200
Alimentation	220-240 V ~ 50-60 Hz

DÉCLARATION DE CONFORMITÉ

Fabricant :

Chal-Tec GmbH, Wallstraße 16, 10179 Berlin, Allemagne.



Ce produit est conforme aux directives européennes suivantes :

2014/30/UE (CEM)
 2014/35/UE (LVD)
 2011/65/UE (RoHS)
 643/2009/CE (ErP)
 1060/2010/UE (ErP)

CONSIGNES DE SÉCURITÉ

Consignes générales

- Les enfants à partir de 8 ans ainsi que les personnes dont les capacités physiques, mentales ou sensorielles sont réduites ne peuvent utiliser l'appareil que s'ils ont assimilé au préalable les consignes d'utilisation et de sécurité de l'appareil transmises par une personne responsable de leur sécurité.
- Surveiller les enfants pour s'assurer qu'ils ne jouent pas avec l'appareil.
- Les enfants à partir de 8 ans sont autorisés à nettoyer l'appareil uniquement sous surveillance.
- Les emballages et les anciens appareils représentent un risque de blessure pour les enfants ! Lors du recyclage de votre ancien appareil, veillez à couper le câble secteur et à rendre inutilisable la fermeture de porte.
- Cet appareil doit être installé en pose libre, ne l'installez pas de façon encastrée dans un caisson ou une armoire.
- N'utilisez aucun appareil électronique ou mécanique pour accélérer le processus de dégivrage.
- Veillez à ce que le circuit réfrigérant ne soit pas endommagé.
- Ne placez aucun appareil électrique dans l'appareil, comme des sorbetières par exemple.
- Ne touchez pas l'ampoule qui est restée allumée longtemps, elle risque d'être très chaude.
- Ne rangez pas de substances ou objets inflammables ou explosifs dans l'appareil.

Cet appareil contient du liquide réfrigérant Isobutane (R600a), un gaz naturel très respectueux de l'environnement mais inflammable. Bien qu'il soit inflammable, il ne détruit pas la couche d'ozone et ne renforce pas l'effet de serre. L'utilisation de ce liquide réfrigérant provoque toutefois un niveau sonore de l'appareil légèrement plus élevé. Outre les bruits du compresseur, vous pouvez percevoir le flux du liquide réfrigérant. Cela est inévitable et n'a aucune influence négative sur la puissance de l'appareil. Faites attention pendant le transport afin de ne pas endommager le circuit réfrigérant. Les fuites de liquide réfrigérant peuvent irriter les yeux.

- Ne démontez pas l'appareil et ne le modifiez pas.
- L'appareil n'est pas destiné à une utilisation commerciale mais au cadre domestique et dans des conditions similaires. Cela comprend les cuisines de bureaux, les auberges, hôtels, motels et installations proposant des services de type Bed & Breakfast.
- Si le câble secteur ou la fiche sont endommagés, faites-les remplacer par le fabricant un service professionnel agréé ou une personne de qualification équivalente.
- N'utilisez pas de rallonge électrique.

- Installez le câble de façon à ce qu'il ne soit pas pincé. Faute de quoi il pourrait surchauffer et déclencher un incendie.
- Veillez à ce que la prise de courant soit toujours accessible.
- Pour débrancher l'appareil, ne tirez pas sur le câble, mais saisissez toujours le corps de la fiche.
- Soyez prudent lorsque vous déplacez l'appareil car il est très lourd.
- Ne mettez pas les mains mouillées ou humides à l'intérieur de l'appareil.
- Installez l'appareil à l'abri de l'ensoleillement direct.
- Ne placez pas d'aliments chauds dans l'appareil.
- Veillez à ce que les aliments ne soient pas au contact des parois.
- Ne mettez pas de boissons gazeuses au congélateur, elles risquent d'exploser ou de fuir.

Consignes pour le nettoyage

- Avant le nettoyage, éteignez l'appareil et débranchez la fiche de la prise.
- N'utilisez pas d'objets métalliques pour nettoyer l'appareil.
- N'utilisez pas d'objets pointus pour dégivrer l'appareil. Utilisez un grattoir en plastique.
- Contrôlez régulièrement l'évacuation d'eau du réfrigérateur. Si elle est sale ou bouchée, nettoyez-la. Faute de quoi, l'eau de condensation risque de déborder et de s'accumuler au fond de l'appareil.

Conseils pour l'installation

- Déballez l'appareil et vérifiez qu'il est en bon état. Ne branchez pas l'appareil s'il est endommagé. Signalez immédiatement les éventuels défauts au service client et renvoyez l'appareil dans son emballage d'origine.
- Laissez l'appareil reposer quatre heures au moins avant de le brancher, afin que le fluide réfrigérant puisse se répartir.
- Veillez à ce qu'il y ait suffisamment de place autour de l'appareil pour que l'air puisse circuler librement. Autrement, l'appareil risque de surchauffer.
- N'installez pas l'appareil à proximité d'un radiateur ou d'un four.
- Après l'installation, assurez-vous que la fiche reste accessible à tout moment.
- Les réparations ne doivent être effectuées que par des professionnels et sont nécessaires lorsque l'appareil, le câble secteur ou la fiche ont été endommagés, si des liquides ont coulé dessus, si des objets sont tombés dessus, si l'appareil a été exposé à la pluie ou à l'humidité, s'il est tombé ou s'il ne fonctionne pas normalement.

APERÇU DE L'APPAREIL

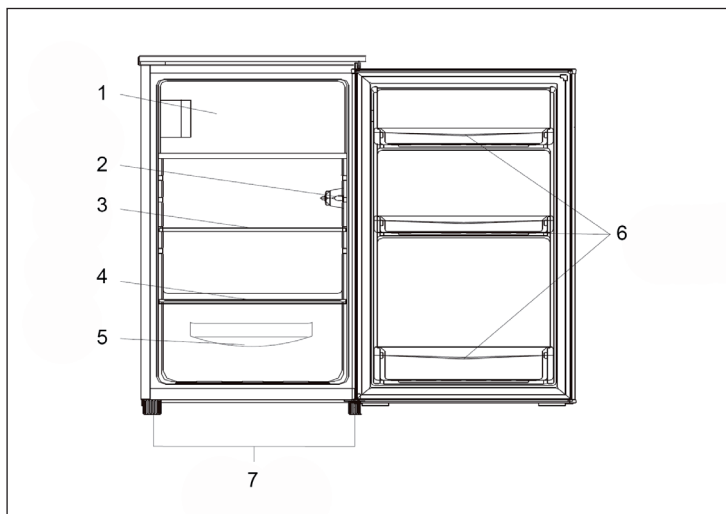

1 Congélateur	5 Compartiment à légumes
2 Thermostat et éclairage	6 Compartiments de porte
3 Clayette en verre	7 Pieds réglables
4 Couvercle du compartiment à légumes	

INSTALLATION

Modification du sens d'ouverture de la porte

Outils nécessaires : tournevis plat, tournevis cruciforme, clé Allen.

- Assurez-vous que l'alimentation est coupée.
- Inclinez légèrement l'appareil vers l'arrière et adossez-le à un mur solide.
- Conservez bien tous les éléments jusqu'à la fin de la modification.
- Ne posez pas l'appareil sur le sol, vous risquez d'endommager le circuit réfrigérant.
- Faites-vous aider d'une seconde personne pour démonter les portes et les réinstaller.

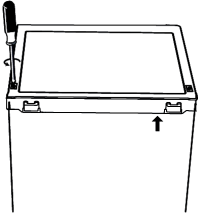
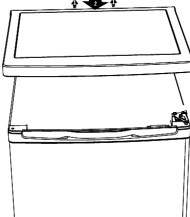
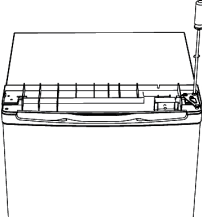
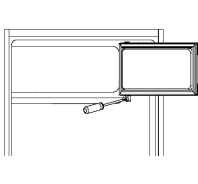
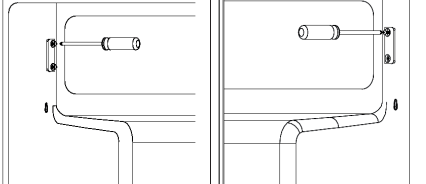
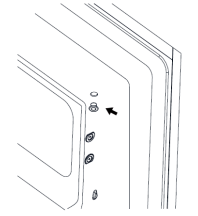
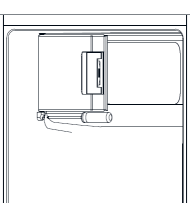
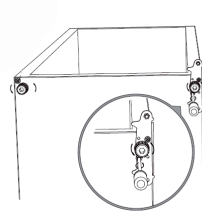
1	2	3
		
<p>Retirez les deux vis en haut du cache.</p>	<p>Retirez le cache.</p>	<p>Dévissez le support supérieur de la porte, retirez la porte et posez-la sur un support doux.</p>
4	5	
		
<p>Dévissez le support inférieur de la porte du congélateur, démontez la porte et posez-la sur un support doux.</p>	<p>Vissez le support de porte sur le côté opposé.</p>	
6	7	8
		
<p>Placez les caches des trous sur le côté opposé.</p>	<p>Retournez la porte du congélateur et fixez le support.</p>	<p>Dévissez les deux pieds de devant et le cache inférieur.</p>

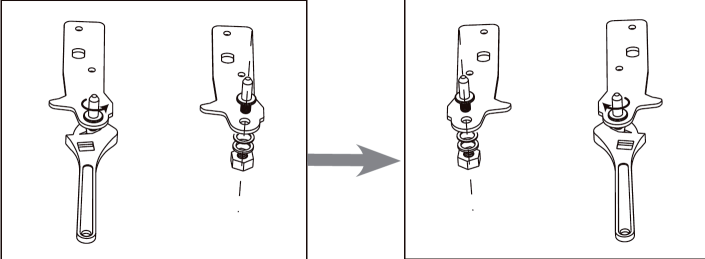
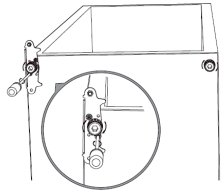
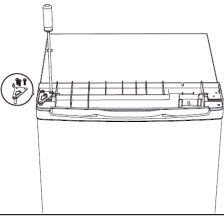
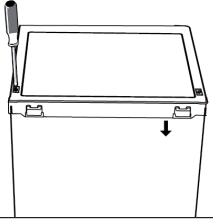
9		
		
Dévissez la rotule du support, retournez le support et refixez la rotule.		
10	11	12
		
<p>Montez le support de l'autre côté et fixez les deux pieds.</p>	<p>Posez la porte sur le support et veillez à ce qu'elle soit alignée horizontalement et verticalement. Fixez ensuite le support supérieur de la porte.</p>	<p>Terminez en remontant le cache.</p>

Fixation de la poignée extérieure de la porte (si disponible)

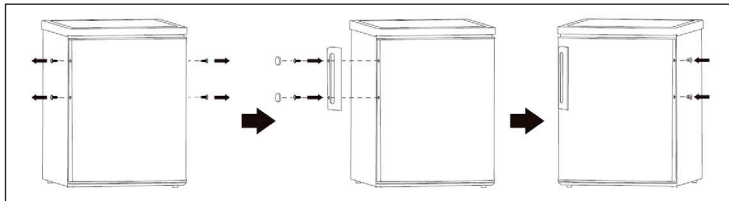

Butées

Vissez les butées à l'arrière de l'appareil.

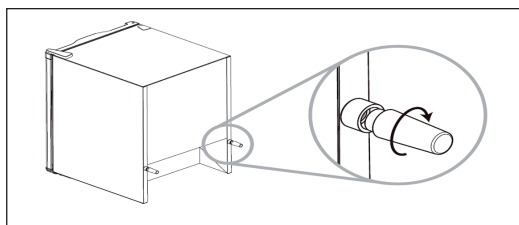

Conseils sur le choix de l'emplacement

- Installez l'appareil de façon à pouvoir ouvrir les portes entièrement.
- Ménagez un espace de 5 cm minimum sur les côtés entre l'appareil et les murs ou d'autres appareils.
- Compensez les pentes ou inégalités du sol à l'aide des pieds réglables, pour que l'appareil soit posé bien droit. Autrement, il se peut que la porte magnétique ne ferme pas correctement.

UTILISATION

Avant la première utilisation

Avant d'utiliser l'appareil pour la première fois, essuyez l'intérieur et tous les éléments intérieurs à l'eau tiède avec un peu de produit nettoyant neutre. Séchez ensuite les pièces soigneusement. Important : n'utilisez aucun produit agressif ou abrasif, car ils abîment les surfaces.

Réglage du thermostat

- Branchez la fiche dans la. La température interne se règle avec le thermostat. Il y a 8 réglages possibles, 1 étant le plus chaud et 8 le plus froid. A 0, le réfrigérateur est éteint.
- Un environnement trop chaud ou des ouvertures de porte trop fréquentes peut empêcher le réfrigérateur de refroidir efficacement !

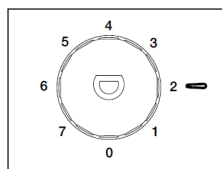

Congélation des aliments

- Le congélateur sert à congeler des aliments frais et à conserver des aliments congelés et surgelés pendant une période prolongée.
- Congelez les aliments frais dans le compartiment le plus bas.
- La quantité maximale d'aliments que vous pouvez congeler en 24 heures est indiquée sur la plaque signalétique de l'appareil.
- Le processus de congélation dure 24 heures. Pendant ce laps de temps, n'ajoutez aucun autre aliment.

Conservation d'aliments congelés

Si vous utilisez l'appareil pour la première fois ou après une longue période de non utilisation, laissez l'appareil fonctionner au moins 2 heures avec un réglage plus fort, avant d'y placer des aliments.

REMARQUE : si une panne prolongée de courant se produit et que les aliments congelés viennent à décongeler, consommez-les immédiatement. Ne recongelez pas les aliments décongelés.

Décongélation

Les aliments surgelés ou congelés peuvent être décongelés au réfrigérateur ou à température ambiante avant d'être utilisés, en fonction de leur vitesse de décongélation. Les morceaux plus petits peuvent même être cuits encore congelés, en prolongeant toutefois la durée de la cuisson.

ACCESSOIRES

Clayettes mobiles

Les parois du réfrigérateur sont équipées d'une série de rails, vous pouvez ainsi placer les clayettes comme vous le souhaitez.

Positionnement des compartiments de porte

Pour permettre le rangement d'emballages alimentaires de différentes tailles, les compartiments de porte peuvent se déplacer à différentes hauteurs. Pour effectuer ces réglages, procédez comme suit : Poussez le compartiment dans le sens de la flèche jusqu'à ce qu'il se libère.

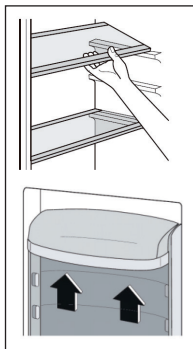

NETTOYAGE ET ENTRETIEN

Pour des raisons d'hygiène, l'intérieur de l'appareil y compris l'équipement intérieur doit être nettoyé régulièrement.



ATTENTION

Risque de blessure ! avant le nettoyage, éteignez l'appareil et débranchez la fiche de la prise, pour éviter les risques d'électrocution.

- Ne nettoyez jamais l'appareil avec un nettoyeur vapeur. De l'humidité risquerait de s'accumuler sur les parties électriques et augmenter le risque d'électrocution ! la vapeur chaude peut endommager l'appareil et ses surfaces.
- L'appareil doit être sec avant d'être remis en marche.
- N'utilisez pas d'huiles essentielles ni de solvants organiques pour nettoyer l'appareil, ils risquent d'attaquer les parties en plastique. Font partie de ces produits le jus de citron, l'acide butyrique ou les produits qui contiennent de l'acide acétique. Ne mettez pas ces produits en contact avec les pièces de l'appareil.
- N'utilisez aucun produit abrasif.
- Nettoyez l'appareil et ses accessoires intérieurs avec un chiffon et de l'eau tiède. Après le nettoyage, rincez tous les éléments à l'eau fraîche et laissez-les sécher.
- Ne remettez l'appareil en marche que lorsque tous les éléments sont bien secs.

Nettoyage de l'évacuation

Pour que l'eau de condensation récupérée dans l'appareil ne déborde pas, le trou au fond du réfrigérateur doit être nettoyé régulièrement. Nettoyez le trou comme illustré sur le schéma.

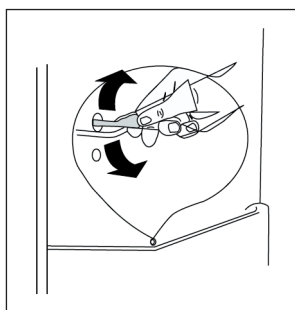

IDENTIFICATION ET RÉOLUTION DES PROBLÈMES

Problème	Cause possible	Solution
L'appareil ne fonctionne pas.	Pas de courant.	Branchez la fiche.
	Le fusible est endommagé.	Remplacez le fusible.
	La prise est en panne.	Branchez l'appareil sur une autre prise.
Les aliments sont trop chauds.	La température est mal réglée.	Régalez mieux la température.
	La porte est restée trop longtemps ouverte.	Ouvrez la porte aussi brièvement que possible.
	Vous avez rangé une grande quantité d'aliments dans le réfrigérateur.	Choisissez temporairement une température plus basse.
	L'appareil est installé à proximité d'une source de chaleur.	N'installez pas l'appareil près d'une source de chaleur.
L'appareil refroidit trop.	La température réglée est trop basse.	Choisissez temporairement une température plus élevée.
Bruits inhabituels.	L'appareil n'est pas posé bien droit.	Compensez les inégalités à l'aide des pieds réglables.
	L'appareil touche un mur ou d'autres surfaces.	Veillez à ce que l'appareil soit posé librement.
	Un objet à l'intérieur de l'appareil touche une paroi.	Veillez à ce que les aliments sur les clayettes ne touchent aucune paroi.
Il y a de l'eau sur le sol.	L'évacuation de l'eau de condensation est bloquée.	Nettoyez l'évacuation.
Les parois latérales sont chaudes.	Cela est normal, car la chaleur produite est évacuée par les parois latérales.	Utilisez des maniques si vous devez toucher les parois latérales.

CONSEILS POUR LE RECYCLAGE



Le pictogramme ci-contre apposé sur le produit signifie que la directive européenne 2012/19/UE s'applique (poubelle à roues barrée d'une croix). Ces produits ne peuvent être jetés dans les poubelles domestiques courantes. Renseignez-vous concernant les règles appliquées pour la collecte d'appareils électriques et électroniques. Conformez-vous aux réglementations locales et ne jetez pas vos anciens produits avec les ordures ménagères. Le respect des règles de recyclage des vieux produits aide à la protection de l'environnement et de la santé de votre entourage contre les conséquences négatives possibles. Le recyclage des matériaux aide à réduire l'utilisation des matières premières.

Gentile cliente,

La ringraziamo per aver acquistato il nostro prodotto. La preghiamo di leggere attentamente le seguenti istruzioni e di seguirle per evitare eventuali danni. Si declina ogni responsabilità per danni derivati da una mancata osservazione delle avvertenze di sicurezza e da un uso improprio del dispositivo.

INDICE

Dati tecnici	51
Dichiarazione di conformità	51
Avvertenze di sicurezza	52
Descrizione del prodotto	54
Installazione	54
Utilizzo	58
Accessori	59
Pulizia e manutenzione	60
Ricerca e risoluzione dei problemi	61
Smaltimento	62

DATI TECNICI

Articolo numero	10032199, 10032200
Alimentazione	220-240 V ~ 50-60 Hz

DICHIARAZIONE DI CONFORMITÀ**Produttore:**

Chal-Tec GmbH, Wallstraße 16, 10179 Berlino, Germania.



Questo prodotto è conforme alle seguenti direttive europee:

2014/30/UE (EMC)
 2014/35/UE (LVD)
 2011/65/UE (RoHS)
 643/2009/CE (ErP)
 1060/2010/UE (ErP)

AVVERTENZE DI SICUREZZA

Avvertenze generali

- I bambini a partire dagli 8 anni e le persone con capacità fisiche e mentali ridotte possono utilizzare il dispositivo solo se una persona responsabile della loro sicurezza ha prima spiegato loro le avvertenze di sicurezza e come utilizzare il dispositivo.
- Assicurarsi che i bambini non giochino con il dispositivo.
- I bambini potrebbero farsi male con il materiale di imballaggio e con i vecchi apparecchi! Prima di smaltire il vecchio dispositivo, tagliare il cavo di alimentazione e rendere inutilizzabili i blocchi dello sportello.
- Il dispositivo è a libera installazione, non incassarlo in alloggiamenti chiusi o in armadi.
- Non utilizzare dispositivi meccanici o elettronici per accelerare il processo di sbrinamento.
- Assicurarsi che il circuito refrigerante non sia danneggiato.
- Non introdurre dispositivi elettrici, come ad esempio macchine per il gelato, nel dispositivo.
- Non toccare le lampadine poiché diventano molto calde.
- Non conservare materiali infiammabili o esplosivi all'interno del dispositivo.

Questo dispositivo contiene il refrigerante isobutano (R600a), un gas naturale ecocompatibile ma infiammabile. Anche se è infiammabile, non danneggia lo strato di ozono e non aumenta l'effetto serra. Tenere presente che l'utilizzo di questo refrigerante comporta rumori del dispositivo. Oltre al rumore del compressore si può sentire anche il flusso del liquido refrigerante. Ciò è inevitabile e non ha un effetto negativo sulle prestazioni del dispositivo. Trasportare il dispositivo con cautela per evitare di danneggiare il circuito di refrigerazione. Le perdite di liquido refrigerante possono causare irritazioni agli occhi.

- Non aprire e non modificare il dispositivo.
- Il dispositivo non è per un uso commerciale, bensì domestico e in ambienti simili come cucine di uffici, hotel, motel e bed & breakfast.
- Se il cavo di alimentazione o la spina sono danneggiati, farli sostituire dal produttore, da un centro assistenza autorizzato o da un tecnico competente.

- Non collegare il dispositivo ad una prolunga.
- Sistemare il cavo di alimentazione in modo che non si pieghi. In caso contrario il cavo di alimentazione potrebbe surriscaldarsi e causare un incendio.
- Assicurarsi che la spina sia sempre accessibile.
- Non staccare la spina tirando il cavo di alimentazione ma afferrare sempre la spina alla base.
- Spostare il dispositivo con la massima cautela poiché è molto pesante.
- Non toccare il dispositivo con le mani bagnate.
- Non esporre il dispositivo alla luce del sole.
- Non introdurre alimenti caldi nel dispositivo.
- Assicurarsi che gli alimenti non tocchino le pareti.
- Non conservare bevande gassate nel freezer poiché potrebbero esplodere.

Note sulla pulizia

- Spegnere il dispositivo prima della pulizia e staccare la spina dalla presa di corrente.
- Non utilizzare oggetti metallici per la pulizia.
- Non utilizzare oggetti appuntiti per rimuovere il ghiaccio dal dispositivo. Utilizzare un raschietto di plastica.
- Controllare regolarmente lo scarico del frigorifero. Se è sporco o intasato, pulirlo. In caso contrario l'acqua di condensa trabocca e si deposita sul fondo del dispositivo.

Note per l'installazione

- Disimballare il prodotto e verificare che non sia danneggiato. Non collegare il dispositivo alla corrente se è danneggiato bensì rivolgersi subito al servizio clienti e spedire il dispositivo nella confezione originale.
- Attendere quattro ore prima di collegare il dispositivo alla corrente in modo che il liquido refrigerante possa distribuirsi.
- Assicurarsi che intorno al dispositivo ci sia spazio sufficiente affinché l'aria possa circolare. In caso contrario, il dispositivo potrebbe surriscaldarsi.
- Non installare il dispositivo vicino a termosifoni o stufe.
- Installare il dispositivo in modo che la spina sia accessibile in qualsiasi momento.
- Le riparazioni possono essere eseguite solo da un tecnico specializzato e sono necessarie se il dispositivo è danneggiato, se il cavo di alimentazione o la spina sono danneggiati, se sono penetrati liquidi nel dispositivo, se sono caduti oggetti sopra di esso, se il dispositivo è bagnato o è stato esposto all'umidità o è caduto o non funziona correttamente.

DESCRIZIONE DEL PRODOTTO

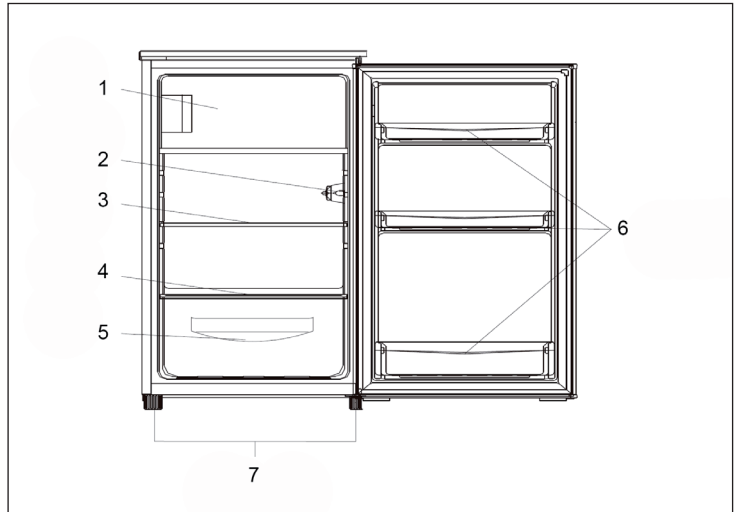

1 Congelatore	5 Scomparto verdure
2 Termostato e luce	6 Scomparti sportello
3 Ripiano in vetro	7 Piedi regolabili
4 Coperchio scomparto verdure	

INSTALLAZIONE

Invertire il lato di apertura dello sportello

Attrezzi necessari: cacciavite piatto, cacciavite a croce, chiave esagonale.

- Assicurarsi di aver staccato la corrente.
- Inclinare il dispositivo leggermente all'indietro e appoggiarlo contro una parete solida.
- Conservare tutti i componenti finché non vengono reinstallati.
- Non mettere in orizzontale il dispositivo sul pavimento, altrimenti il circuito di raffreddamento potrebbe danneggiarsi.
- E' necessario servirsi di un aiutante per rimuovere gli sportelli e reinstallarli.

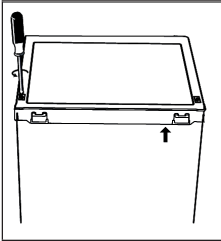
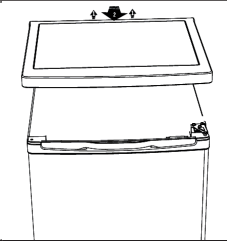
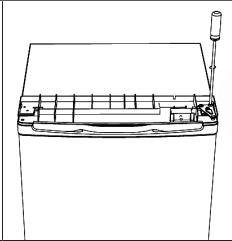
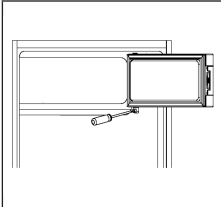
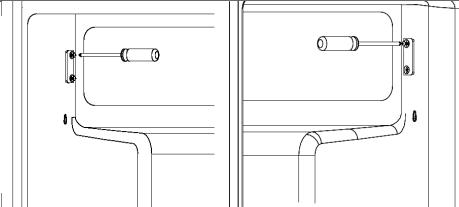
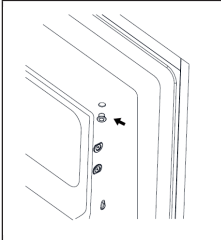
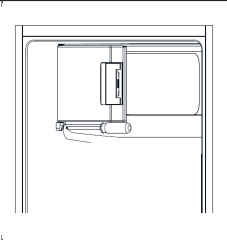
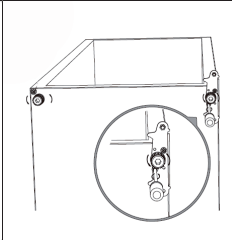
1	2	3
		
<p>Rimuovere entrambe le viti sulla parte superiore del coperchio.</p>	<p>Rimuovere il coperchio.</p>	<p>Svitare il cardine superiore dello sportello, rimuovere lo sportello e posizionarlo su una superficie morbida.</p>
4	5	
		
<p>Svitare il cardine inferiore dello sportello del congelatore, rimuovere lo sportello e posizionarlo su una superficie morbida.</p>	<p>Avvitare il supporto dello sportello sul lato opposto.</p>	
6	7	8
		
<p>Mettere i coperchi dei fori sul lato opposto.</p>	<p>Ruotare lo sportello del congelatore e fissare il cardine.</p>	<p>Svitare entrambi i piedi anteriori e il coperchio inferiore.</p>

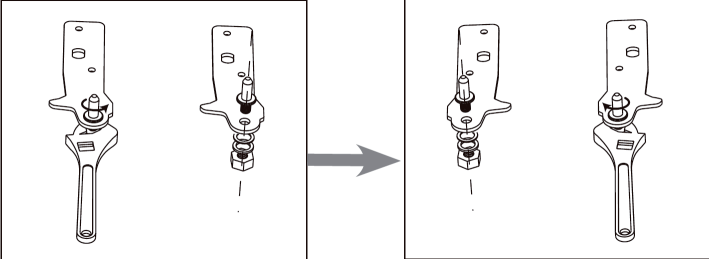
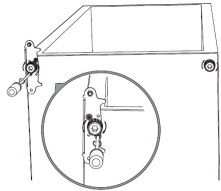
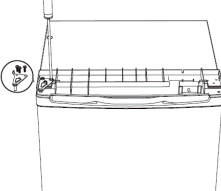
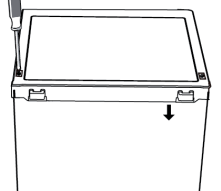
9		
		
Svitare il perno sul cardine, ruotare il cardine e fissare di nuovo il perno.		
10	11	12
		
<p>Installare il cardine sul lato opposto e fissare entrambi i piedi.</p>	<p>Mettere lo sportello sul cardine e assicurarsi che sia ben allineato in orizzontale e in verticale. Fissare in seguito il cardine superiore.</p>	<p>Infine fissare il coperchio.</p>

Installare la maniglia esterna (se presente)

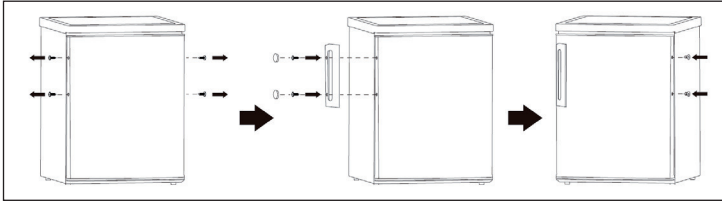

Distanziatore

Avvitare il distanziatore sul retro del dispositivo.

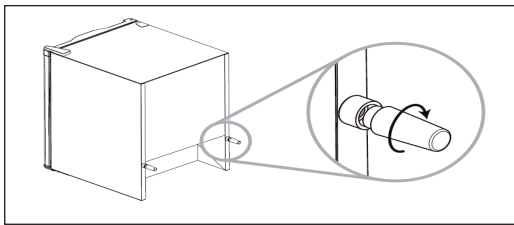

Note sull'installazione

- Collocare il dispositivo in modo che gli sportelli possano aprirsi completamente.
- Lasciare ai lati almeno 5 cm di spazio con le pareti o con altri dispositivi.
- Compensare eventuali dislivelli nel pavimento regolando i piedi regolabili affinché il dispositivo sia stabile. In caso contrario può accadere che lo sportello magnetico non si chiuda correttamente.

UTILIZZO

Avvertenze per il primo utilizzo

Prima di utilizzare il dispositivo per la prima volta, lavare la parte interna e tutti i componenti interni con acqua tiepida e con un po' di detersivo neutro. In seguito asciugare con cura i componenti. Importante: non utilizzare detergenti aggressivi o prodotti abrasivi poiché potrebbero danneggiare le superfici.

Impostare il termostato

- Inserire la spina nella presa. La temperatura interna può essere impostata tramite il termostato. Ci sono 8 impostazioni, dove 1 è l'impostazione più calda e 8 è l'impostazione più fredda. L'impostazione sullo 0 significa che il frigorifero è spento.
- Gli ambienti troppo caldi o l'apertura frequente dello sportello possono far sì che il frigorifero non raffreddi in modo efficace!

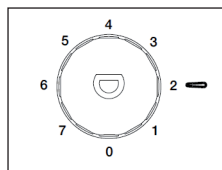

Congelare gli alimenti

- Il congelatore è adatto per il congelamento di alimenti freschi e per la conservazione di alimenti surgelati anche a lungo.
- Congelare gli alimenti freschi nel vano inferiore.
- La quantità massima di alimenti che può essere congelata in 24 ore è indicata sulla targhetta identificativa.
- Il processo di congelamento dura 24 ore. Non aggiungere alimenti durante questo lasso di tempo.

Conservare gli alimenti surgelati

Se si utilizza il dispositivo per la prima volta o se lo si utilizza dopo un lungo periodo di inutilizzo, lasciare in funzione il dispositivo per almeno 2 ore ad un'impostazione elevata prima di introdurre gli alimenti.

NOTA: se a seguito di mancanza di corrente i cibi surgelati dovessero scongelarsi, consumarli immediatamente. Non congelare di nuovo gli alimenti già scongelati.

Scongelamento

Gli alimenti surgelati possono essere scongelati a temperatura ambiente prima di essere consumati in frigorifero. Alimenti piccoli possono essere cotti ancora congelati. In questo caso tenere presente che il tempo di cottura sarà maggiore.

ACCESSORI

Ripiani rimovibili

Le pareti del frigorifero sono dotate di una serie di binari che consentono di posizionare i ripiani nel modo desiderato.

Posizionare gli scomparti dello sportello

E' possibile regolare l'altezza degli scomparti per poter conservare confezioni di alimenti di diverse dimensioni. Per regolare gli scomparti, procedere nel seguente modo: far scorrere lo scomparto nella direzione della freccia fino a quando non si muove.

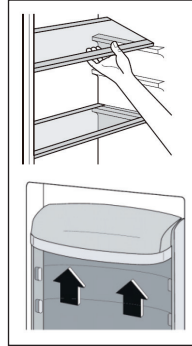

PULIZIA E MANUTENZIONE

Per motivi igienici, la parte interna, compresi gli accessori interni, devono essere puliti regolarmente.



ATTENZIONE

Pericolo di infortuni! Prima di pulire il dispositivo, spegnerlo e staccare la spina dalla presa per evitare scosse elettriche.

- Non pulire mai il dispositivo con un'idropulitrice. L'umidità può accumularsi nei componenti elettrici e aumentare il rischio di scosse elettriche! I vapori caldi possono danneggiare il dispositivo.
- Assicurarsi che il dispositivo sia asciutto prima di metterlo di nuovo in funzione.
- Non pulire il dispositivo con olii essenziali e solventi organici che possono danneggiare le parti in plastica. Questi includono il succo di limone, l'acido butirrico o detersivi che contengono acido acetico. Queste sostanze non devono venire a contatto con i componenti del dispositivo.
- Non utilizzare detersivi abrasivi.
- Pulire il dispositivo e gli accessori interni con un panno e con acqua tiepida. Pulire tutti i componenti con acqua e lasciare asciugare.
- Mettere il dispositivo in funzione solo quando tutti i componenti sono asciutti.

Pulizia dello scarico

Per evitare che l'acqua di condensa raccolta trabocchi nel frigorifero, lo scarico dietro il frigorifero deve essere pulito regolarmente. Pulire lo scarico come mostrato nella figura.

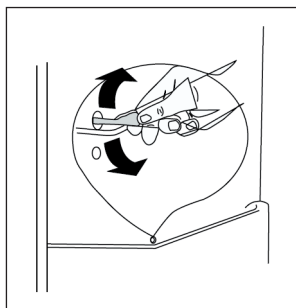

RICERCA E RISOLUZIONE DEI PROBLEMI

Problema	Causa possibile	Soluzione
Il dispositivo non funziona.	Assenza di corrente.	Inserire la spina nella presa.
	Il fusibile è rotto.	Sostituire il fusibile.
	La presa è rotta.	Inserire la spina nella presa.
Gli alimenti sono troppo caldi.	La temperatura non è impostata correttamente.	Impostare la temperatura correttamente.
	Lo sportello è rimasto aperto a lungo.	Aprire lo sportello il meno possibile.
	E' stata introdotta una quantità eccessiva di alimenti nel frigorifero.	Selezionare momentaneamente una temperatura più bassa.
	Il dispositivo è vicino ad una fonte di calore.	Non collocare il dispositivo vicino ad una fonte di calore.
Il dispositivo raffredda troppo.	La temperatura impostata è troppo bassa.	Selezionare momentaneamente una temperatura più alta.
Rumori insoliti.	Il dispositivo non è collocato su una superficie piana.	Compensare eventuali dislivelli con i piedi regolabili.
	Il dispositivo tocca le pareti o altre superfici.	Accertarsi che il dispositivo non tocchi pareti o altre superfici.
	Un oggetto all'interno del dispositivo tocca una parete.	Accertarsi che gli alimenti sui ripiani non tocchino le pareti.
Acqua sul pavimento.	Lo scarico dell'acqua di condensa è bloccato.	Pulire lo scarico.
Le pareti laterali sono calde.	Ciò è normale poiché il calore viene rilasciato tramite le pareti laterali.	Utilizzare guanti da forno per toccare le pareti laterali.

SMALTIMENTO



Se sul prodotto è presente la figura a sinistra (il cassonetto dei rifiuti mobile sbarrato), si applica la direttiva europea 2012/19/UE. Questi prodotti non possono essere smaltiti con i rifiuti normali. Informarsi sulle disposizioni vigenti in merito alla raccolta separata di dispositivi elettrici ed elettronici. Non smaltire i vecchi dispositivi con i rifiuti domestici. Grazie al corretto smaltimento dei vecchi dispositivi, si proteggono il pianeta e la salute delle persone da possibili conseguenze negative. Il riciclo di materiali aiuta a ridurre il consumo di materie prime.

KLARSTEIN NIETSRK

SRSRK KLARSTEIN NIE

KLARSTEIN NIETSRK

SRSRK KLARSTEIN NIE

KLARSTEIN NIETSRK

SRSRK KLARSTEIN NIE

KLARSTEIN NIETSRK