



© 2016 Graco Children's Products Inc.

GRACO® is a registered trademark of Graco Children's Products Inc., used with permission.

GRACO® est une marque déposée de Graco Children Products Inc., utilisé avec permission

GRACO® es una Marca Registrada de Graco Children's Products Inc., usada con autorización.

Model No./ Numéro de modèle / Número de modelo

04530-21 -TS

Color/ Couleur/ Color

Benton Convertible Crib



CAUTION: Carefully read instructions and procedures for safe operation. DO NOT USE if this product should become damaged and/or components are broken, inspect this product for damaged hardware, loose joints, loose bolts or other fasteners, missing parts or sharp edges before and after assembly. Assembly of this product will require two people.

Please store this manual in the plastic pouch for future reference.

AVERTISSEMENT: Lisez toutes les instructions avant l'assemblage et l'utilisation. N'UTILISEZ PAS ce produit si certaines pièces sont manquantes ou brisée. Inspectez le produit pour vous assurer qu'il n'y a pas de pièces endommagées, d'articulations ou boulons desserrés, de pièces manquantes ou de bords tranchants avant et après l'assemblage. L'assemblage de ce produit nécessite deux personnes.

Veuillez garder ces instruction dans la pochette plastique pour future références.

ADVERTENCIA: Por seguridad, lea completamente las instrucciones antes del ensamblaje yuso. NO UTILICE este producto si se encuentra dañado y/o se daña. Inspeccione su producto por piezas dañadas, faltantes o sueltas, bordes filosos o astillas, antes, durante y después del uso. El ensamblaje requiere de dos personas.

Guarde estas instrucciones en su sobre de plástico para futuras referencias.

Attention Customers living in the United States and Canada

If you are missing parts, hardware, or if your product has been damaged during shipping,

DO NOT RETURN YOUR PRODUCT

The store does not stock parts and may not be able to help you.

Contact Stork Craft directly and **we will ship you the parts** you need to your shipping address **at no cost to you**. We have three convenient ways for you to reach us:

- Visit us at www.storkcraft.com to order parts online
- Email us at parts@storkcraft.com
- Call us toll free from the USA or from Canada at 1-877-274-0277, Monday to Friday from 7:00 am - 3:00 pm (Pacific time)

Atención cliente de Canadá y de los Estados Unidos

En caso de piezas y/o herrajes faltantes y daños debido al envío por favor

NO REGRESAR EL ARTÍCULO

La tienda no cuenta con piezas de reemplazo y posiblemente no le podrían ayudar.

Por favor contacte a Stork Craft directamente y **nosotros le mandaremos las piezas** requeridas sin costo alguno directamente a su domicilio.

Contáctenos de las siguientes tres maneras:

- Visita nuestro sitio web www.storkcraft.com para solicitar sus piezas
- Por correo electrónico: parts@storkcraft.com
- Por teléfono sin cargo desde Canadá y los Estados Unidos al 1-877-274-0277 de Lunes a Viernes de las 7:00 am hasta las 3:00 pm (hora del Pacífico)

Avis aux clients du Canada et des États Unis

Au cas de pièces ou quincaillerie manquantes, ou d'endommagement durant l'envoi, veuillez

NE PAS RETOURNER L'ARTICLE

Le magasin n'entrepose aucune pièce de rechange et pourrait ne pas pouvoir vous aider.

Veuillez contactez Stork Craft directement et **nous vous enverrons les pièces** requise **sans frais** a votre domicile. Vous pouvez nous rejoindre à l'aide des trois manières suivante:

- Visiter nous a www.storkcraft.com pour commander vos pièces
- Par courrier électronique a parts@storkcraft.com
- Par téléphone au numéro sans frais au Canada et aux États Unis 1-877-274-0277, du Lundi au Vendredi de 7:00 hrs. à 15:00 hrs. (heure du Pacifique)

Atención clientes de México

En caso de piezas y/o herrajes faltantes y daños debido al envío por favor

NO REGRESAR EL ARTÍCULO

La tienda no cuenta con piezas de reemplazo y posiblemente no le podrían ayudar.

Por favor contacte a Stork Craft directamente y **nosotros le mandaremos las piezas** requeridas sin costo alguno directamente a su domicilio.

Contáctenos de la siguiente manera:

- Por correo electrónico: www.storkcraft.com

WARNING

Failure to follow these warnings and the assembly instructions could result in serious injury or death.

- Read all instructions before assembling the crib. KEEP INSTRUCTIONS FOR FUTURE USE.
- Infants can suffocate on soft bedding. Never add a pillow or comforter. Never place additional padding under an infant.
- The mattress used in this crib should not be more than 6 inches (15 cm) thick and should be of such length and width that the gap between the mattress and the sides of the crib is not more than 1 3/16 inches (3 cm) when the mattress is pushed into the corner of the crib.
- Infants can suffocate in gaps between crib sides and a mattress that is too small.
- Check this product for damaged hardware, loose joints, loose bolts or other fasteners, missing parts or sharp edges before and after assembly and frequently during use. Securely tighten loose bolts and other fasteners. DO NOT use the crib if any parts are missing, damaged or broken. Contact Stork Craft for replacement parts and instructional literature if needed. DO NOT substitute parts.
- To reduce the risk of SIDS, pediatricians recommend healthy infants be placed on their backs to sleep, unless otherwise advised by your physician.
- **DO NOT** use a water mattress with this crib.
- Never use plastic shipping bags or other plastic film as mattress covers because they can cause suffocation.
- If re-finishing, use non-toxic finish specified for children's products.
- **DO NOT** use this crib if the attached or enclosed instructions cannot be strictly adhered to.
- Follow warnings on all products in a crib.

STRANGULATION HAZARD

- Strings can cause strangulation! Do not place items with a string around a child's neck, such as hood strings or pacifier cords. Do not suspend strings over a crib or toddler bed for any reason or attach strings to toys.
- To help prevent strangulation tighten all fasteners. A child can trap parts of the body or clothing on loose fasteners.
- **DO NOT** place crib near window where cords from blinds or drapes may strangle a child.

FALL HAZARD

- When child is able to pull up to standing position, set mattress to lowest position and remove bumper pads, large toys and other objects that could serve as steps for climbing out.
- Stop using crib when child begins to climb out or reaches the height of 35 inches (89 cm).

CAUTION: ANY MATTRESS USED IN THIS CRIB SHALL BE AT LEAST 27 1/4 INCHES BY 51 5/8 INCHES (69 CM X 131 CM) WITH A THICKNESS NOT EXCEEDING 6 INCHES (15 CM) AND THE MINIMUM MATTRESS THICKNESS OF 4 INCHES (10 CM).

THIS PRODUCT CONFORMS TO APPLICABLE REGULATIONS PROMULGATED BY THE CONSUMER PRODUCT SAFETY COMMISSION.

DISTRIBUTED BY:

Stork Craft Mfg. (USA), Inc.,
3993 Howard Hughes Parkway, Unit#250 Las
Vegas, NV, USA.89169
Tel: 1 877 274 0277

Twitter @Storkcraft



MISE EN GARDE

Le défaut de suivre cette mise en garde et les instructions de montage pourrait entraîner une blessure grave ou la mort.

- Lisez toutes les instructions avant de monter le lit de bébé. GARDEZ LES INSTRUCTIONS POUR USAGE ULTERIEUR.
- Les bébés peuvent s'étouffer avec la literie. Veuillez ne jamais ajouter un oreiller, édredon ou bordure de protection.
- Le matelas posé dans ce lit devrait avoir une épaisseur maximale de 6 pouces (15 cm) et devrait être d'une longueur et d'une largeur telles qu'il y ait au plus 1 3/16 pouces (3 cm) d'espace entre le matelas et les côtés du lit lorsque le matelas est poussé dans un coin du lit.
- Un enfant peut suffoquer dans les espaces entre les cotés du lit de bébé et le matelas si le matelas est trop petit
- Avant d'utiliser ou de monter le lit de bébé, inspectez-le pour vous assurer qu'il n'y a pas de pièces endommagées, d'articulations desserrées, de pièces manquantes ou de bords tranchants. Serrez fermement les boulons et autres attaches. N'UTILISEZ PAS le lit de bébé si certaines pièces sont manquantes ou brisées. Contactez Stork Craft pour les pièces de rechange et des instructions si nécessaire.
- Pour réduire le risque du SIDS, les pédiatres recommandent que les enfants en bonne santé dorment sur leur dos, à moins qu'il soit recommandé de manière différente par un médecin.
- **N'utilisez** pas un matelas à eau avec ce lit de bébé.
- **N'utilisez** jamais de sacs d'expédition en plastique ou autres types de sacs plastiques pour recouvrir le matelas puisqu'ils peuvent étouffer l'enfant
- Si vous retirez le lit, utilisez un fini non toxique indiqué pour les produits pour enfants.
- **N'utilisez** pas ce lit d'enfant à moins d'être en mesure de respecter rigoureusement les instructions apposées au lit ou ci-jointes.
- Suivez toutes les instructions pour lit de bébé.

RISQUE D'ÉTRANGLEMENT

- Les cordes peuvent étrangler. N'utilisez pas d'objets avec corde autour du cou d'un enfant. Telle que pour une sucette où un vêtement à capuchon avec corde d'attache. N'attachez rien sur le lit avec une corde où ficelle pour des jouets où décoration.
- Pour éviter l'étranglement assurez-vous de bien serrer toutes les pièces du lit de bébé. Un enfant peut coincer un membre du corps ou ses vêtements avec des pièces desserrées.
- **Ne placez** pas le lit près de fenêtres où les cordes de persiennes ou de tentures pouvant étrangler l'enfant.

RISQUE DE CHUTE

- Lorsque votre enfant est capable de se tenir debout, placez le matelas à la position inférieure et enlevez les coussinets de protection, gros jouets et tout autre objet sur lesquels l'enfant pourrait grimper pour sortir du lit.
- **N'utilisez** pas le lit de bébé si l'enfant est capable d'en sortir sans aide où si sa mesure est plus de 35 pouces (89 cm).

AVERTISSEMENT: TOUT MATELAS UTILISÉ DANS CE LIT DOIT AVOIR AU MOINS 27 1/4 POUCES PAR 51 5/8 POUCES DE GRANDEUR (69 CM X 131 CM) ET UN MAXIMUM DE 6 POUCES D'ÉPAISSEUR (15 CM) ET L'ÉPAISSEUR MINIMALE DU MATELAS DE 4 POUCES (10 CM). CE PRODUIT SE CONFORME AU RÈGLEMENTS APPLICABLES DE LA COMMISSION À LA SÉCURITÉ DES PRODUITS AU CONSOMMATEURS.

DISTRIBUÉ PAR:

Stork Craft Mfg. (USA), Inc.,
3993 Howard Hughes Parkway, Unit#250 Las
Vegas, NV, USA.89169
Tel: 1 877 274 0277

Twitter @Storkcraft



ADVERTENCIA

De no seguir correctamente estas instrucciones y advertencias podría resultar en accidentes graves e incluso la muerte.

- Lea completamente las instrucciones antes de ensamblar la cuna, guarde las instrucciones para su uso posterior.
- Los bebés pueden sofocarse con la ropa de cama. Nunca ponga almohadas, edredones o relleno debajo del niño.
- El colchón para esta cuna no debe exceder 6" (15 cm) de grosor y debe ser de un ancho y largo que permita un espacio entre el colchón y los lados no superiores a 1 3/16" (3 cm) al arrinconar el colchón hacia una esquina de la cuna. Los niños pueden sofocarse en los espacios entre la cuna y un colchón muy pequeño.
- Inspeccione su producto por piezas dañadas, faltantes o sueltas, bordes filosos o astillas antes, durante y después del uso. **NO UTILIZAR** si tiene alguna pieza faltante o dañada. Asegúrese que todos los tornillos estén apretados. Contacte a Stork Craft para piezas de reemplazo o instrucciones de ensamblaje faltantes. **NO** sustituya ninguna pieza.
- Para reducir el riesgo de SIDS (Síndrome de muerte súbita en el infante), los pediatras recomiendan que los bebés en buen estado de salud sean puestos a dormir sobre su espalda, a menos que estén aconsejados de otra manera por su doctor.
- No use colchones de agua con esta cama.
- Nunca use fundas o productos de plástico o similar como protector de colchón, dicho producto puede provocar asfixia al bebé.
- Para pintar su cuna, utilice productos que no sean tóxicos y específicamente formulados para muebles infantiles.
- **NO UTILIZAR** esta cuna si las instrucciones no pueden seguirse al pie de la letra.
- Seguir las advertencias incluidas con estas instrucciones.

PELIGRO DE ESTRANGULACIÓN:

- Las cuerdas pueden causar estrangulación. No use productos con cuerdas en el cuello del bebé, como gorros, chupones etc. No ponga cuerdas encima de la cuna o cama de día y no use cuerdas en juguetes.
- Asegúrese que todos los tornillos estén apretados. Un niño puede atraparse con tornillos sueltos.
- **NO** ponga la cuna cerca de ventanas donde los cordones de cortinas podrían enrollarse en el cuello del niño.

PELIGRO DE CAÍDA:

- Cuando el bebé ya logre pararse, coloque el soporte del colchón en la posición más baja y retire todo los cojines, protectores, juguetes y objetos que puedan ser usados por el niño para trepar fuera de la cuna.
- **NO** seguir usando esta cuna cuando el niño pueda trepar y/o alcanzar una altura de 35" (89 cm).

PRECAUCIÓN: CUALQUIER COLCHÓN USADO PARA ESTA CUNA DEBE SER DE 27 1/4 PULGADAS POR 51 5/8 PULGADAS (69 CM X 131 CM) CON UN GROSOR NO SUPERIOR A 6 PULGADAS (15 CM) Y EL ESPESOR MÍNIMO DEL COLCHÓN DE 4 PULGADAS (10 CM).

ESTE PRODUCTO SE AJUSTA A TODAS LAS REGULACIONES EXIGIDAS POR LA COMISIÓN DE SEGURIDAD DE PRODUCTOS PARA EL CONSUMIDOR.

DISTRIBUIDO POR:

Stork Craft Mfg. (USA), Inc.,
3993 Howard Hughes Parkway, Unit#250 Las
Vegas, NV, USA.89169
Tel: 1 877 274 0277

Twitter @Storkcraft

Identifying the parts/ Identification des pièces/ Identificación de piezas

① Left Leg(Front)
 Jambe gauche (avant)
 Pierna izquierda (delantero)

x1

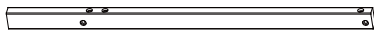

② Right Leg(Front)
 Jambe droite (avant)
 Pierna derecha (delantero)

x1

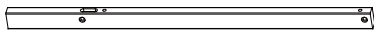

③ Left Leg(Back)
 Jambe gauche (arrière)
 Pierna izquierda (hacia atrás)

x1

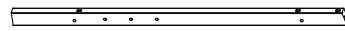

④ Right Leg(Back)
 Jambe droite (en arrière)
 Pierna derecha (parte posterior)

x1

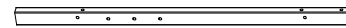

⑤ Crib End
 extremo izquierdo
 Crèche gauche fin
 x2

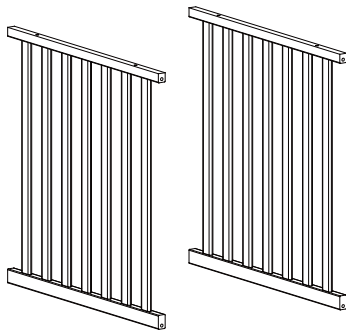

⑥ Crib Left End Top X 1

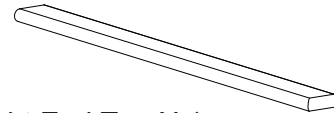

⑦ Crib Right End Top X 1

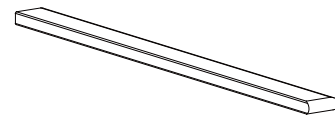

⑧ Back Rail Bottom
 Traverse arrière partie inférieure
 Guía trasera inferior
 X1

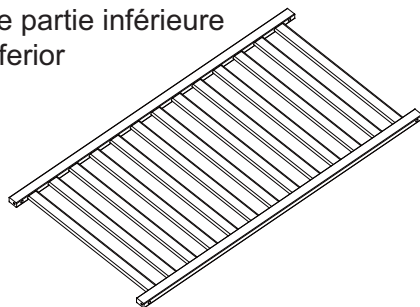

⑨ Front Rail
 Rail avant
 Guía delantera
 X1

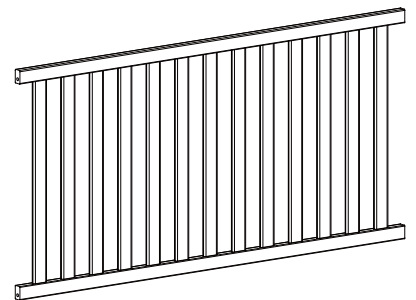

⑩ Bottom Stretcher Bar
 Barra estabilizadora

X1



⑪ Mattress Support
 Support de matelas
 Colchón Apoyo
 x1

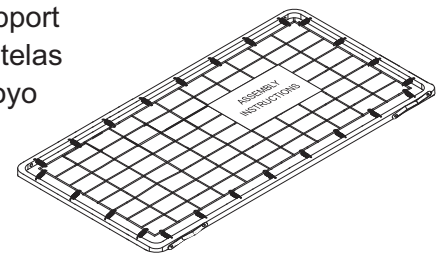

⑫ Back Rail Top
 Rail arrière haut
 Rampa Atrás Arriba
 X1

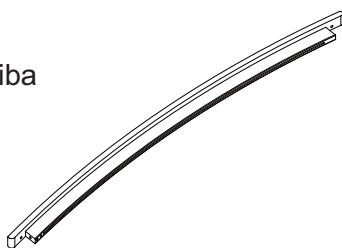

⑬ Back Panel
 X1

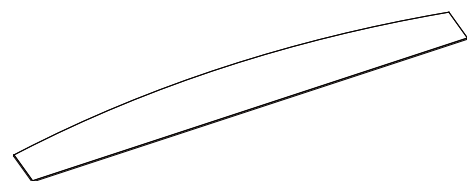

Identifying the parts/ Identification des pièces/ Identificación de piezas

Parts: HARDWARE AND TOOLS

- (A) BOLTS/PERNOS/BOULON X 10 (3-1/8")

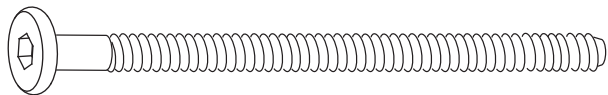

- (B) BOLTS/PERNOS/BOULON X 10 (2-1/4")

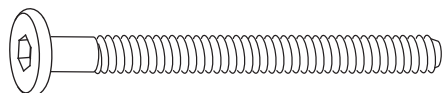

- (C) BOLTS/PERNOS/BOULON X 4 (1-3/8")

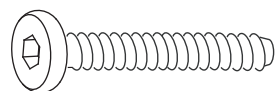

- (D) BOLTS/PERNOS/BOULON X 4 (5/8")

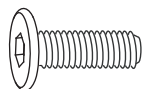

- (E) Barrel nut/Tureca de barril/Manchon fileté X 18 (5/8")



- (F) Wooden dowel/Clavija de madera/
Manchon en bois X 2 (1")



- (G) Allen Key/
Liave Allen/
Clef Allen
x1

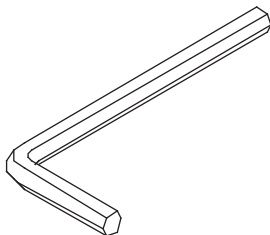

Step 1

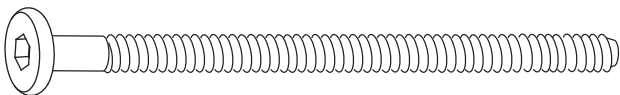
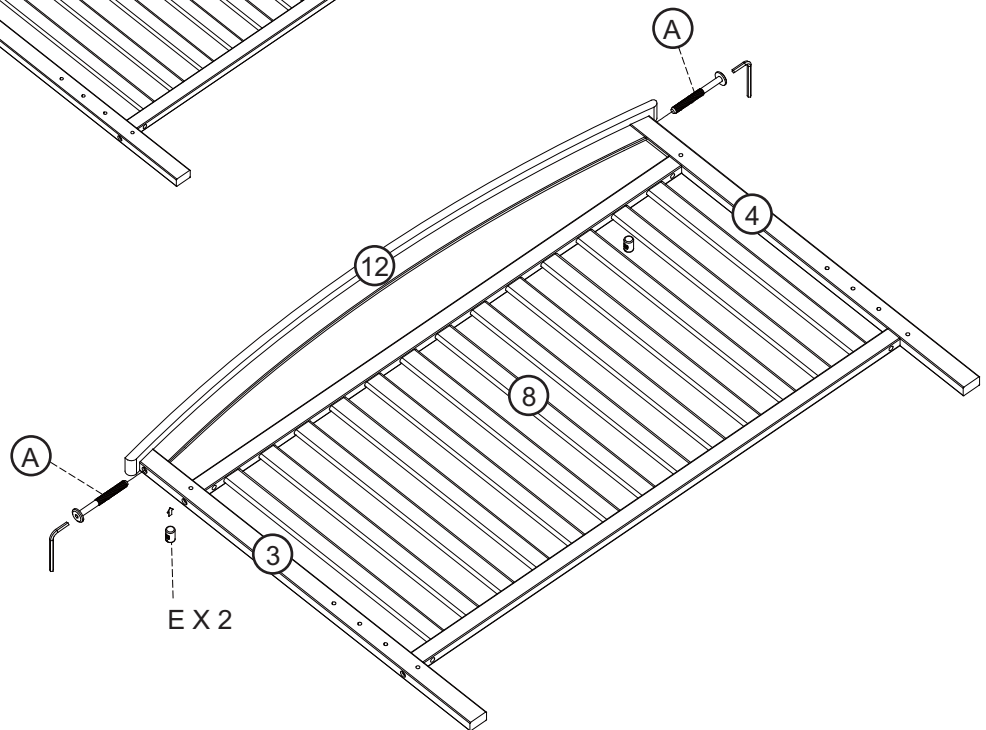
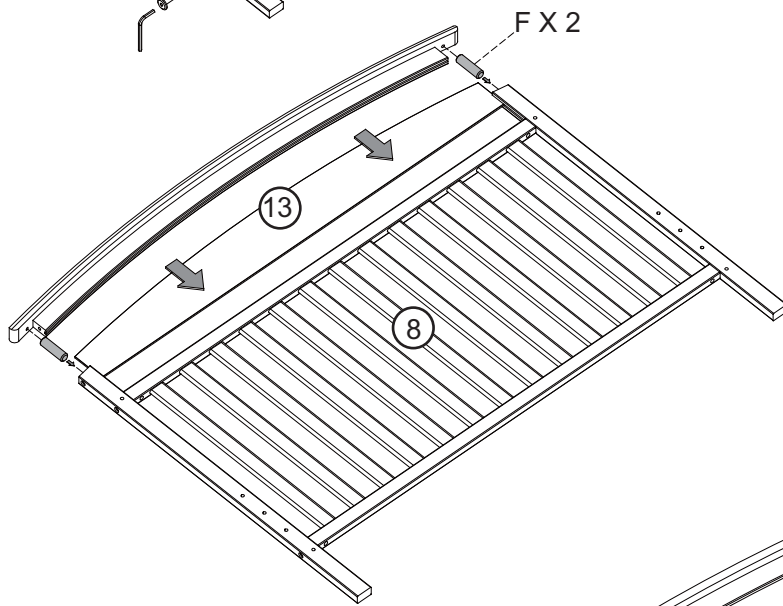
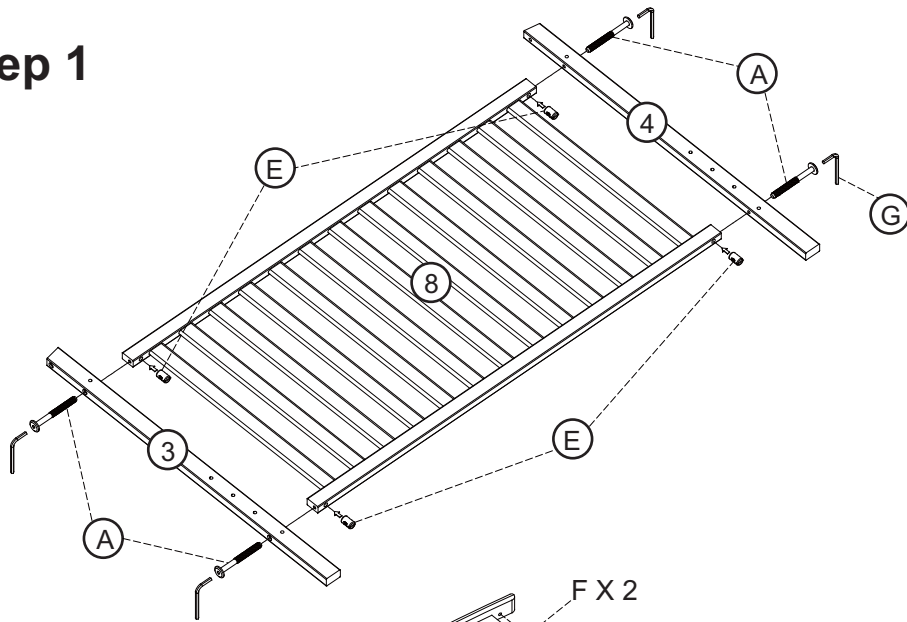

(A) X 6



(E) X 6



(F) X 2

Step 2

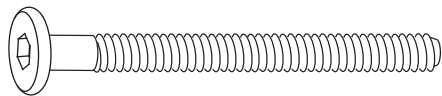
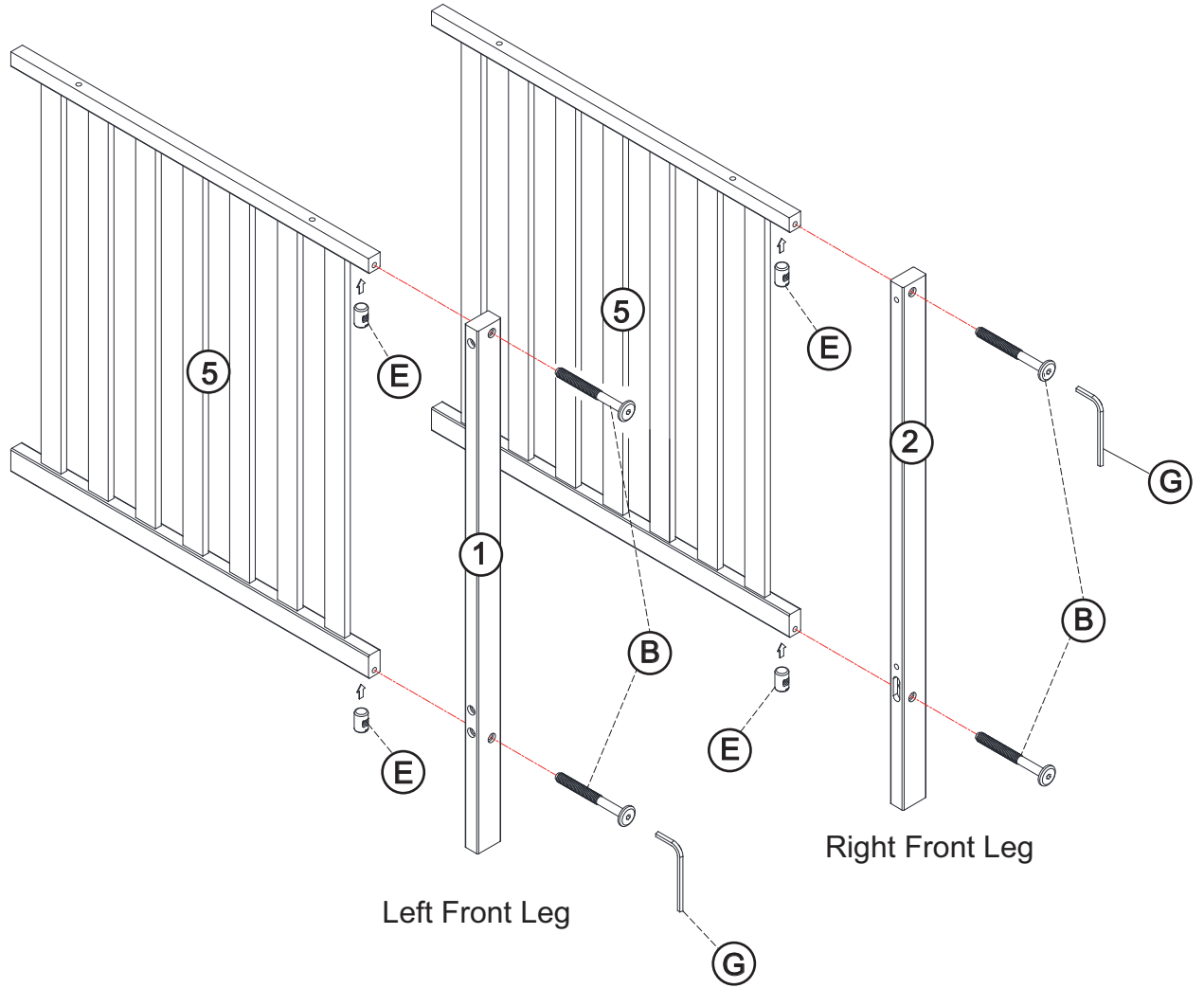

(B) X 4

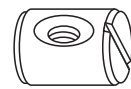

(E) X 4

Step 3

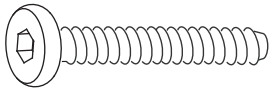
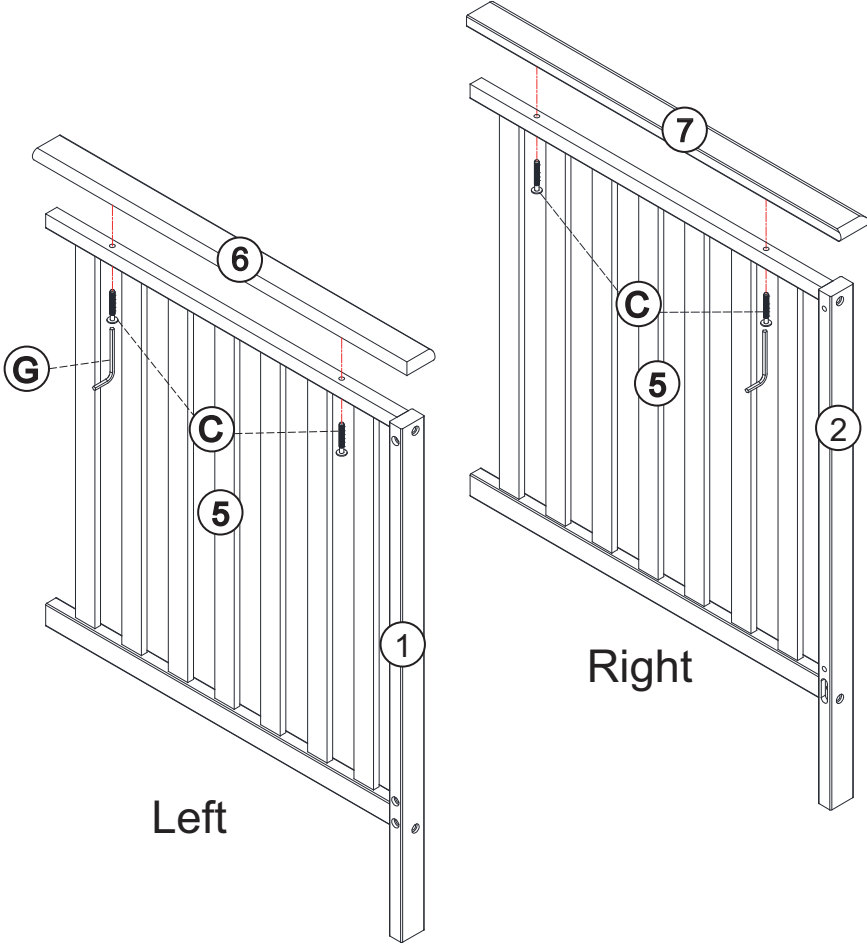

Ⓒ X 4

Step 4

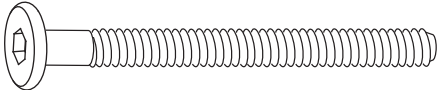
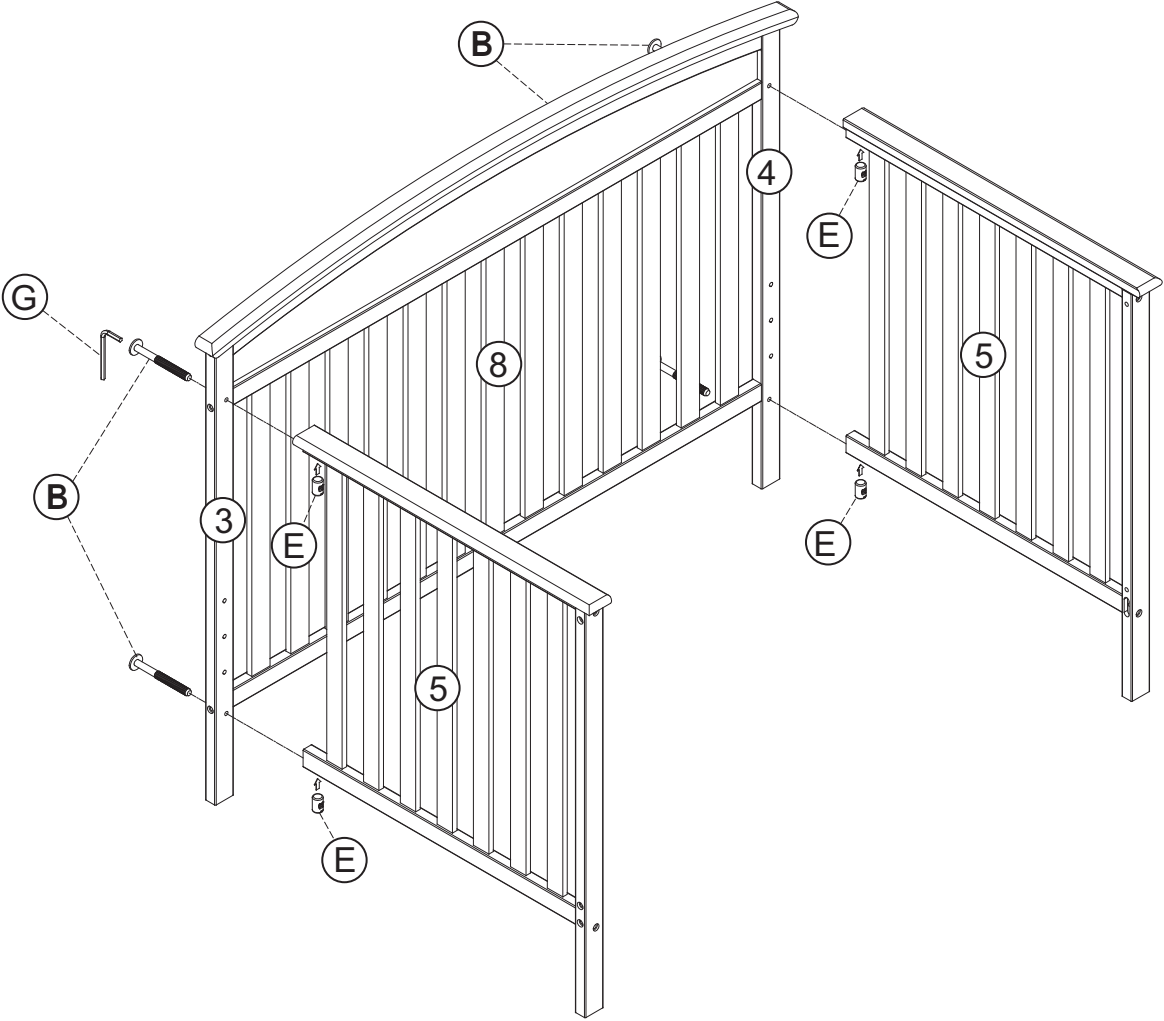

(B) X 4

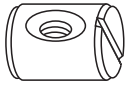

(E) X 4

Step 5

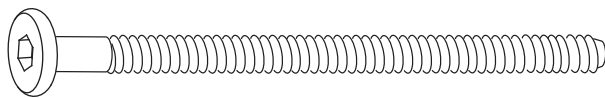
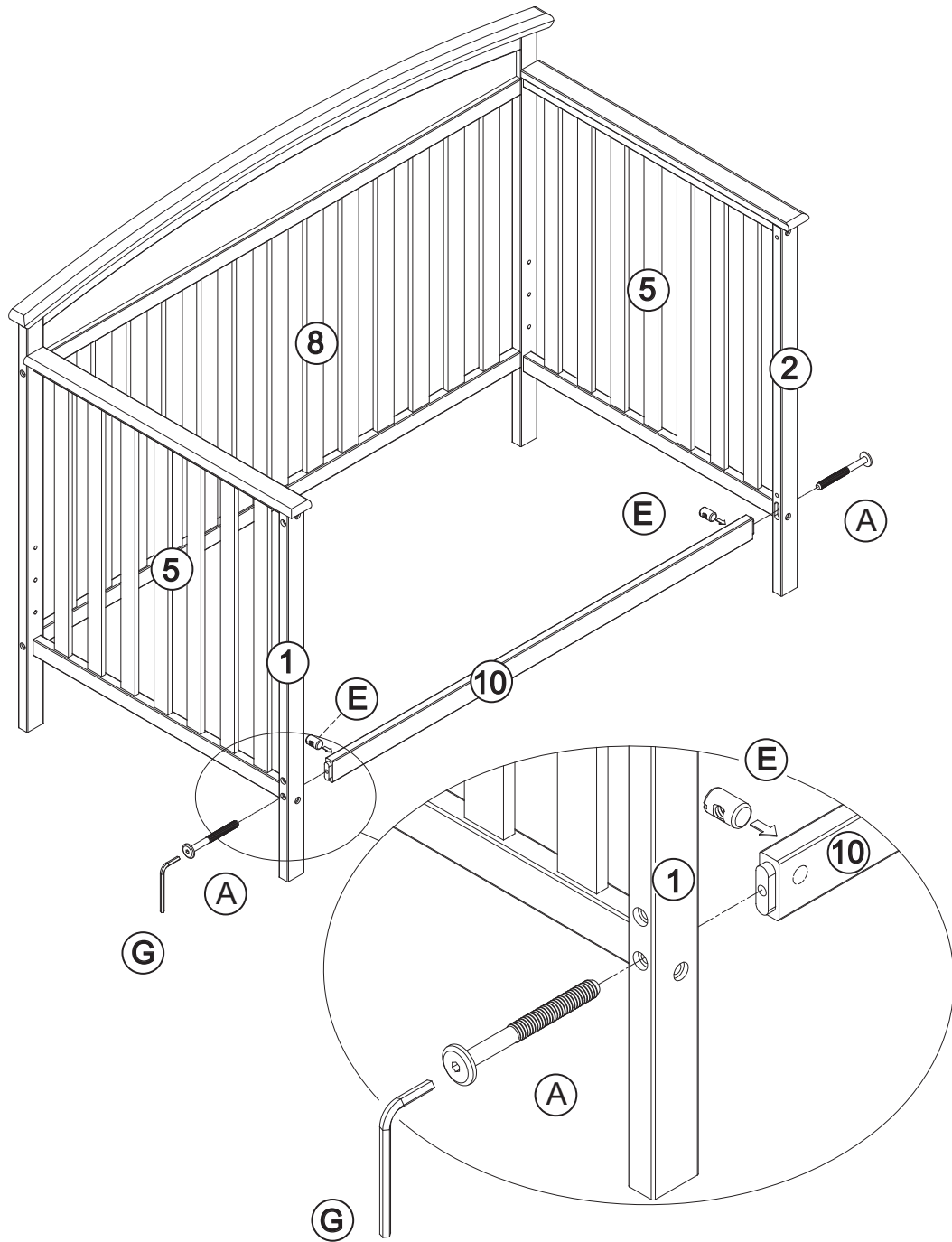

(A) X 2

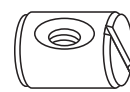

(E) X 2

Step 6

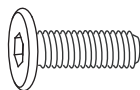
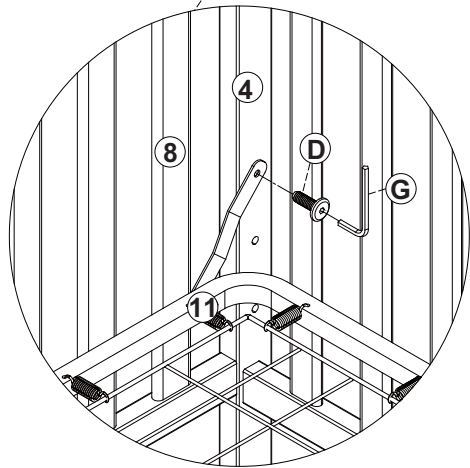
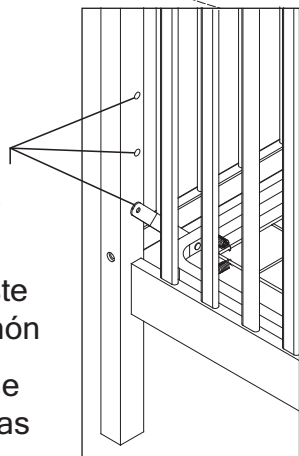
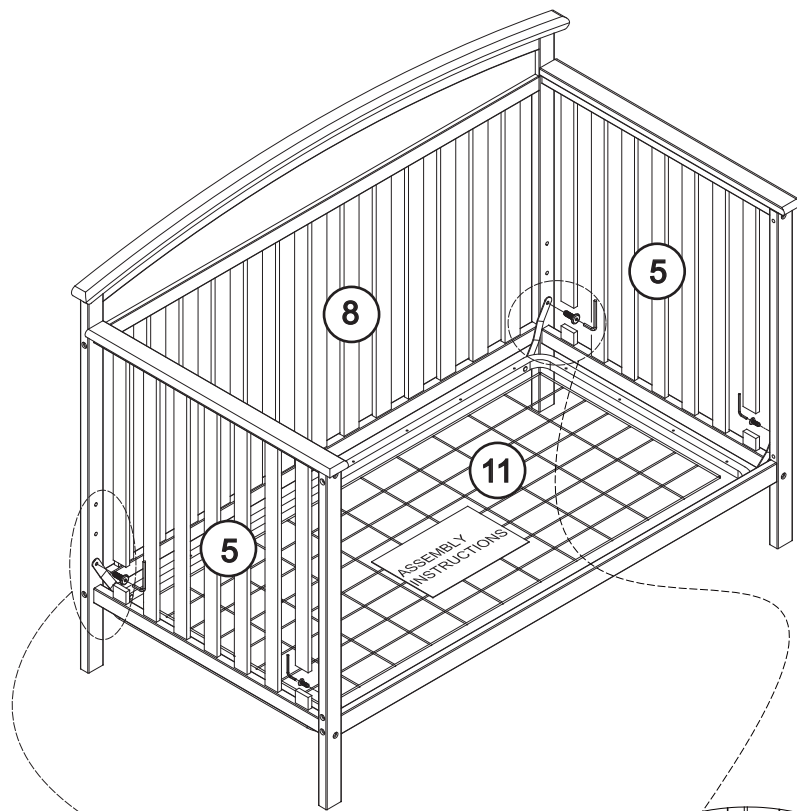

ⓓ X 4

Step 7

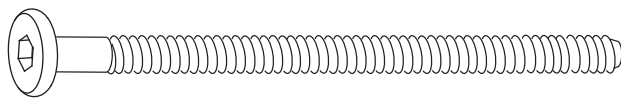
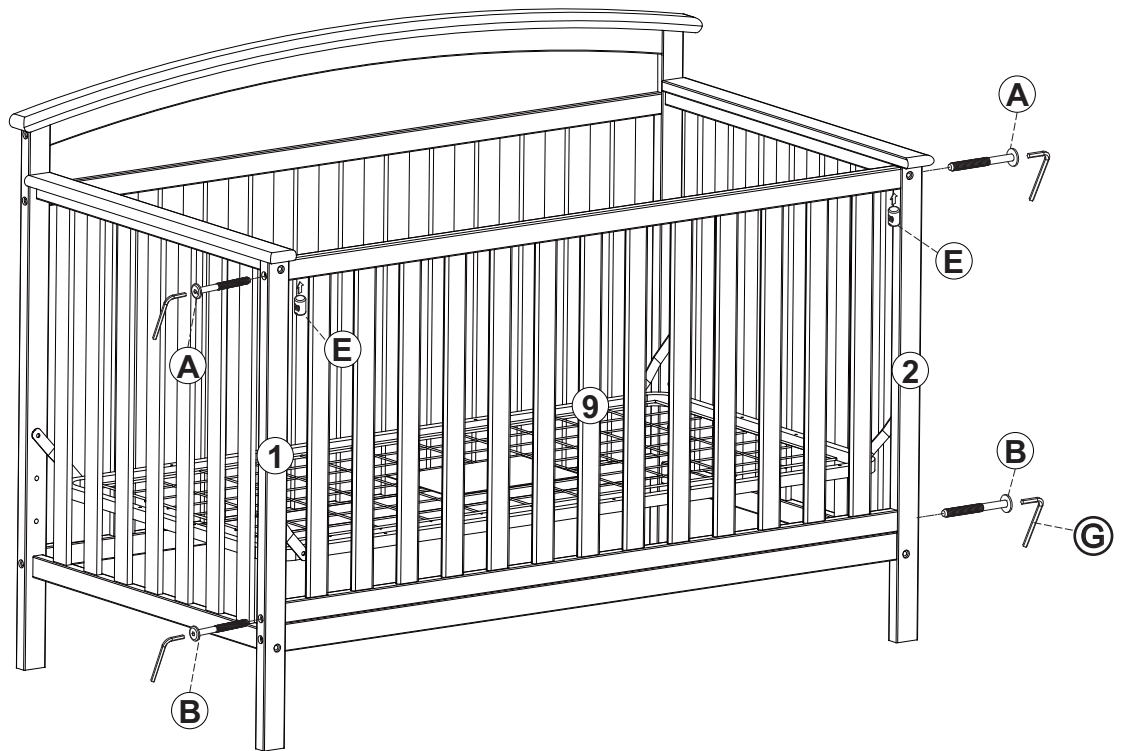

A X 2

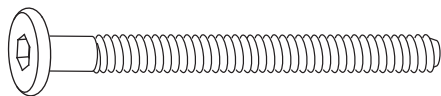

B X 2



E X 2

TO CONVERT TO A TODDLER/DAY BED --- POUR CONVERTIR EN UN BAMBIN/LIT DE JOUR---
CONVERSIÓN A CAMA CUNA/CAMA DE DÍA

! WARNING

Failure to follow these warnings and the assembly instructions could result in serious injury or death from entrapment or strangulation.

- DO NOT place bed near windows where cord from blinds or drapes may strangle a child.
- Guardrail provided must be used when using crib as a toddler bed or day bed.
- Child must be at least 15 months old and not more than 50 lbs. to use this bed.
- Use a full size crib mattress as specified for this bed.
- The mattress used in this bed must have a minimum dimension of 51 5/8" x 27 1/4" x 4" and a maximum of 6" thick.
- Do not place items with a string, cord, or ribbon around a child's neck, such as hood strings or pacifier cords.
- Do not suspend strings over a toddler bed for any reason.

! MISE EN GARDE

Le défaut de suivre cette mise en garde et les instructions de montage pourrait entraîner une blessure grave ou la mort par étranglement ou coinçage.

- Ne placez pas le lit près de fenêtres ou les cordes de tentures ou de persiennes peuvent étrangler l'enfant.
- La barre de retenue doit être en place lorsque le lit est utilisé en lit d'enfant ou lit de jour.
- L'enfant doit avoir 15 mois au moins et pas plus de 50 lbs pour être dans ce lit d'enfant.
- Le matelas doit avoir la grandeur spécifiée pour ce lit.
- Le matelas utilisé dans ce lit doit avoir une dimension minimum de 51 5/8" x 27 1/4" x 4" et un maximum de 6" épais.
- N'utilisez pas d'objets avec corde autour du cou d'un enfant. Telle que pour une sucette où un vêtement à capuchon avec corde attache. N'attacher rien sur le lit avec une corde où ficelle pour des jouets où décoration.

! ADVERTENCIA

De no seguir estas advertencias y las instrucciones de ensamblaje podría resultar en lesiones serias o la muerte por estrangulación o atascamiento.

- No deje la cuna cerca de ventanas donde los cordones de las cortinas podrían estrangular al niño.
- La baranda protectora debe ser usada cuando se utiliza la cuna como cama para infante o cama de día.
- El niño debe tener mínimo 15 meses de edad y no pesar más de 50 libras de peso para usar esta cama.
- Use un colchón "Full size" como se especifica para esta cama.
- El colchón usado en esta cuna debe tener las dimensiones mínimas de 51 5/8" x 27 1/4" y un grosor mínimo de x 4" y máximo de 6".
- No poner artículos con cordones o cinta alrededor del cuello del bebe como capucha o chupete.
- Nunca colgar cordones o cinta encima de la cuna.

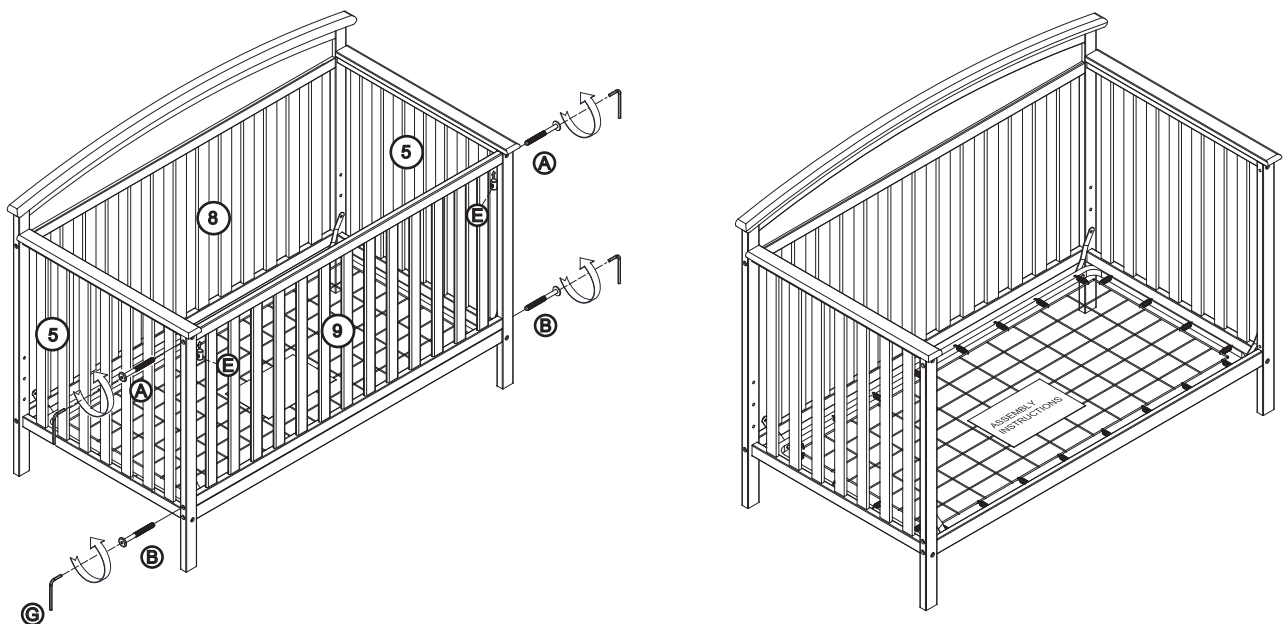

Converting Crib to a Full Size Bed/Conversion de crèche à un grand lit/ Conversión de cuna a cama matrimonial

You have the option to convert the crib to a full size bed. Simply disassemble the crib to get the headboard components shown below. Attach it to a full size metal bed frame (NOT INCLUDED) to convert to a full size bed.

Vous avez la possibilité de convertir la crèche à un lit de taille complète. Il vous suffit de démonter la crèche jusqu'à obtenir la tête composants illustrés ci-dessous. L'attacher à un lit métallique plein format châssis (non inclus) pour convertir en un lit de taille complète.

Usted tiene la opción de convertir la cuna a la cama de tamaño completo. Sólo hay que desmontar la cuna para obtener la cabecera componentes que se muestran a continuación. Conecte a un tamaño completo cama de metal del bastidor (no incluido) para convertir a una cama de tamaño completo.

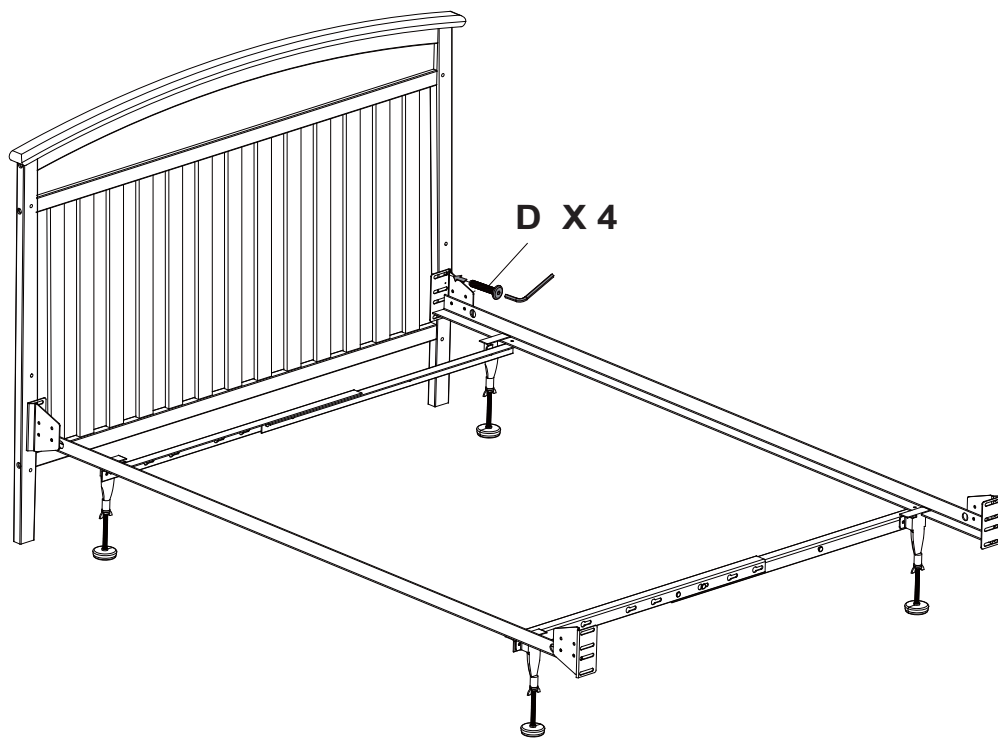

STORAGE AND CARE/ DÉMONTAGE DU LIT DE BEBE/ ALMACENAMIENTO Y CUIDADO

DO NOT remove any part that is attached with wood screws. The stationary side rail, mattress base can be disassembled for storage. Simply review the assembly instructions for each and reverse the order to disassemble. Wipe all parts with a dampened clean cloth. DO NOT use abrasives. To convert to a double bed please follow the instructions in the double bed kit. (MUST BE PURCHASED SEPARATELY).

NE PAS retirer une partie qui est fixée avec des vis à bois. Le rail de côté fixe, base de matelas peut tous être démonté pour le stockage. Il suffit de lire les instructions de montage pour chacun et inverser l'ordre de démonter. Essuyez toutes les pièces avec un imbibé chiffon propr. NE PAS utiliser de produits abrasifs. Pour convertir à un lit double se il vous plaît suivez les instructions du kit lit double. (Doit être acheté séparément).

NO retire ninguna pieza que esté unida con tornillos para madera. Los paneles laterales y el soporte del colchón pueden ser retirados para su almacenamiento. Para desmantelar, seguir las instrucciones del ensamblaje al revés. Limpie todas las piezas con un paño limpio y húmedo. NO utilice productos abrasivos. Para la conversión a cama matrimonial, por favor siga las instrucciones del kit de ensamblaje. (SE VENDE POR SEPARADO).

LIMITED ONE YEAR WARRANTY/ GARANTIE LIMITÉE D'UN AN/ UN AÑO DE GARANTÍA LIMITADA

Your product is warranted against defects in workmanship or material for ONE YEAR from the date of the original purchase. This warranty shall be limited to repairing or replacing any part of the product which, in the opinion of the company, shall be proved defective in materials or workmanship under normal use and service during the one year warranty period. During the one year warranty period, repair or replacement of parts shall be made at no charge. Date of purchase of the product must be established by production of your sales slip or other satisfactory evidence.

Votre produit a une garantie contre tout vice de matériau ou de fabrication pendant UN AN a compter de la date d'achat. Cette garantie est limitée a la réparation ou du remplacement de toute pièce qui, a l'avis de la société, s'avère défectueuse dans les conditions normales d'utilisation, en raison d'un vice de matériau ou de fabrication pendant la période de garantie d'un an. La société réparera ou remplacera gratuitement les pièces défectueuses. La date d'achat du produit doit être établie en présentant votre reçu de caisse ou autre preuve satisfaisante.

El producto está garantizado contra defectos de fabricación o materiales durante UN AÑO a partir de la fecha de compra original. Esta garantía está limitada a reparar o reemplazar cualquier parte del producto que, en opinión de la empresa, deberá ser demostrado el defecto en los materiales o mano de obra bajo uso y servicios normales durante el período de garantía de un año. Durante el período de garantía de un año la reparación o sustitución de piezas se efectuará sin costo alguno. La fecha de compra del producto será establecida con su comprobante de compra original.

HOW TO GET PROMPT, EFFICIENT SERVICE/ POUR UN SERVICE RAPIDE ET EFFICACE/ PARA UN SERVICIO EFICIENTE

Contact our customer service department. The telephone number and hours of operation are listed below. Please do not return the product to the store where it was originally purchased as they do not stock replacement parts. When calling our customer service department, make sure to mention the model number and date of manufacture. Both can be found on the end panel. It is company policy to respond to each request as quickly as possible.

Veillez vous communiquer avec notre service aux clients. Le numéro de téléphone et les heures d'ouverture son indique ci-dessous. Ne pas retourner ce produit au marchand puisse qu'il n'entrepose aucune pièces de rechange. Veuillez mentionnez le numéro de modèle, la date de fabrication et le pays d'origine qui se trouve sur la tête de lit. Le fabricant a pour politique de répondre le plus rapidement à chaque demande.

Comuníquese con nuestro departamento de servicio al cliente. El número de teléfono y horario de atención se localiza en la parte inferior. Por favor, no devuelva el producto a la tienda donde se compró originalmente ya que no disponen de piezas para reemplazo. Cuando llame a nuestro departamento de servicio al cliente, asegúrese de mencionar el número de modelo y la fecha de fabricación. Ambos pueden encontrarse en la etiqueta de identificación situado en la parte posterior de su producto. Es política de la empresa responder a cada solicitud tan pronto como sea posible.

Attention customers living in the United States

Customer service direct telephone line:

1-877-274-0277 Fax: (604) 274-9727

Hours of operation: 7:00 AM - 3:00 PM

Monday to Friday (Pacific time)

email: parts@storkcraft.com

04530-21 **-TS**

Color/ Couleur/ Color

Avis aux clients du Canada

Service a la clientèle - Téléphone:

1-877-274-0277 Telecopieur (604) 274-9727

Heures d'ouverture: 7:00 hrs à 15:00 hrs

du Lundi au Vendredi (heure normale du Pacifique)

e-mail: parts@storkcraft.com

Model No./ Numéro de modèle/ Número de modelo: _____

Pack Date/ Date d'emballage/ Fecha de embalaje: _____

Date of Purchase/ Date d'achat/ Fecha de compra: _____

(Please retain your proof of purchase receipt)

(Veillez garder votre reçu)

(Por favor guarde su recibo de compra)

Atención clientes de los Estados Unidos

Línea telefónica de servicio al cliente:

1-877-274-0277 Fax: (604) 274-9727

Horario de atención: 7:00 AM a 3:00 PM de

Lunes a Viernes (hora del Pacífico)

Correo electrónico: parts@storkcraft.com

Distributed by/ Distribue par/ Distribuido por:

Stork Craft Mfg. (USA), Inc.,

3993 Howard Hughes Parkway, Unit#250

Las Vegas, NV, USA.89169

Tel: 1 877 274 0277

Atención clientes desde México

Correo electrónico: parts@storkcraft.com