

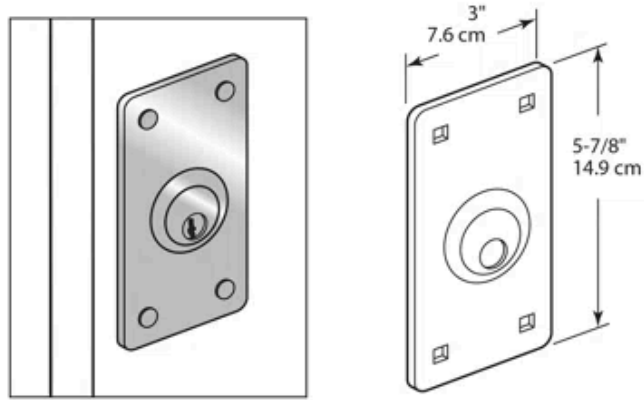

Tools needed / Herramientas necesarias / Outils nécessaires



For 1-1/8 in. bore rim cylinders

Para cilindros de cerraduras de 2.6 cm

Pour cylindres de serrure en appliqué d'alésage de 2.6 cm

Place cylinder guard over key cylinder on outside of door. Be sure key fits through hole into cylinder and turns. Mark the four (4) holes and drill 1/4 in. holes through door. Install bolts from outside, then washers and nuts from the inside. Tighten securely.

Ponga a guardia del cilindro encima del cilindro importante adelante fuera de puerta. Asegure los ataques importantes en los keyway y giros. Marque cuatro agujeros y taladre 1/4 in. los agujeros a través de la puerta. Instale las saetas de fuera, afianzándolos con lavanderas y nueces en el interior. Apriétese firmemente.

Placez le garde du cylindre sur cylindre clé sur en dehors de porte. Assurez-vous les crises clés dans keyway et tours. Marquez quatre trous et forez 1/4 po trous à travers porte. Installez des verrous d'à l'extérieur de, les fixer avec les machines à laver et les noix sur l'intérieur. Serrez solidement.