

INSTRUCTION MANUAL

**LED MIRROR
10NBGL MC3047**



[EN]

WARNING: Please read these instructions carefully before installation. Keep the instructions in a safe place for future reference. Some installations require two people to work together. If necessary, seek professional assistance.

WARNING: Place all parts on a flat surface with a soft blanket or similar underneath to avoid scratching or soiling. Avoid dragging or moving parts on the floor.

WARNING: If any part is missing, broken, damaged or worn, do not use the appliance until it is repaired with factory approved parts.

WARNING: Do not allow children to climb on the furniture as this may cause it to tip over and cause serious injury: Do not place furniture near sources of ignition or hot objects as this may cause a fire. Do not leave the furniture in a humid environment as this may result in material damage.

WARNING: To avoid fire, do not place furniture near sources of ignition or hot objects, Clean furniture with a damp cloth or alcohol and avoid cleaning agents containing caustic chemicals.

WARNING: Clean the furniture with a damp cloth or alcohol and avoid using cleaning agents containing corrosive chemicals.

WARNING: This product is equipped with an anti-tipping device. Make sure to use this device

[DE]

WARNUNG: Bitte lesen Sie diese Anleitung vor der Installation sorgfältig durch. Bewahren Sie die Anleitung zum späteren Nachschlagen an einem sicheren Ort auf.

Bei einigen Installationen müssen zwei Personen zusammenarbeiten. Bitten Sie bei Bedarf um professionelle Hilfe.

WARNUNG: Legen Sie alle Teile auf eine ebene Fläche mit einer weichen Decke oder Ähnlichem darunter, um Kratzer oder Verschmutzungen zu vermeiden.

Vermeiden Sie das Ziehen oder Bewegen von Teilen auf dem Boden.

WARNUNG: Wenn ein Teil fehlt, kaputt, beschädigt oder abgenutzt ist, verwenden Sie das Gerät nicht, bis es mit werkseitig zugelassenen Teilen repariert ist.

WARNUNG: Erlauben Sie Kindern nicht, auf die Möbel zu klettern, da sie sonst umkippen und schwere Verletzungen verursachen können. Stellen Sie die Möbel nicht in der Nähe von Zündquellen oder heißen Gegenständen auf, da dies zu einem Brand führen kann. Lassen Sie das Möbelstück nicht in einer feuchten Umgebung stehen, da dies zu Materialschäden führen kann.

WARNUNG: Stellen Sie die Möbel nicht in der Nähe von Zündquellen oder heißen Gegenständen auf, um Brände zu vermeiden. Reinigen Sie die Möbel mit einem feuchten Tuch oder Alkohol und vermeiden Sie Reinigungsmittel, die ätzende Chemikalien enthalten.

WARNUNG: Reinigen Sie die Möbel mit einem feuchten Tuch oder Alkohol und vermeiden Sie die Verwendung von Reinigungsmitteln, die ätzende Chemikalien enthalten.

WARNUNG: Dieses Produkt ist mit einer Kippsicherung ausgestattet. Achten Sie darauf, diese Vorrichtung zu verwenden

[FR]

AVERTISSEMENT : Veuillez lire attentivement ces instructions avant l'installation. Conservez les instructions dans un endroit sûr pour pouvoir vous y référer ultérieurement. Certaines installations nécessitent l'intervention de deux personnes. Si nécessaire, demandez l'aide d'un professionnel.

AVERTISSEMENT : Placez toutes les pièces sur une surface plane avec une couverture douce ou similaire en dessous pour éviter de les rayer ou de les salir. Évitez de traîner ou de déplacer les pièces sur le sol.

AVERTISSEMENT : Si une pièce est manquante, cassée, endommagée ou usée, n'utilisez pas l'appareil tant qu'il n'a pas été réparé avec des pièces approuvées par l'usine.

AVERTISSEMENT : Ne laissez pas les enfants grimper sur le meuble, car il pourrait basculer et provoquer des blessures graves. Ne placez pas le meuble à proximité de sources d'inflammation ou d'objets chauds, car cela pourrait provoquer un incendie. Ne laissez pas le meuble dans un environnement humide, car il pourrait être endommagé.

AVERTISSEMENT : Pour éviter tout risque d'incendie, ne placez pas le meuble à proximité de sources d'ignition ou d'objets chauds. Nettoyez le meuble avec un chiffon humide ou de l'alcool et évitez les produits de nettoyage contenant des substances chimiques caustiques.

AVERTISSEMENT : Nettoyez le meuble avec un chiffon humide ou de l'alcool et évitez d'utiliser des produits de nettoyage contenant des produits chimiques corrosifs.

[IT]

AVVERTENZA: Leggere attentamente queste istruzioni prima dell'installazione. Conservare le istruzioni in un luogo sicuro per future consultazioni. Alcune installazioni richiedono la collaborazione di due persone. Se necessario, rivolgersi a un professionista.

AVVERTENZA: Posizionare tutte le parti su una superficie piana con una coperta morbida o simile sotto per evitare di graffiare o sporcare. Evitare di trascinare o spostare le parti sul pavimento.

AVVERTENZA: Se un componente è mancante, rotto, danneggiato o usurato, non utilizzare l'apparecchio finché non è stato riparato con parti approvate dal produttore.

AVVERTENZA: Non permettere ai bambini di arrampicarsi sui mobili per evitare che si ribaltino e causino gravi lesioni. Non collocare i mobili vicino a fonti di accensione o a oggetti caldi per evitare di provocare un incendio. Non lasciare il mobile in un ambiente umido per evitare danni materiali.

AVVERTENZA: Per evitare incendi, non collocare i mobili in prossimità di fonti di accensione o di oggetti caldi, pulire i mobili con un panno umido o con alcol ed evitare detersivi contenenti sostanze chimiche caustiche.

AVVERTENZA: Pulire i mobili con un panno umido o con alcool ed evitare l'uso di detersivi contenenti sostanze chimiche corrosive.

AVVERTENZA: Questo prodotto è dotato di un dispositivo antiribaltamento. Assicurarsi di utilizzare questo dispositivo

[ES]

ADVERTENCIA: Lea atentamente estas instrucciones antes de proceder a la instalación. Conserve las instrucciones en un lugar seguro para futuras consultas. Algunas instalaciones requieren la colaboración de dos personas. En caso necesario, solicite ayuda profesional.

ADVERTENCIA: Coloque todas las piezas sobre una superficie plana con una manta suave o similar debajo para evitar que se rayen o ensucien. Evite arrastrar o mover las piezas por el suelo.

ADVERTENCIA: Si falta alguna pieza, está rota, dañada o desgastada, no utilice el aparato hasta que se repare con piezas aprobadas por la fábrica.

ADVERTENCIA: No permita que los niños se suban al mueble, ya que podría volcarse y causar lesiones graves: No coloque el mueble cerca de fuentes de ignición u objetos calientes, ya que podría provocar un incendio. No deje el mueble en un ambiente húmedo, ya que podría provocar daños materiales.

ADVERTENCIA: Para evitar incendios, no coloque los muebles cerca de fuentes de ignición u objetos calientes, Limpie los muebles con un paño húmedo o alcohol y evite los productos de limpieza que contengan productos químicos cáusticos.

ADVERTENCIA: Limpie los muebles con un paño húmedo o con alcohol y evite utilizar productos de limpieza que contengan sustancias químicas corrosivas.

ADVERTENCIA: Este producto está equipado con un dispositivo antivuelco. Asegúrese de utilizar este dispositivo



[NL]

WAARSCHUWING: Lees deze instructies zorgvuldig door voordat u tot installatie overgaat. Bewaar de instructies op een veilige plaats voor toekomstig gebruik. Voor sommige installaties moeten twee mensen samenwerken. Vraag indien nodig professionele hulp.

WAARSCHUWING: Plaats alle onderdelen op een vlakke ondergrond met een zachte deken of iets dergelijks eronder om krassen of vuil te voorkomen. Sleep of beweeg de onderdelen niet over de vloer.

WAARSCHUWING: Als er een onderdeel ontbreekt, gebroken, beschadigd of versleten is, gebruik het apparaat dan niet totdat het gerepareerd is met door de fabriek goedgekeurde onderdelen.

WAARSCHUWING: Laat kinderen niet op de meubelen klimmen, want hierdoor kunnen ze kantelen en ernstig letsel oplopen: Plaats de meubelen niet in de buurt van ontstekingsbronnen of hete voorwerpen, want hierdoor kan brand ontstaan. Laat de meubelen niet achter in een vochtige omgeving omdat dit materiële schade kan veroorzaken.

WAARSCHUWING: Plaats het meubel niet in de buurt van ontstekingsbronnen of hete voorwerpen om brand te voorkomen. Reinig het meubel met een vochtige doek of alcohol en vermijd schoonmaakmiddelen die bijtende chemicaliën bevatten.

WAARSCHUWING: Reinig het meubilair met een vochtige doek of alcohol en vermijd het gebruik van reinigingsmiddelen die bijtende chemicaliën bevatten.

WAARSCHUWING: Dit product is uitgerust met een anti-kantelbeveiliging. Zorg ervoor dat u deze voorziening gebruikt

[PL]

OSTRZEŻENIE: Przed instalacją należy uważnie przeczytać niniejszą instrukcję. Instrukcje należy przechowywać w bezpiecznym miejscu do wykorzystania w przyszłości. Niektóre instalacje wymagają współpracy dwóch osób. W razie potrzeby należy skorzystać z profesjonalnej pomocy.

OSTRZEŻENIE: Umieść wszystkie części na płaskiej powierzchni z miękkim kocem lub podobnym podłożem, aby uniknąć zarysowania lub zabrudzenia. Należy unikać ciągnięcia lub przesuwania części po podłodze.

OSTRZEŻENIE: Jeśli brakuje jakiegokolwiek części, jest ona pęknięta, uszkodzona lub zużyta, nie należy używać urządzenia do czasu jej naprawy przy użyciu części zatwierdzonych przez producenta.

OSTRZEŻENIE: Nie pozwalaj dzieciom wspiąć się na meble, ponieważ może to spowodować ich przewrócenie i poważne obrażenia: Nie umieszczaj mebli w pobliżu źródeł zapłonu lub gorących przedmiotów, ponieważ może to spowodować pożar. Nie należy pozostawiać mebli w wilgotnym otoczeniu, ponieważ może to spowodować uszkodzenie materiału.

OSTRZEŻENIE: Aby uniknąć pożaru, nie należy umieszczać mebli w pobliżu źródeł zapłonu lub gorących przedmiotów. Czyść meble wilgotną szmatką lub alkoholem i unikaj środków czyszczących zawierających żrące chemikalia.

OSTRZEŻENIE: Meble należy czyścić wilgotną szmatką lub alkoholem, unikając środków czyszczących zawierających agresywne substancje chemiczne.

OSTRZEŻENIE: Ten produkt jest wyposażony w zabezpieczenie przed przewróceniem. Należy upewnić się, że urządzenie jest używane

[SE]

VARNING: Läs noga igenom dessa anvisningar före installationen. Förvara anvisningarna på en säker plats för framtida bruk. Vissa installationer kräver att två personer arbetar tillsammans. Om så krävs, anlita professionell hjälp.

VARNING: Placera alla delar på en plan yta med en mjuk filt eller liknande under för att undvika repor eller nedsmutsning. Undvik att släpa eller flytta delar på golvet.

VARNING: Om någon del saknas, är trasig, skadad eller sliten ska du inte använda apparaten förrän den har reparerats med delar som är godkända av fabriken.

VARNING: Låt inte barn klättra på möblerna eftersom de då kan välta och orsaka allvarliga skador: Placera inte möblerna nära antändningskällor eller heta föremål eftersom det kan orsaka brand. Lämna inte möbelen i en fuktig miljö eftersom det kan leda till materiella skador.

VARNING: För att undvika brand, placera inte möblerna nära antändningskällor eller heta föremål: Rengör möblerna med en fuktig trasa eller alkohol och undvik rengöringsmedel som innehåller aggressiva kemikalier.

VARNING: Rengör möblerna med en fuktig trasa eller alkohol och undvik rengöringsmedel som innehåller aggressiva kemikalier.

VARNING: Denna produkt är utrustad med en tipskyddsanordning. Se till att anordningen används

EC/REP

Company: Zhou's Jade Star UG

Address: Brunnenallee 11A 14478 Potsdam Germany

Tel: +49 179 7962788

E-mail: jade.star.eu@gmail.com



2PERS

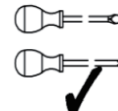

PART LIST

A x 5

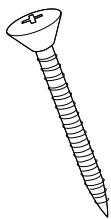

M4*40mm

B x 5

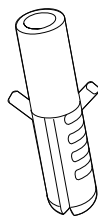

Φ8*38.5mm

C x 1

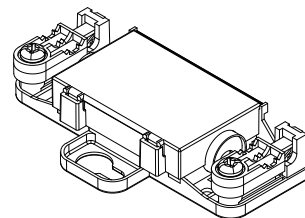

76*41*15mm

D x 2

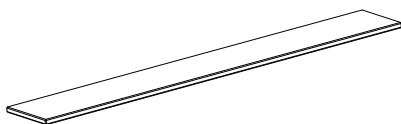

E x 1

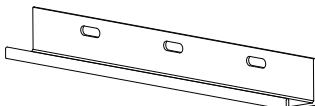

F x 2

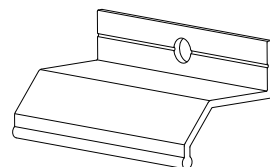

INSTALIATION

1

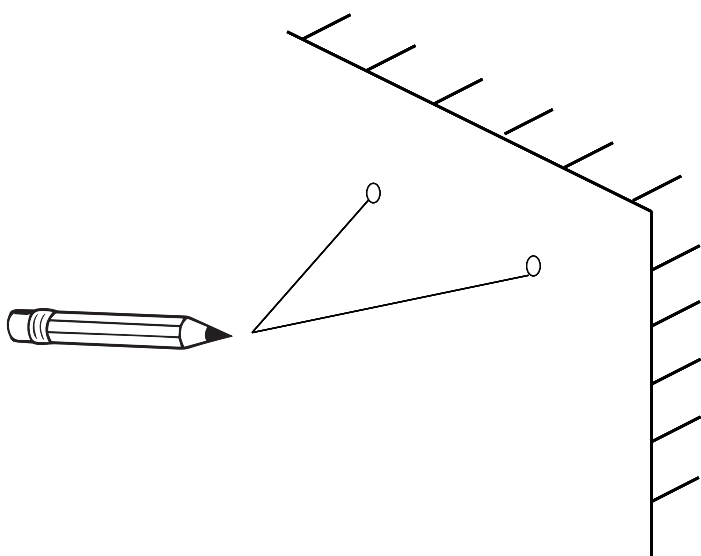

UK-Mark the hole position on the wall.

DE-Platziere das loch an der wand.

IT-Contrassegnare la posizione del foro sulla parete.

FR-Marquez la position du trou sur le mur.

ES-Marque la posición del agujero en la pared.

NL-Markeer de positie van het gat in de muur.

SE-Markera hålets position på väggen.

PL-Zaznacz położenie otworu na ścianie.

UK-Drill the holes and place the suitable plastic acchors.

DE-Bohrer und lasse geeignete plastknägel anbringen.

IT-Perforare i fori e collocare i corrispondenti accaridi in plastica.

FR-Percer les trous et placer les acchors en plastique appropriés.

ES-Taladrar los agujeros y colocar los aceros de plástico adecuados.

NL-Boor en plaats de juiste kunststof spijkers.

SE-Borra hålen och placera lämpliga plasttillbehör.

PL-Wywierć otwory i umieść odpowiednie plastikowe akcesoria.

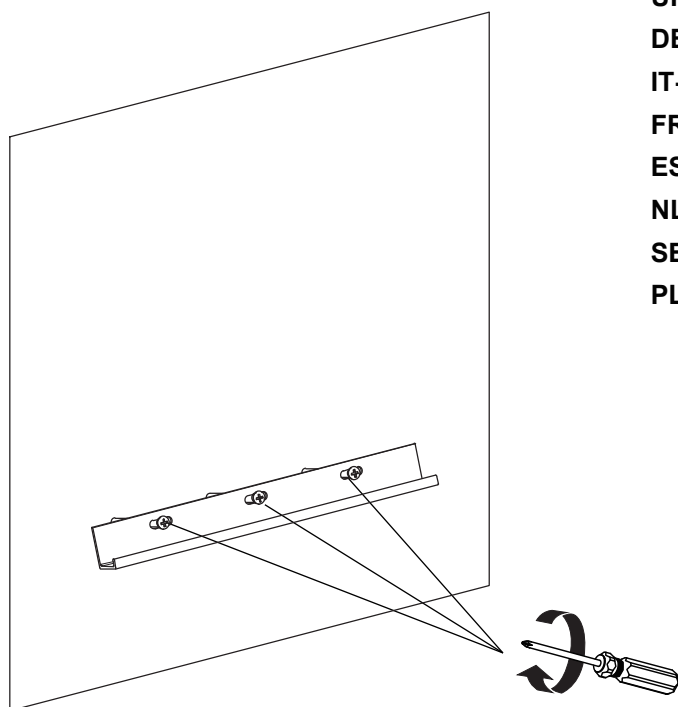
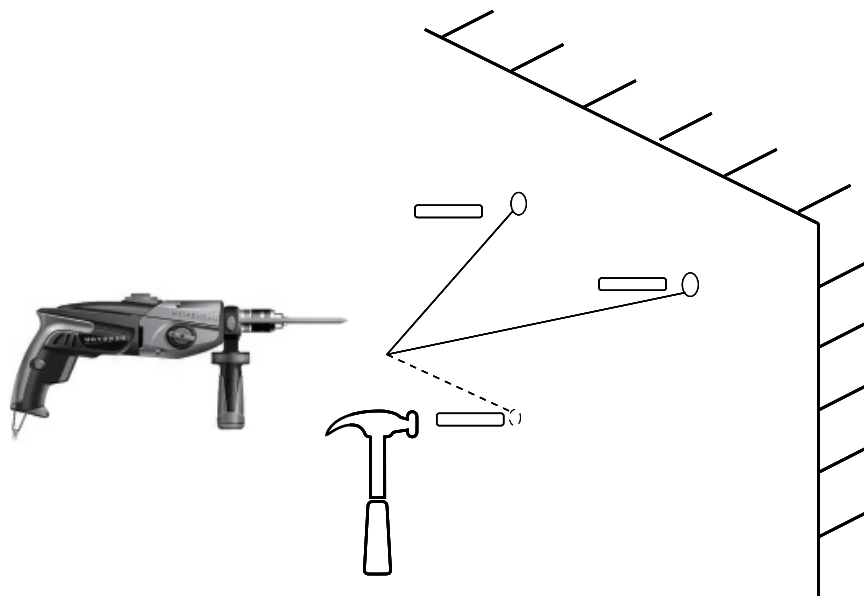

UK-Screw the strip bracket to the wall.

DE-Schieb das gitter an die wand.

IT-Avviti la staffa di nastro alla parete.

FR-Vissez le support de bande au mur.

ES-Atornille el soporte de la tira a la pared.

NL-Schroef de bar beugel aan de muur.

SE-Skruva fast remsfästet på väggen.

PL-Przykręć wspornik paska do ściany.

UK-Connect the mirror with the main supply.

DE-Verbinden sie den spiegel mit der hauptstromversorgung.

IT-Connetti lo specchio con l'alimentazione principale.

FR-Connectez le miroir à l'alimentation principale.

ES-Conecte el espejo con la fuente principal.

NL-Sluit de spiegel aan op de hoofdvoeding.

SE-Anslut spegeln till elnätet.

PL-Podłącz lustro do głównego źródła zasilania.

UK-please cut off main powersupply before wiring!
DE-schalten sie bitte den strom ab, bevor wir die leitung kappen!
IT-interrompere l'alimentazione elettrica principale prima del cablaggio!
FR-veuillez couper l'alimentation électrique principale avant le câblage!
ES-por favor, corte la fuente de alimentación principal antes de cable!
NL-sluit de totale voeding af voordat u de bedrading!
SE-vänligen bryt huvudströmförsörjningen innan du kopplar in!
PL-proszę odłączyć główne zasilanie przed okablowaniem!

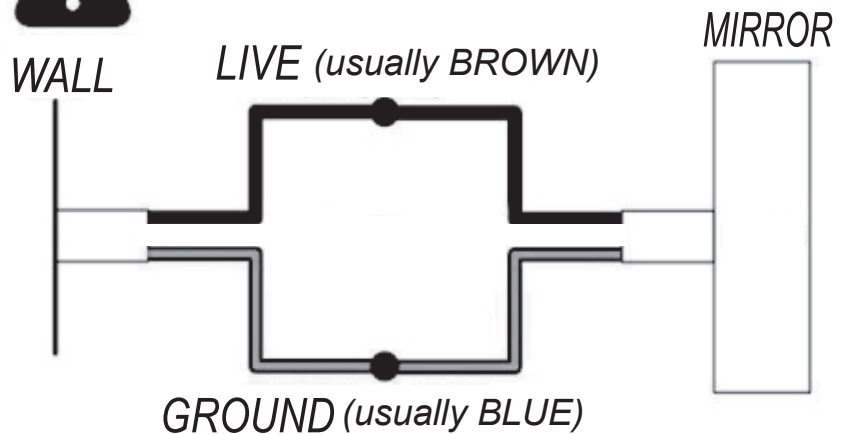

UK-The bottom slot of the mirror cabinet is installed on the long bracket.

DE-Der ableger des spiegelschranks wird in ein langes regal eingebaut.

IT-La parte inferiore del gabinetto specchio è installata sul supporto lungo.

FR-La fente inférieure de l'armoire de miroir est installée sur le support long.

ES-La ranura inferior del armario espejo se instala en el soporte largo.

NL-De ondergroef van de spiegelkast is gemonteerd op het lange onderstel.

SE-Den nedre skåran på spegelskåpet är installerad på det långa fästet.

PL-Dolne gniazdo szafki z lustrem jest instalowane na długim wsporniku.

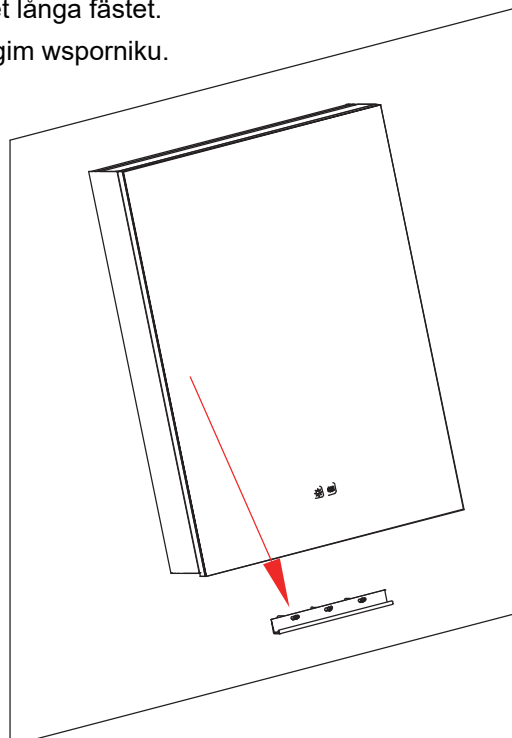

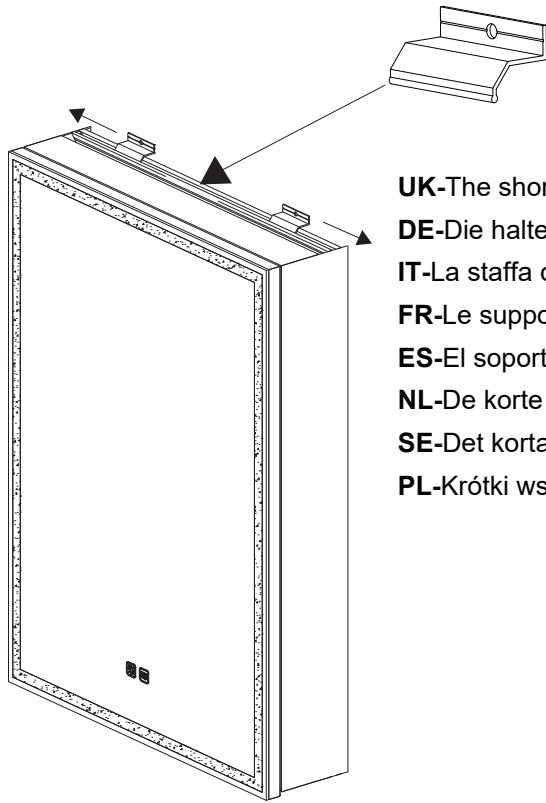

- UK**-The short bracket is mounted on the cabinet through the center chute.
DE-Die halter werden mit einem zentralen infarkt in die kommode gesetzt.
IT-La staffa corta è montata sull'armadio attraverso lo scivolo centrale.
FR-Le support court est monté sur l'armoire par la chute centrale.
ES-El soporte corto se monta en el armario a través de la manga central.
NL-De korte beugels worden via de centrale goot in de kast gemonteerd.
SE-Det korta fästet är monterat på skåpet genom mittrännan.
PL-Krótki wspornik jest zamontowany na szafce przez środkową rynnę.

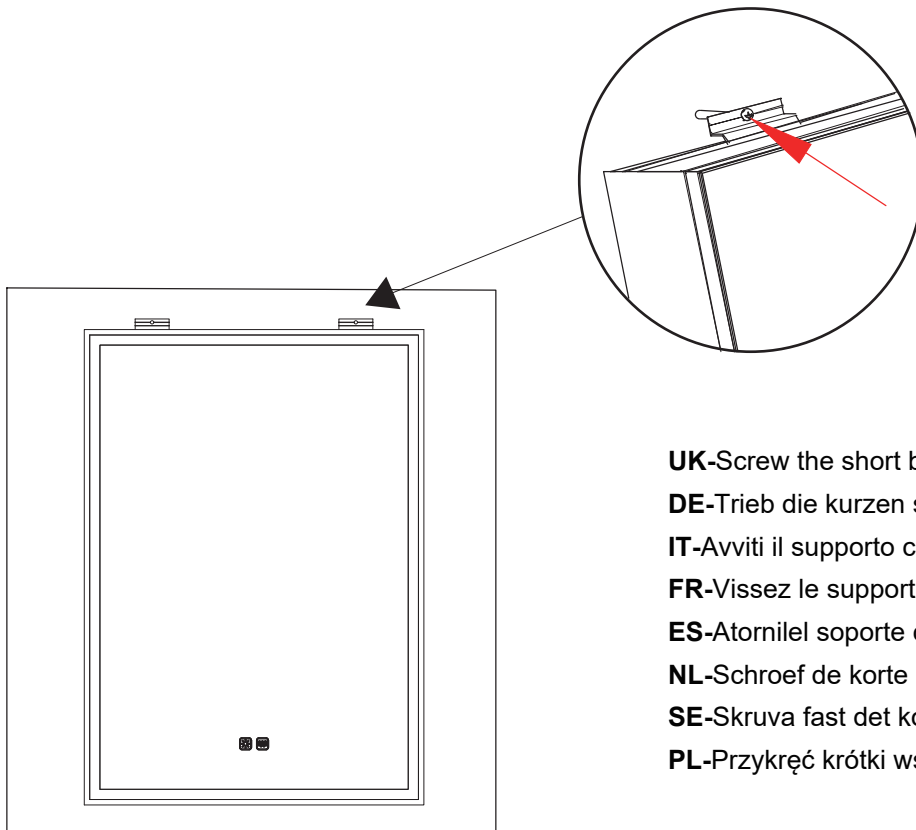

- UK**-Screw the short bracket to the wall.
DE-Trieb die kurzen streben an die wand.
IT-Avviti il supporto corto alla parete.
FR-Vissez le support court au mur.
ES-Atornílel soporte corto a la pared.
NL-Schroef de korte beugel aan de muur.
SE-Skruva fast det korta fästet på väggen.
PL-Przykręć krótki wspornik do ściany.

UK-Use a screwdriver to adjust the moving laminates to a proper height.

DE-Mit dem schraubenzieher kann man die bewegten wände auf die richtige höhe einstellen.

IT-Usare un cacciavite per regolare l'altezza dei laminati in movimento.

FR-Utilisez un tournevis pour ajuster les laminés en mouvement à une bonne hauteur.

ES-Utilice un destornillpara ajustar los laminmóviles a una altura adecuada.

NL-Gebruik een schroevendraaier om het bewegende laminaat op de juiste hoogte aan te passen.

SE-Använd en skruvmejsel för att justera de rörliga laminaten till rätt höjd.

PL-Za pomocą śrubokręta ustaw ruchome laminaty na odpowiednią wysokość.

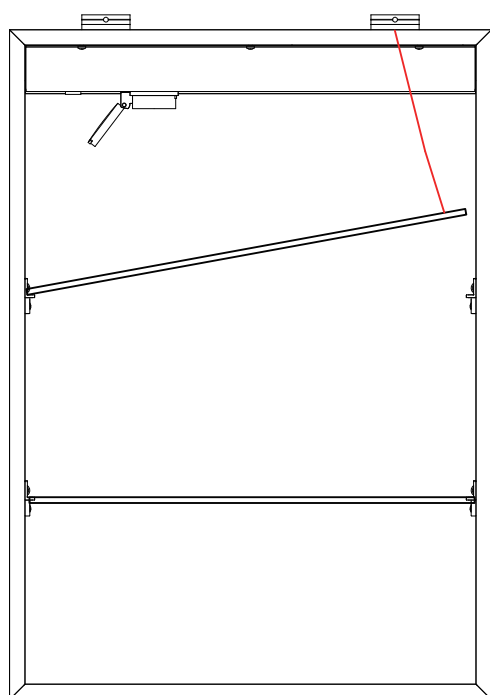
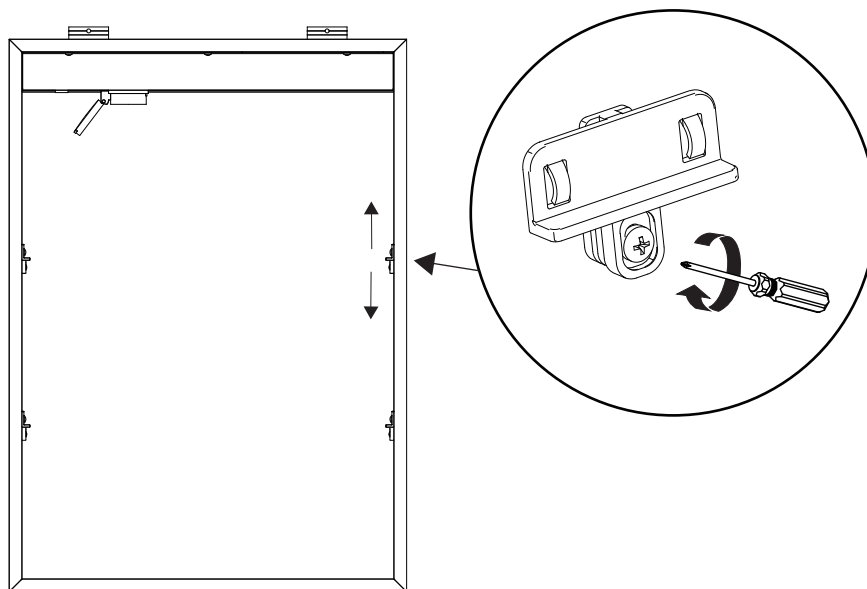

UK-Install the glass laminate onto the moving bracket.

DE-Die anhängen auf die verschoben.

IT-Installare il laminato di vetro sulla staffa mobile.

FR-Installez le stratifié de verre sur le support mobile.

ES-Instale el laminado de vidrio sobre el soporte móvil.

NL-Monteer de glasplaat op de mobiele houder.

SE-Montera glaslaminatet på det rörliga fästet.

PL-Zamontuj szklany laminat na ruchomym wsporniku.

OPERATION INSTRUCTION (UK)



ON/OFF button



- Button lights up when connected to main supply.
- Touch the button to turn on/off the mirror
- Hold the button to adjust the brightness.
- Confirm the setting by removing your finger when it reaches the colour you need.



- The defogging function on the mirror will activate simultaneously with the lights and automatically turn off after 30 minutes of operation.

AFTERCARE INSTRUCTIONS

Before cleaning, ensure the mirror is turned off.

Clean using a soft and dry cloth. Never use cleaning agents or abrasive materials. Do not allow moisture to come into contact with the lamp.

DAS BETRIEBSMANDAT (DE)



ON/OFF button



- Der knopf leuchtet, wenn der hauptstrom angeschlossen ist.
- Drück auf diesen knopf und schalte den spiegel ein.
- Halten sie den knopf, um die helligkeit zu regulieren.
- Ziehen sie den finger, um die gewünschte farbe zu erreichen.



- Die nebelmaske am spiegel schaltet sich nach 30 minuten automatisch aus, während das licht läuft.

DIE BAUVORSCHRIFTEN

Bevor sie putzen, stellen sie sicher, dass der spiegel verschlossen ist.

Sauber, glatt und trocken. Benutzen sie nie reinigungsmittel Oder reibstoffe. Die feuchtigkeit darf die lampe nicht berühren.

ISTRUZIONI OPERATIVE (IT)



ON/OFF button



- I pulsanti si accendono quando sono collegati all'alimentazione principale.
- Tocca il pulsante attiva/disattiva lo specchio.
- Tieni premuto il pulsante per regolare la luminosità.
- Conferma l'impostazione rimuovendo il dito quando raggiunge il colore desiderato



- La funzione di disappannamento sullo specchio si attiva simultaneamente alle luci e si spegne automaticamente dopo 30 minuti di apertura.

ISTRUZIONI POST-ASSISTENZA

Prima della pulizia assicurarsi che lo specchio sia spento.

INSTRUCTION D'OPÉRATION (FR)



ON/OFF button



- Le bouton s'allume lorsqu'il est connecté à l'alimentation principale.
- Touchez le bouton allumer/éteindre le miroir.
- Maintenez le bouton pour ajuster la luminosité.
- Confirmez le réglage en enlevant votre doigt quand il atteint la couleur dont vous avez besoin.



- La fonction de désembuage sur le miroir s'active simultanément avec les lumières et s'éteint automatiquement après 30 minutes d'ouverture

INSTRUCTIONS DE SUIVI

Avant de nettoyer, assurez-vous que le miroir est éteint.

INSTRUCCIONES DE FUNCIONAMIENTO (ES)



ON/OFF button



- El botón se enciende cuando se conecta a la fuente principal.
- Pulse el botón encender/apagar el espejo.
- Mantenga presionado el botón para ajustar el brillo.
- Confirme la configuración quitándose el dedo cuando alcance el color que necesita.



- La función de desfogging en el espejo se activasimultáneamente con las luces y se apaga automáticamente después de 30 minutos de apertura.

INSTRUCCIONES PARA EL CUIDADO POSTERIOR

Antes de limpiar asegúrese de que el espejo está apagado.

Limpiar con un suave y seco. Nunca utilice productos de limpieza o materiales abrasivos. No permita que la humedad entre en contacto con la lámpara.

OPERATIONELE INSTRUCTIES (NL)



ON/OFF button



- Bij aansluiting op de hoofdvoeding brandt de knop.
- Druk op deze knop om de spiegel aan/uit te zetten.
- Druk op de knop om de helderheid aan te passen.
- Wanneer de vinger de gewenste kleur heeft bereikt, trekt u de vinger uit om de instelling te bevestigen.



- De ontwasemingsfunctie op de spiegel wordt gelijktijdig met de lamp ingeschakeld en schakelt na 30 minuten automatisch uit.

RICHTLIJN PLAATSING

Zorg ervoor dat de spiegel gesloten is voor het reinigen.

Met een zachte en droge reiniging. Gebruik nooit reinigingsmiddelen of schuurmiddelen. Laat vocht niet in contact komen met de lamp.

INSTRUKTION FÖR DRIFT (SE)



ON/OFF button



- Knappen tänds när den är ansluten till elnätet.
 - Tryck på knappen för att slå på/stänga av spegeln.
 - Håll ned knappen för att justera ljusstyrkan.
 - Bekräfta inställningen genom att ta bort fingret när det når den färg du behöver.
-



- Avimningsfunktionen på spegeln aktiveras samtidigt som lamporna och stängs automatiskt av efter 30 minuters operation
-

INSTRUKTIONER FÖR EFTERVÅRD

Se till att spegeln är avstängd innan du rengör den.

Rengör med en mjuk och torr. Använd aldrig rengöringsmedel eller slipande material.

Låt inte fukt komma i kontakt med lampan.

INSTRUKCJA OPERACJI (PL)



ON/OFF button



- Przycisk zapala się po podłączeniu do głównego zasilania.
 - Dotknij przycisku włączania/wyłączania lustra.
 - Przytrzymaj przycisk, aby dostosować jasność.
 - Potwierdź ustawienie, zdejmując palec, gdy osiągnie żądany kolor.
-



- Funkcja odmgławiania w lusterku aktywuje się jednocześnie ze światłami i wyłącza się automatycznie po 30 minutach przystoły.
-

INSTRUKCJE DOTYCZĄCE PIELEGNACJI

Przed czyszczeniem upewnij się, że lustro jest wyłączone.

Czyścić miękką i suchą powierzchnią. Nigdy nie używaj środków czyszczących ani materiałów ściernych. Nie dopuścić do kontaktu wilgoci z lampą.