

Green House Manual

Dear Customer, Thank you for choosing our product! Our objective is to provide you with the highest quality and safest product experience. If you have any questions regarding installation or usage, please feel free to contact our customer service team. Once again, thank you for choosing our product, and we wish you a delightful user experience!

Phone: 3022415039/6605538327
Email: easyhelpservice@yahoo.com
Please contact us by phone or email.

After-sales phone service hours:
US Central Time: 19:00-23:00
Seattle time: 17:00-21:00
US Eastern Time: 20:00-00:00
Toronto time: 20:00-00:00
Germany time: 8:00-11:00
After-sales mailbox service time: 7*24 hours

Sicherheitshinweise / Safety instructions



The product is a temporary item whose use is limited to a specific period of time. The Greenhouse is not suitable for year-round use and is not suitable for permanent dwelling. It should not be used in bad weather conditions.

Das Produkt ist ein temporärer Artikel, dessen Nutzung auf einen bestimmten Zeitraum beschränkt ist. Das Gewächshaus ist nicht für den ganzjährigen Gebrauch geeignet und nicht als dauerhafter Aufenthalt geeignet. Es sollte nicht bei schlechten Wetterbedingungen verwendet werden.

El producto es un artículo temporal cuyo uso está limitado a un periodo específico de tiempo. El invernadero no es adecuado para uso durante todo el año ni para ser utilizado como vivienda permanente. No debe ser utilizado en condiciones climáticas adversas.



Open fires or heaters with open flames such as patio heaters should not be used inside nor near the greenhouse under any circumstances.

Offene Feuer oder Heizgeräte mit offener Flamme wie Heizpilze sollten unter keinen Umständen drinnen oder in der Nähe des Gewächshauses verwendet werden.

No se deben utilizar fuegos abiertos ni calentadores con llamas expuestas, como los calentadores de patio, dentro ni cerca del invernadero bajo ninguna circunstancia.

Secure the Structure: Ensure that your greenhouse is securely anchored at all times. Check the anchoring system regularly and tighten if necessary.

Konstrukt sichern: Stellen Sie sicher, dass Ihr Gewächshaus jederzeit sicher verankert ist. Überprüfen Sie das Verankerungssystem regelmäßig und ziehen Sie es bei Bedarf nach.

Asegure la estructura: Asegúrese de que su invernadero esté siempre firmemente anclado. Revise el sistema de anclaje regularmente y apriete si es necesario.

Snow Clearance: Regularly clear snow from the Greenhouse during winter months.

Schneeräumung: Raumen Sie während der Wintermonate regelmäßig den Schnee vom Gewächshaus.

Remoción de nieve: Retire la nieve del invernadero regularmente durante los meses de invierno.

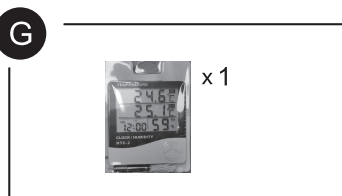
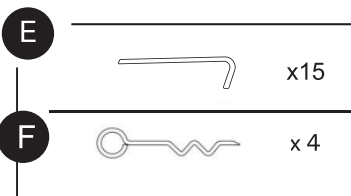
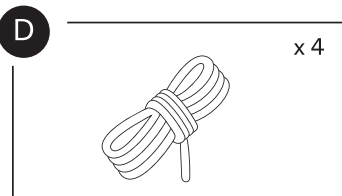
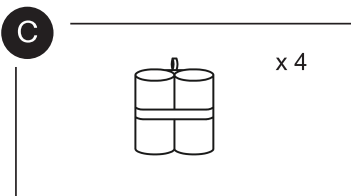
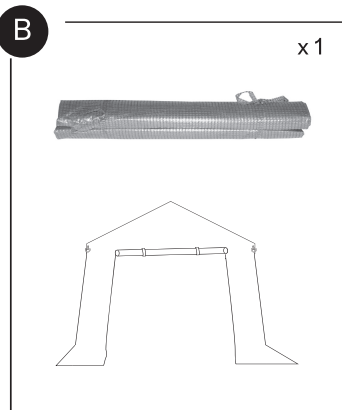
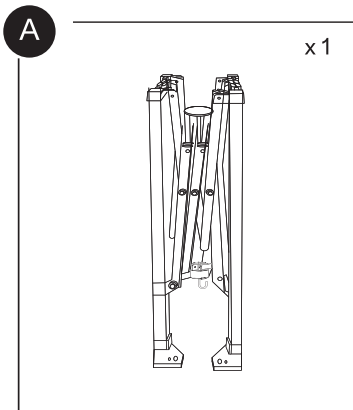

1

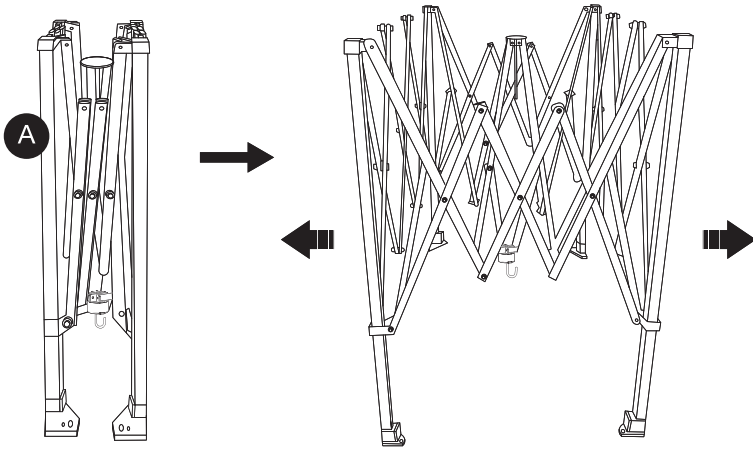

Open the shelf to a half-open position without fully extending it.

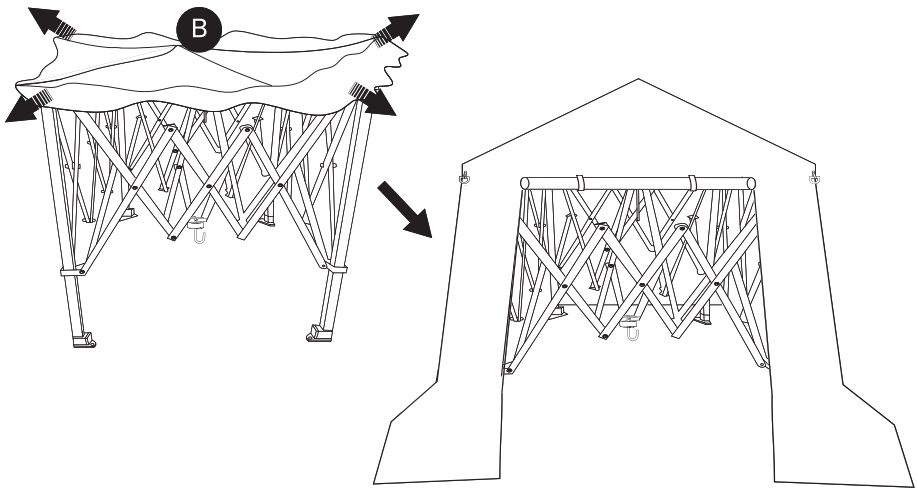

Place roof panel B on the shelf, aligning all four corners

2

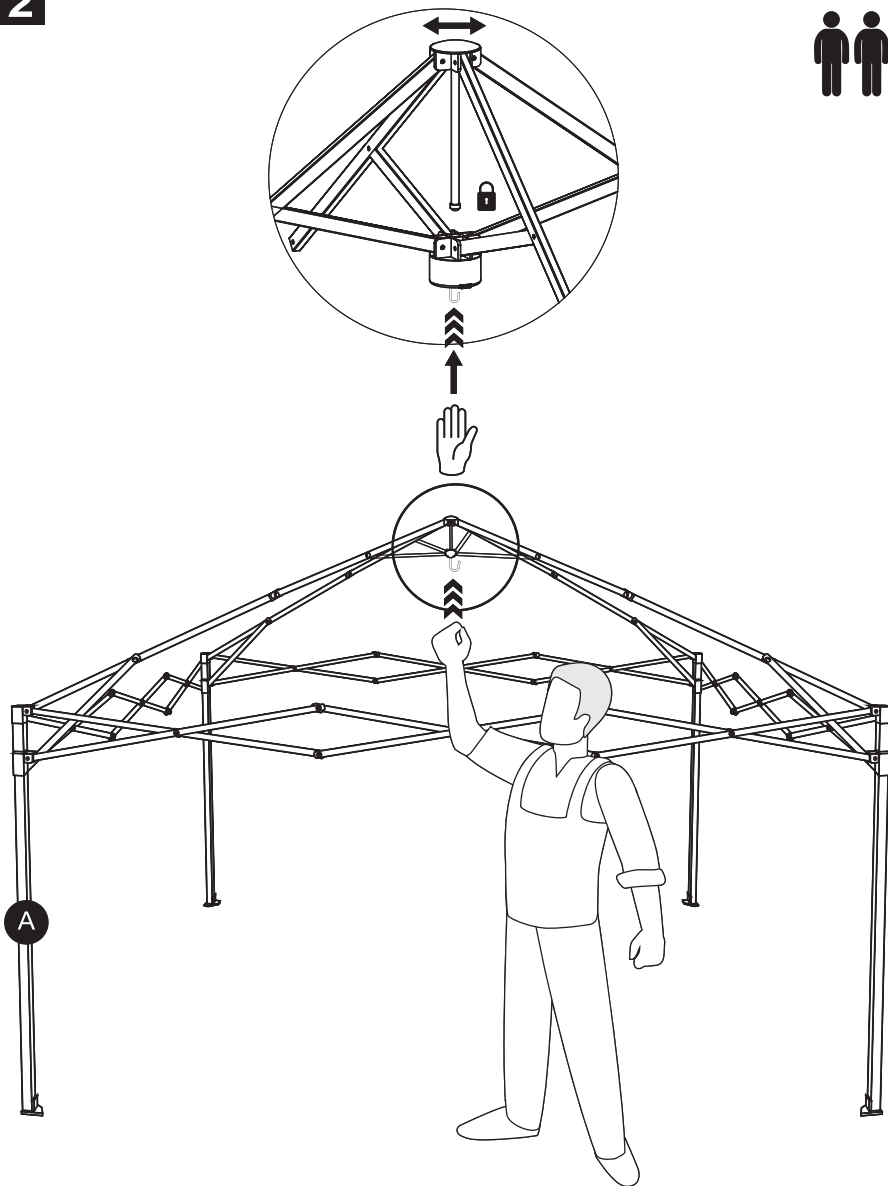

Push up the center by hand until it is fully extended.

3

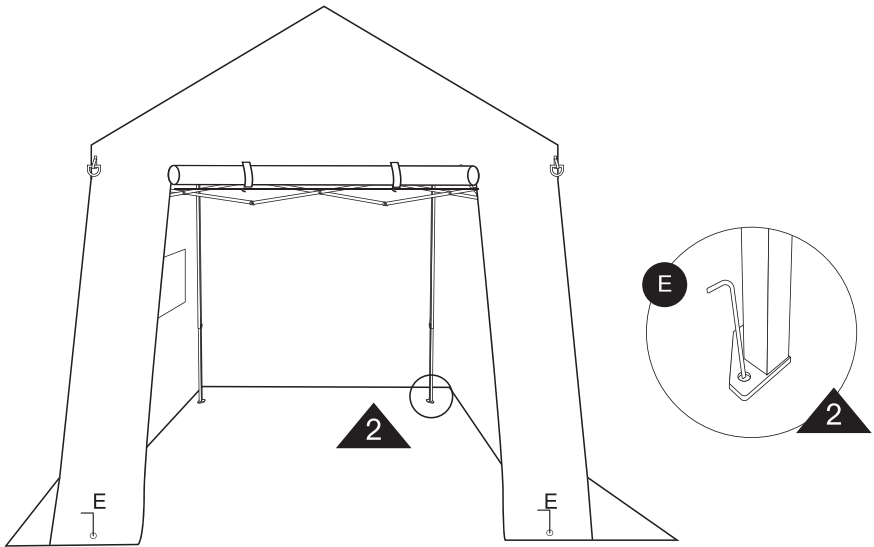
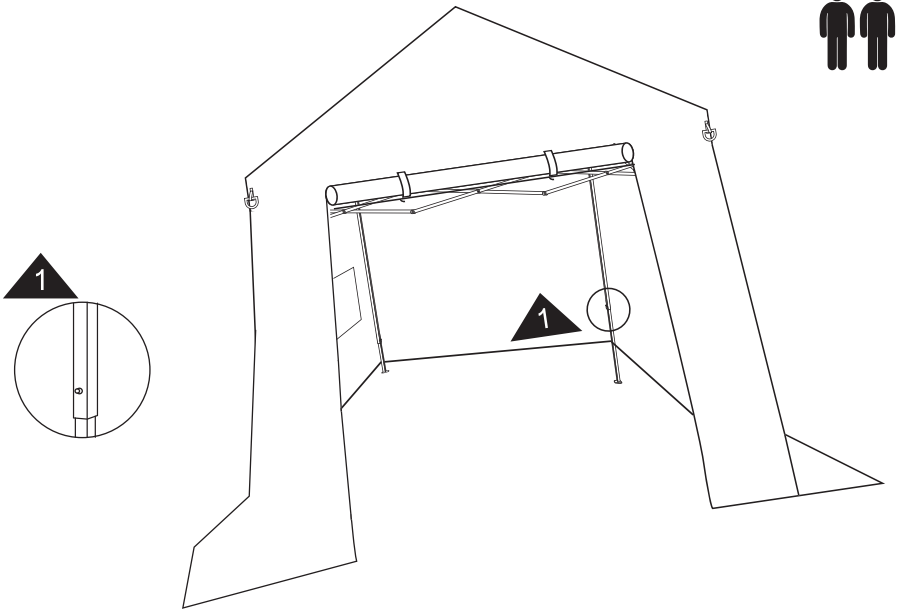

Adjust the four support legs to the same height,
and secure the base with ground stakes E.

4

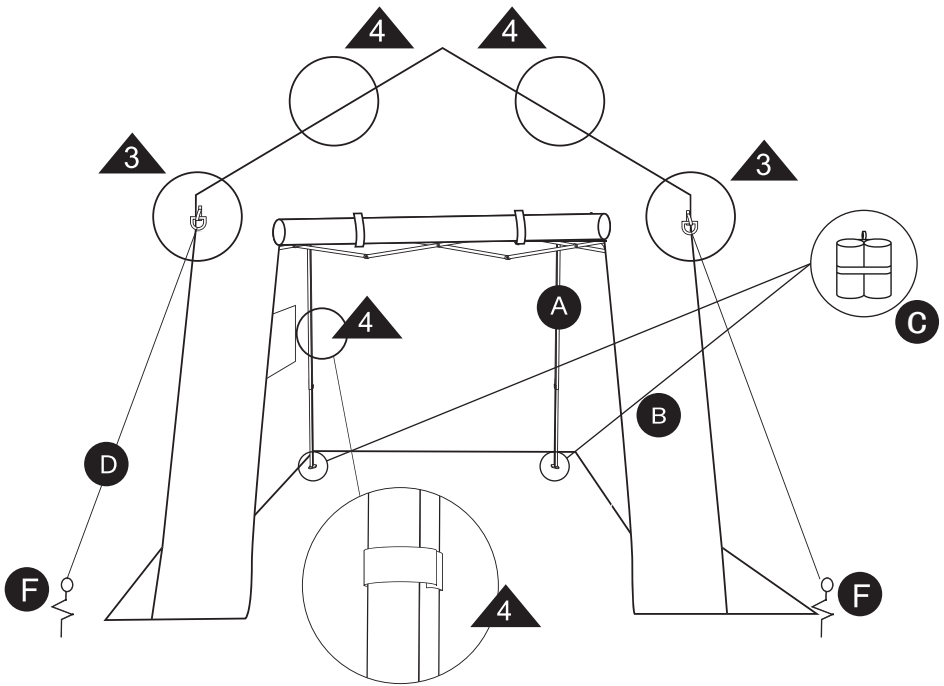
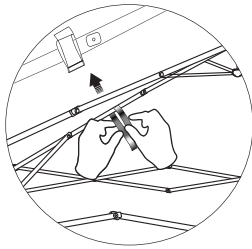

Secure the Velcro straps and ties inside the greenhouse to the frame, and use ground stakes E to anchor the wind ropes.

5

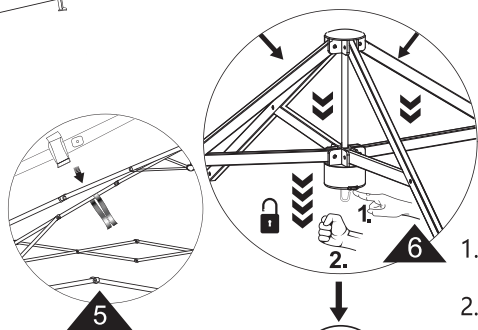
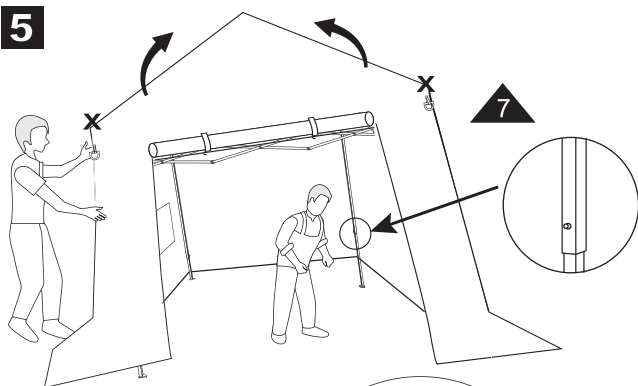

1. Press down on the indicated spot with your finger.
2. Pull down to collapse.

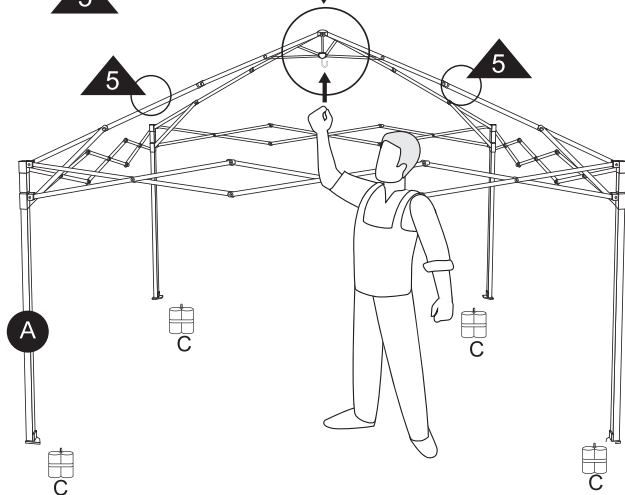

Lower all four support legs to their minimum height, then partially collapse the central locking mechanism. Lift the roof panel off from above.

6

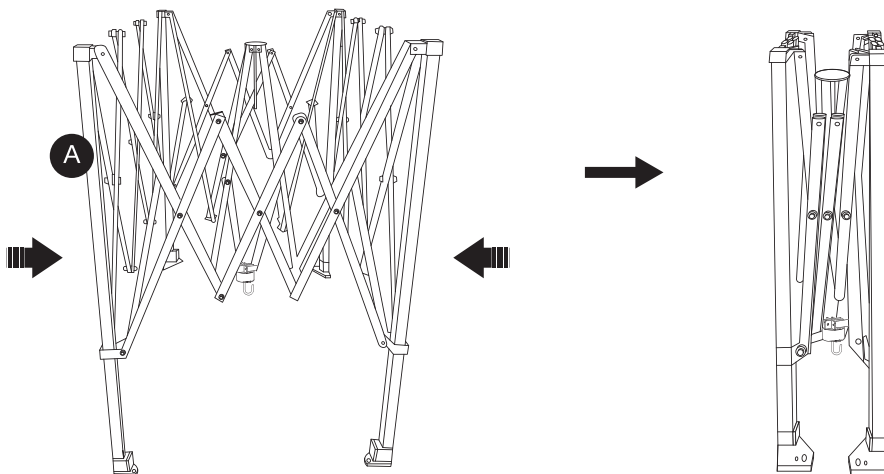

Gather and fold the tent for storage.

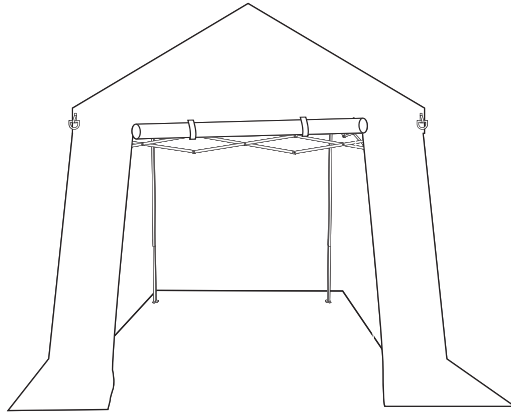

Benutzerhandbuch für Gewächshäuser

Sehr geehrte Kundin, sehr geehrter Kunde, vielen Dank, dass Sie sich für unser Produkt entschieden haben! Unser Ziel ist es, Ihnen ein qualitativ hochwertiges und sicheres Produkterlebnis zu bieten. Sollten Sie Fragen zur Installation oder Verwendung haben, steht Ihnen unser Kundenservice gerne zur Verfügung. Nochmals vielen Dank für Ihre Wahl, und wir wünschen Ihnen viel Freude mit unserem Produkt!

Telefon: 3022415039 / 6605538327
E-Mail: easyhelpservice@yahoo.com
Bitte kontaktieren Sie uns telefonisch oder per E-Mail.

Telefonservicezeiten für den After-Sales:US
-Zentralzeit: 19:00-23:00
Seattle-Zeit: 17:00-21:00
US-Ostzeit: 20:00-00:00
Toronto-Zeit: 20:00-00:00
Deutsche Zeit: 8:00-11:00
Servicezeiten für den After-Sales-
Posteingang: 7*24 Stunden

Sicherheitshinweise / Safety instructions



The product is a temporary item whose use is limited to a specific period of time. The Greenhouse is not suitable for year-round use and is not suitable for permanent dwelling, it should not be used in bad weather conditions.

Das Produkt ist ein temporärer Artikel, dessen Nutzung auf einen bestimmten Zeitraum beschränkt ist. Das Gewächshaus ist nicht für den ganzjährigen Gebrauch geeignet und nicht als dauerhafter Aufenthalt geeignet. Es sollte nicht bei schlechten Wetterbedingungen verwendet werden.

El producto es un artículo temporal cuyo uso está limitado a un periodo específico de tiempo. El invernadero no es adecuado para uso durante todo el año ni para ser utilizado como vivienda permanente. No debe ser utilizado en condiciones climáticas adversas.



Open fires or heaters with open flames such as patio heaters should not be used inside nor near the greenhouse under any circumstances.

Offene Feuer oder Heizgeräte mit offener Flamme wie Heizpilze sollten unter keinen Umständen drinnen oder in der Nähe des Gewächshauses verwendet werden.

No se deben utilizar fuegos abiertos ni calentadores con llamas expuestas, como los calentadores de patio, dentro ni cerca del invernadero bajo ninguna circunstancia.

Secure the Structure: Ensure that your greenhouse is securely anchored at all times. Check the anchoring system regularly and tighten if necessary.

Konstrukt sichern: Stellen Sie sicher, dass Ihr Gewächshaus jederzeit sicher verankert ist. Überprüfen Sie das Verankerungssystem regelmäßig und ziehen Sie es bei Bedarf nach.

Asegure la estructura: Asegúrese de que su invernadero esté siempre firmemente anclado. Revise el sistema de anclaje regularmente y apriete si es necesario.

Snow Clearance: Regularly clear snow from the Greenhouse during winter months.

Schneeräumung: Raumen Sie während der Wintermonate regelmäßig den Schnee vom Gewächshaus.

Remoción de nieve: Retire la nieve del invernadero regularmente durante los meses de invierno.

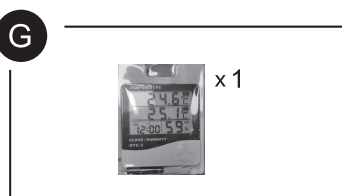
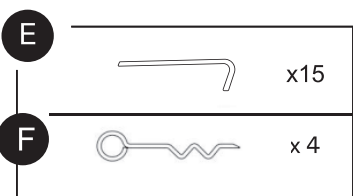
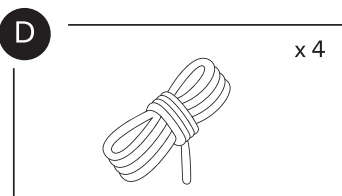
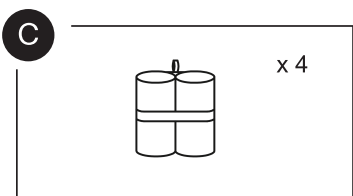
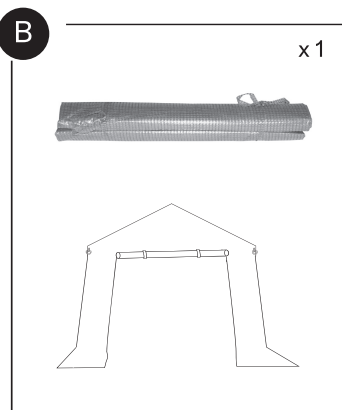
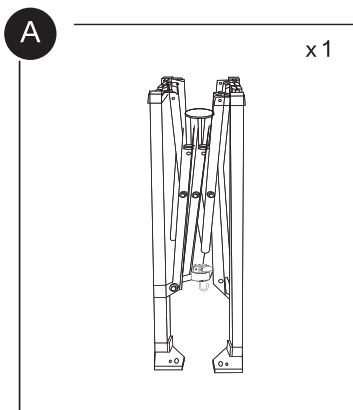

1

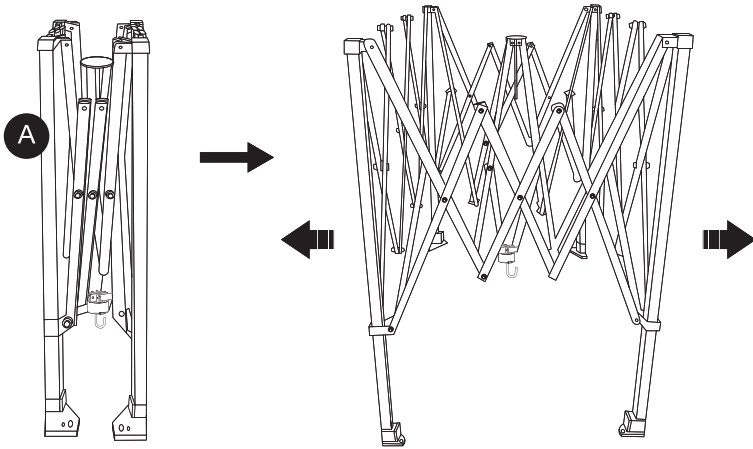

Öffnen Sie das Regal in eine halb offene Position, ohne es vollständig auszufahren.

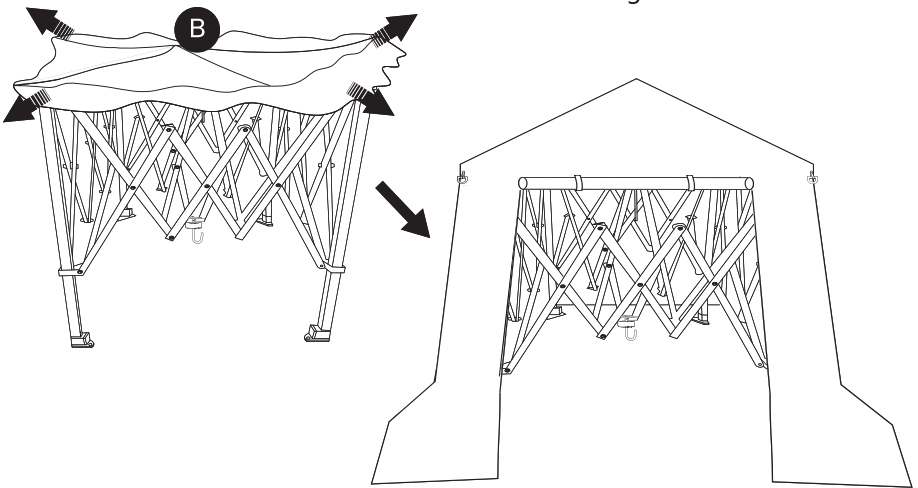

Legen Sie die Dachplatte B auf das Regal und richten Sie alle vier Ecken aus.

2

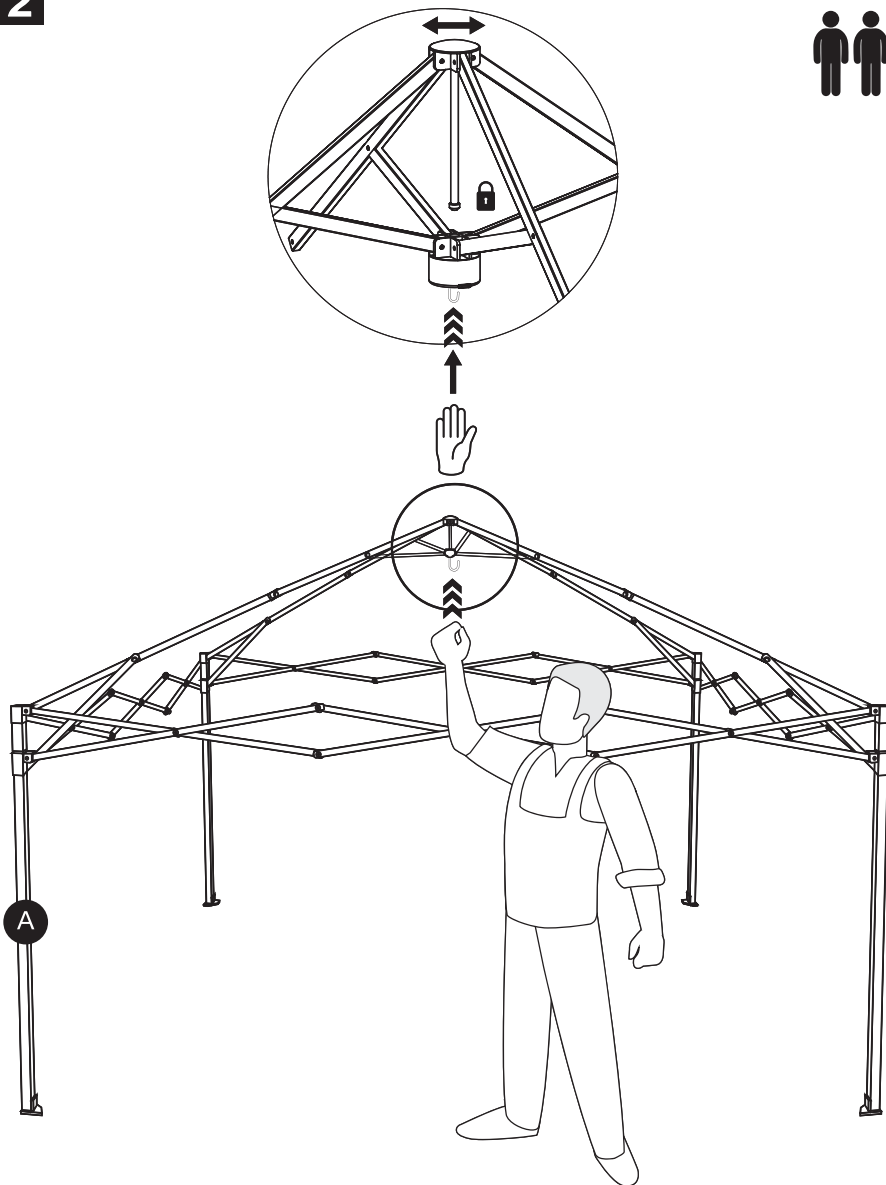

Drücken Sie die Mitte von Hand nach oben, bis sie vollständig ausgefahren ist.

3

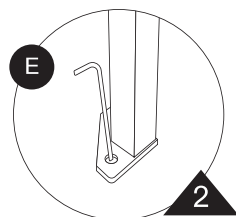
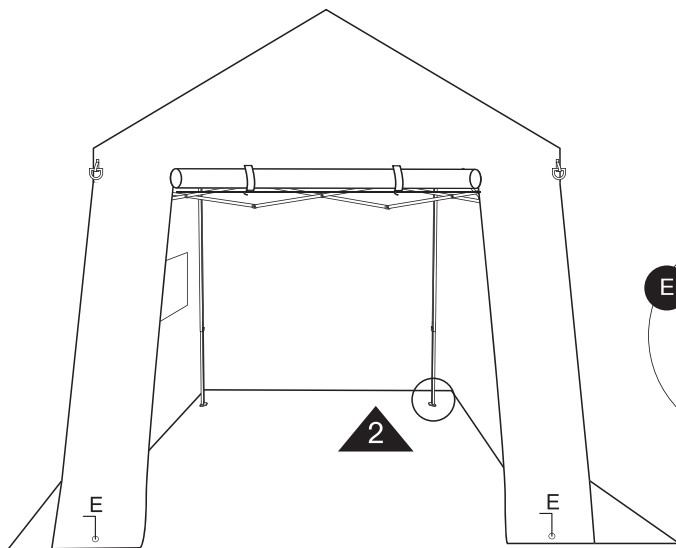
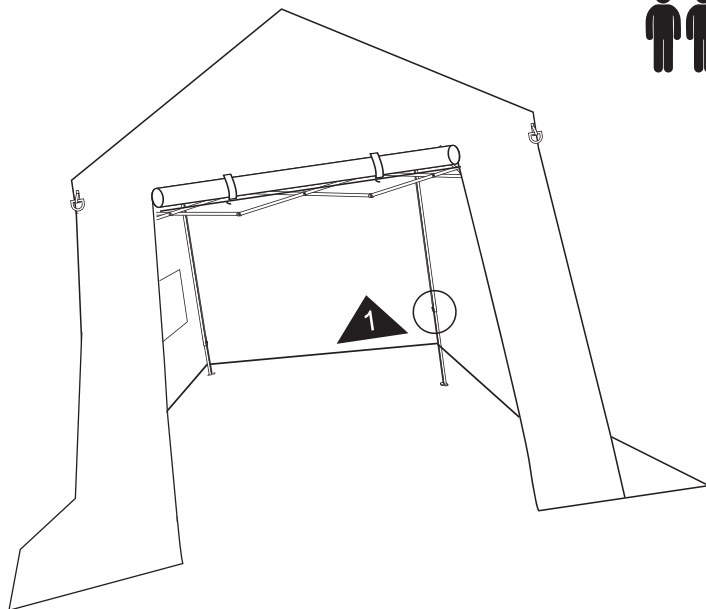
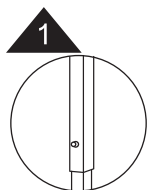

Stellen Sie die vier Stützbeine auf die gleiche Höhe ein und sichern Sie die Basis mit den Erdnägeln E.

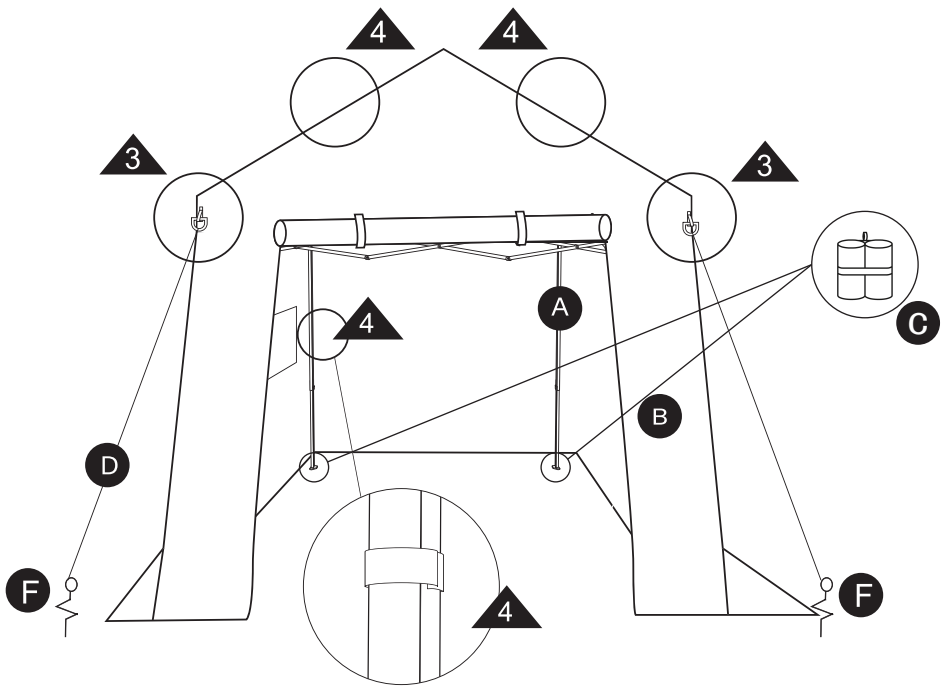
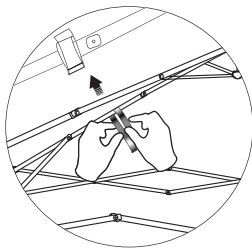
4

Befestigen Sie die Klettverschlüsse und Bänder im Inneren des Gewächshauses am Rahmen und verwenden Sie die Erdnägel E, um die Windseile zu verankern.

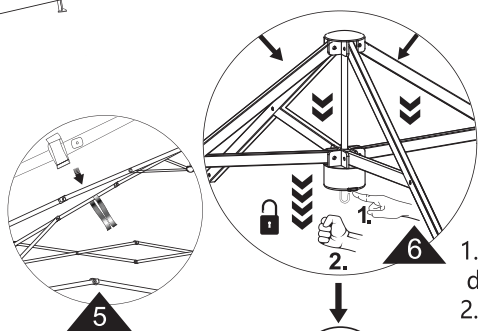
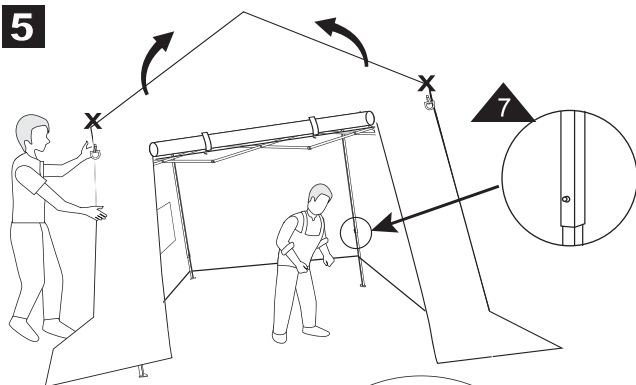
5

1. Drücken Sie mit Ihrem Finger auf die angegebene Stelle.
2. Ziehen Sie nach unten, um es zu sammenzuklappen.

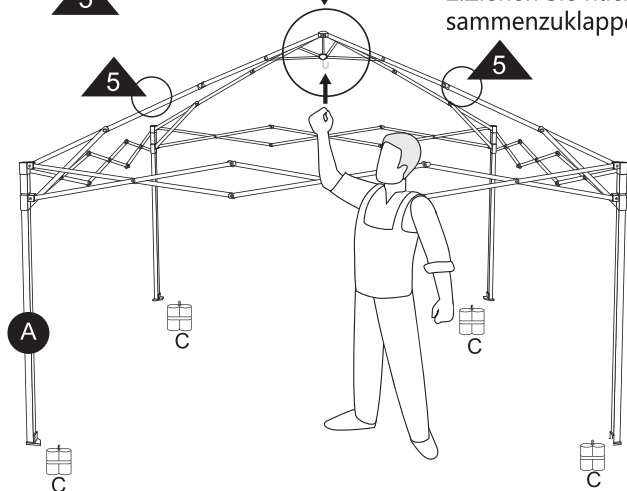

Senken Sie alle vier Stützbeine auf die minimale Höhe, und klappen Sie dann den zentralen Verriegelungsmechanismus teilweise zusammen. Heben Sie die Dachplatte von oben ab.

6

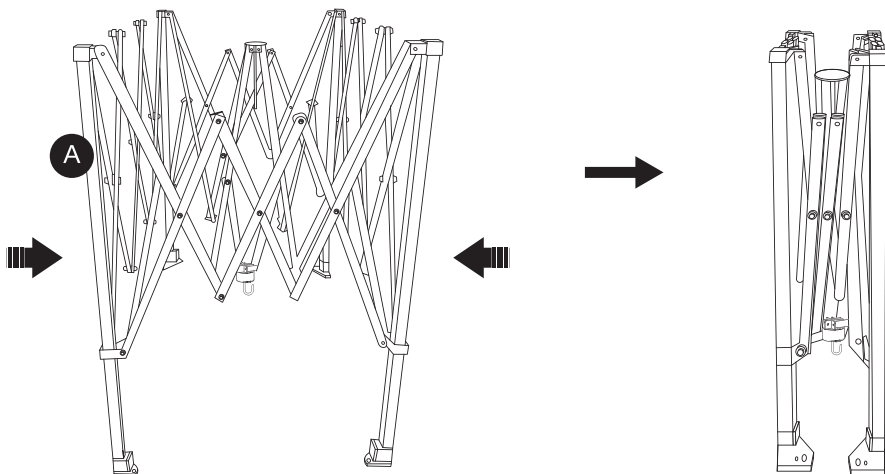

Das Zelt zusammenlegen und für die Lagerung verstauen.

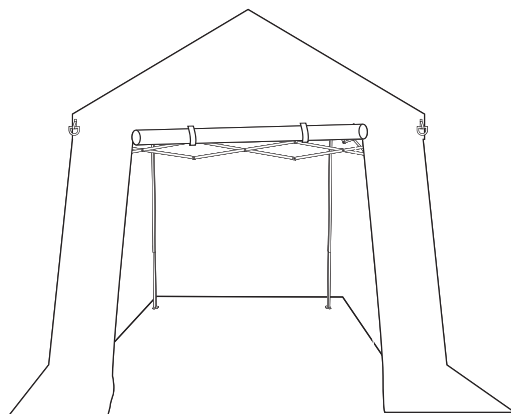

Manual del Invernadero

Estimado cliente, ¡Gracias por elegir nuestro producto! Nuestro objetivo es brindarle la más alta calidad y la experiencia de producto más segura. Si tiene alguna pregunta sobre la instalación o el uso, no dude en ponerse en contacto con nuestro equipo de servicio al cliente. Una vez más, gracias por elegir nuestro producto y le deseamos una experiencia de usuario agradable.

Teléfono: 3022415039 / 6605538327 Correo electrónico: easyhelpservice@yahoo.com Por favor, contáctenos por teléfono o correo electrónico.

Horarios de servicio telefónico de postventa:
:Hora Central de EE. UU.: 19:00-23:00
Hora de Seattle: 17:00-21:00
Hora del Este de EE. UU.: 20:00-00:00
Hora de Toronto: 20:00-00:00
Hora de Alemania: 8:00-11:00
Horario de servicio de correo electrónico de postventa: 7*24 horas.

Sicherheitshinweise / Safety instructions



The product is a temporary item whose use is limited to a specific period of time. The Greenhouses are not suitable for year-round use and is not suitable for permanent dwelling. It should not be used in bad weather conditions.

Das Produkt ist ein temporärer Artikel, dessen Nutzung auf einen bestimmten Zeitraum beschränkt ist. Das Gewächshaus ist nicht für den ganzjährigen Gebrauch geeignet und nicht als dauerhafter Aufenthalt geeignet. Es sollte nicht bei schlechten Wetterbedingungen verwendet werden.

El producto es un artículo temporal cuyo uso está limitado a un período específico de tiempo. El invernadero no es adecuado para uso durante todo el año ni para ser utilizado como vivienda permanente. No debe ser utilizado en condiciones climáticas adversas.



Open fires or heaters with open flames such as patio heaters should not be used inside nor near the greenhouse under any circumstances.

Offene Feuer oder Heizgeräte mit offener Flamme wie Heizpilze sollten unter keinen Umständen drinnen oder in der Nähe des Gewächshauses verwendet werden.

No se deben utilizar fuegos abiertos ni calentadores con llamas expuestas, como los calentadores de patio, dentro ni cerca del invernadero bajo ninguna circunstancia.

Secure the Structure: Ensure that your greenhouse is securely anchored at all times. Check the anchoring system regularly and tighten if necessary.

Konstrukt sichern: Stellen Sie sicher, dass Ihr Gewächshaus jederzeit sicher verankert ist. Überprüfen Sie das Verankerungssystem regelmäßig und ziehen Sie es bei Bedarf nach.

Asegure la estructura: Asegúrese de que su invernadero esté siempre firmemente anclado. Revise el sistema de anclaje regularmente y apriete si es necesario.

Snow Clearance: Regularly clear snow from the Greenhouse during winter months.

Schneeräumung: Räumen Sie während der Wintermonate regelmäßig den Schnee vom Gewächshaus.

Remoción de nieve: Retire la nieve del invernadero regularmente durante los meses de invierno.

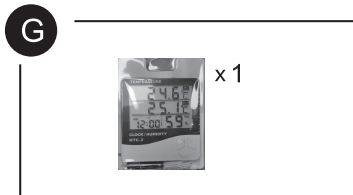
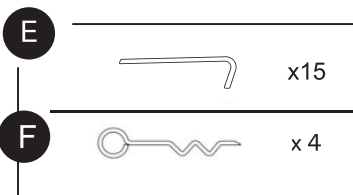
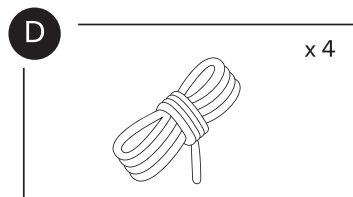
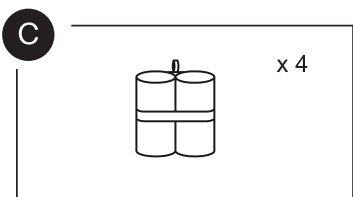
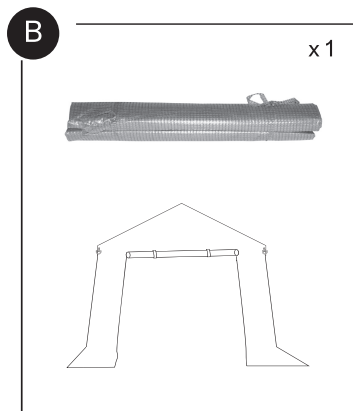
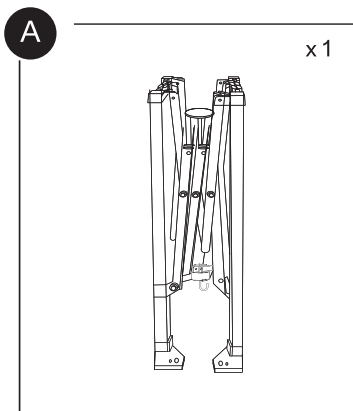

1

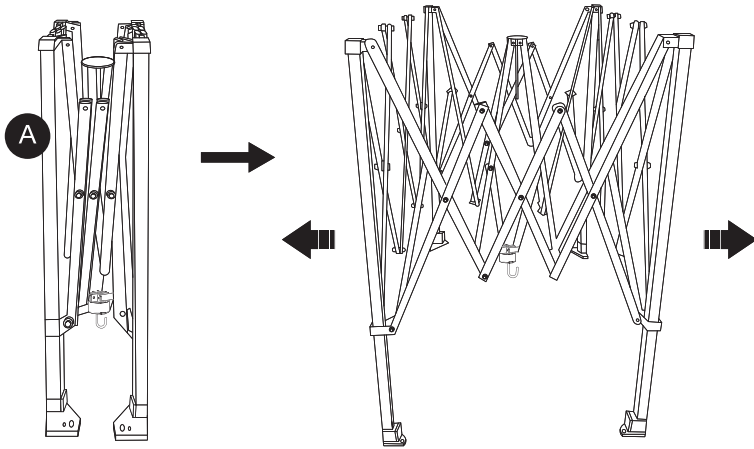

Abra la estantería en una posición medio abierta, sin extenderla completamente.

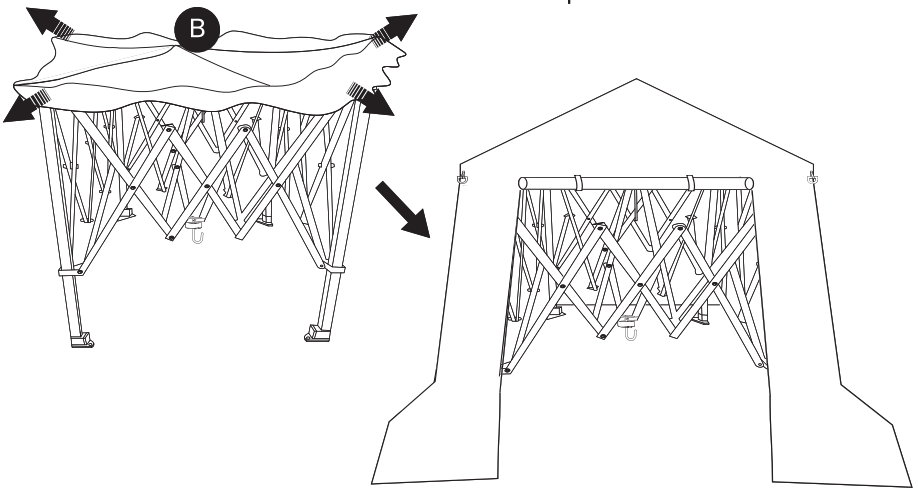

Coloque el panel del techo B en la estantería, alineando las cuatro esquinas.

2

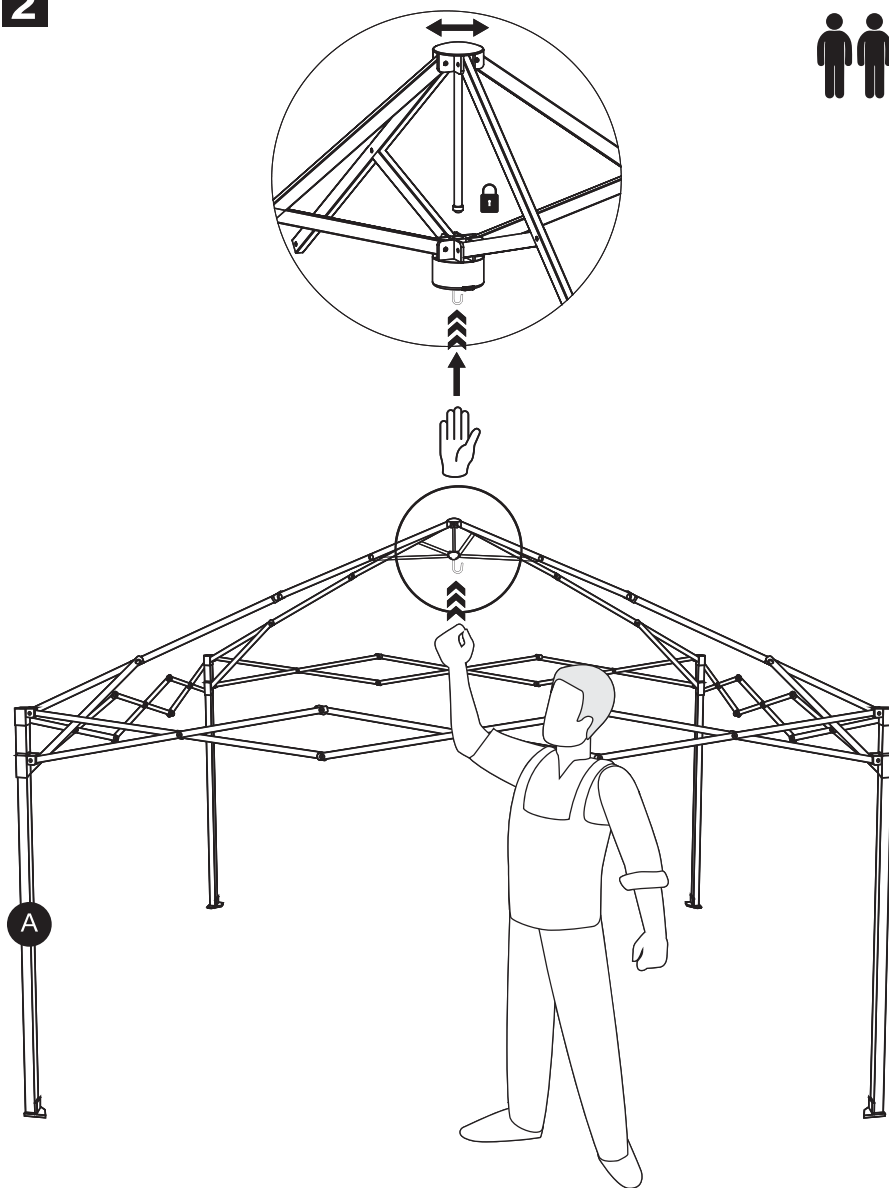

PEmpuje el centro hacia arriba con la mano hasta que esté completamente extendido.

3

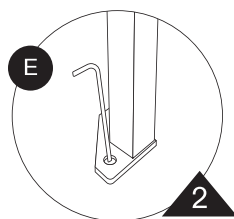
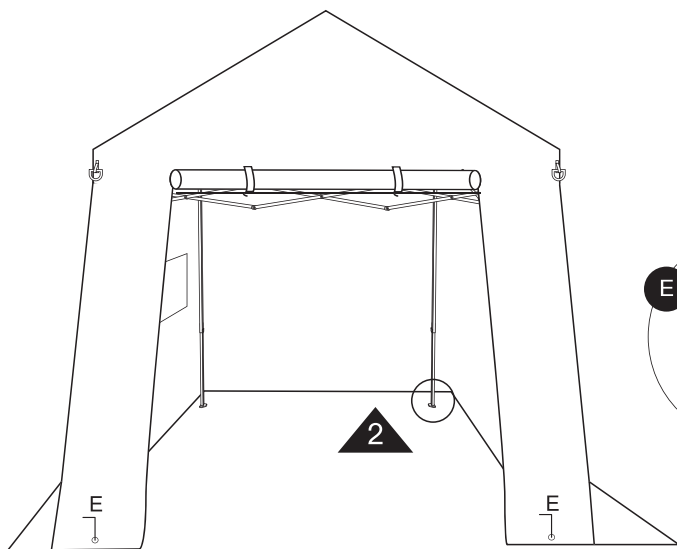
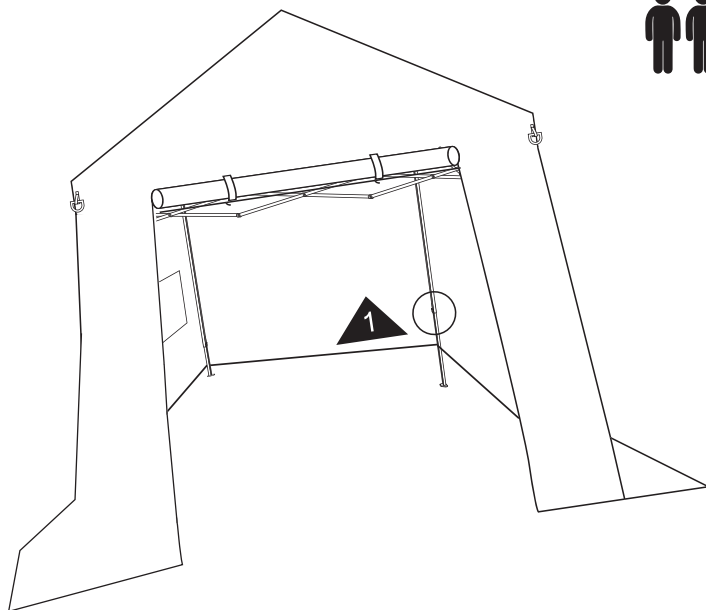
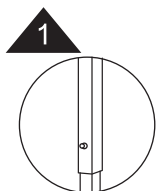

Ajuste las cuatro patas de soporte a la misma altura y asegure la base con las estacas E.

4

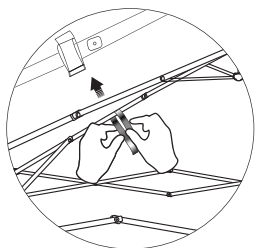

3

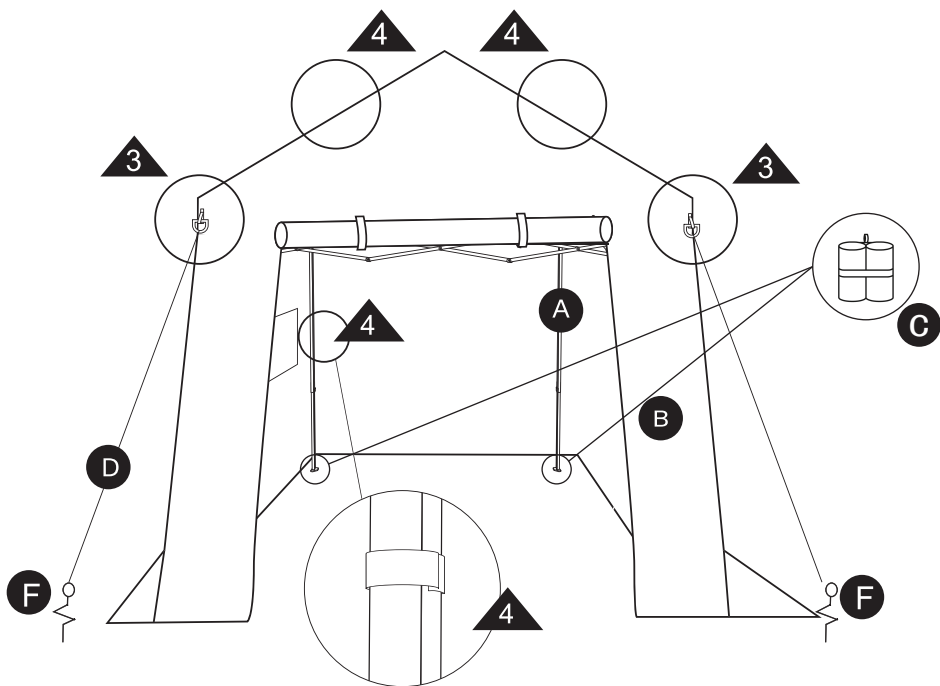

Asegure las correas de velcro y las ataduras dentro del invernadero al marco, y use las estacas E para anclar las cuerdas contra el viento.

5

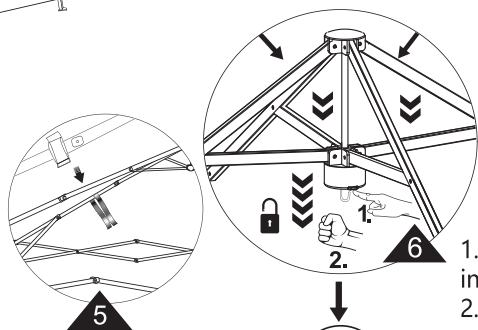
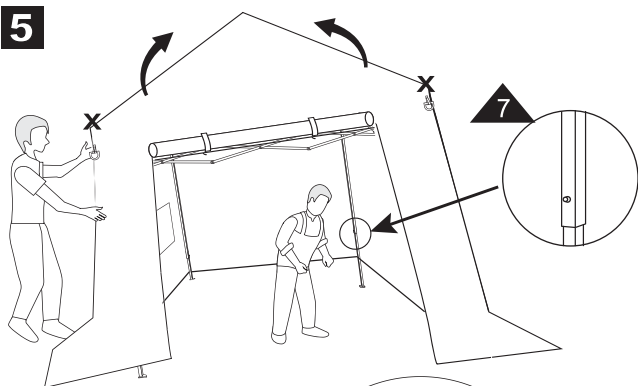

1. Presione hacia abajo en el lugar indicado con su dedo.
2. Tire hacia abajo para colapsar.

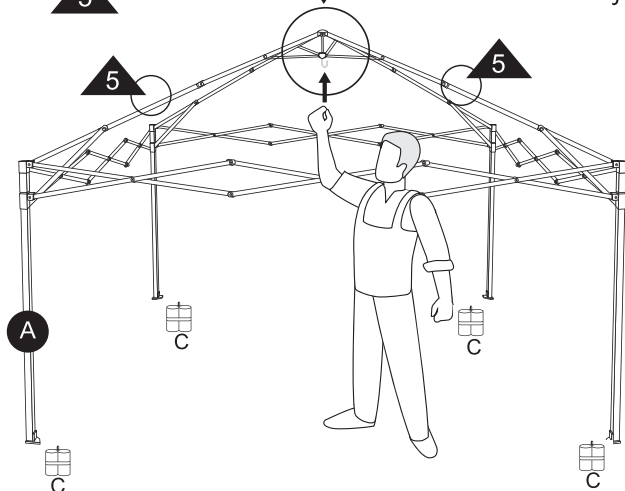

Baje las cuatro patas de soporte a su altura mínima y luego colapse parcialmente el mecanismo de bloqueo central. Levante el panel del techo desde arriba.

6

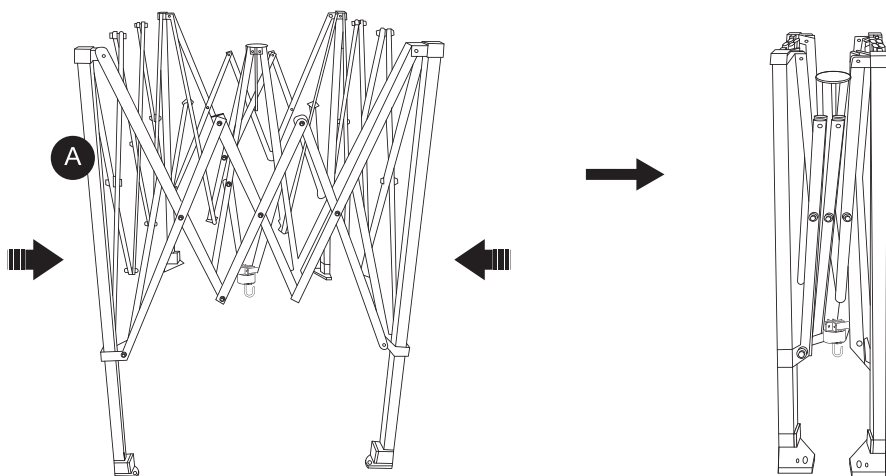

Reúne y pliega la tienda para guardarla.