

Before beginning assembly of the **loft bed** make sure all parts are present. Compare parts with package contents list. If any part is missing or damaged, do not attempt to assemble, install or operate the product. Contact customer service, for replacement parts.

THIS INSTRUCTION BOOKLET CONTAINS **IMPORTANT** SAFETY INFORMATION. PLEASE READ AND KEEP FOR FUTURE REFERENCE.



DO NOT RETURN THE PRODUCT TO THE STORE. If a part is missing or damaged, contact our customer service department. We will replace the part **FREE** of charge.

*Antes de comenzar a ensamblar **cama del desván** asegúrese de tener todas las piezas. Compare las piezas con la lista de contenido del paquete. Si alguna de las piezas falta o está dañada, no intente ensamblar, instalar o hacer funcionar el producto. Póngase en contacto con Servicio al cliente para solicitar refacciones.*

*EL INSTRUCTIVO CONTIENE INFORMACIÓN DE SEGURIDAD **IMPORTANTE**. POR FAVOR LÉALO Y CONSÉRVELO PARA REFERENCIA FUTURA.*



NO DEVUELVA EL PRODUCTO A LA TIENDA. Si falta alguna pieza o está dañada, comuníquese con nuestro departamento de servicio al cliente. Reemplazaremos la parte la parte **SIN COSTO**.

- Read each step carefully before starting. It is very important that each step of instruction is performed in the correct order. If these steps are not followed in sequence, assembly difficulties will occur and can result in injury.
- **STRANGULATION HAZARD** - Never attach or hang items to any part of the bunk bed that are not designed for use with the bed; for example, but not limited to hooks, belts and jump ropes.
- Follow the information on the warnings appearing on the upper bunk end structure and on the carton. Do not remove warning label from bed.
- The mattress platform is designed to support a mattress without the need for a posture board or box spring.
- Always use the recommended size mattress or mattress support, or both, to help prevent the likelihood of entrapment or falls.
- Use only coil spring mattresses on the upper bunk. Failure to do so can result in injury.
- Use only a mattress which is 74 in - 75 in long and 37 1/2 in - 38 1/2 in wide. Ensure thickness of mattress does not exceed 6 in. Surface of mattress must be at least 5 in (127 mm) below the upper edge of guardrails.
- Do not allow children under 6 years of age to use the bed.
- Always use guardrails on both long sides of the upper bunk. If the bunk bed will be placed next to the wall, the guardrail that runs the full length of the bed should be placed against the wall to prevent entrapment between the bed and wall (applicable for bunk beds with full length guardrails on one side).
- Periodically check and ensure that the guardrail, ladder and other components are in their proper position, free from damage, and that all connectors are tight.
- Do not allow horseplay on or under the bed and prohibit jumping on the bed.
- Do not substitute parts. Contact customer service for replacement parts.
- Use of a night light may provide added safety precaution for a child using the upper bunk.
- The use of water or sleep flotation mattresses is prohibited.

- Lea cada paso cuidadosamente antes de comenzar. Es muy importante que cada paso de las instrucciones se realice en el orden correcto. Si los pasos no se siguen en orden, pueden ocurrir problemas en el ensamblaje y esto puede resultar en una lesión.
- **RIESGO DE ESTRANGULACIÓN**-Nunca fije o cuelgue objetos en ninguna parte de la litera que no estén diseñados para utilizarse con la cama, por ejemplo, entre otros, ganchos, cinturones y cuerdas para saltar.
- Siga la información en las advertencias que aparecen sobre la estructura del extremo de la cama superior y en la caja. No quite la etiqueta de advertencia de la cama.
- La plataforma del colchón está diseñada para soportar un colchón sin necesidad de un tablero de postura o box spring.
- Siempre use el colchón o soporte para colchón del tamaño recomendado, o ambos, para ayudar a prever la posibilidad de atrapamiento o caídas
- Use sólo colchones de resorte en la cama superior. No hacerlo puede resultar en una lesión.
- Use sólo un colchón que tenga un tamaño de 188cm a 190.5cm de largo y 95.3 cm a 97.8 cm de ancho en la litera. Asegúrese que el grosor del colchón no supere 15.24 cm. La superficie del colchón debe estar por lo menos 127mm por debajo del borde superior de los barandales.
- No permita que niños menores a 6 años usen la litera superior.
- Siempre use barandales en ambos lados largos de la litera superior. Si la cama de la litera se colocará junto a la pared, el barandal que corre por la longitud total de la cama debe colocarse contra la pared para evitar el atrapamiento entre la cama y la pared (aplicable para literas con barandales de longitud total en un lado).
- Compruebe periódicamente el barandal, la escalera y otros componentes, asegúrese de que estén en su posición adecuada, que estén libres de daños y que los conectores estén apretados.
- No permita juegos rudos sobre o bajo la cama y prohíba saltar sobre la cama.
- No use partes sustituto. Comuníquese con el servicio de atención al cliente para solicitar partes de repuesto.
- El uso de una lámpara nocturna puede proporcionar seguridad adicional para un niño que utilice la litera superior.
- El uso de colchones de agua o flotación está prohibido.

CAUTION

- Always use the ladder for entering and leaving the upper bunk.
- Prohibit more than one person on upper bunk. Keep these instructions for future use.
- CAUTION: adult assembly required
- Make sure all parts are included. Work in spacious area, preferably on a smooth soft surface.
- Assembly will require two people.
- Most board parts are labeled or stamped on the raw edge.
- Phillips screwdriver (not included) is required.
- A rubber mallet (not included) is recommended to facilitate assembly.
- Bed is designed for children ranging from 6 years of age to young teenagers

CARE AND CLEANING

- Dust regularly with a soft, dry cloth.
- We do not recommend the use of chemical cleaners or wax on our lacquered furniture as it may damage the finish.
- Keep solvents, alcohol, nail polish and polish removers away from your hardwood furniture surfaces.
- Check bolts/screws periodically and tighten them if necessary.

WARRANTY

- We warrant its product to be free from defects in material and workmanship and agrees to remedy any such defect. This warranty covers 1 year from the date of original purchase. This warranty is valid only upon presentation of proof of purchase. This is solely limited to the repair or replacement of defective furniture components and no assembly labor is included. This warranty does not apply to any product that has been improperly assembled, subjected to misuse or abuse or has been altered or repaired in any way. This warranty gives you specific legal rights and you may also have other rights which vary from state to state.

PRECAUCIONES

- Siempre use la escalera para subir y bajar de la litera superior.
- Prohíba que suba más de una persona sobre la litera superior.
- Conserve las instrucciones para uso futuro.
- PRECAUCIÓN: Se requiere que un adulto haga el ensamble.
- Asegúrese de que todas las piezas están incluidas. Trabaje en un área espaciosa, de preferencia en una superficie lisa y suave.
- El ensamble requerirá de dos personas.
- La mayoría de las partes de tablas están etiquetadas o estampadas en el borde sin acabado.
- Se requiere un destornillador de cruz (no está incluido).
- Se recomienda un martillo de goma (no está incluido) para facilitar el ensamble.
- La cama está diseñada para niños desde 6 años de edad hasta jóvenes adolescentes.

CUIDADO Y LIMPIEZA





- Limpie regularmente con un paño suave y seco.
- No recomendamos el uso de limpiadores químicos o cera en el mobiliario laqueado ya que puede dañar el acabado.
- Mantenga los solventes, alcohol, barniz de uñas y eliminadores de barniz alejados de las superficies de los muebles de madera dura.
- Compruebe los pernos/tornillos periódicamente y apriételos, de ser necesario.

GARANTÍA

garantiza que este producto está libre de defectos en el material y la mano de obra y acepta remediar cualquiera de tales defectos. Esta garantía cubre 1 año a partir de la fecha de la compra original. Esta garantía es válida únicamente si presenta un comprobante de compra. Lo anterior está limitado únicamente a la reparación o reemplazo de partes defectuosas y no incluye la mano de obra de ensamble. Esta garantía no es aplicable a ningún producto que haya sido ensamblado inadecuadamente, sujeto a un mal uso o abuso, o que haya sido alterado o reparado de alguna forma. Esta garantía le proporciona derechos legales específicos y usted también puede tener otros derechos que varían en cada estado.

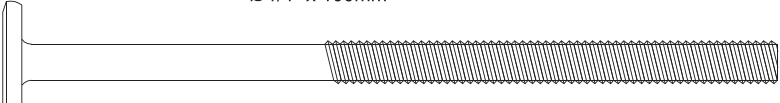
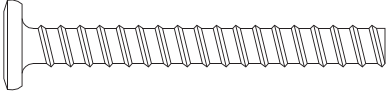
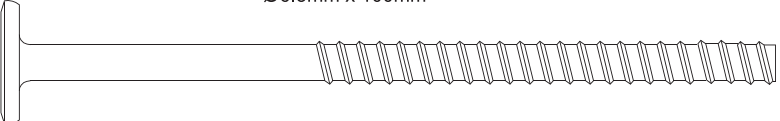

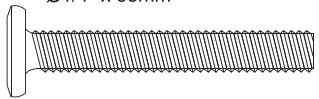
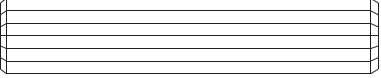
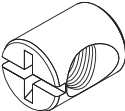
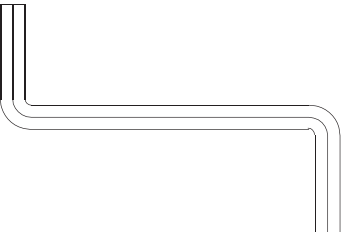
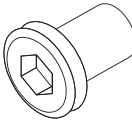

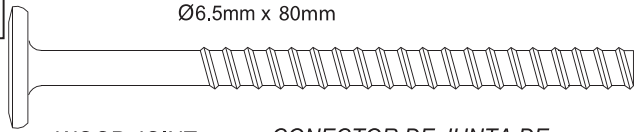
HARDWARE

EQUIPO

<p>1</p> <p>Ø1/4" x 100mm</p>  <p>JOINT CONNECTOR (4mm hex head) 12 PCS</p> <p>CONECTOR DE JUNTA (cabeza hexagonal de 4mm) 12 Piezas</p>	<p>2</p> <p>Ø6.5mm x 48mm</p>  <p>WOOD JOINT CONNECTOR (4mm hex head) 10 PCS</p> <p>CONECTOR DE JUNTA DE MADERA (cabeza hexagonal de 4mm) 10 Piezas</p>
<p>3</p> <p>Ø6.5mm x 100mm</p>  <p>WOOD JOINT CONNECTOR (4mm hex head) 20 PCS</p> <p>CONECTOR DE JUNTA DE MADERA (cabeza hexagonal de 4mm) 20 Piezas</p>	<p>4</p> <p>Ø4mm x 35mm</p>  <p>FLAT HEAD SCREW 14 PCS</p> <p>TORNILLO DE CABEZA PLANA - 14 Piezas</p>
<p>5</p> <p>Ø4mm x 30mm</p>  <p>FLAT HEAD SCREW 3 PCS</p> <p>TORNILLO DE CABEZA PLANA 3 Piezas</p>	<p>6</p> <p>Ø1/4" x 38mm</p>  <p>JOINT CONNECTOR (4mm hex head) 4 PCS</p> <p>CONECTOR DE JUNTA (cabeza hexagonal de 4mm) 4 Piezas</p>
<p>7</p> <p>Ø10mm x 50mm</p>  <p>WOOD DOWEL 34 PCS</p> <p>TAQUETE DE MADERA 34 Piezas</p>	<p>8</p> <p>Ø11.8mm x 15mm</p>  <p>BARREL NUT 12 PCS</p> <p>TUERCA DE BARRIL 12 Piezas</p>
<p>9</p>  <p>HEX KEY 1 PC</p> <p>LLAVA HEXAGONAL 1 Pieza</p>	<p>10</p> <p>Ø1/4" x 17mm</p>  <p>HEX CAP 4 PCS</p> <p>CORONA HEXAGONAL 4 Piezas</p>
<p>11</p> <p>Ø4mm x 19mm</p>  <p>FLAT HEAD SCREW 2 PCS</p> <p>TORNILLO DE CABEZA PLANA 2 Piezas</p>	<p>12</p> <p>Ø6.5mm x 80mm</p>  <p>WOOD JOINT CONNECTOR (4mm hex head) 4 PCS</p> <p>CONECTOR DE JUNTA DE MADERA (cabeza hexagonal de 4mm) 4 Piezas</p>

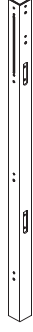
PARTS

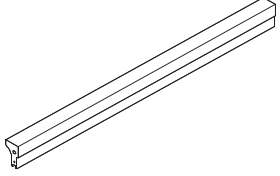

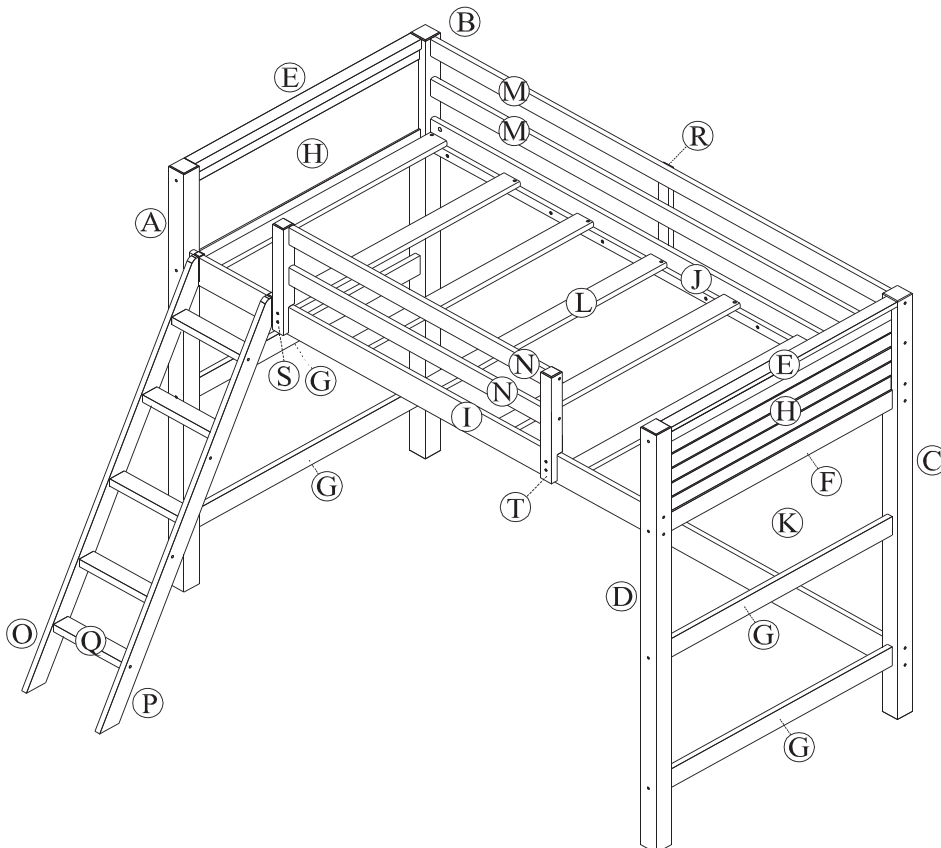

PARTS

<p>A</p>  <p>FRONT LEFT POST - 1 PC POSTE IZQUIERDO DELANTERO - 1 PZA</p>	<p>B</p>  <p>BACK LEFT POST - 1 PC POSTE IZQUIERDO DE TRASERO - 1 PZA</p>	<p>C</p>  <p>BACK RIGHT POST - 1 PC POSTE DERECHO TRASERO - 1 PZA</p>
<p>D</p>  <p>FRONT RIGHT POST - 1 PC POSTE DERECHA DELANTERO - 1 PZA</p>	<p>E</p>  <p>HEADBOARD TOP CROSS - 2 PCS CRUZ SUPERIOR DE LA CABECERA - 2 PZAS</p>	<p>F</p>  <p>HEADBOARD CENTER CROSS - 2 PCS CRUZ CENTRAL DE LA CABECERA - 2 PZAS</p>

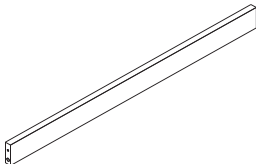
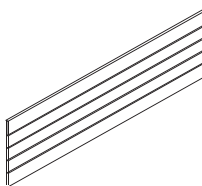
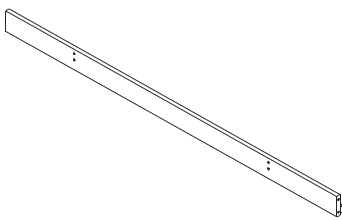
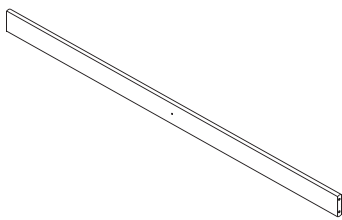
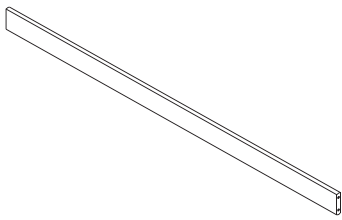
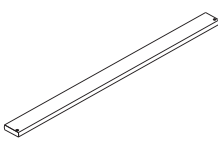
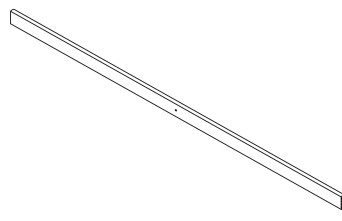
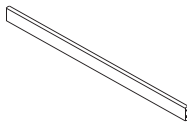
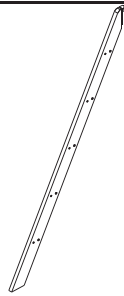
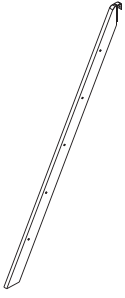
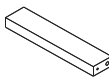

PARTS

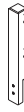
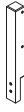
PARTS

<p>G</p>  <p>HEADBOARD BOTTOM CROSS - 4 PCS CRUZ INFERIOR DE LA CABECERA - 4 PZAS</p>	<p>H</p>  <p>HEADBOARD PANEL - 2 PCS PANEL DE LA CABECERA - 2 PZAS</p>	<p>I</p>  <p>TOP SIDE RAIL (with 4 holes) - 1 PC RIEL SUPERIOR (con 4 agujeros) - 1 PZA</p>
<p>J</p>  <p>TOP SIDE RAIL (with 1 hole) - 1 PC RIEL SUPERIOR (con 1 agujero) - 1 PZA</p>	<p>K</p>  <p>BOTTOM SIDE RAIL - 1 PC RIEL INFERIOR - 1 PZA</p>	<p>L</p>  <p>SLAT- 7 PCS LÁMINAS- 7 PZAS</p>
<p>M</p>  <p>LONG GUARDRAIL - 2 PCS BARANDAL LARGO - 2 PZAS</p>	<p>N</p>  <p>SHORT GUARDRAIL - 2 PCS BARANDAL CORTO - 2 PZAS</p>	<p>O</p>  <p>LEFT LADDER END - 1 PC RIEL IZQUIERDO DE LA ESCALERA- 1 PZA</p>
<p>P</p>  <p>RIGHT LADDER END - 1 PC RIEL DERECHO DE LA ESCALERA - 1 PZA</p>	<p>Q</p>  <p>LADDER STEP - 5 PCS PELDAÑO DE ESCALERA - 5 PZAS</p>	<p>R</p>  <p>GUARDRAIL LEG - 1 PC PATA DEL BARANDAL - 1 PZA</p>
<p>S</p>  <p>LEFT SHORT GUARDRAIL POST - 1 PC POSTE IZQUIERDO DE LA BARANDAL CORTO - 1 PZA</p>	<p>T</p>  <p>RIGHT SHORT GUARDRAIL POST - 1 PC POSTE DERECHO DE LA BARANDAL CORTO- 1 PZA</p>	<p>U</p>  <p>SPACE BLOCK - 2 PCS BLOQUE ESPACIADOR - 2 PZAS</p>

STEP 1

Insert wood dowels (7) into the ends of headboard top cross (E), headboard center cross (F) and headboard bottom cross (G).

Insert headboard panel (H) into the grooves of the headboard top cross (E) and headboard center cross (F).

Attach the assembled headboard (EHF) and bottom crosses (G) to the left posts (A) & (B) with wood joint connectors (3). Use hex key (9) to tighten the wood joint connectors (3).

PASO 1

Insertar los taquetes de madera (7) en los extremos de la cruz superior de cabecera (E), la cruz central de la cabecera (F) y la cruz inferior de la cabecera (G).

Inserte el panel de cabecera (H) en las ranuras de la cruz superior de la cabecera (E) y la cruz central de la cabecera (F).

Unir la cabecera (EHF) y los cruz inferior de cabecera (G) a los postes izquierdos (A) y (B) con conectores de junta de madera (3). Use la llave hexagonal (9) para apretar los conectores de junta de madera (3).

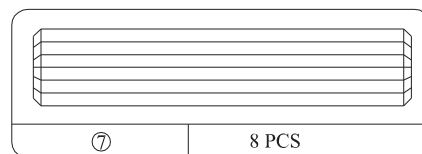
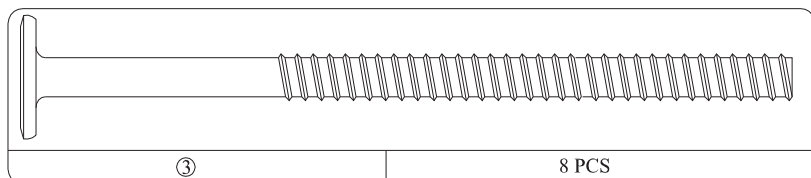
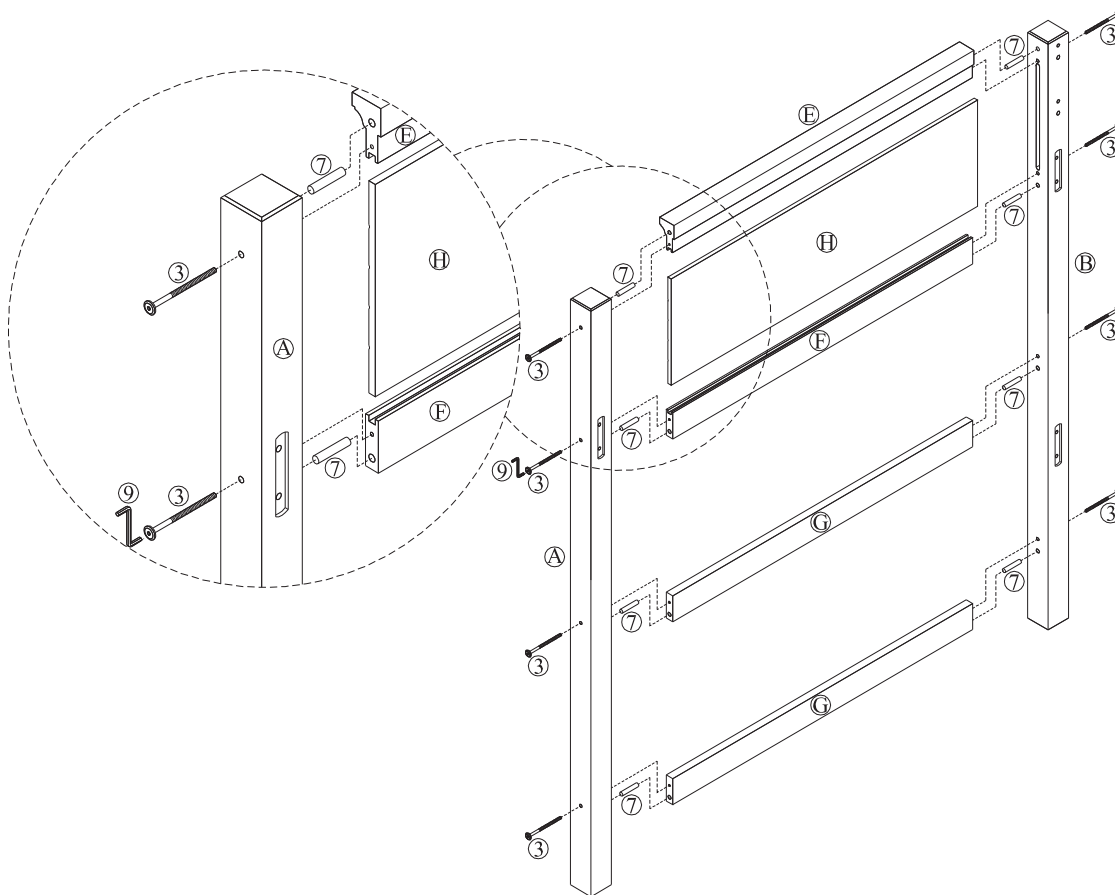

STEP 2

Insert wood dowels (7) into the ends of headboard top cross (E), headboard center cross (F) and headboard bottom cross (G).

Insert headboard panel (H) into the grooves of the headboard top cross (E) and headboard center cross (F).

Attach the assembled headboard (EHF) and bottom crosses (G) to the right posts (C) & (D) with wood joint connectors (3). Use hex key (9) to tighten the wood joint connectors (3).

PASO 2

Insertar los taquetes de madera (7) en los extremos de la cruz superior de cabecera (E), la cruz central de la cabecera (F) y la cruz inferior de la cabecera (G).

Inserte el panel de cabecera (H) en las ranuras de la cruz superior de la cabecera (E) y la cruz central de la cabecera (F).

Unir la cabecera (EHF) y los cruz inferior de cabecera (G) a los postes derechos (C) y (D) con conectores de junta de madera (3). Use la llave hexagonal (9) para ajustar los conectores de junta de madera (3).

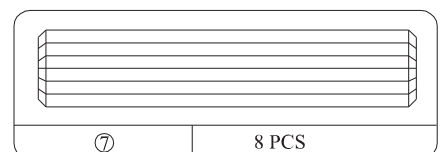
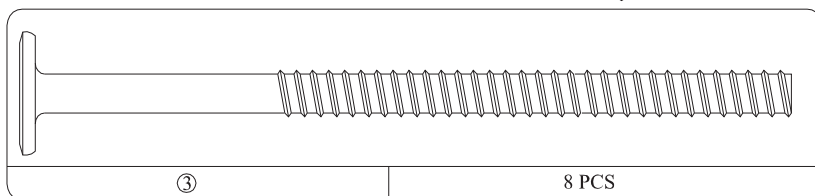
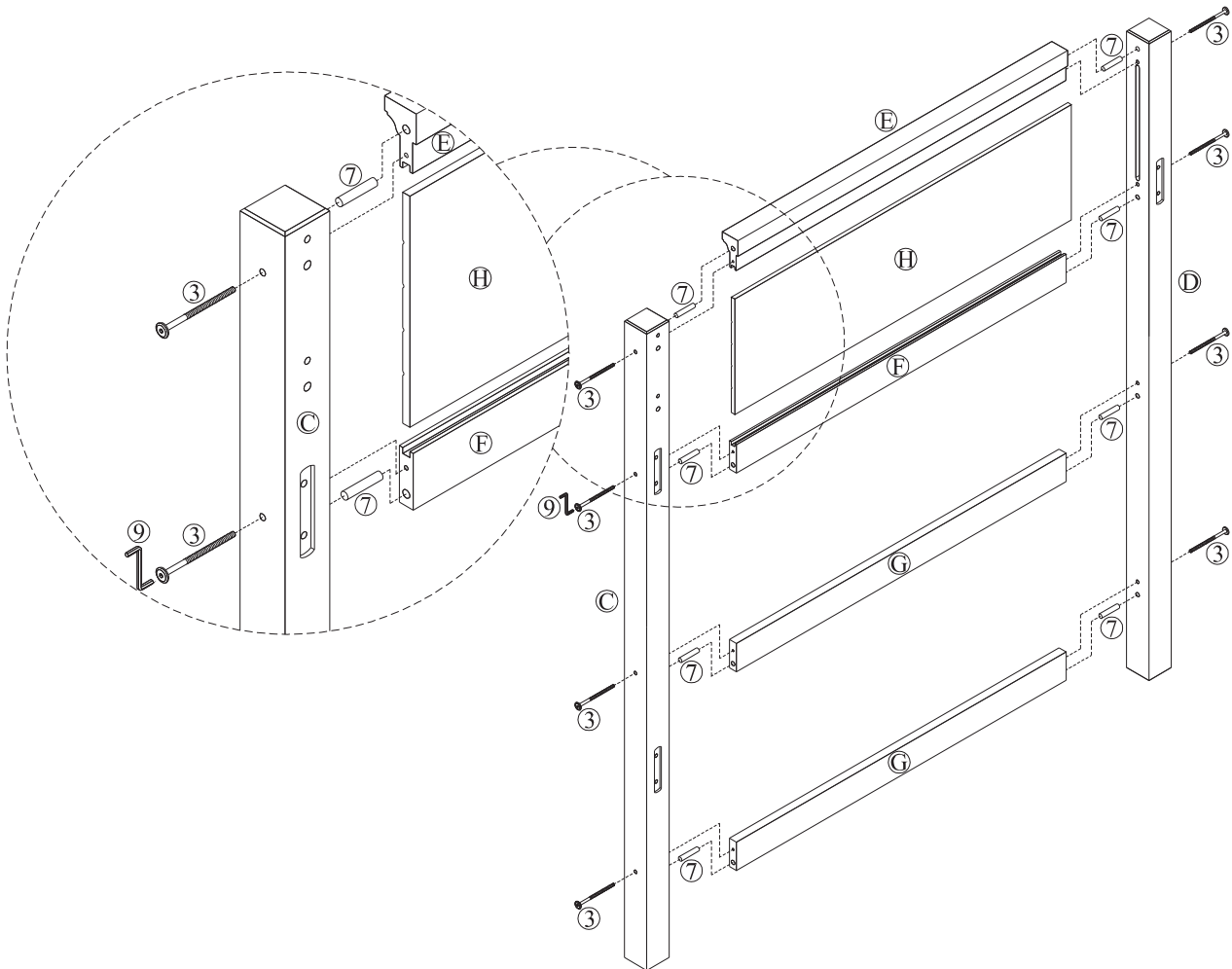

STEP 3

Insert wood dowels (7) into each end of the long guardrails (M). Attach long guardrails (M) to the back posts (B) & (C) with wood joint connectors (3) using hex key (9).

Insert barrel nuts (8) into top side rails (I) & (J) and bottom side rail (K). Attach top side rail (J) and bottom side rail (K) to back posts (B) & (C) with joint connectors (1). Attach top side rail (I) to front left and right posts (A) & (D) with joint connectors (1). Fasten all joint connectors with hex key (9).

PASO 3

Insertar los taquetes de madera (7) en cada extremo de los barandales largos (M). Unir los barandales largos (M) a los poste trasero (B) y (C) con conectores de junta en madera (3) y la llave hexagonal (9).

Insertar los tuercas barrilete (8) en los rieles superiores (I) y (J) y en el riel inferior (K). Unir el riel superior (J) y el riel inferior (K) a los poste trasero (B) y (C) con conectores de junta (1). Unir el riel superior (I) a los poste delantero (A) y (D) con conectores de junta (1). Sujetar todos los conectores de junta con la llave hexagonal (9).

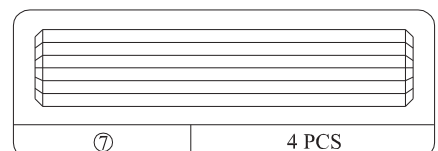
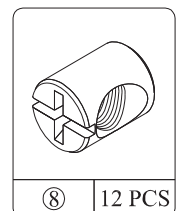
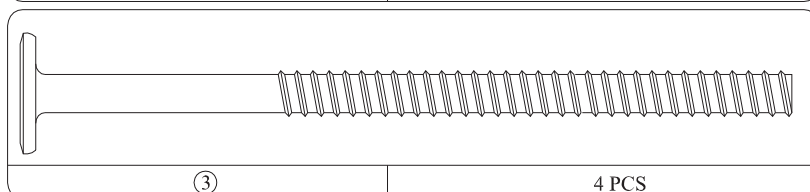
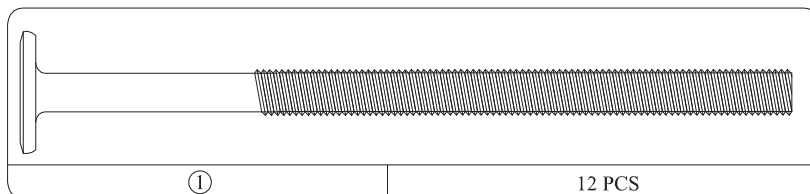
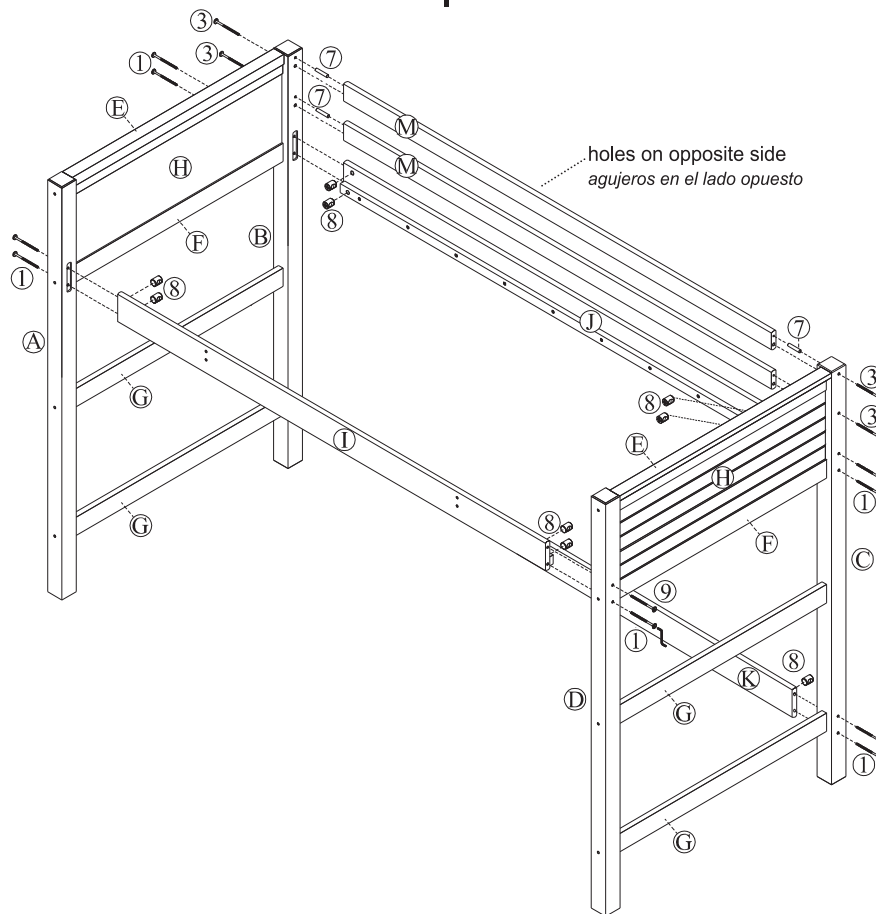

STEP 4

Insert wood dowels (7) into each end of the short guardrails (N). Attach short guardrails (N) to short guardrail posts (S & T) with wood joint connectors (12). Fasten the short guardrail posts (S & T) to top side rail (I) with joint connectors (6) and hex cap (10) as shown. Attach the guardrail leg (R) to the long guardrails (M) and top side rail (J) with flat head screws (5).

PASO 4

Insertar los taquetes de madera (7) en cada extremo de los barandales cortos (N). Unir los barandales cortos (N) a los poste de barandales cortos (S y T) con conectores de junta en madera (12). Sujetar los poste de barandales cortos (S y T) al riel superior (I) con conectores de junta (6) y coronas hexagonales (10) como se muestra. Fije el pata de barandal (R) a los barandales largos (M) y al riel superior (J) con tornillos de cabeza plana (5).

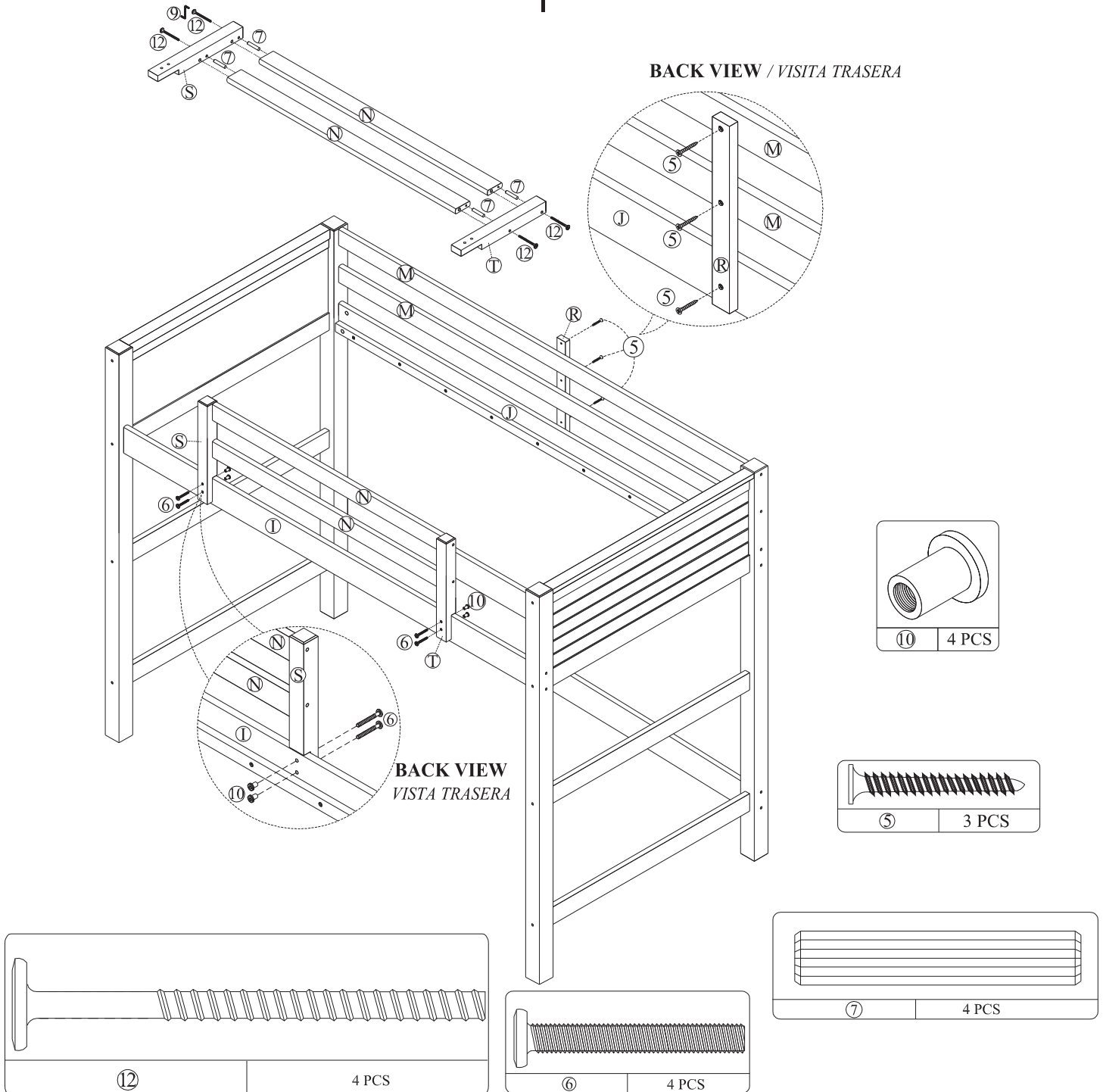

STEP 5

Attach a slat (L) onto top side rails (I and J) with flat head screws (4). Make sure the slat touches the corner posts (as close to the headboard as possible). Attach the other slats (L) onto the top side rails (I and J) with flat head screws (4). Use space block (U) to space them out evenly.

NOTE: If you notice that any of the slats (L) are not perfectly flat, be sure to assemble them so that the slats (L) curves up in the middle and down on the ends.

PASO 5

Sujetar una lámina (L) en los rieles superiores (I y J) con tornillos de cabeza plana (4). Asegurarse que la lámina toque los postes de las esquinas (tan cerca a la cabecera como sea posible). Sujetar las otras láminas (L) en los rieles superiores (I y J) con tornillos de cabeza plana (4). Use el bloque espaciador (U) para espaciarlos equitativamente.

NOTA: Si nota que cualquiera de las láminas (L) no está perfectamente rasa, asegúrese de ensamblarlas de modo que las láminas (L) se curven en la parte de en medio y abajo en los extremos.

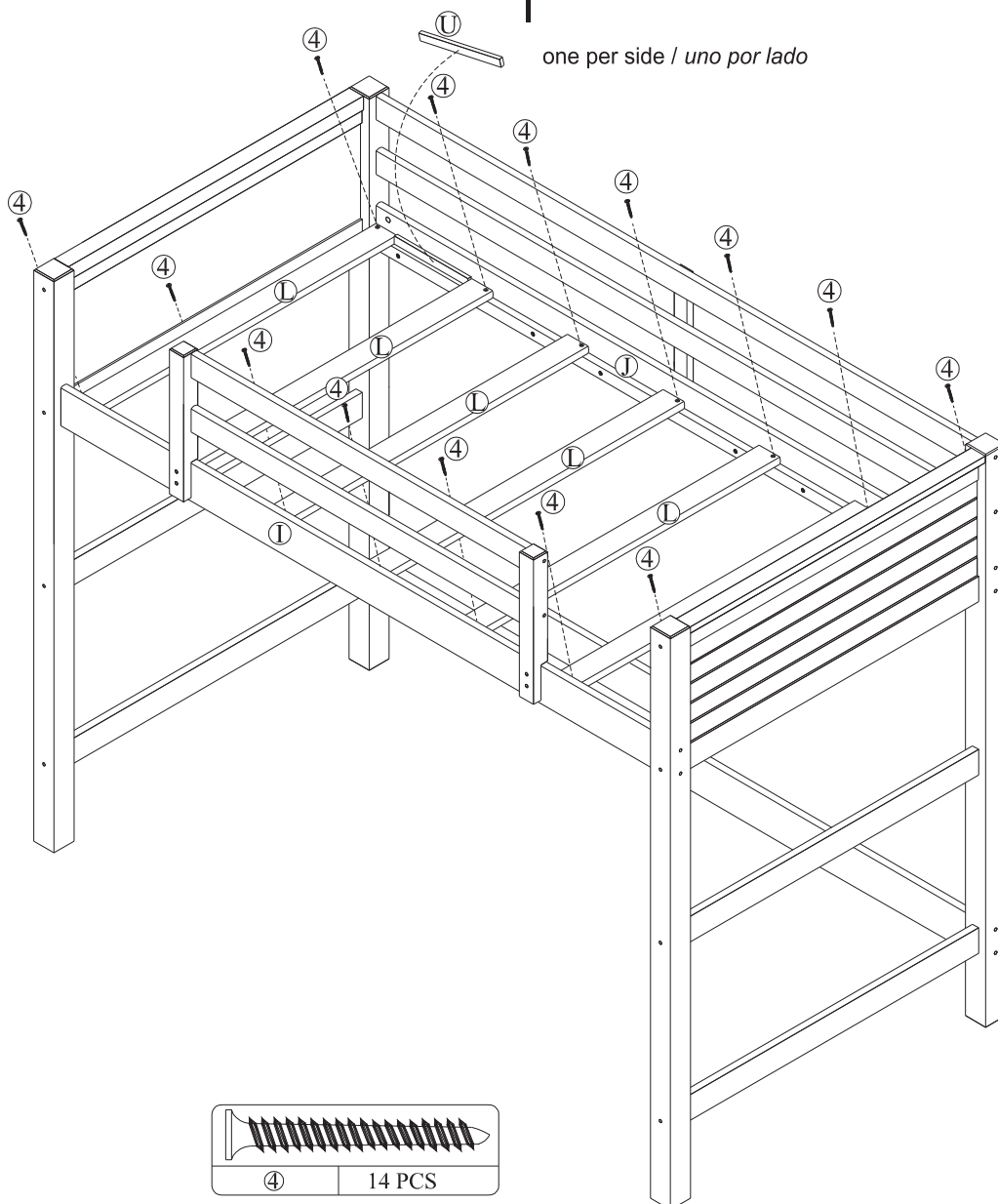

STEP 6

To assemble the ladder, insert wood dowels (7) into the end of the ladder steps (Q). Attach left ladder rail (O) and right ladder rail (P) to ladder steps (Q) with wood joint connectors (2).

PASO 6

Para ensamblar la escalera, insertar los taquetes de madera (7) al extremo de los peldaños de la escalera (Q). Unir el riel izquierdo de la escalera (O) y el riel derecha de la escalera (P) a los peldaños de la escalera (Q) con conectores de juntas de madera (2).

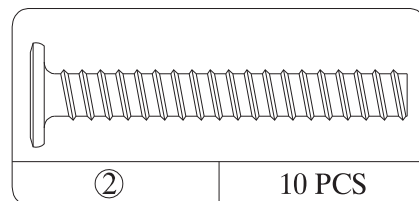
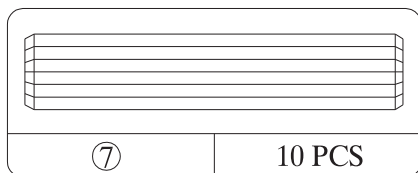
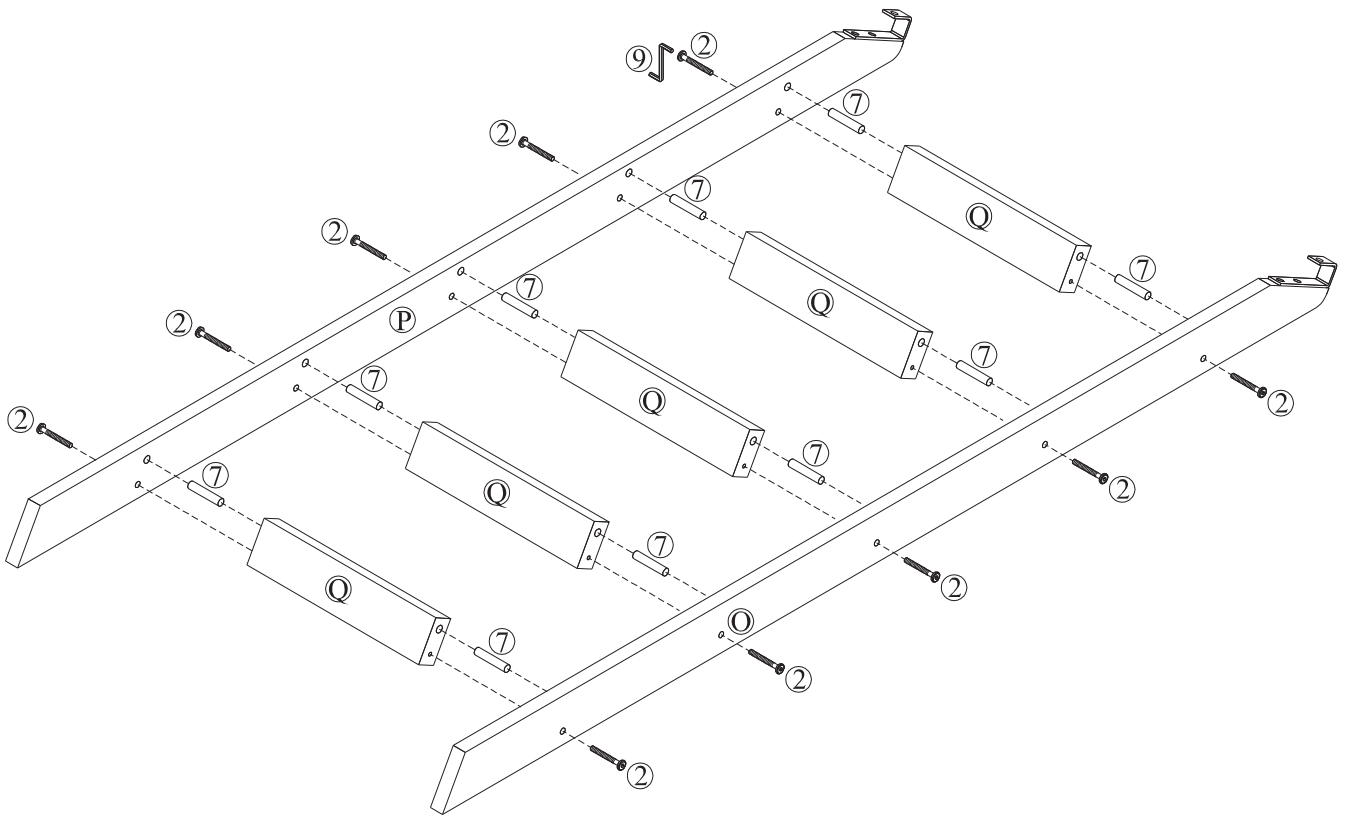

STEP 7

Attach the ladder to the top side rail (I) with flat head screws (11) as shown.

PASO 7

Sujetar la escalera a el riel superior (I) con con tornillos de cabeza plana (11) como se muestra.

BACK VIEW / VISTA TRASERA

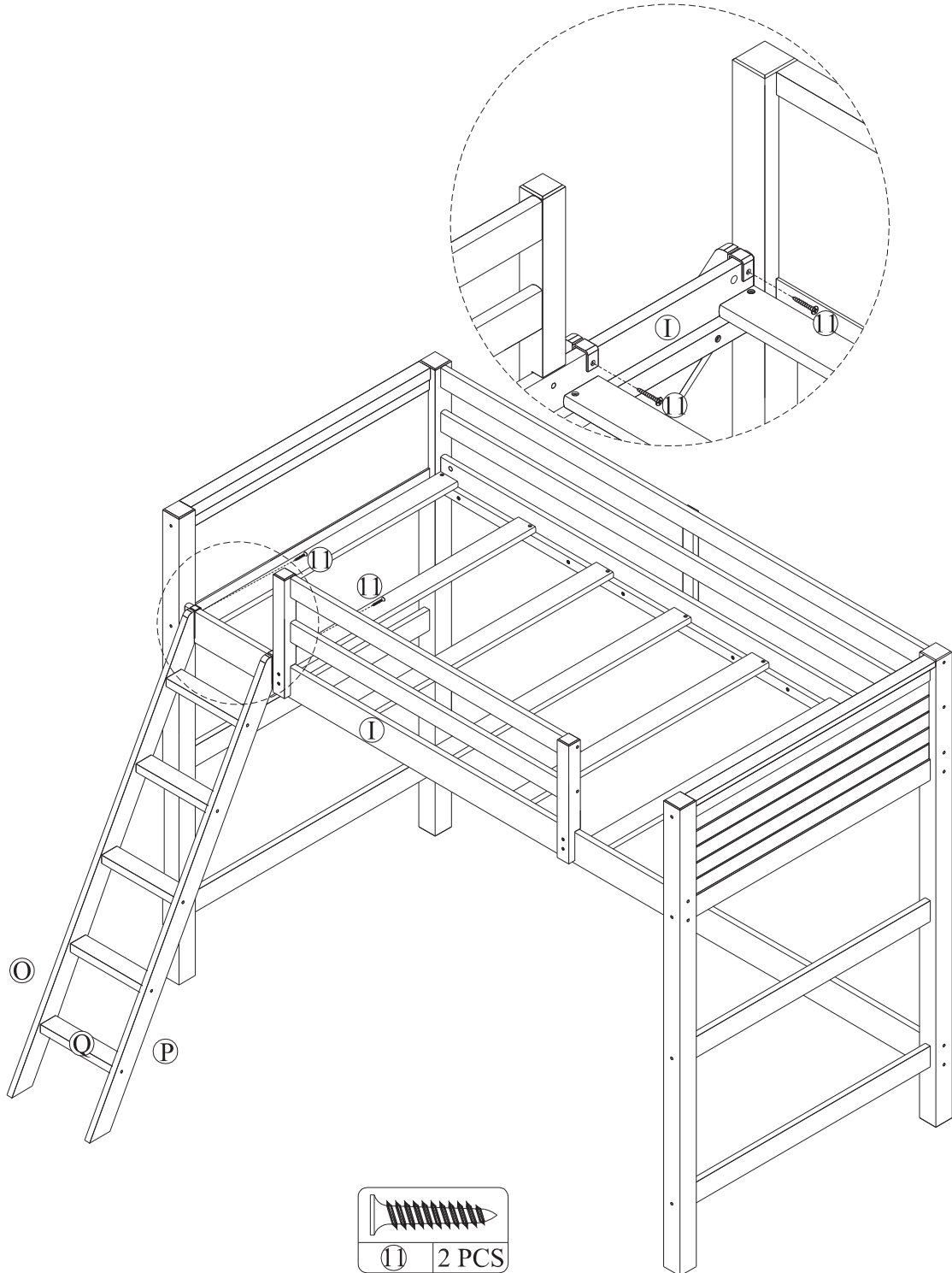

YOUR DONE!

¡HA TERMINADO!

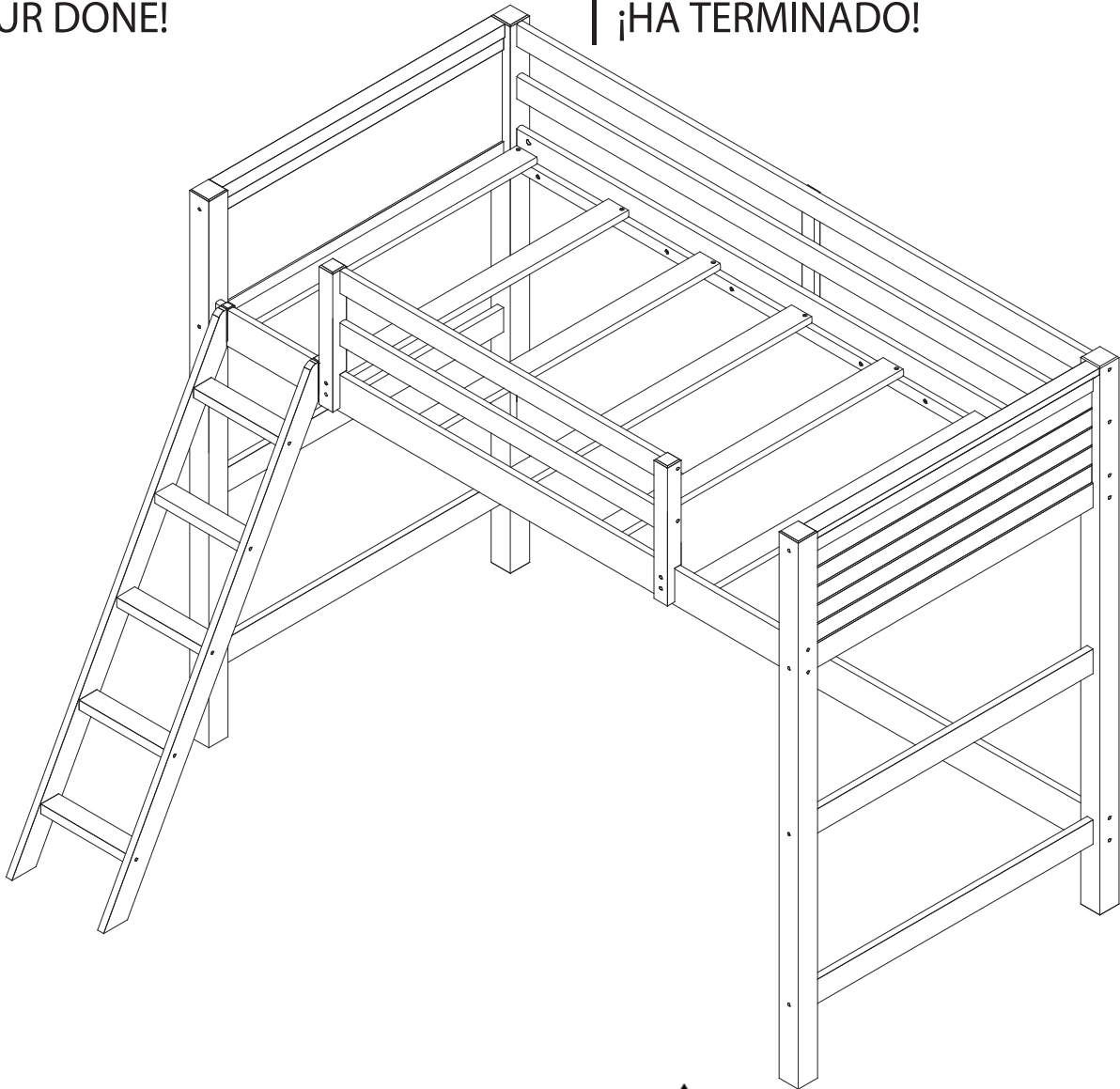

⚠ WARNING

- Use only a coil spring mattress on the loft bed. Failure to do so can result in injury.
- Use only a mattress which is 74 in - 75 in long and 37 1/2 in - 38 1/2 in wide. Ensure thickness of mattress does not exceed 6 in.
- Do not allow children under 6 years of age to use the upper bunk. Bed is designed for children ranging from 6 years of age to young teenagers.
- Do not allow horseplay on or under the bed and prohibit jumping on the bed.

DO NOT RETURN THE PRODUCT TO THE STORE. If a part is missing or damaged, contact our customer service department. We will replace the part FREE of charge.

⚠ AVERTENCIAS

- Use sólo un colchon de resorte en la cama desvan. No hacerlo puede resultar en una lesión.
- Use sólo un colchón individual que tenga un tamaño de 188 cm a 190.5 cm de largo y 95.3 cm a 97.8 cm de ancho en la litera. Asegúrese que el grosor del colchón no supere los 15.24 cm.
- No permita que niños menores a 6 años usen la litera. La cama está diseñada para niños desde 6 años de edad hasta jóvenes adolescentes.
- No permita juegos rudos sobre o bajo la cama y prohíba saltar sobre la cama.

NO DEVUELVA EL PRODUCTO A LA TIENDA Si falta alguna pieza o está dañada, comuníquese con nuestro departamento de servicio al cliente. Reemplazaremos la parte SIN COSTO.