

ASSEMBLY INSTRUCTION FOR / INSTRUCTION D'ASSEMBLAGE POUR QUEEN BED WITH TWO END TABLES / GRAND LIT AVEC DEUX TABLE DE BOUT

Caution : Please read Instructions thoroughly before unpacking assembly parts. Sharp, exposed staple tips can cause injury, therefore for your protection, please remove any exposed staples used in packing.









1. We recommend that you should assemble this product with the assistance of another person; this will make assembly easier, and will help to eliminate damage to the product or injury to persons during assembly.
2. Be sure to check all packing materials carefully for small parts that may have come loose inside the carton during shipment.
3. Please do not over tighten screws or bolts.
4. Please put all parts on a non-abrasive floor before assembly, and follow the assembly step to assemble your newly purchased product correctly and efficiently.











Attention: S'il vous plaît lire attentivement les instructions avant de déballer les pièces d'assemblage. Pour votre protection et éviter les blessures, s'il vous plaît retirer les agrafes exposés utilisés pour l'emballage.

1. Nous vous recommandons d'assembler ce produit avec l'aide d'une autre personne; cela facilitera le montage, et aidera à éliminer les dommages au produit ou des blessures lors de l'assemblage.

Assurez-vous de vérifier soigneusement tous les matériaux d'emballage pour les petites pièces qui peuvent avoir été lâche à l'intérieur du carton pendant le transport.

2. Nous vous demandons de ne pas trop serrer les vis ou des boulons.
3. Il est recommandé de mettre toutes les pièces d'assemblage sur un sol non abrasif avant l'assemblage et de suivre les étapes d'assemblage une par une pour assembler votre nouveau produit correctement et efficacement.

PART LIST / LISTE DES PIÈCES				
NO		PART DESC / LISTE DES PIÈCES	PART CODE	QTY
A		Headboard		1pc
B		Footboard		1pc
C		Side Rail		4pcs
D		Headboard Left & Right Support Legs (2 PCS/SET)	PUCY3705HBLEG	2pcs
E		Support Legs (PCE)	PUCY3705BDSPL	4pcs
F		Footboard Leg (PCE)	PUCY3705FBLEG	2pcs
G		Roll Slat (PCE)	PUCY3705QBSLT1	14pcs
H		Side Rail Leg (PCE)	PUCY3705SRLEG	2pcs
I		Center Rail (PCE)	PUCY3705QBSLT2	2pcs

HARDWARE LIST / LISTE DE MATÉRIEL				
NO		HARDWARE DESC / LISTE DE QUINCAILLERIE	HARDWARE CODE	QTY
1		JCBB M8 x 20	PUCYHW1	8pcs
2		JCBC M6 x 30		8pcs
3		JCBC M6 x 50		8pcs
4		JCBC M6 x 60		4pcs
5		Wrench Key 100mm		1pc
6		Wrench Key 70mm		1pc
7		CSK Screw 32mm		28pcs
8		Spring Washers		6pcs
9		Flat Washers		8pcs
10		Adjuster		4pcs

ASSEMBLY INSTRUCTION FOR / INSTRUCTION D'ASSEMBLAGE POUR QUEEN BED WITH TWO END TABLES / GRAND LIT AVEC DEUX TABLE DE BOUT

STEP 1 / ÉTAPE 1

Unzip the black non-woven fabric on the back of headboard and take out all the parts out. /
Décompressez le tissu non tissé noir à l'arrière de la tête de lit et retirez toutes les pièces.

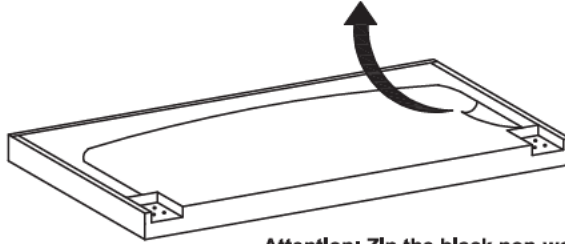

Attention: Zip the black non-woven fabric after take out the parts !!
Attention: zippez le non-tissé noir après avoir retiré les pièces !!

BACK VIEW / VUE ARRIÈRE

STEP 2 / ÉTAPE 2

Fix the headboard (A) and footboard (B) with legs as shown. /
Fixez la tête de lit (A) et le pied de lit (B) avec les pieds comme illustré.

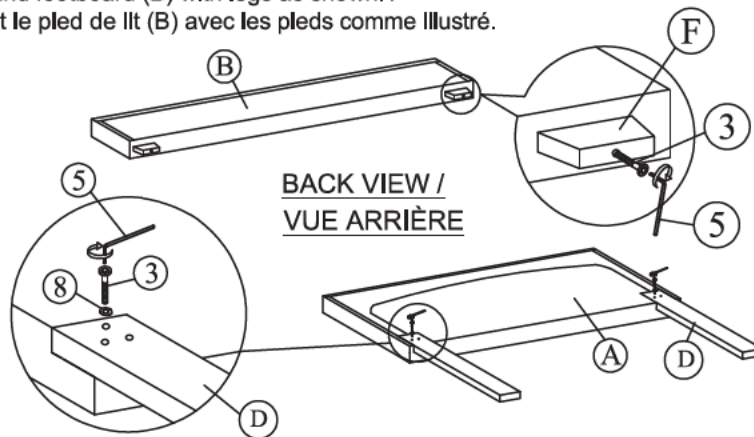

BACK VIEW /
VUE ARRIÈRE

STEP 3 / ÉTAPE 3

Attach the JCBB Bolt (1) to the headboard and footboard. /
Fixez le boulon JCBB (1) à la tête de lit et au pied de lit.

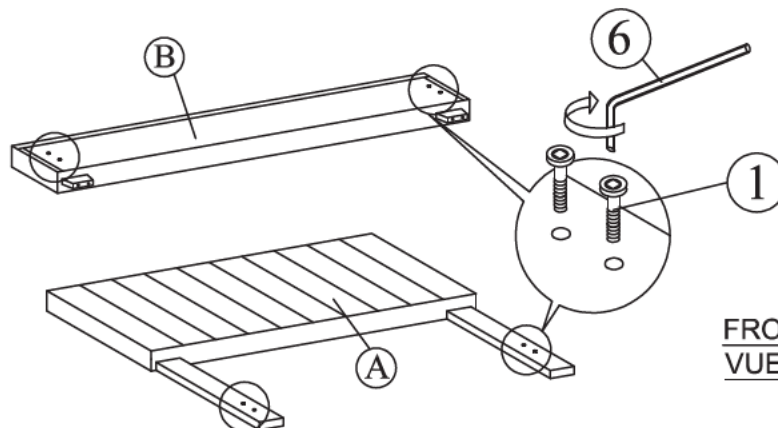

FRONT VIEW /
VUE DE FACE

ASSEMBLY INSTRUCTION FOR / INSTRUCTION D'ASSEMBLAGE POUR QUEEN BED WITH TWO END TABLES / GRAND LIT AVEC DEUX TABLE DE BOUT

STEP 4 / ÉTAPE 4

Attach the side rail leg (H) to the side rail (C). / Fixez le pied de rail latéral (H) au rail latéral (C).

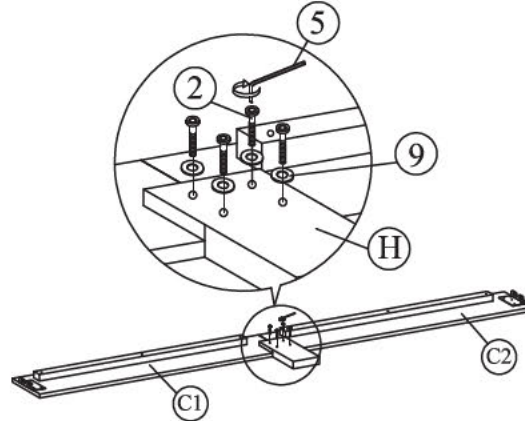

STEP 5 // ÉTAPE 5

Attach side rail (C) to headboard (A) and footboard (B) by pushing the bracket down to fit it. / Fixez le rail latéral (C) à la tête de lit (A) et au pied de lit (B) en poussant le support vers le bas pour l'adapter.

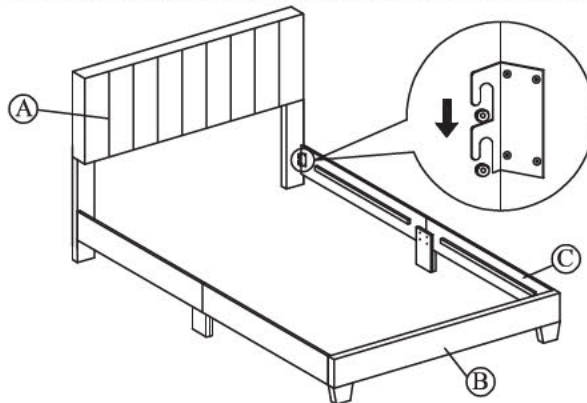

STEP 6 // ÉTAPE 6

Attach the support legs (E) to the slats (G) and center rail (I). / Fixez les pieds de support (E) aux lattes (G) et au rail central (I).

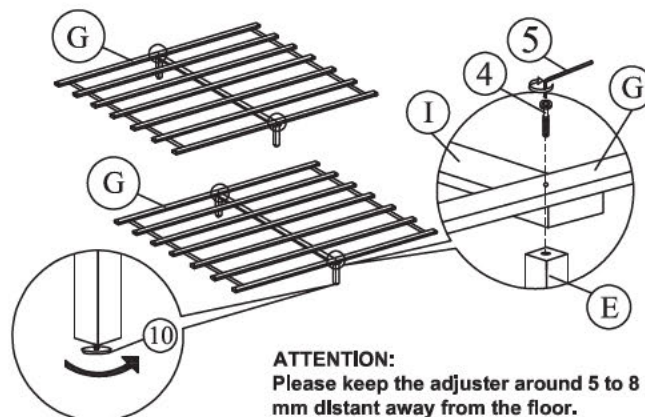

ASSEMBLY INSTRUCTION FOR / INSTRUCTION D'ASSEMBLAGE POUR QUEEN BED WITH TWO END TABLES / GRAND LIT AVEC DEUX TABLE DE BOUT

STEP 7 // ÉTAPE 7

Tighten the 4 Corner with Allen Key (6). Install the bed slats to side rail. Tighten the slats with CSK screw. The distance of the slats should be sufficient to obtain desirable bed stability. / Serrez les 4 coins avec la clé Allen (6). Installez les lattes du lit sur le rail latéral. Serrez les lattes avec la vis CSK. La distance des lattes doit être suffisante pour obtenir la stabilité souhaitée du lit.

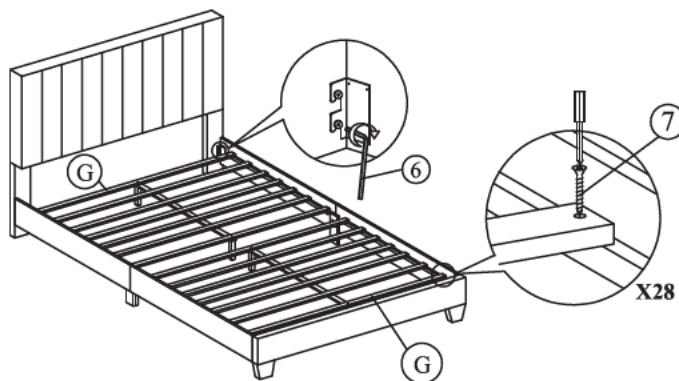

STEP 8 / ÉTAPE 8

Completed. / Achevée.

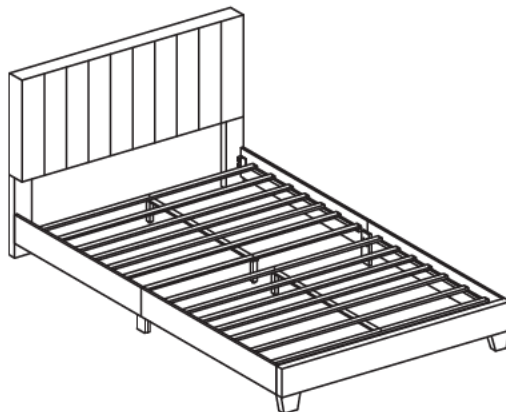

ASSEMBLY INSTRUCTION FOR / INSTRUCTION D'ASSEMBLAGE POUR QUEEN BED WITH TWO END TABLES / GRAND LIT AVEC DEUX TABLE DE BOUT

Caution : Please read Instructions thoroughly before unpacking assembly parts. Sharp, exposed staple tips can cause Injury, therefore for your protection, please remove any exposed staples used in packing.

1. We recommend that you should assemble this product with the assistance of another person; this will make assembly easier, and will help to eliminate damage to the product or injury to persons during assembly.
2. Be sure to check all packing materials carefully for small parts that may have come loose inside the carton during shipment.
3. Please do not over tighten screws or bolts.
4. Please put all parts on a non-abrasive floor before assembly, and follow the assembly step to assemble your newly purchased product correctly and efficiently.

Attention: S'il vous plaît lire attentivement les instructions avant de débarrasser les pièces d'assemblage. Pour votre protection et éviter les blessures, s'il vous plaît retirer les agrafes exposés utilisés pour l'emballage.

1. Nous vous recommandons d'assembler ce produit avec l'aide d'une autre personne; cela facilitera le montage, et aidera à éliminer les dommages au produit ou des blessures lors de l'assemblage.

Assurez-vous de vérifier soigneusement tous les matériaux d'emballage pour les petites pièces qui peuvent avoir été lâche à l'intérieur du carton pendant le transport.

2. Nous vous demandons de ne pas trop serrer les vis ou des boulons.
3. Il est recommandé de mettre toutes les pièces d'assemblage sur un sol non abrasif avant l'assemblage et de suivre les étapes d'assemblage une par une pour assembler votre nouveau produit correctement et efficacement.

PART LIST / LISTE DE PIÈCES				
NO		PART DESC / LISTE DE PIÈCES	PART CODE	QTY
1		Coyote End Table - Top (Pce)	PUCY3705ETTOP	1pc
2		Coyote End Table - Shelf (Pce)	PUCY3705ETSHF	1pc
3		Bottom Panel		1pc
4		Left Panel		1pc
5		Right Panel		1pc
6		Back Panel		1pc
7		Coyote End Table - Leg (Pce)	PUCY3705ETLEG	4pcs
8		Coyote End Table - Mounting Support Leg (Pce)	PUCY3705ETPLT	4pcs



HARDWARE LIST / LISTE DE MATÉRIEL				
NO		HARDWARE DESC / LISTE DE QUINCAILLERIE	HARDWARE CODE	QTY
A		Allen Key M4	PUCYHW2	1pc
B		Dowel		12pcs
C		JCBC W Screw M6x40		4pcs
D		Mini Fix Bolt		8pcs
E		Mini Fix Housing		8pcs
F		Mini Fix Cap		8pcs
G		CSK Screw M4x20mm		16pcs
H		L Bracket		4pcs
I		CSK Screw M3.5x16mm		8pcs

**ASSEMBLY INSTRUCTION FOR / INSTRUCTION D'ASSEMBLAGE POUR
QUEEN BED WITH TWO END TABLES / GRAND LIT AVEC DEUX TABLE DE BOUT**

STEP 1 / ÉTAPE : 1

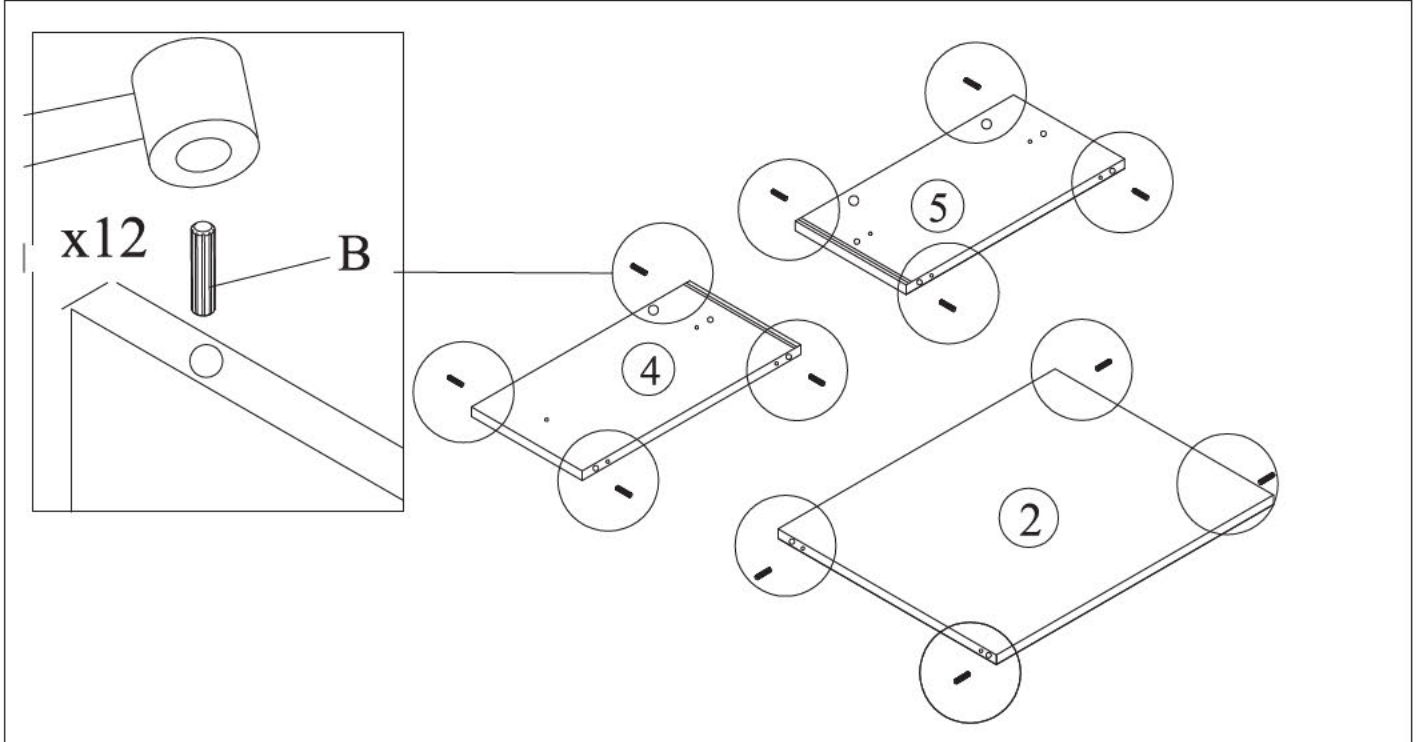

STEP 2 / ÉTAPE : 2

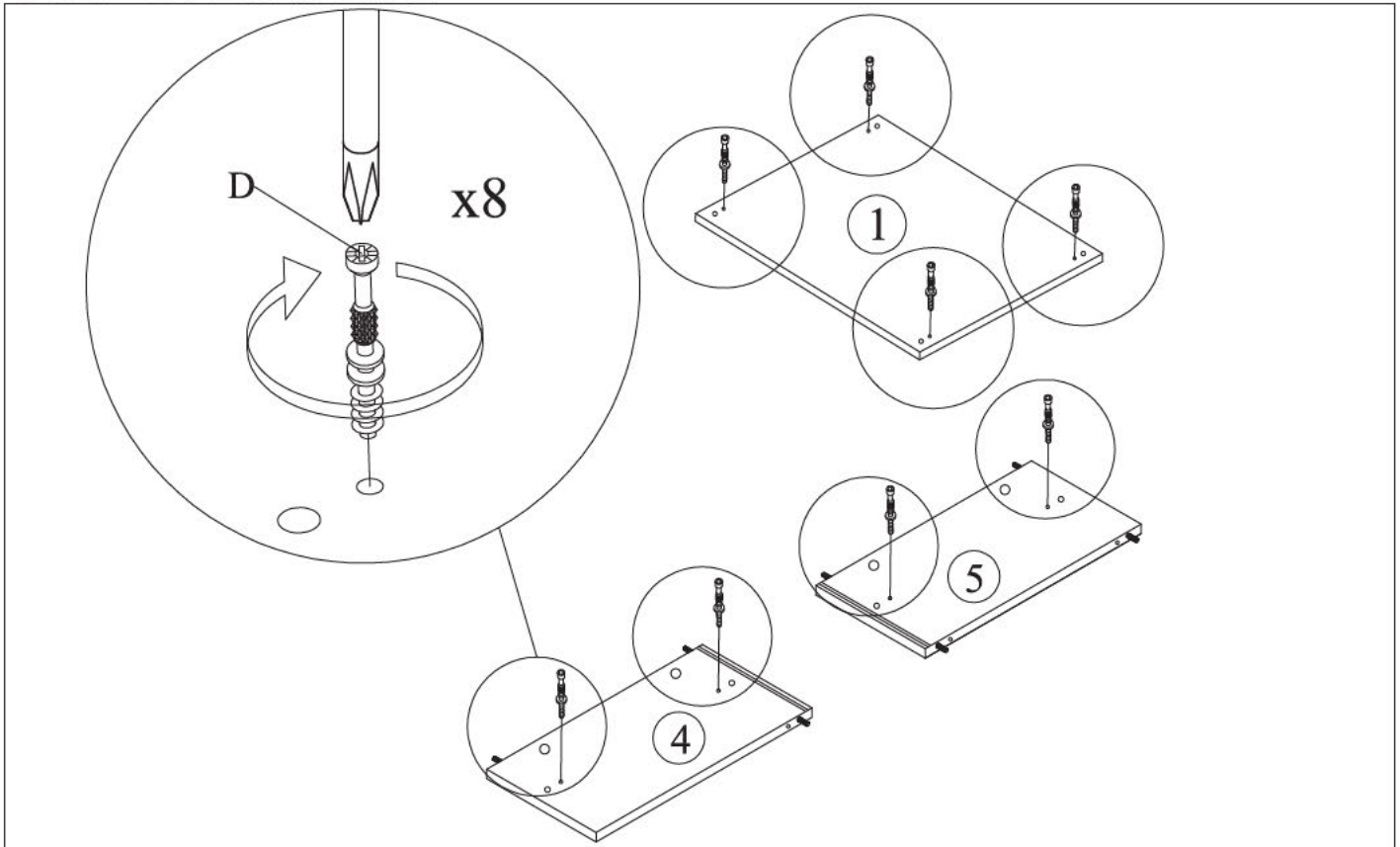

ASSEMBLY INSTRUCTION FOR / INSTRUCTION D'ASSEMBLAGE POUR QUEEN BED WITH TWO END TABLES / GRAND LIT AVEC DEUX TABLE DE BOUT

STEP 3 / ÉTAPE : 3

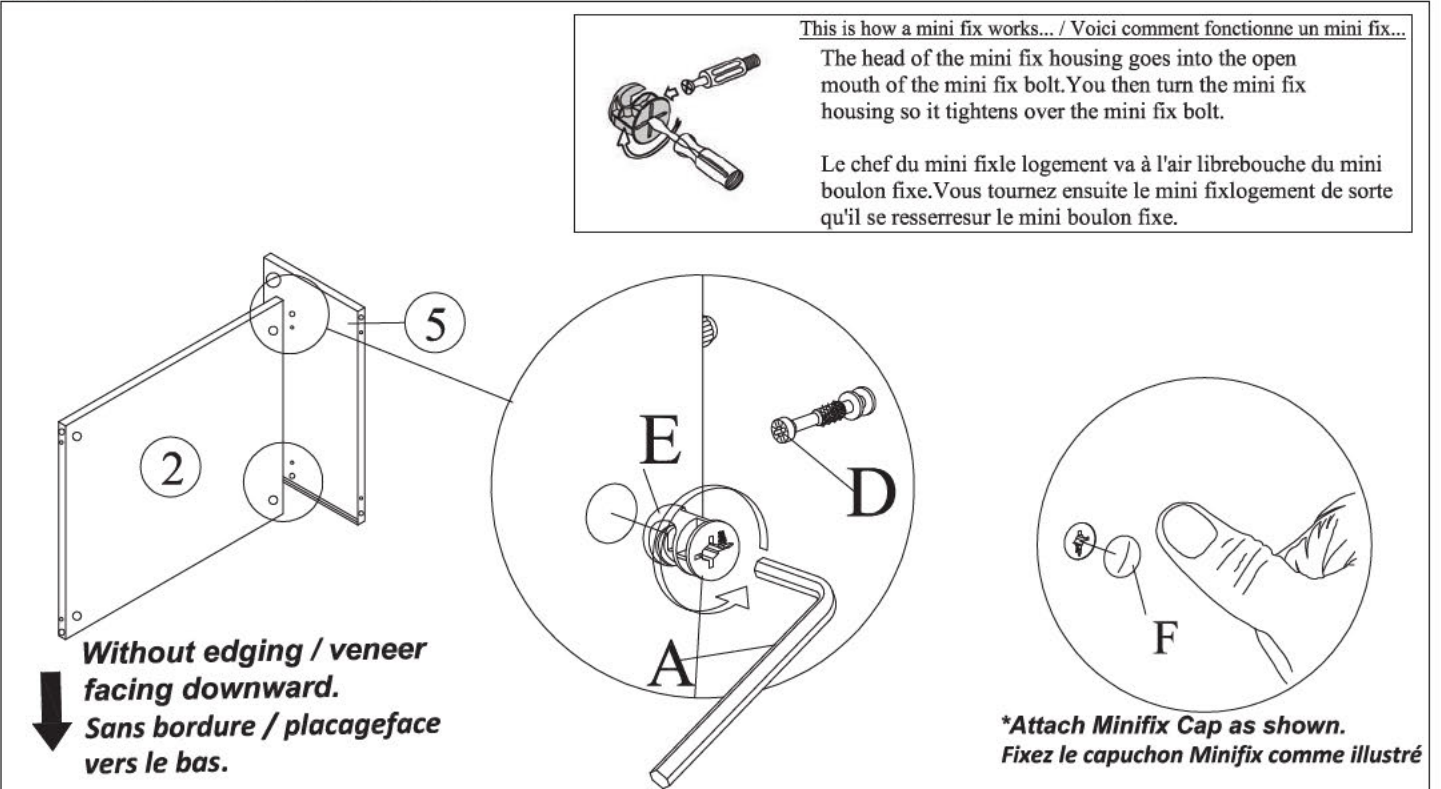

This is how a mini fix works... / Voici comment fonctionne un mini fix...

The head of the mini fix housing goes into the open mouth of the mini fix bolt. You then turn the mini fix housing so it tightens over the mini fix bolt.

Le chef du mini fixe logement va à l'air libre bouche du mini boulon fixe. Vous tournez ensuite le mini fixe logement de sorte qu'il se resserre sur le mini boulon fixe.

Without edging / veneer facing downward.
Sans bordure / placage face vers le bas.

***Attach Minifix Cap as shown. Fixez le capuchon Minifix comme illustré**

STEP 4 / ÉTAPE : 4

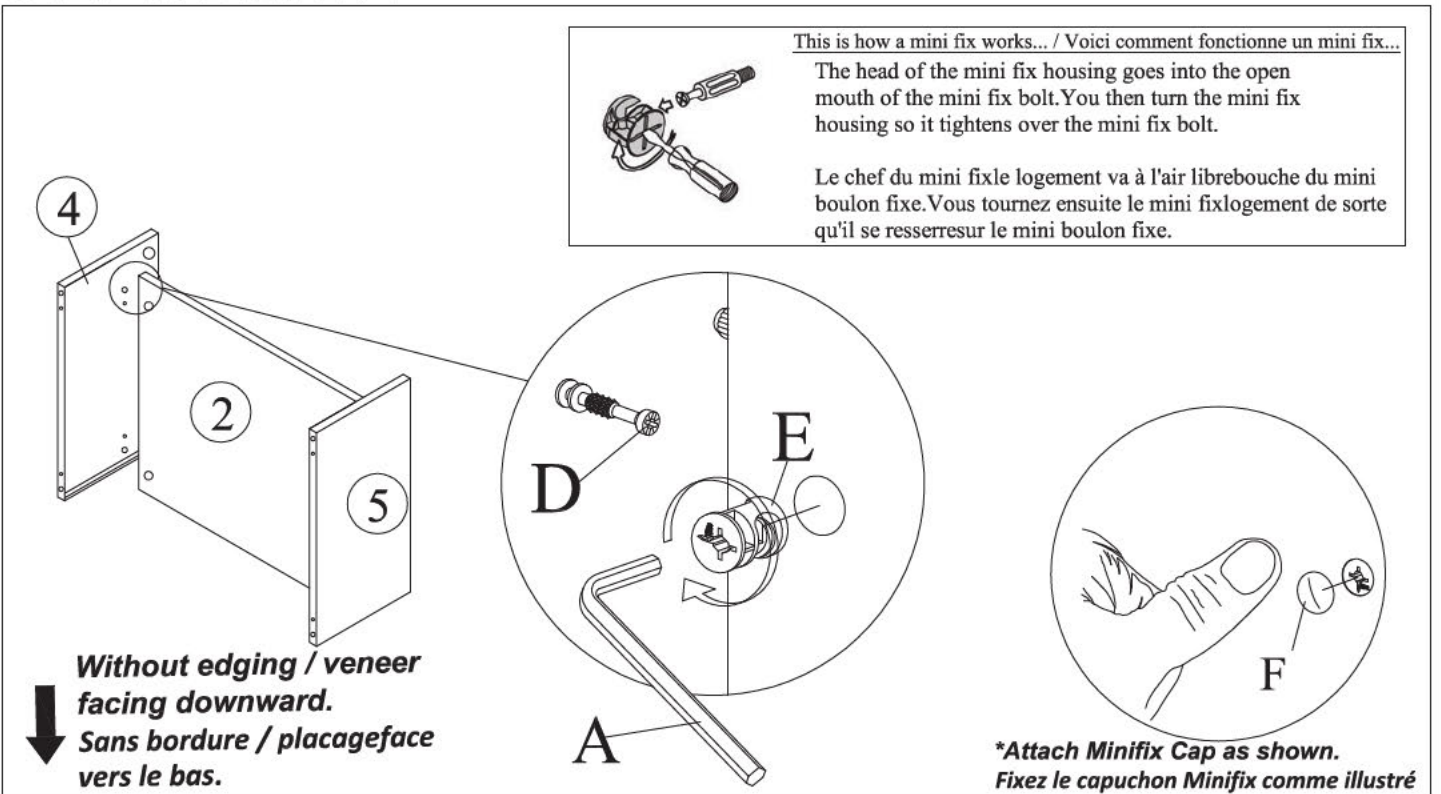

This is how a mini fix works... / Voici comment fonctionne un mini fix...

The head of the mini fix housing goes into the open mouth of the mini fix bolt. You then turn the mini fix housing so it tightens over the mini fix bolt.

Le chef du mini fixe logement va à l'air libre bouche du mini boulon fixe. Vous tournez ensuite le mini fixe logement de sorte qu'il se resserre sur le mini boulon fixe.

Without edging / veneer facing downward.
Sans bordure / placage face vers le bas.

***Attach Minifix Cap as shown. Fixez le capuchon Minifix comme illustré**

ASSEMBLY INSTRUCTION FOR / INSTRUCTION D'ASSEMBLAGE POUR QUEEN BED WITH TWO END TABLES / GRAND LIT AVEC DEUX TABLE DE BOUT

STEP 5 / ÉTAPE : 5



This is how a mini fix works... / Voici comment fonctionne un mini fix...

The head of the mini fix housing goes into the open mouth of the mini fix bolt. You then turn the mini fix housing so it tightens over the mini fix bolt.

Le chef du mini fixle logement va à l'air librebouche du mini boulon fixe. Vous tournez ensuite le mini fixlogement de sorte qu'il se resserresur le mini boulon fixe.

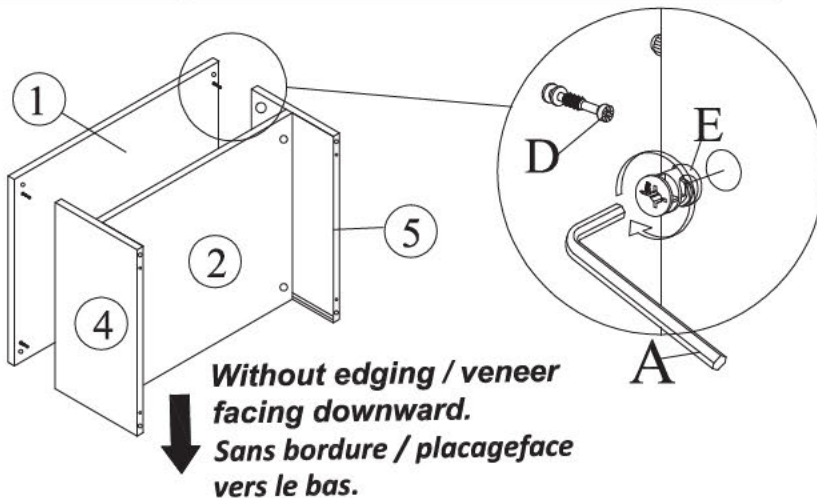

***Attach Minifix Cap as shown.**
Fixez le capuchon Minifix comme illustré

STEP 6 / ÉTAPE : 6

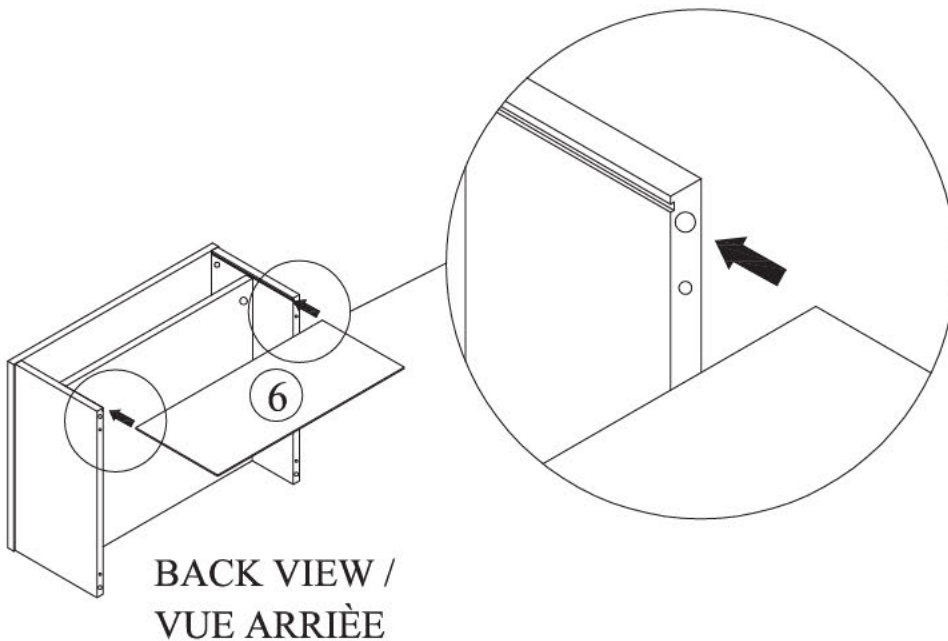

**ASSEMBLY INSTRUCTION FOR / INSTRUCTION D'ASSEMBLAGE POUR
QUEEN BED WITH TWO END TABLES / GRAND LIT AVEC DEUX TABLE DE BOUT**

STEP 7 / ÉTAPE : 7

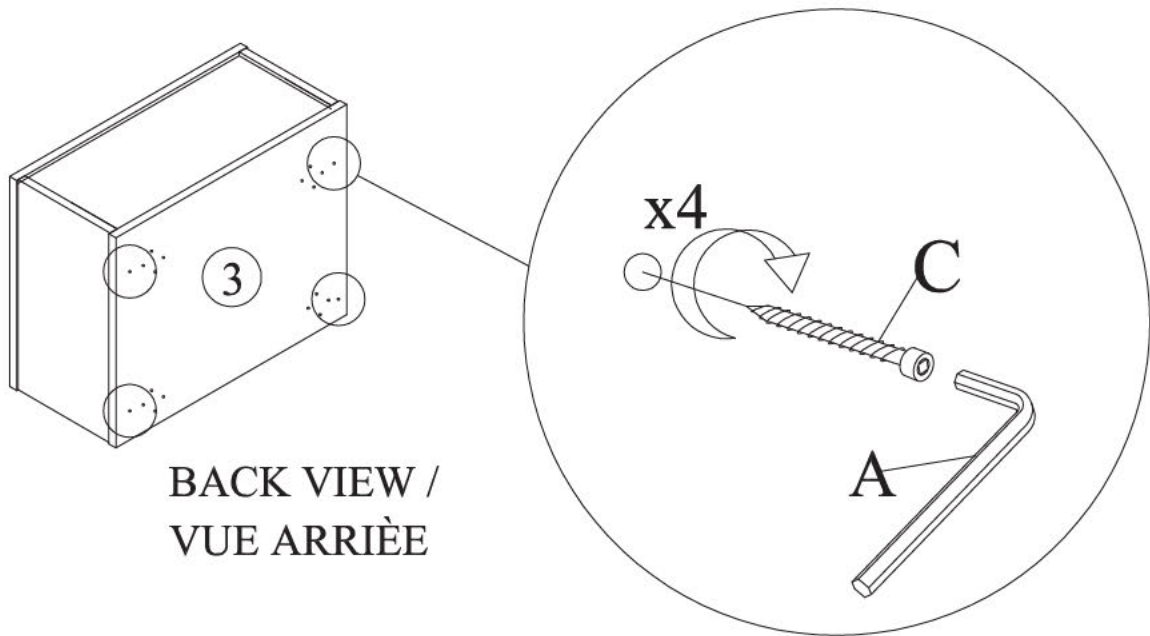

STEP 8 / ÉTAPE : 8

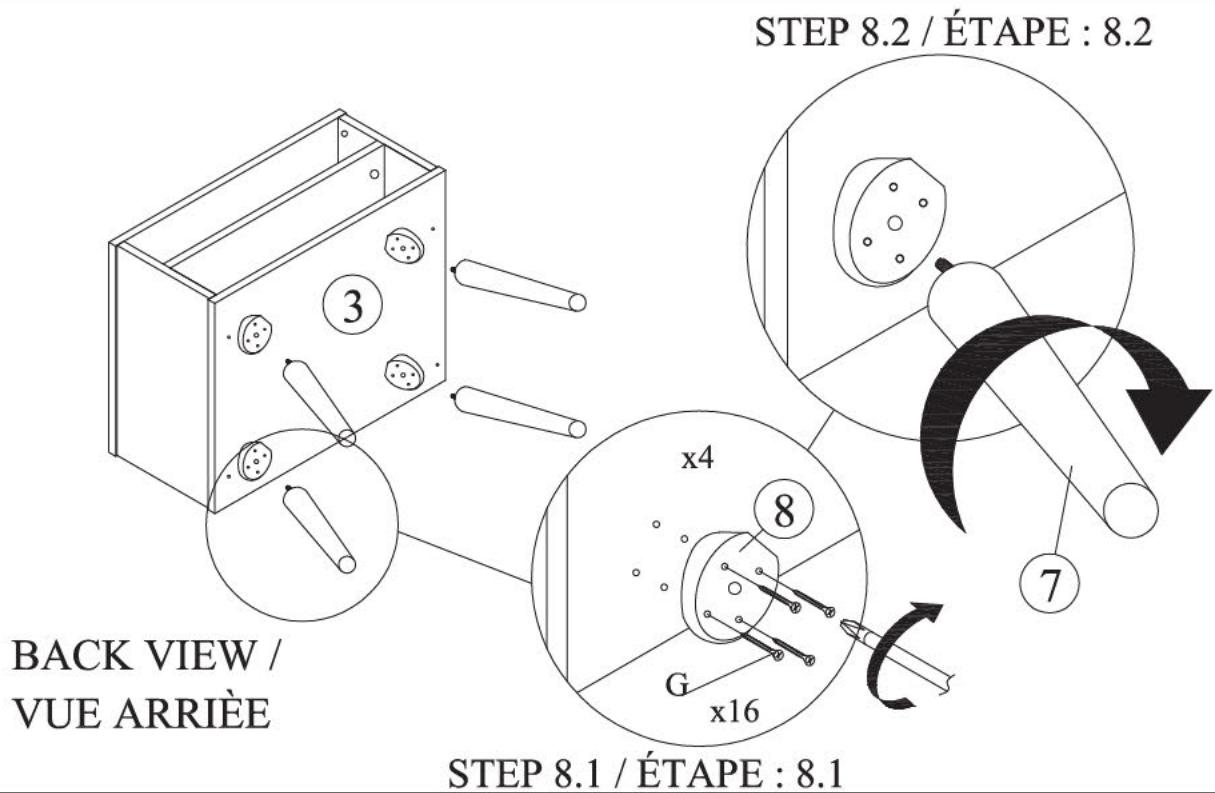

**ASSEMBLY INSTRUCTION FOR / INSTRUCTION D'ASSEMBLAGE POUR
QUEEN BED WITH TWO END TABLES / GRAND LIT AVEC DEUX TABLE DE BOUT**

STEP 9 / ÉTAPE : 9

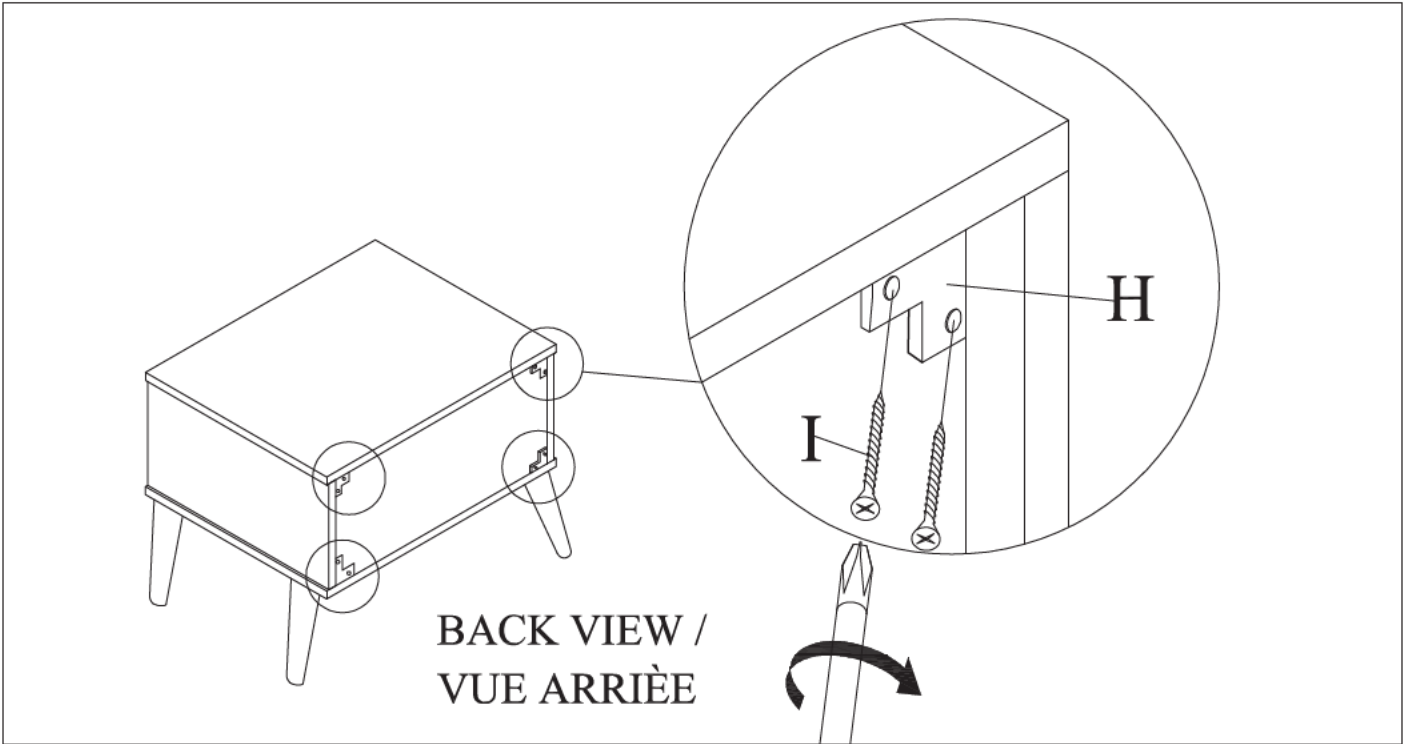

STEP 10 / ÉTAPE : 10

Completed / Achevé

