

# Simplex3 Hide Away Delivery & Storage Box™

For assistance or replacement parts please contact Simplex3®

Pour de l'assistance ou des pièces de rechange, veuillez communiquer avec Simplex3®

Para recibir asistencia o conseguir piezas de repuesto, póngase en contacto con Simplex3®

The Simplex3 Company

1-866-855-0100

9450 Rosemont Drive  
Streetsboro, OH 44241

www.simplex3.com

## ENGLISH

OBSERVE THE FOLLOWING STATEMENTS AND WARNINGS TO REDUCE THE LIKELIHOOD OF SERIOUS OR FATAL INJURY.

SAVE THIS SHEET FOR FUTURE REFERENCE.



### WARNING:

- **Choking Hazard:** Small parts. Sharp points. Adult assembly required.

- To minimize risks posed by drill shavings, screws are designed to pierce the plastic and form their own threads. Use caution not to over-tighten screws or they will not hold parts together appropriately.

#### Cleaning Instructions:

General Cleaning: Use mild soapy water.

#### Disposal Instructions:

Please recycle when possible. Disposal must be in compliance with all government regulations.

## FRANÇAIS

RESPECTEZ LES DÉCLARATIONS ET LES AVERTISSEMENTS SUIVANTS AFIN DE RÉDUIRE LA PROBABILITÉ DE BLESSURES GRAVES OU MORTELLES.

GARDEZ CETTE FEUILLE POUR UNE RÉFÉRENCE FUTURE.



### AVERTISSEMENT:

- **Danger d'étouffement :** petites pièces. Rebords pointus. Montage à effectuer par un adulte.

- Pour minimiser les risques posés par les copeaux de forage, les vis sont conçues pour percer le plastique et former leurs propres fils. Veuillez ne pas serrez trop les vis ou elles ne maintiendront pas les pièces correctement ensemble.

#### Instructions de nettoyage :

Nettoyage général : Utilisez de l'eau savonneuse douce.

#### Instructions d'élimination :

Veuillez recycler si possible. L'élimination doit être conforme à toutes les réglementation gouvernementales.

## ESPAÑOL

RESPECTE LAS SIGUIENTES INSTRUCCIONES Y ADVERTENCIAS PARA REDUCIR LA PROBABILIDAD DE LESIONES GRAVES O MORTALES.

GUARDE ESTA HOJA PARA FUTURA REFERENCIA.



### ADVERTENCIA:

- **Peligro de asfixia:** Piezas pequeñas. Puntas filosas. Este producto debe ser ensamblado por un adulto.

- Para minimizar los riesgos que representan las virutas de perforación, los tornillos están diseñados para perforar el plástico y formar sus propias roscas. Tenga cuidado de no apretar en exceso los tornillos o estos no unirán las piezas adecuadamente.

#### Instrucciones de limpieza:

Limpieza general: Utilizar agua ligeramente jabonosa.

#### Instrucciones de eliminación:

De ser posible, reciclar. La eliminación debe cumplir con todas las regulaciones gubernamentales.

## TOOLS REQUIRED / Outils Requis / Herramientas Necesarias

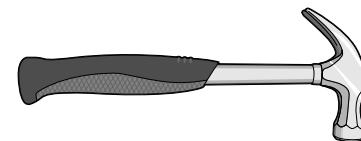
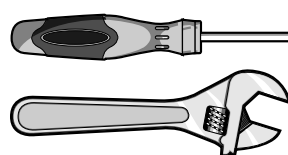

## PARTS LIST A / LISTE DES PIÈCES A / LISTA DE PIEZAS A

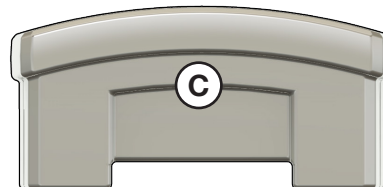
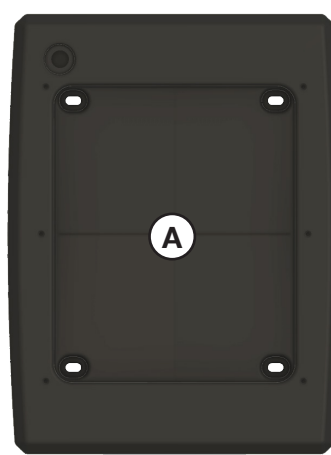

## PARTS LIST B / LISTE DES PIÈCES B / LISTA DE PIEZAS B

D



E x8

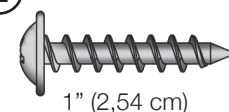

F x8

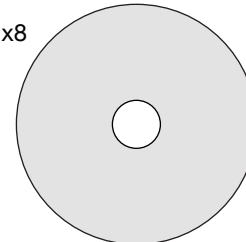

G

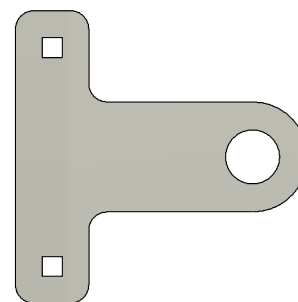

H x2

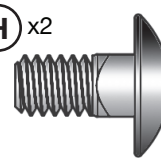

I x2

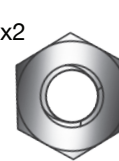

## PARCEL BOX BASE OPTION / OPTION DE BASE DE BOÎTE POSTALE / OPCIÓN DE BASE DE CAJA DE PAQUETES

**Option A:** To add sand for weight follow steps #1-2. Accepts up to 40 lbs. (18 kg) of sand.

**Option B:** To secure base to ground, skip steps #1-2 and consult local hardware store.

**Optionnel A:** Pour ajouter du sable stabilisateur, suivez les étapes 1 à 2. Accepte jusqu'à 18 kg (40 lb) de sable.

**Optionnel B:** Pour fixer la base au sol, sautez les étapes 1 et 2 et consultez une quincaillerie locale.

**Opcional A:** Para añadir arena para la estabilidad, siga los pasos que se indican a continuación: n.º 1-2. Acepta hasta 18 kg (40 lb) libras de arena.

**Opcional B:** Para asegurar la base a tierra, omita los pasos 1 y 2 y consulte a la ferretería local.

### OPTION A / OPTIONNEL A / OPCIONAL A

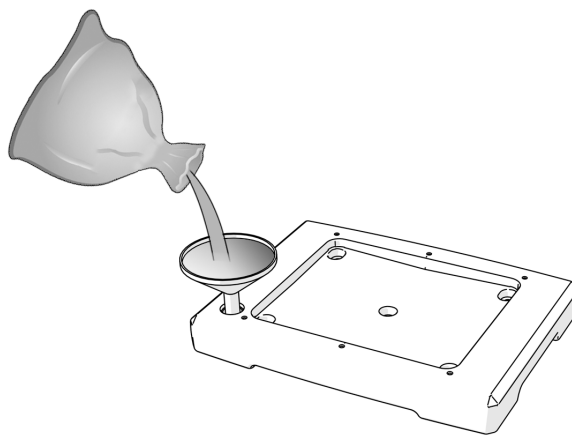

### OPTION B / OPTIONNEL B / OPCIONAL B

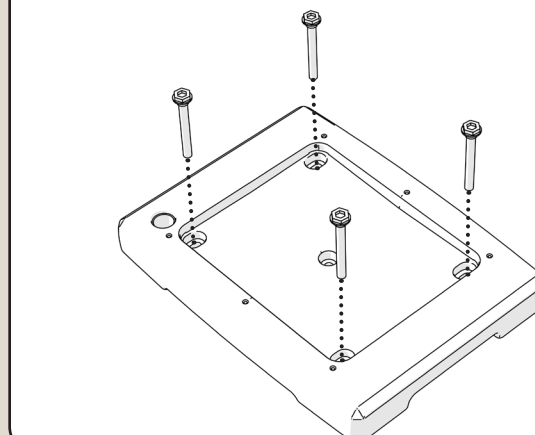

- 1 Fill base with sand in shown location.  
Remplissez la base avec du sable à l'emplacement illustré.  
Rellene la base con arena en el lugar indicado.

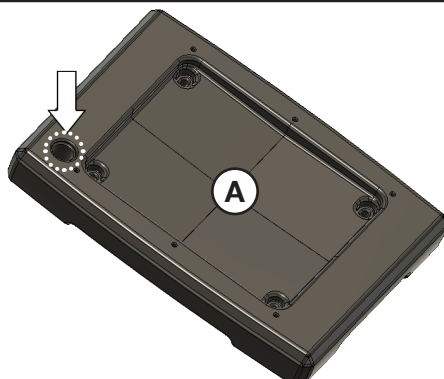

- 2 Tap base of product to evenly dispense sand.  
Tapotez la base du produit afin de répartir le sable uniformément.  
Golpee la base del producto para repartir la arena de manera uniforme.

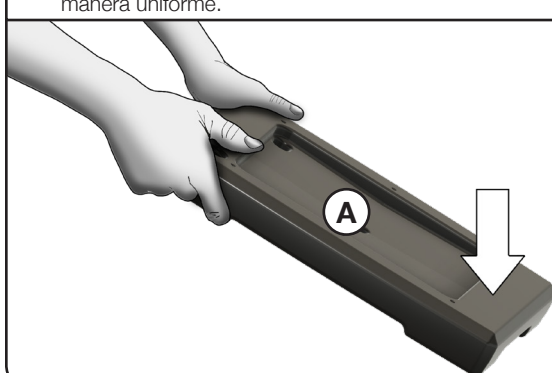

- 3 Plug hole in base with item D.  
Bouchez l'orifice dans la base à l'aide de la pièce D.  
Tapone el agujero en la base con la pieza D.

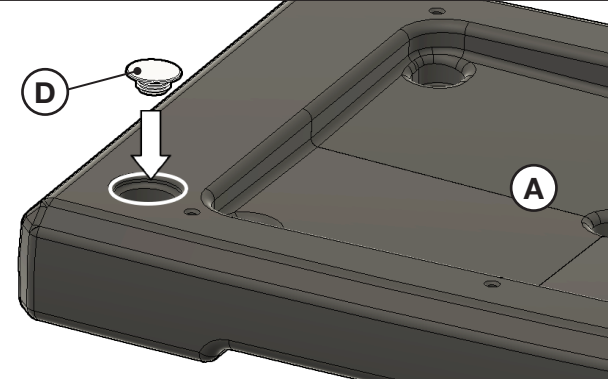

**4** Tap plug until flush.  
 Tapotez le bouchon jusqu'à ce qu'il soit à ras.  
 Golpee el tapón hasta que quede al ras.

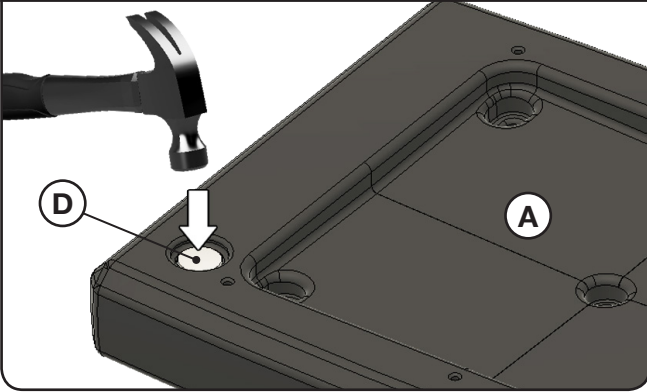

**5**

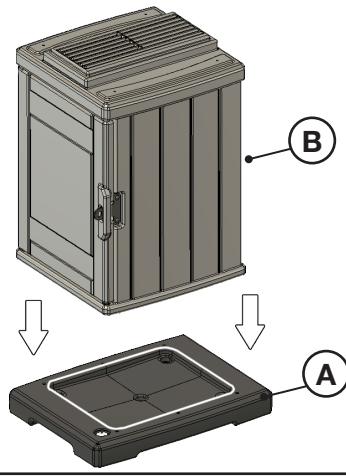

**6** Repeat to other side.  
 Répétez de l'autre côté.  
 Repita en el otro lado.

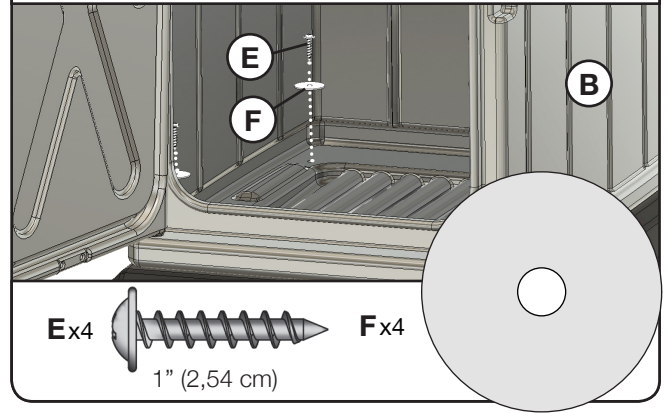

**PLANTER TOP OPTION / OPTION DE HAUT DE BAC / OPCIÓN DE PARTE SUPERIOR DE LA MACETA**

- Option A:** To secure planter top follow step #8.
- Option B:** To have top be removable, skip step #8.
- Optionnel A:** Pour fixer le haut du bac, suivez l'étape 8.
- Optionnel B:** Pour que le haut soit détachable, ignorez l'étape 8.
- Opcional A:** Para que la parte superior sea removable ignore el paso n.º 8
- Opcional B:** Para que la parte superior sea removable ignore el paso n.º 8

**OPTION A / OPTIONNEL A / OPCIONAL A**

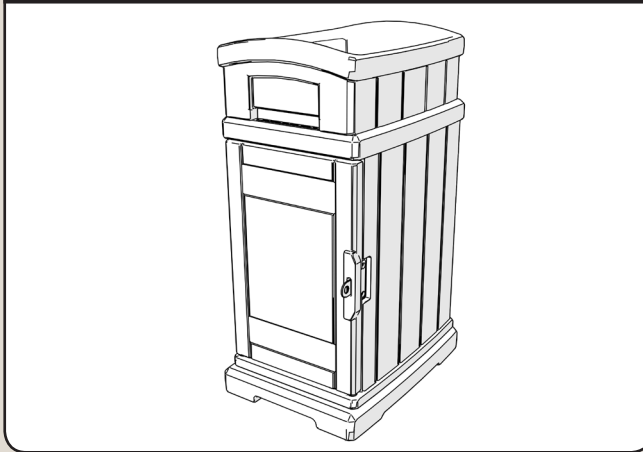

**OPTION B / OPTIONNEL B / OPCIONAL B**

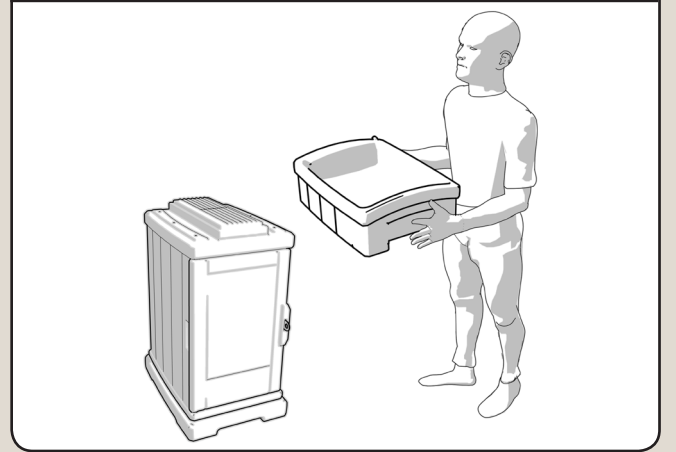

**7**

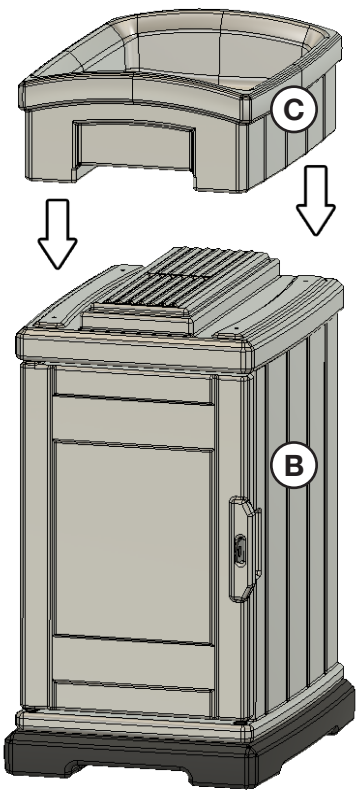

**8** Planter top option.  
 Option de haut de bac  
 Opción de parte superior de la maceta.

Repeat to other side.  
 Répétez de l'autre côté.  
 Repita en el otro lado.

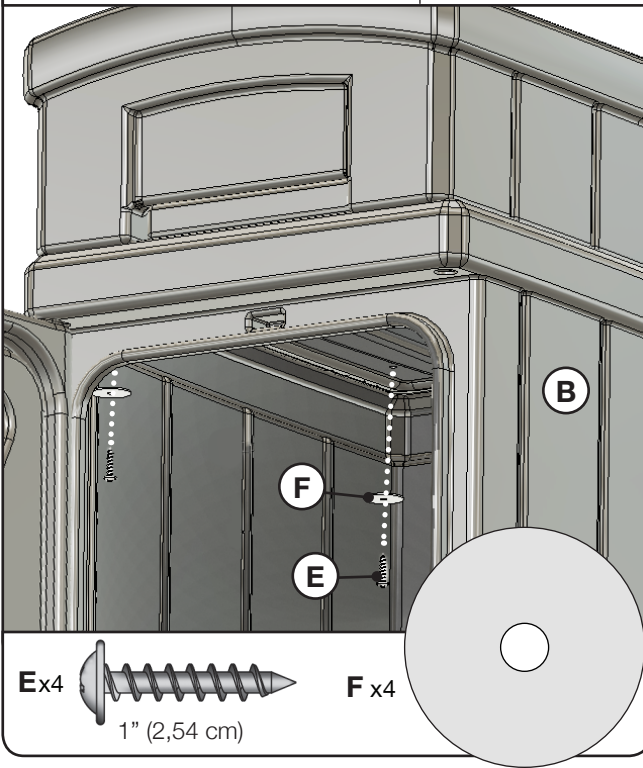

**9**

