

Installation Support • Soporte de Instalación • Support d'Installation

Personal Assistance, Product Specs, & "How-to" Questions:

Asistencia personal, especificaciones del producto y preguntas sobre "cómo hacerlo":
Aide personnelle, spécifications du produit et questions « pratico-pratiques » :

1-800-PFAUCET (732-8238)
pfisterfaucets.com/support

Installation Videos Available
Videos de instalación a disposición
Vidéos d'installation disponibles



pfisterfaucets.com/videos

▲ WARNING / AVERTENCIA / AVERTISSEMENT

To reduce the risk of injury or property damage, read all instructions before installing product. Wear safety goggles. Product must be installed in accordance with all state & local plumbing & building codes. Call a professional if you are uncertain about installing this product.

Para disminuir el riesgo de lesiones o daños a la propiedad, lea todas las instrucciones antes de instalar el producto. Utilice gafas de seguridad. El producto deberá instalarse de acuerdo con la normativa de plomería y construcción estatal y local. Llame a un profesional si no está seguro sobre cómo instalar este producto.

Pour réduire le risque de blessures ou de dommages, lire toutes les instructions avant d'installer l'appareil. Porter des lunettes de sécurité. Il faut installer l'appareil en respectant tous les codes de construction et de plomberie locaux et d'État. Appelez un professionnel si vous n'êtes pas certain de la façon d'installer cet appareil.

This product is to be installed only on a LOW8-0200 wall valve with flow regulator at 1.2GPM

Este producto debe instalarse solo en una válvula de pared LOW8-0200 con regulador de flujo a 1.2 GPM

Ce produit doit être installé uniquement sur une vanne murale LOW8-0200 avec régulateur de débit à 1.2 GPM

Required Tools

Herramientas necesarias
Outils nécessaires



Safety Goggles
Gafas de seguridad
Lunettes de sûreté

Additional Helpful Tools

Otras herramientas útiles
Outils supplémentaires utiles

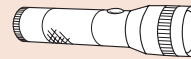

Flashlight
Linterna
Lampe-torche



Cloth
Paño
Chiffon

Parts in the Box

Piezas en la caja
Pièces dans la boîte

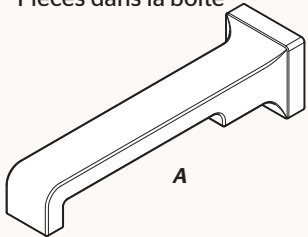

A

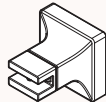

B (x2)



C (x2)



D (x2)



Installation Tool
Herramienta de instalación
Outil d'installation

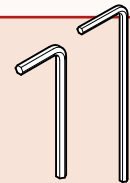

Supplied Hex Wrench
Proveído Llave hexagonal
Fourni Clé hexagonale

Handle Options

Opción de manija • Option de poignée

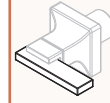

HHL-VRVL*

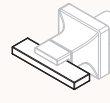

HHL-VRVT*

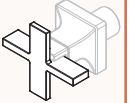

HHL-VRVX*

Order handles separately
Pida las manijas por separado
Commandez les poignées séparément

1-800-732-8238

1 Turn Off Water Supply • Cierre el suministro de agua • Couper l'alimentation en eau



Locate water supply inlets and shut off the water supply valves. These are usually found under the sink or near the water meter. If you are replacing an existing faucet, remove the old faucet from the sink and clean the sink surface thoroughly.

Ubique las entradas del suministro de agua y cierre las válvulas de suministro de agua. Generalmente se encuentran debajo del fregadero o cerca del medidor de agua. Si se trata de un reemplazo de grifo, quite el grifo viejo y limpie completamente la superficie del fregadero.

Repérer les arrivées d'eau et fermer leurs robinets. Ces robinets se trouvent généralement sous le lavabo ou à côté du compteur d'eau. En cas de remplacement d'un robinet existant, le déposer du lavabo et nettoyer soigneusement la surface de ce dernier.

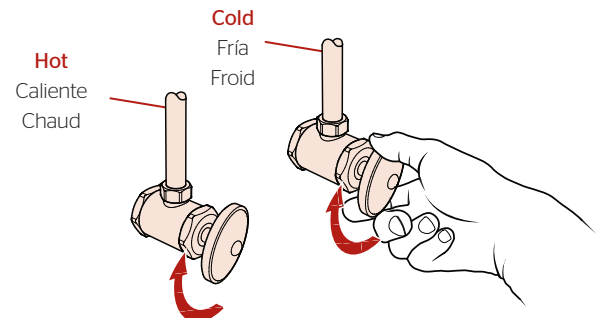

2 Prepare Valve Bodies

Prepare los cuerpos de la válvula
Préparez les vannes



Installation Tool
Herramienta de instalación
Outil d'installation

No Parts Required for This Step
No se necesitan piezas para este paso
Aucune pièce nécessaire pour cette étape

2A Remove Plasterguards

Retire las cubiertas protectoras
Enlevez tout les protecteurs

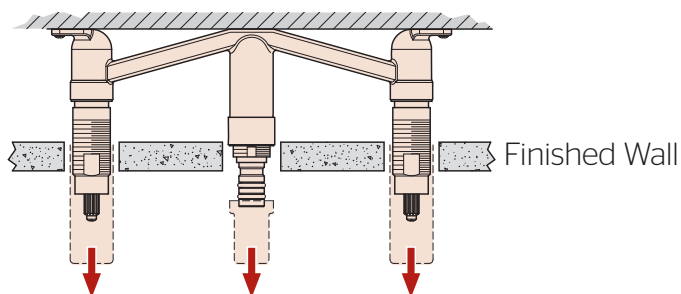

2B Adjust Install Depth

Ajustar la profundidad de instalación
Ajuster la profondeur d'installation

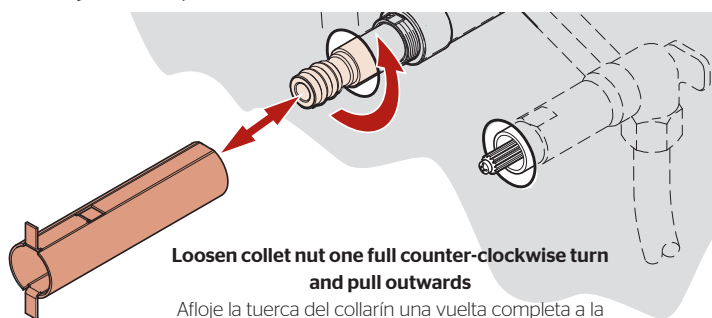

Loosen collet nut one full counter-clockwise turn
and pull outwards

Afloje la tuerca del collarín una vuelta completa a la izquierda y jale hacia afuera
Desserrez l'écrou de la pince d'un tour complet dans le sens antihoraire et tirez-le vers l'extérieur

2C

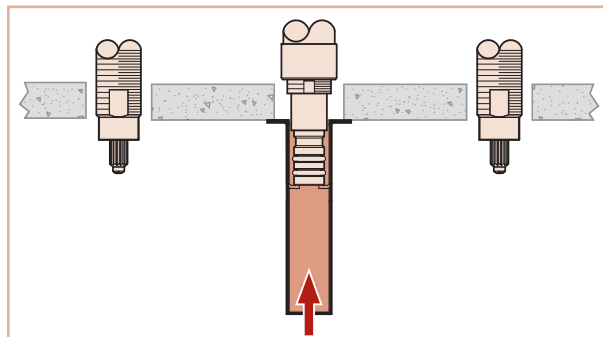
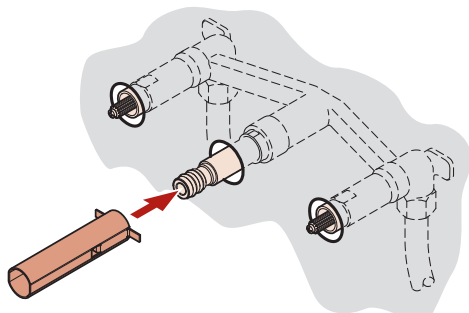

Use tool to push outlet in until the feet of the tool is flat against the wall as shown.

Utilice la herramienta para empujar la tubería de salida hasta los pies de la herramienta son plano contra la pared como se muestra.

Utilisez l'outil pour pousser le tuyau de sortie dans les pieds de l'outil, ils sont à plat contre le mur, comme indiqué.

2D

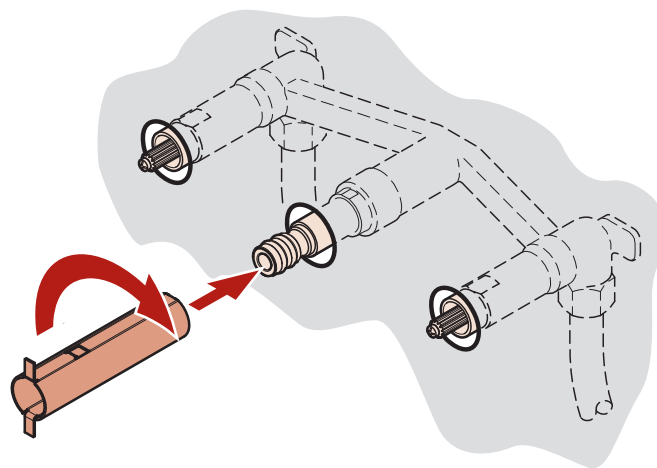

Tighten collet nut by using the other end of Installation Tool as shown.

Apriete la tuerca de sujeción utilizando el otro extremo de la herramienta de instalación, como se ilustra.

Serrez l'écrou de serrage en employant l'autre extrémité de l'outil d'installation tel que montré.

3 Install Handle Hubs and Spout

Instale los cubos de manija y el surtidor
 Installez les moyeux de poignée et le bec

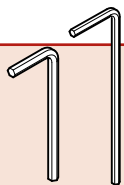

Supplied Hex Wrench
 Proveído Llave hexagonal
 Fourni Clé hexagonale

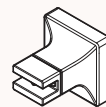
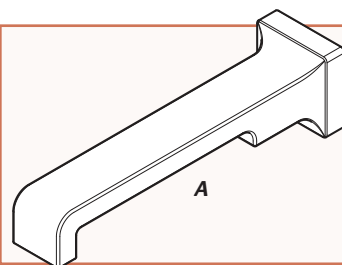

B (x2)



C (x2)



D (x2)

3A

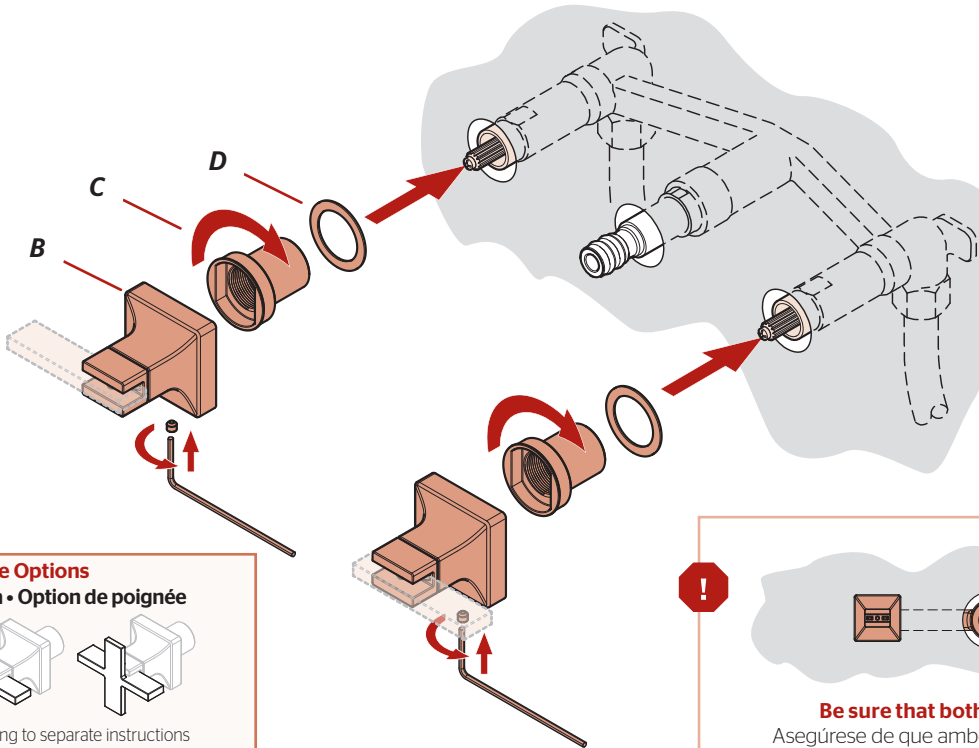

Handle Options

Opción de manija • Option de poignée

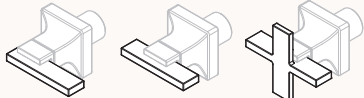

Install handles according to separate instructions
 Instale las manijas de acuerdo con las instrucciones separadas
 Installer les poignées selon les instructions séparées



Be sure that both hubs are aligned.
 Asegúrese de que ambos cubos estén alineados.
 Assurez-vous que les deux moyeux sont alignés.

3B

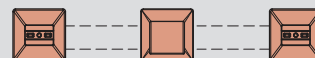
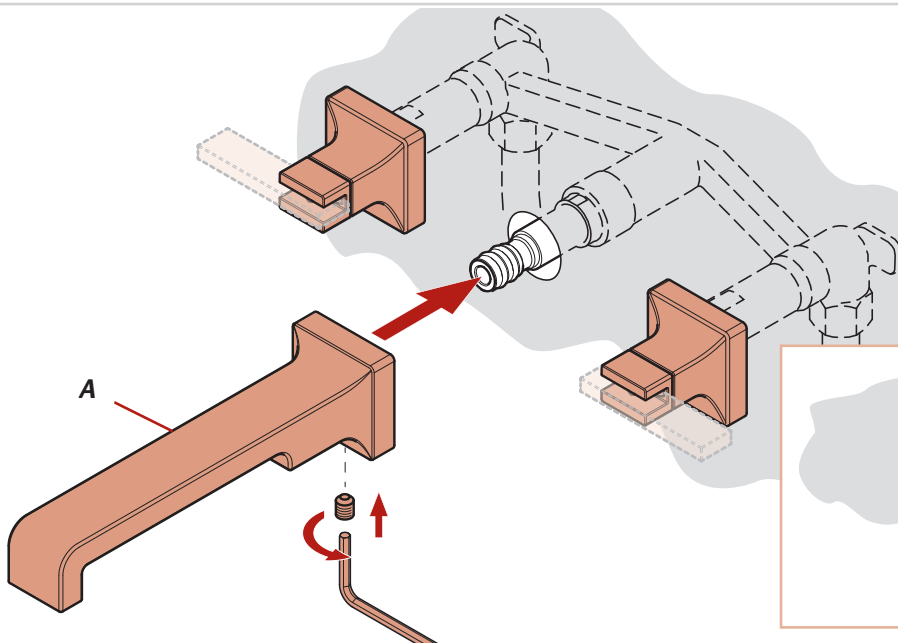

Be sure that everything is aligned.
 Asegúrese de que todo está alineado.
 Assurez-vous que tout est aligné.

4 Turn On Water

Active el suministro de agua

Ouvrez l'eau

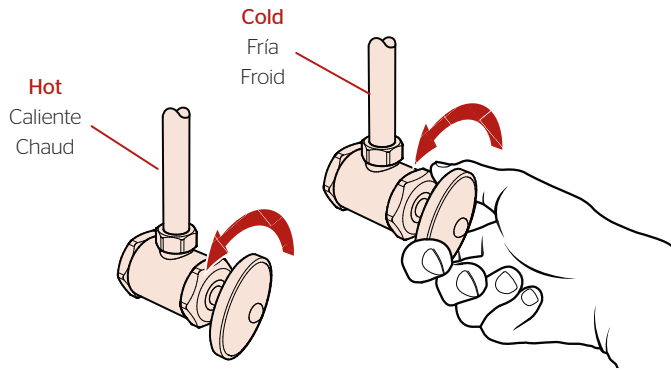

Check for leaks above and below the sink.

Revise si hay fugas encima y debajo del fregadero

Assurez-vous qu'il n'y a pas de fuite au dessus ou au dessous du lavabo

5 Flush the Faucet

Enjuague el grifo

Vidanger l'robinet

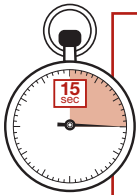

Ensure handles have been installed.

Allow full hot & full cold water to run for at least 15 seconds each.

Asegúrese de que se hayan instalado las asas.

Deje correr el agua caliente y fría durante al menos 15 segundos cada una.

Assurez-vous que les poignées ont été installées.

Permettez à l'eau chaude et l'eau froide de couler au moins 15 secondes chacun.

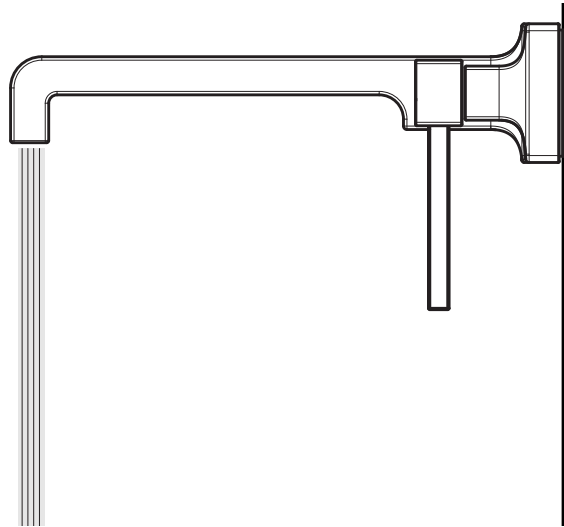

For Additional Installation Help:

Para la instalación adicionales de ayuda:

Pour aider à l'installation supplémentaires:

Pfister

1-800-PFAUCET (732-8238)
pfisterfaucets.com