

# Assembly | Asamblea | Assemblage

PO# 160013/160021/160049

Customer service | Servicio al cliente | Service clientèle: 800.633.5096 / 972.869.0111

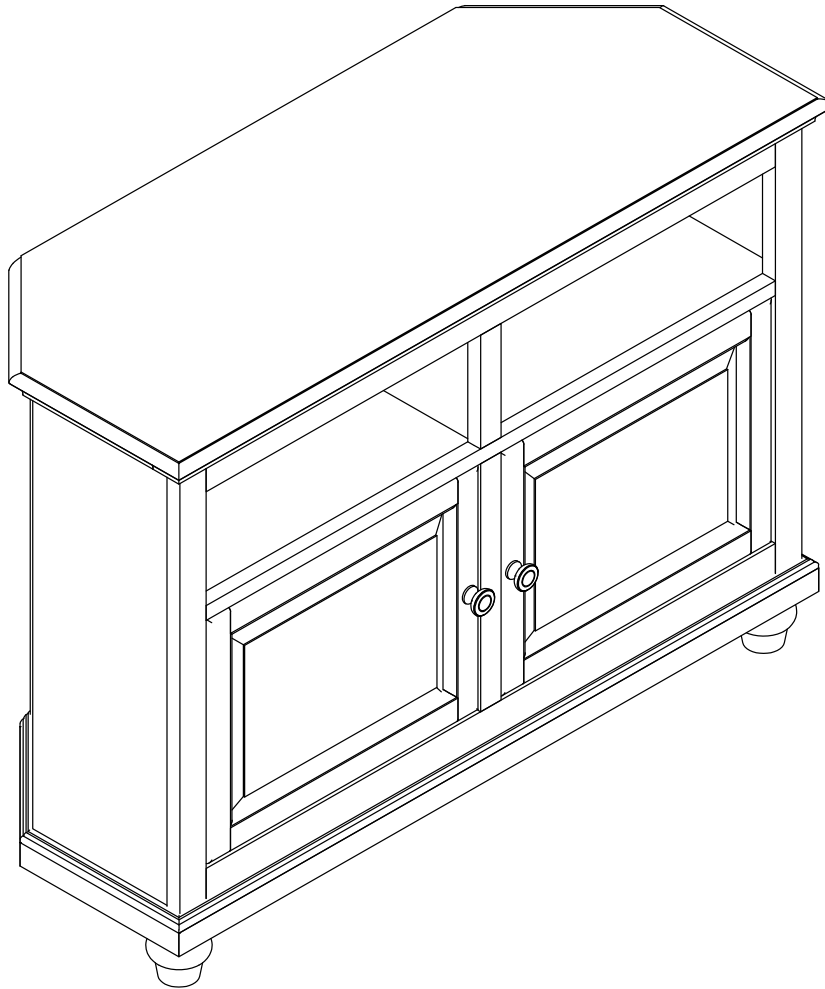

Product number | Número de producto | Numéro de produit

MS431402/MS431401/MS431502/MS431501

Thank you for your purchase! | ¡Gracias por tu compra! | Merci pour votre achat!

# Assembly | Asambllea | Assemblage

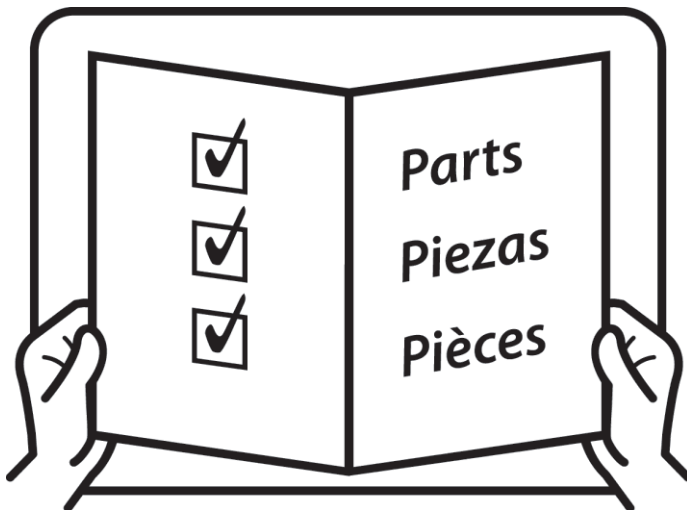
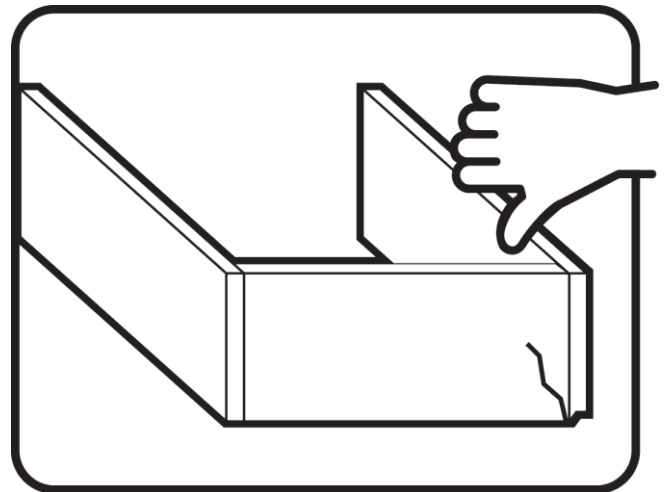
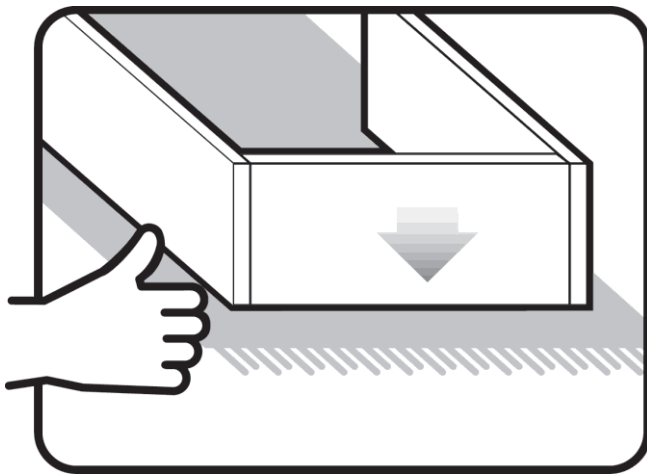
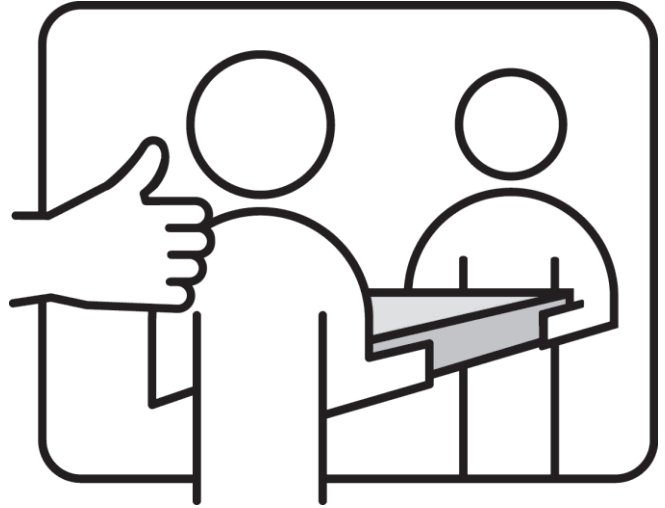
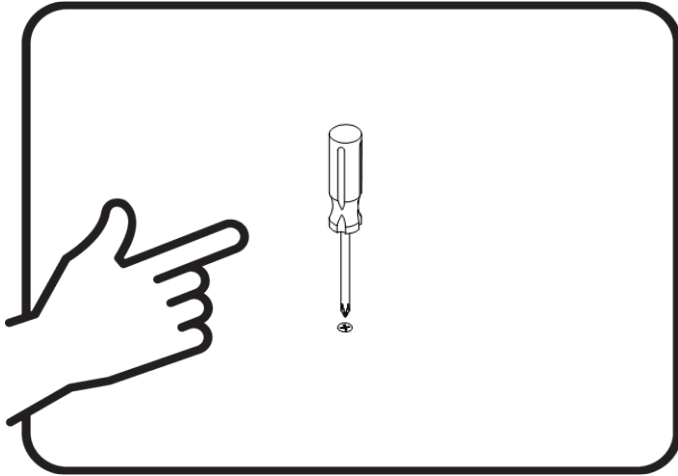

# Assembly | Asamblea | Assemblage

Techniques | Técnicas | Techniques



Care | Cuidado | Entretien



Safety | Seguridad | Sécurité



Note! | ¡Nota! | Remarque!



Hardware | Quincaillerie | Ferrreteria

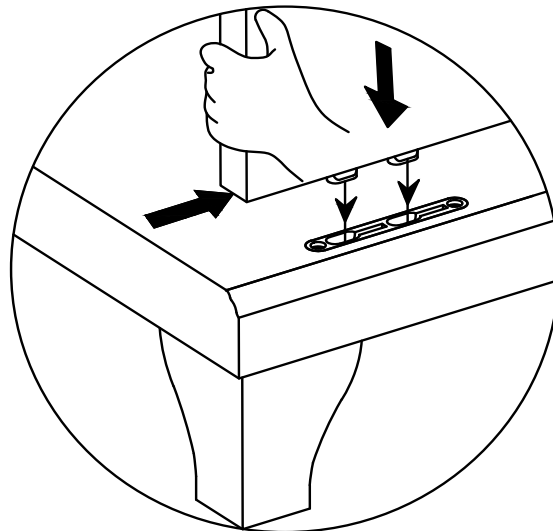

# Assembly | Asamblea | Assemblage

**M**



x4 Legs  
x4 Panel izquierdo  
x4 Panneau gauche

**A**



x1 Left side panel  
x1 Panel izquierdo  
x1 Panneau gauche

**E**

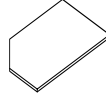

x2 Upper Shelf  
x2 Tablero superior  
x2 Conseil supérieur

**I**

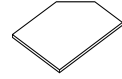

x2 Middle Shelf  
x2 Cubierta inferior  
x2 Pont inférieur

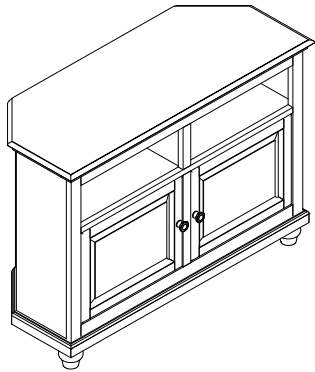

**B**

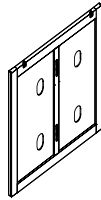

x1 Back Panel  
x1 Placa posterior  
x1 Fond de panier

**F**

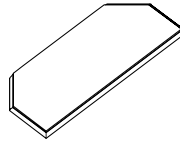

x1 Top Panel  
x1 Techo  
x1 Le toit

**J**



x2 Knob Ø36\*28mm  
x2 Manejar Ø36\*28mm  
x2 Poignée Ø36\*28mm

**D**

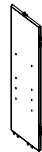

x1 Right Side Panel  
x1 Panel lateral derecho  
x1 Panneau latéral droit

**G**

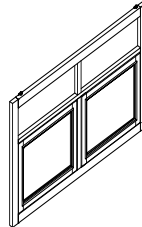

x1 Front Frame  
x1 Placa inferior  
x1 Plaque de fond

**K**



x2 Handle screw Ø5/32"\*25mm  
x2 Tornillo de la manija Ø5/32"\*25mm  
x2 Vis de poignée Ø5/32"\*25mm

**N**



x2 Side rear panel  
x2 Panel trasero lateral  
x2 Panneau arrière latéral

**C**



x1 Partition Panel  
x1 Panel lateral derecho  
x1 Panneau latéral droit

**H**

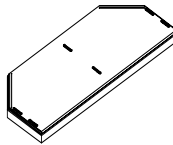

x1 Bottom Frame  
x1 Marco inferior  
x1 Cadre inférieur

**L**



x16 Shelf Support Ø6.5mm  
x16 Soporte laminado Ø6.5mm  
x16 Support en stratifié Ø6.5mm

# Assembly | Asamblea | Assemblage

## 1

Lay down the Bottom frame (Part H) on the back to the soft floor, screw the 4 legs (Part M) into pre-buried metal holes on the bottom panel in the clockwise direction.

Posez le cadre inférieur (Partie H) à l'arrière sur le sol souple, vissez les 4 pieds (Partie M) dans des trous métalliques pré-enfouis sur le panneau inférieur dans le sens horaire.

Colocar el marco inferior (Parte H) en la parte trasera sobre el suelo blando, atornillar las 4 patas (Parte M) en agujeros metálicos preenterrados en el panel inferior en sentido horario.

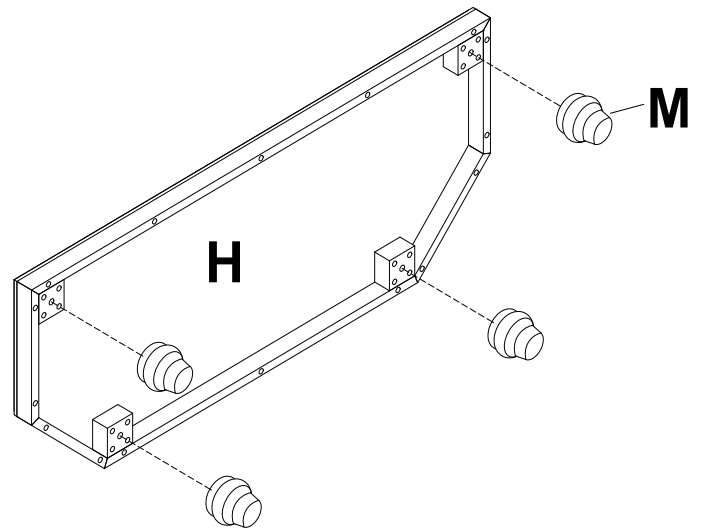

## 2

Starting with Bottom Panel H on its front edge on the floor, insert the hardware of Left & Right Side Panels (Parts D & A) and the divider (Part C) into Bottom Panel H and press down to secure into place making sure that the holes in the side panels are facing inward.

En commençant par le panneau inférieur H sur son bord avant au sol, insérez la quincaillerie des panneaux latéraux gauche et droit (parties D & A) et le séparateur (partie C) dans le panneau inférieur H et appuyez vers le bas pour fixer en place afin de vous assurer que les trous des panneaux latéraux sont orientés vers l'intérieur.

Empezando por el Panel Inferior H en su borde frontal en el suelo, inserta el hardware de los Paneles Izquierdo y Derecho (Partes D y A) y el divisor (Parte C) en el Panel Inferior H y presiona hacia abajo para fijar en su sitio, asegurándote de que los agujeros de los paneles laterales estén orientados hacia dentro.

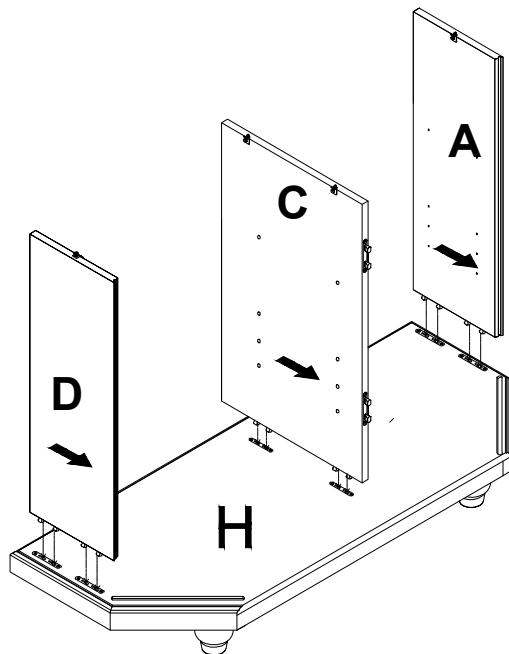

# Assembly | Asamblea | Assemblage

## 3

Insert the hardware on left & right side panels and middle dividers ( Part A & C & D) into Front Frame (Part G) and press down to secure into place. Make sure that the tops of the side panels and front frame are flush.

Insérez la quincaillerie des panneaux latéraux gauche et droit ainsi que des séparateurs du milieu (Partie A, C & D) dans le cadre avant (Partie G) et appuyez vers le bas pour fixer la place. Assurez-vous que le haut des panneaux latéraux et le cadre avant soient à fleur.

Inserta el herraje de los paneles laterales izquierdo y derecho y los divisores centrales (Parte A, C & D) en el marco frontal (Parte G) y presiona hacia abajo para asegurar su posición. Asegúrate de que la parte superior de los paneles laterales y el marco frontal estén a ras.

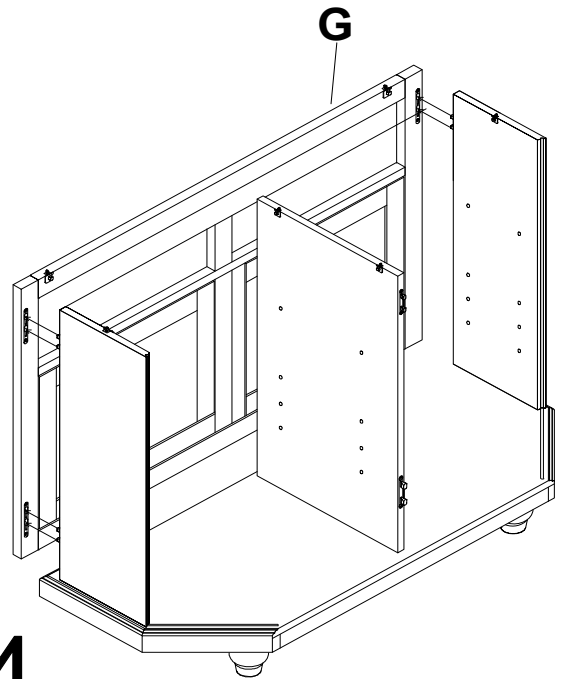
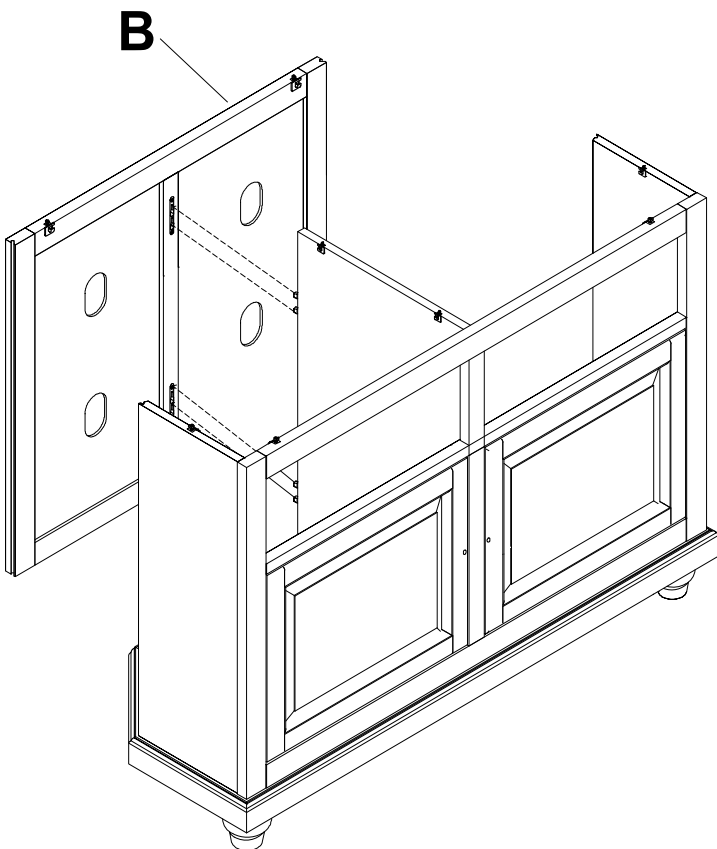

## 4

Insert the hardware on left & right side panels and middle dividers ( Part A & C & D) into Front Frame (Part G) and press down to secure into place. Make sure that the tops of the side panels and front frame are flush. Insert the hardware on the middle dividers (Part C) into Back Frame (Part B) and press down to secure into place. Make sure that the tops of the side panels and front frame are flush.

Insérez la quincaillerie des panneaux latéraux gauche et droit ainsi que des séparateurs du milieu (Partie A, C & D) dans le cadre avant (Partie G) et appuyez pour la fixer en place. Assurez-vous que le haut des panneaux latéraux et le cadre avant soient à fleur. Insérez la quincaillerie des séparateurs du milieu (Partie C) dans le cadre arrière (Partie B) et appuyez vers le bas pour la fixer en place. Assurez-vous que le haut des panneaux latéraux et le cadre avant soient à fleur.

Inserta el hardware de los paneles laterales izquierdo y derecho y de los divisores centrales (Parte A, C & D) en el marco frontal (Parte G) y presiona hacia abajo para fijarlo en su sitio. Asegúrate de que la parte superior de los paneles laterales y el marco frontal estén a ras. Inserta el herraje de los divisores centrales (Parte C) en el Marco Trasero (Parte B) y presiona hacia abajo para fijar en su sitio. Asegúrate de que la parte superior de los paneles laterales y el marco frontal estén a ras.

# Assembly | Asambla | Assemblage

## 5

Insert the Rear Side Panels ( Part N ) into the groove and press down to secure into place. Make sure that the tops of the side panels and front frame are flush.

Insérez les panneaux latéraux arrière (Partie N) dans la rainure et appuyez vers le bas pour les fixer en place. Assurez-vous que le haut des panneaux latéraux et le cadre avant soient à fleur.

Inserta los paneles laterales traseros (Parte N) en la ranura y presiona para fijarlos en su sitio. Asegúrate de que la parte superior de los paneles laterales y el marco frontal estén a ras.

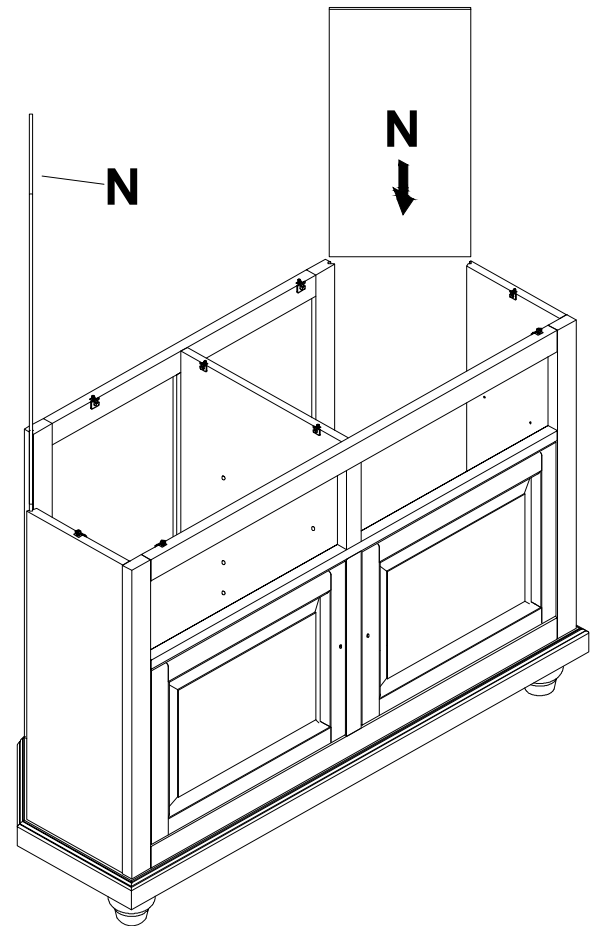
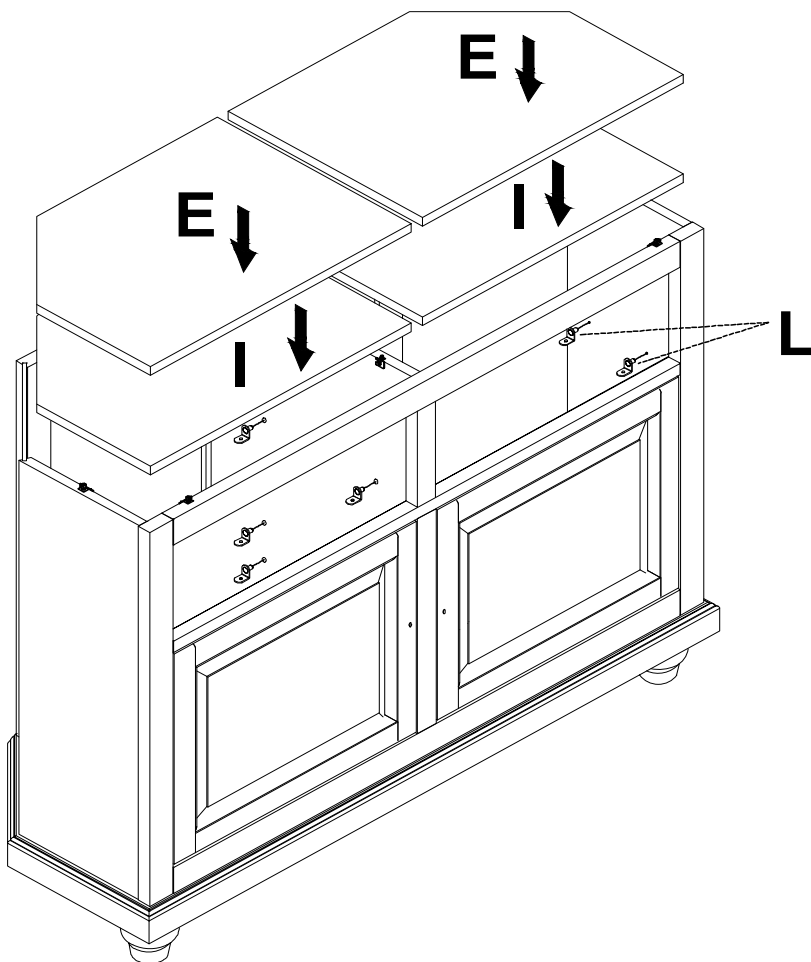

## 6

Add the shelf supports (part L ) for the middle and upper shelves. Insert the Middle shelves (Part I) through the top into place. Add upper Shelves (Part E) through the top into place.

Ajouter les supports d'étagère (partie L) pour les étagères du milieu et du haut. Insérez les étagères du milieu (Partie I) par le dessus pour les mettre en place. Ajoutez les étagères supérieures (Partie E) à travers le dessus en place.

Añadir los soportes de las baldas (parte L) para las baldas del medio y la parte superior. Inserta las baldas del medio (Parte I) por la parte superior hasta colocarlas en su sitio. Añade las estanterías superiores (Parte E) por la parte superior hasta colocarlas en su sitio.

# Assembly | Asambllea | Assemblage

## 7

Insert the Top panel (Part F) into the frame. Make sure that all of the switch locking hardware are in the open position indicated by the straight arrow in the diagram below. Align the hardware in the Top panel (Part F) with the hardware in the back and side panels and press down so that the Top panel (Part F) is flush with the panels. Lock the top panel into place by turning the switches indicated by the curved arrow in the diagram below.

Insérer le panneau supérieur (Partie F) dans le cadre. Assurez-vous que tous les mécanismes de verrouillage de l'interrupteur sont en position ouverte indiquée par la flèche droite sur le schéma ci-dessous. Alinea la quincaillerie du panneau supérieur (Partie F) avec celle des panneaux arrière et latéral et appuyez vers le bas pour que le panneau supérieur (Partie F) soit à fleur des panneaux. Verrouillez le panneau supérieur en tournant les interrupteurs indiqués par la flèche courbe sur le schéma ci-dessous.

Inserta el panel superior (Parte F) en el marco. Asegúrate de que todo el hardware de bloqueo del interruptor esté en la posición abierta indicada por la flecha recta del diagrama de abajo. Alinea el hardware del panel superior (Parte F) con el hardware de los paneles trasero y lateral y presiona hacia abajo para que el panel superior (Parte F) quede al ras de los paneles. Bloquea el panel superior en su lugar girando los interruptores indicados por la flecha curva en el diagrama de abajo.

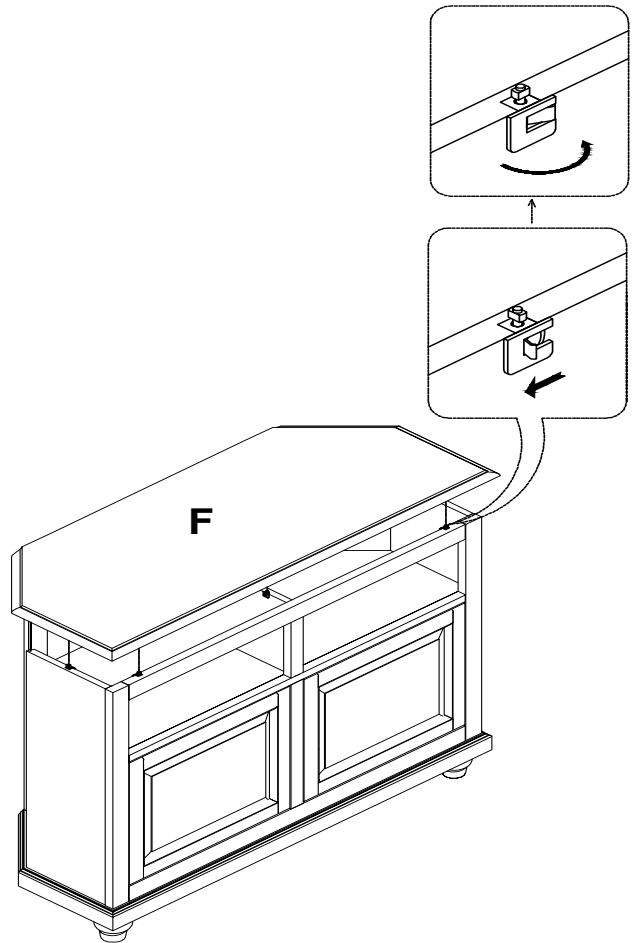

## 8

Insert the Bolts (Part K) through the back of the doors. Add Knobs (Part J). Tighten completely with phillips head screwdriver.

Insérez les boulons (Partie K) par l'arrière des portes. Ajouter des boutons (Partie J). Serrez complètement avec un tournevis à tête cruciforme.

Inserta los cerrojos (Parte K) por la parte trasera de las puertas. Añadir perillas (Parte J). Aprieta completamente con un destornillador de cabeza Phillips.

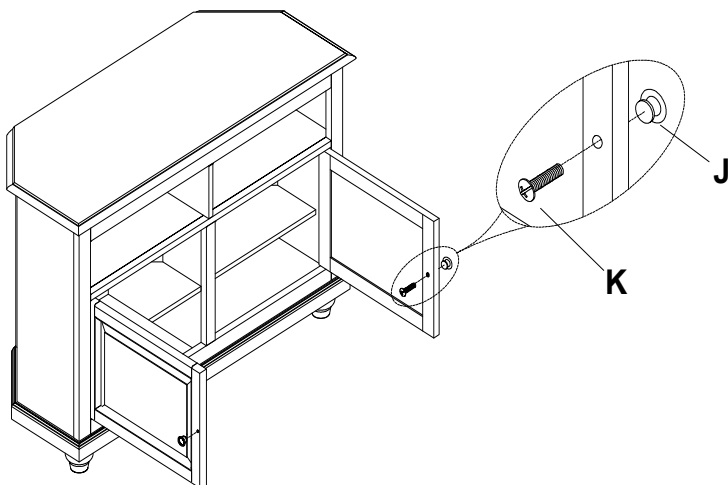

# Assembly | Asamblea | Assemblage

## May We Help You? 800.633.5096/972.869.0111

Please have this information ready when you call:

- Item Number
- PO #
- Purchaser Name
- Place of Purchase
- Purchase Date
- Date Product Arrived

Immediately examine this product carefully. Any request for missing or damaged part replacement must be received within 90 days of your receipt of the product. Requests for replacement parts, if available, will be honored within this time frame. Parts will not be available for items arriving fully assembled. We do not recommend modifying products and we are not responsible for any damages due to product modifications. If damages or missing parts are not reported within 90 days of receiving the product, we are under no obligation to provide parts or replacement merchandise. For product issues, please contact customer service at 800-633-5096 (toll-free) Mon-Fri 8:30am – 5pm CST. Please ask for a customer service representative for issues involving damages or replacement parts. Please ask for a technical assistance representative for any issues related to product assembly/construction. Regarding product returns, please contact the retailer from whom you purchased the product.

Please note, for items purchased in a retail store, you will need to contact the retailer for all part needs.

Products purchased at garage sales or discount stores are sold as-is and are not covered by the above warranty

## ¿Podemos ayudarle? 800.633.5096/972.869.0111

Tenga a mano esta información cuando llame:

- Número de artículo
- PO #
- Nombre del comprador
- Lugar de compra
- Fecha de compra
- Fecha en que llegó el producto

Inmediatamente examine este producto con cuidado. Cualquier solicitud de reemplazo de piezas faltantes o dañadas debe recibirse dentro de los 90 días posteriores a la recepción del producto. Las solicitudes de repuestos, si están disponibles, serán atendidas dentro de este marco de tiempo. Las piezas no estarán disponibles para los artículos que lleguen completamente ensamblados. No recomendamos modificar los productos y no nos hacemos responsables de los daños debidos a las modificaciones del producto. Si no se informan daños o piezas faltantes dentro de los 90 días de haber recibido el producto, no estamos obligados a proporcionar piezas o productos de reemplazo. Para problemas con el producto, comuníquese con el servicio al cliente al 800-633-5096 (sin cargo) de lunes a viernes, de 8:30 a. M. A 5 p.m. CST. Solicite a un representante de servicio al cliente si tiene problemas con daños o piezas de repuesto. Solicite un representante de asistencia técnica para cualquier problema relacionado con el montaje / construcción del producto. Con respecto a las devoluciones de productos, comuníquese con el vendedor al que le compró el producto.

Tenga en cuenta que, para los artículos comprados en una tienda minorista, deberá comunicarse con el minorista para todas las necesidades de piezas.

Los productos comprados en las ventas de garaje o tiendas de descuento se venden tal como están y no están cubiertos por la garantía anterior.

## Pouvons-nous vous aider? 800.633.5096/972.869.0111

Veillez avoir cette information à portée de main lorsque vous appelez:

- Numéro d'article
- PO #
- Nom de l'acheteur
- Lieu d'achat
- Date d'achat
- Date d'arrivée du produit

Immédiatement examiner ce produit soigneusement. Toute demande de remplacement de pièce manquante ou endommagée doit être reçue dans les 90 jours suivant la réception de votre produit. Les demandes de pièces de rechange, si elles sont disponibles, seront honorées dans ce délai. Les pièces ne seront pas disponibles pour les articles arrivant complètement assemblés. Nous ne recommandons pas de modifier les produits et nous ne sommes pas responsables des dommages causés par des modifications du produit. Si les dommages ou les pièces manquantes ne sont pas signalés dans les 90 jours suivant la réception du produit, nous ne sommes pas tenus de fournir des pièces ou des produits de remplacement. En cas de problème avec le produit, veuillez contacter le service clientèle le 800-633-5096 (sans frais) du lundi au vendredi de 8h30 à 17h, heure de Paris. S'il vous plaît demander à un représentant du service clientèle pour les problèmes impliquant des dommages ou des pièces de rechange. Veuillez demander à un représentant de l'assistance technique de résoudre tout problème lié à l'assemblage / la construction du produit. En ce qui concerne les retours de produits, veuillez contacter le détaillant chez qui vous avez acheté le produit.

Veillez noter que pour les articles achetés dans un magasin de détail, vous devrez contacter le détaillant pour tous les besoins en pièces.

Les produits achetés dans les vide-greniers ou les magasins à prix réduits sont vendus tels quels et ne sont pas couverts par la garantie ci-dessus.