



## **Benutzerhandbuch**

EN: User Manual  
FR : Manuel d'Utilisateur  
IT: Manuale d'uso  
ES: Manual de usuario  
NL: Gebruikershandleiding PL:  
Podręcznik Użytkownika SE:  
Användarmanual

## Einleitung

- Bitte lesen Sie die folgenden Anweisungen sorgfältig durch und verwenden Sie das Produkt wie beschrieben.
- Wenn das Produkt an Dritte weitergegeben wird, geben Sie alle notwendigen Anleitungen mit.
- Um Ihnen eine klare und allgemeine Zusammenfassung zu zeigen, haben wir nicht alle potenziellen Szenarien und Details beschrieben, die beim Verwenden und Aufbauen erscheinen. Wenn Sie weitere Informationen und Unterstützung bei der Anwendung benötigen, wenden Sie sich gerne an uns.

## Hinweise

- Vergewissern Sie sich vor dem Aufbau des Produkts anhand der Angaben, dass alle Zubehörteile vorhanden und unbeschädigt sind. Falls nicht, setzen Sie sich rechtzeitig mit uns in Verbindung.
- Legen Sie während der Montage eine weiche Unterlage unter die Bauteile des Produkts, um ebenfalls Kratzer und Beschädigungen zu vermeiden.
- Sitzhöhe einstellen: Um die Sitzhöhe zu justieren, heben Sie den Hebel am Griff rechts unter der Sitzfläche nach oben. Durch Loslassen des Hebels wird die gewünschte Höhe fixiert.
- Wippmechanik: Um die Wippmechanik einzustellen, ziehen Sie den Hebel am Griff rechts unter der Sitzfläche nach außen. Zur Sperrung der Wippmechanik drücken Sie den Hebel in die Ausgangsposition zurück.
- Vergewissern Sie sich, dass die Wippmechanik vor der Regulierung der Rückenlehne arretiert ist. Eine Kontrolle soll die Gefahr des Umkippens vermeiden.
- Mit der verstellbaren Rückenlehne können Sie den Bürostuhl bis in die Liegefunktion feststellen. Um den Neigungswinkel einzustellen, drehen Sie am Griff rechts an der Sitzfläche. Fixieren Sie anhand des Drehknopfs die gewünschte Position.
- Wenn Sie die Rückenlehne in einem aufrechten Winkel zurücksetzen möchten, drücken Sie leicht auf die Rückenlehne, um die Gefahr einer zu schnellen Verstellung der Rückenlehne zu vermeiden.
- Üben Sie beim Liegen keinen übermäßigen Druck auf die Rückenlehne aus, um ein Umkippen des Drehstuhls zu vermeiden.

- Das Produkt ist nur für die vorgegebene Funktion bestimmt und darf nicht zweckentfremdet werden, wie z. B. die Nutzung als Leiter.
- Die Gasdruckfeder darf nicht erhitzt oder gewaltsam geöffnet werden. Bei Austausch oder Reparaturen müssen Sie durch Fachpersonal eingewiesen werden.
- Dieses Produkt ist nur für den Gebrauch in Innenräumen vorgesehen und es darf immer nur von einer Person genutzt werden.
- Stellen Sie das Produkt nur auf einem flachen, ebenen Untergrund auf. Setzen Sie sich nicht am Rand des Stuhls, um ein Kippen zu vermeiden.
- Setzen Sie das Produkt keinem direkten Sonnenlicht aus. Lassen Sie das Produkt nicht mit scharfen Gegenständen in Kontakt kommen, um Schäden zu vermeiden.
- Stellen Sie vor dem Gebrauch sicher, dass alle Schrauben und Zubehörteile festgezogen wurden. Wenn sich etwas im Laufe der Nutzung gelockert haben sollte, ziehen Sie die Schrauben bitte erneut nach.
- Für die Reinigung verwenden Sie bitte ein weiches feuchtes Tuch und ein mildes Reinigungsmittel für den PU-Bezug und einen trockenen Schwamm und ein mildes Reinigungsmittel für den Bezug aus elastischem Stoff, Leinen oder Samt.
- Die maximale Belastbarkeit beträgt 150 kg.

## Warnung

- Das Produkt ist mit einer Vielzahl von Kleinteilen ausgeliefert. Um ein Verschlucken dieser Kleinteile zu vermeiden, halten Sie Ihre Kinder bei der Montage fern.
- Halten Sie Ihre Kinder und Babys vom Verpackungsmaterial unzugänglich fern. Die Tüten und Folien könnten Erstickungsgefahr und andere unvorhergesehene Gefahren verursachen.

## Kundendienst

- Bitte wenden Sie sich bei Problemen an unser Kundenservice-Team. Sie können uns über das Verkaufsportal, bei dem Sie bestellt haben, kontaktieren.

## General Guidelines

- Please read the following tips carefully and use the product correctly.
- If you buy the product for others, please keep these tips and send them to the receiver.
- In order for you to have a clear and summary preview, we have not described all possible scenarios and installation details that may be involved. If you need more information and help, please contact us.

## Notes

- Please check if all the parts are complete and in good condition according to the instructions before installation. If not, please do not set it up, but contact us as soon as possible.
- To protect your floor from scratches, please install the product on a soft surface, such as carpet.
- Height adjustment: you can adjust the seat height by raising the lever under the seat and stop it at your ideal height. It will be locked at the position automatically.
- Rocking function: This product has rocking function. When you turn the lever under the seat inwards, the function will be locked, when turn the lever outwards, the function will work.
- Please lock the rocking function before reclining to protect you from tipping.
- This product is inclinable. You can adjust the backrest at different positions by adjusting the lever on the right side of the seat and releasing the lever at the angle you want, it will be fixed.
- Please press the backrest slightly when you want to adjust it to 90 degree to avoid any risk of rapid adjustment of the backrest.
- Please do not apply excessive pressure on the backrest in the flat position to avoid the danger of tipping.
- This product is only for sitting, please do not use it as a ladder by stepping on the seat.
- Please do not heat or disassemble the gas lift. If you need to replace or repair it, please do it under the guidance of professionals.
- This product is designed for indoor use only, and only one person is allowed to sit on the chair at one time.

- Please use the chair on an even floor and do not sit on the edge of the chair to avoid tilting.
- Please do not expose the product to strong sunlight, and keep away from sharp objects to avoid damage.
- Please make sure that all the parts are fixed well before use. If any parts become loose in use, please fasten them again.
- To clean PU chair seats, use a soft damp cloth with a neutral detergent; for resilient fabric, linen or velvet chair seats, use a dry sponge with a neutral detergent.
- The weight capacity for this product is up to 150kg.

## Warnings

- Please keep children away during installation to avoid accidental swallowing of tiny accessories.
- After installation, please keep the packaging materials out of reach of children, especially babies to prevent unforeseen hazards such as suffocation caused by the non-woven fabrics, plastic bags, bubble bags, etc. contained in the packaging.

## Customer Service

- If any questions, please contact our customer service team through the corresponding purchase platform.

## Introduction

- Veuillez lire attentivement les manuels suivants et utiliser correctement le produit, s'il vous plaît!
- Si vous livrez le produit à un tiers, veuillez conserver ces manuels et transmettez-les-leur, s'il vous plaît!
- Afin que vous ayez un aperçu clair et général, nous n'avons pas décrit tous les scénarios possibles et les détails d'installation qui peuvent être impliqués. Si vous avez besoin de plus d'informations et d'aide, n'hésitez pas à nous contacter, s'il vous plaît!

## Notes

- Veuillez confirmer que tous les accessoires de ce produit sont complets et en bon état avant de les monter. Si des accessoires sont manquants ou

- endommagés, veuillez ne pas installer ce produit et nous contacter à temps.
- Afin d'éviter d'érailler le plancher pendant le montage, il est recommandé de monter ce produit sur une surface douce, telle qu'un tapis.
  - Réglage de la hauteur du siège : Soulevez le levier à votre droite sous le siège pour régler sa hauteur. Lorsque le siège atteint la hauteur désirée, relâchez le levier et la hauteur du siège sera fixe à ce point.
  - Fonction d'inclinaison : Ce produit a une fonction d'inclinaison. Poussez le levier à votre droite sous le siège vers l'intérieur pour bloquer la fonction d'inclinaison. Si vous tirez le levier vers l'extérieur, la fonction d'inclinaison sera activée.
  - Attention ! Lorsque vous voulez incliner le dossier, veuillez d'abord bloquer la fonction d'inclinaison pour éviter tout risque de renversement.
  - Le dossier de ce produit est inclinable. Tirez le levier à votre droite du siège et le dossier peut être positionné dans plusieurs angles. Lorsque le dossier atteint l'angle souhaité, relâchez le levier à votre droite et l'angle du dossier peut être immobile à ce point.
  - Attention ! Pour remettre le dossier en position verticale, veuillez maintenir légèrement le dossier avec votre main pour éviter tout risque causé par un déplacement trop rapide.
  - En position couchée, n'exercez pas de pression excessive sur le dossier pour éviter le risque de chute.
  - Ce produit ne peut être employé que comme chaise, veuillez ne pas monter sur ce produit et l'utiliser comme échelle.
  - Il est interdit de faire chauffer ou d'ouvrir le vérin. Si vous voulez remplacer ou réparer le vérin, veuillez l'effectuer sous le guide de professionnels.
  - Ce produit s'emploie uniquement dans la maison. Une seule personne est autorisée à s'asseoir sur cette chaise à la fois.
  - Veuillez utiliser ce produit sur un sol plat, ne vous asseyez pas seulement sur le bord du siège pour éviter de basculer.
  - N'exposez pas ce produit sous le soleil et évitez toutes les égratignures venant des objets pointus.
  - Avant d'utiliser ce produit, veuillez assurer que toutes les vis et tous les accessoires de ce produit sont fermement fixés. S'il arrive que des vis ou des

- accessoires se détachent pendant l'utilisation, veuillez les serrer à nouveau.
- Pour nettoyer la chaise en PU, veuillez utiliser un chiffon doux et humide avec un détergent neutre. Quant à la chaise en tissu élastique, en lin ou en velours, veuillez utiliser une éponge sèche avec un détergent neutre.
  - La capacité de charge maximale de ce produit est de 150 kg.

### **Avertissements**

- Ne laissez pas les enfants participer au processus du montage pour éviter tout danger, car ce produit contient de petites pièces.
- Une fois le montage terminé, mettez l'emballage du produit dans un endroit hors de portée des enfants, en particulier des nourrissons. L'emballage contient des pièces telles que des non-tissés, des sacs en plastique, du papier bulle qui peuvent entraîner des dangers inattendus tels que la suffocation.

### **Service après-vente**

- Si vous avez des questions, veuillez contacter notre équipe du service de client sur la plateforme d'achat correspondant à votre commande, s'il vous plaît.

IT

### **Linee guida generali**

- Si prega di leggere attentamente le istruzioni riportate di seguito e di utilizzare correttamente il prodotto.
- Se il prodotto deve essere consegnato a terzi, si prega di conservare e includere queste istruzioni.
- Al fine di fornire un'anteprima di riepilogo chiara e generale, non abbiamo descritto tutti i possibili scenari e dettagli di montaggio che possono essere coinvolti. Se hai bisogno di aiuto e maggiori informazioni, non esitare a contattarci.

### **Note**

- Prima del montaggio, controllare che tutte le componenti elencate nelle istruzioni siano presenti e in buone condizioni, in caso di parti mancanti o danneggiate, non procedere al montaggio e contattarci immediatamente.
- Per evitare di rigare il pavimento durante il montaggio, si consiglia di montare questo prodotto su una superficie morbida, es. tappeto.

- Regolazione altezza del sedile: sollevare la leva in basso a destra del sedile per regolare l'altezza. Quando il sedile raggiunge l'altezza desiderata, rilasciare la maniglia e l'altezza del sedile rimarrà fissa in quel punto.
- Sistema basculante: questo prodotto è dotato di sistema basculante, spingere la leva in basso a destra del sedile verso l'interno per bloccare il meccanismo basculante, spingere la leva verso l'esterno per sbloccare il meccanismo basculante.
- Attenzione! Quando si vuole reclinare lo schienale, per evitare il pericolo di caduta, bloccare prima il meccanismo basculante.
- Lo schienale di questo prodotto è reclinabile. Sollevare la leva sul lato destro del sedile per regolare lo schienale in più angolazioni. Quando lo schienale raggiunge l'angolazione desiderata, rilasciare la leva destra e lo schienale rimarrà fisso in quel punto.
- Attenzione! Per far tornare lo schienale in posizione eretta, tenere leggermente premuto lo schienale con la mano per evitare eventuali rischi causati da un movimento troppo rapido dello schienale.
- In posizione sdraiata, non esercitare una pressione eccessiva sullo schienale per evitare il pericolo di ribaltamento.
- Questo prodotto può essere utilizzato solo come sedia, non salire sul prodotto e non utilizzarlo come scala.
- È vietato riscaldare o scomporre il pistone a gas, per sostituire o riparare il pistone, operare sotto la guida di un professionista.
- Questo prodotto è progettato solo per uso interno e solo una persona alla volta può sedersi sulla sedia.
- Utilizzare questo prodotto su una superficie piana, non sedersi sul bordo della sedia per evitare ribaltamenti.
- Non esporre il prodotto alla luce diretta del sole, non lasciare il prodotto accanto a oggetti appuntiti per evitare eventuali danneggiamenti.
- Prima di utilizzare il prodotto, assicurarsi che tutte le viti e le componenti siano ben fissate. Se dopo un periodo di utilizzo, certe componenti iniziano ad allentarsi, procedere a fissarle nuovamente.
- Per pulire i sedili delle sedie in PU, utilizzare un panno morbido inumidito e un detergente neutro; per sedili in tessuto elastico, lino o velluto, utilizzare una spugna asciutta e un detergente neutro.
- La capacità di carico massimo di questo prodotto è di 150 kg.

## Avvertenze

- Questo prodotto contiene piccole parti, non lasciare che i bambini partecipino al processo di montaggio per evitare il rischio di ingestione accidentale.
- Una volta terminato il montaggio posizionare l'imballaggio in un luogo fuori dalla portata dei bambini, in particolar modo dei neonati. L'imballaggio contiene parti come TNT, sacchetti di plastica, pluriball che possono causare pericoli imprevisti come il soffocamento.

## Assistenza post-vendita

- Se avete qualsiasi problema, si prega di contattare il nostro servizio clienti attraverso il canale d'acquisto in cui è stato effettuato l'ordine.

ES

## Acerca del manual

- Lea las siguientes instrucciones detenidamente y utilice el producto correctamente.
- Si entrega el producto a un tercero, conserve estas instrucciones y entréguelas.
- Para que tenga una vista previa clara y resumida, no hemos descrito todos los escenarios posibles y los detalles de instalación relativos. Si necesita más información y ayuda, comuníquese con nosotros.

## Notas

- Antes del montaje, consulte bien el manual de instalación y asegure que todos los componentes estén presentes. Si falta alguna pieza, póngase en contacto con nosotros.
- Para evitar rayar el suelo durante el montaje, se recomienda poner un cojín suave o una capa de espuma.
- Para ajustar la altura: Levanta la palanca de la derecha ubicada bajo el asiento y cuando el asiento llega a la altura adecuada, la suelta y la altura se fijará.
- Función de mecerse: Para disfrutar esta función, tira la palanca de la derecha ubicada bajo el asiento hacia fuera; para bloquear esta función, pulsa la palanca hacia dentro.
- Para evitar el peligro de volcar, cuando se acueste en la silla con el respaldo bajo, por favor bloquea la función de mecerse.

- El respaldo de esta silla se puede ajustar por tirar la palanca que está al lado derecho del asiento. Cuando el respaldo llega a una posición adecuada, la suelta y el respaldo se sujetará.
- Si quiere restituir el respaldo a la posición original, para evitar peligros causados por elevarse tan rápido, por favor levanta el respaldo lentamente presionándolo con la mano.
- Para evitar el peligro de volcar, por favor no ponga demasiado tensión al respaldo cuando se acueste en la silla.
- Este producto solo se puede usar como silla, por favor no lo tome como una escalera de mano poniéndose en pie a él.
- No caliente la hidráulica ni la deshaga. Si necesita cambiar o repararla, por favor opere bajo la guía de profesionales.
- Este producto solo se puede usar en interiores y solo permite una persona al usar.
- Coloque el taburete en el suelo plano y para evitar la inclinación, no se siente sólo en la parte del borde del asiento.
- No exponga este producto al sol durante mucho tiempo y para evitar daños, no lo toque con objetos agudos.
- No usa este producto hasta que haya asegurado que todos los tornillos y componentes están bien apretados. Si los tornillos están flojos después de usar un tiempo, se puede volver a apretarlos para fijar.
- Para limpiar los asientos de PU, utilice un paño suave humedecido con un detergente neutro; para los asientos de tejido elástico, lino o terciopelo, utilice una esponja seca con un detergente neutro.
- El soporte máximo del producto es 150kg.

### Advertencias

- Por favor no deje al niño participar en el proceso de montaje porque hay pequeños accesorios que podrían ser tragados accidentalmente por los niños.
- Por favor deja los embalajes fuera del alcance de los niños, sobre todo, a los bebés. El textil no tejido, bolso plástico incluidos en el embalaje podrán causar peligros imprevistos, por ejemplo: asfixia.

### Servicio postventa

- Si tiene alguna pregunta, por favor comuníquese con nuestro equipo de servicio al cliente a través de la plataforma de compra de pedidos correspondientes.

### Algemene richtlijnen

- Lees de volgende tips zorgvuldig door en gebruik het product op de juiste manier.
- Als u het product voor anderen koopt, bewaar dan deze tips en stuur ze naar de ontvanger.
- Om u een duidelijk en samenvattend voorbeeld te geven, hebben we niet alle mogelijke scenario's en installatiedetails beschreven die hierbij betrokken kunnen zijn. Als u meer informatie en hulp nodig heeft, neem dan contact met ons op.

### Opmerkingen

- Controleer vóór de installatie of alle onderdelen compleet en in goede staat zijn volgens de instructies. Als dit niet het geval is, stel het dan niet in, maar neem zo snel mogelijk contact met ons op.
- Om uw vloer tegen krassen te beschermen, installeert u het product op een zacht oppervlak, zoals tapijt.
- Hoogteverstelling: u kunt de zithoogte aanpassen door de hendel onder de zitting omhoog te brengen en deze op uw ideale hoogte te stoppen. Het wordt automatisch op de positie vergrendeld.
- Schommelfunctie: dit product heeft een schommelfunctie. Wanneer u de hendel onder de stoel naar binnen draait, wordt de functie vergrendeld, wanneer u de hendel naar buiten draait, werkt de functie.
- Vergrendel de schommelfunctie voordat u achterover leunt, om te voorkomen dat u omvalt.
- Dit product is kantelbaar. U kunt de rugleuning in verschillende posities verstellen door de hendel aan de rechterkant van de zitting te verstellen en de hendel los te laten in de gewenste hoek, deze zit dan vast.
- Druk lichtjes op de rugleuning als u deze in een hoek van 90 graden wilt verstellen, om elk risico op snelle verstelling van de rugleuning te voorkomen.
- Oefen geen overmatige druk uit op de rugleuning in de vlakke positie om kantelgevaar te voorkomen.
- Dit product is alleen bedoeld om op te zitten, gebruik het niet als ladder door op de stoel te stappen.

- Verwarm of demonteer de gaslift niet. Als u het moet vervangen of repareren, doe dit dan onder begeleiding van professionals.
- Dit product is uitsluitend bedoeld voor gebruik binnenshuis en er mag slechts één persoon tegelijk op de stoel zitten.
- Gebruik de stoel op een vlakke vloer en ga niet op de rand van de stoel zitten om kantelen te voorkomen.
- Stel het product niet bloot aan fel zonlicht en houd het uit de buurt van scherpe voorwerpen om schade te voorkomen.
- Zorg ervoor dat alle onderdelen vóór gebruik goed zijn bevestigd. Mochten er onderdelen tijdens het gebruik losraken, maak deze dan opnieuw vast.
- Gebruik voor het reinigen van PU-stoelzittingen een zachte, vochtige doek met een neutraal reinigingsmiddel; Gebruik voor stoelzittingen van veerkrachtige stof, linnen of fluweel een droge spons met een neutraal schoonmaakmiddel.
- Het draagvermogen van dit product bedraagt maximaal 150 kg.

### Waarschuwingen

- Houd kinderen tijdens de installatie uit de buurt om te voorkomen dat kleine accessoires per ongeluk worden ingeslikt.
- Bewaar het verpakkingsmateriaal na installatie buiten het bereik van kinderen, vooral baby's, om onvoorziene gevaren te voorkomen, zoals verstikking veroorzaakt door de niet-geweven stoffen, plastic zakken, bubbelzakken, enz. in de verpakking.

### Klantenservice

- Als u vragen heeft, kunt u contact opnemen met onze klantenservice via het bijbehorende aankoopplatform.

PL

### Ogólne wytyczne

- Prosimy o uważne zapoznanie się z poniższymi wskazówkami i prawidłowe użytkowanie produktu.
- Jeśli kupisz produkt dla innych, zachowaj te wskazówki i prześlij je odbiorcy.
- Abyś miał przejrzysty i podsumowujący podgląd, nie opisaliśmy wszystkich możliwych scenariuszy i szczegółów instalacji, które mogą się z tym wiązać. Jeśli potrzebujesz więcej informacji i pomocy, skontaktuj się z nami.

### Notatki

- Przed montażem sprawdź, czy wszystkie części są kompletne i w dobrym stanie, zgodnie z instrukcją. Jeśli nie, nie konfiguruj tego, ale skontaktuj się z nami tak szybko, jak to możliwe.
- Aby chronić podłogę przed zarysowaniami, należy zainstalować produkt na miękkiej powierzchni, takiej jak dywan.
- Regulacja wysokości: możesz wyregulować wysokość siedziska, podnosząc dźwignię pod siedziskiem i zatrzymując je na idealnej wysokości. Zostanie ono automatycznie zablokowane w tej pozycji.
- Funkcja kołysania: Ten produkt posiada funkcję kołysania. Po przekręceniu dźwigni pod siedziskiem do wewnątrz funkcja zostanie zablokowana, po przekręceniu dźwigni na zewnątrz funkcja będzie działać.
- Przed rozłożeniem zablokuj funkcję bujania, aby zabezpieczyć się przed przewróceniem.
- Ten produkt jest pochylony. Możesz ustawić oparcie w różnych pozycjach, regulując dźwignię po prawej stronie siedziska i zwalniając dźwignię pod żądanym kątem, zostanie ona zablokowana.
- Jeżeli chcesz ustawić oparcie pod kątem 90 stopni, lekko naciśnij oparcie, aby uniknąć ryzyka szybkiej regulacji oparcia.
- Proszę nie wywierać nadmiernego nacisku na oparcie w pozycji płaskiej, aby uniknąć niebezpieczeństwa przewrócenia się.
- Ten produkt służy wyłącznie do siedzenia. Nie używaj go jako drabiny, wchodząc na siedzenie.
- Proszę nie podgrzewać ani nie demontować podnośnika gazowego. Jeśli zajdzie potrzeba wymiany lub naprawy, zrób to pod okiem profesjonalistów.
- Ten produkt jest przeznaczony wyłącznie do użytku w pomieszczeniach zamkniętych i na krześle może siedzieć tylko jedna osoba w tym samym czasie.
- Proszę korzystać z krzesła na równej podłodze i nie siadać na krawędzi krzesła, aby uniknąć jego przechylenia.
- Proszę nie wystawiać produktu na działanie silnego światła słonecznego i trzymać z dala od ostrych przedmiotów, aby uniknąć uszkodzeń.
- Przed użyciem upewnij się, że wszystkie części są dobrze zamocowane. Jeśli jakiegokolwiek części poluzują się podczas użytkowania, należy je ponownie zamocować.

- Do czyszczenia siedzisk krzeseł z PU należy używać miękkiej, wilgotnej ściereczki z dodatkiem neutralnego detergentu; do siedzisk krzeseł z elastycznej tkaniny, lnu lub aksamitu należy używać suchej gąbki zwilżonej neutralnym detergentem.
- Nośność tego produktu wynosi do 150 kg.

### Ostrzeżenia

- Podczas instalacji należy trzymać dzieci z daleka, aby uniknąć przypadkowego połamania drobnych akcesoriów.
- Po zamontowaniu należy przechowywać materiały opakowaniowe w miejscu niedostępnym dla dzieci, w szczególności niemowląt, aby zapobiec nieprzewidzianym zagrożeniom, takim jak uduszenie spowodowane włókniną, torebkami plastikowymi, torebkami bąbelkowymi itp. zawartymi w opakowaniu.

### Obsługa klienta

- Jeśli masz jakieś pytania, skontaktuj się z naszym zespołem obsługi klienta za pośrednictwem odpowiedniej platformy zakupowej.

SE

### Generella riktlinjer

- Läs följande tips noggrant och använd produkten på rätt sätt.
- Om du köper produkten åt andra, behåll dessa tips och skicka dem till mottagaren.
- För att du ska få en tydlig och sammanfattande förhandsvisning har vi inte beskrivit alla möjliga scenarier och installationsdetaljer som kan vara inblandade. Om du behöver mer information och hjälp, vänligen kontakta oss.

### Anteckningar

- Kontrollera att alla delar är kompletta och i gott skick enligt instruktionerna innan installation. Om inte, ställ inte in det, utan kontakta oss så snart som möjligt.
- För att skydda ditt golv från repor, vänligen installera produkten på en mjuk yta, till exempel en matta.

- Höjdjustering: du kan justera sitthöjden genom att höja spaken under sitsen och stoppa den på din idealhöjd. Den kommer automatiskt att låsas i läget.
- Gungfunktion: Denna produkt har gungfunktion. När du vrider spaken under sätet inåt kommer funktionen att låsas, när du vrider spaken utåt fungerar funktionen.
- Lås gungfunktionen innan du lutar dig tillbaka för att skydda dig från att tippa.
- Denna produkt är lutande. Du kan justera ryggstödet i olika lägen genom att justera spaken på höger sida av sätet och släppa spaken i den vinkel du vill, den fixeras.
- Tryck lätt på ryggstödet när du vill justera det till 90 grader för att undvika risk för snabb justering av ryggstödet.
- Utsätt inte ryggstödet för hårt i plant läge för att undvika tippningsrisk.
- Denna produkt är endast för sittande, använd den inte som en stege genom att trampa på sätet.
- Värm inte eller demontera inte gaslyften. Om du behöver byta ut eller reparera den, vänligen gör det under ledning av professionella.
- Denna produkt är endast avsedd för inomhusbruk och endast en person får sitta på stolen åt gången.
- Använd stolen på ett jämnt golv och sitt inte på kanten av stolen för att undvika lutning.
- Vänligen utsätt inte produkten för starkt solljus och håll borta från vassa föremål för att undvika skador.
- Se till att alla delar är fixerade i god tid före användning. Om några delar lossnar under användning, vänligen fäst dem igen.
- För att rengöra PU stolsitsar, använd en mjuk fuktig trasa med ett neutralt rengöringsmedel; för fjädrande tyg, linne eller sammetsstolar, använd en torr svamp med ett neutralt rengöringsmedel.
- Viktkapaciteten för denna produkt är upp till 150 kg.

### Varningar

- Håll barn borta under installationen för att undvika oavsiktlig sväljning av små tillbehör.
- Efter installationen, vänligen förvara förpackningsmaterialet utom räckhåll för barn, särskilt spädbarn, för att förhindra oförutsedda faror såsom kvävning orsakad av fibertyg, plastpåsar, bubbelpåsar etc. som finns i förpackningen.

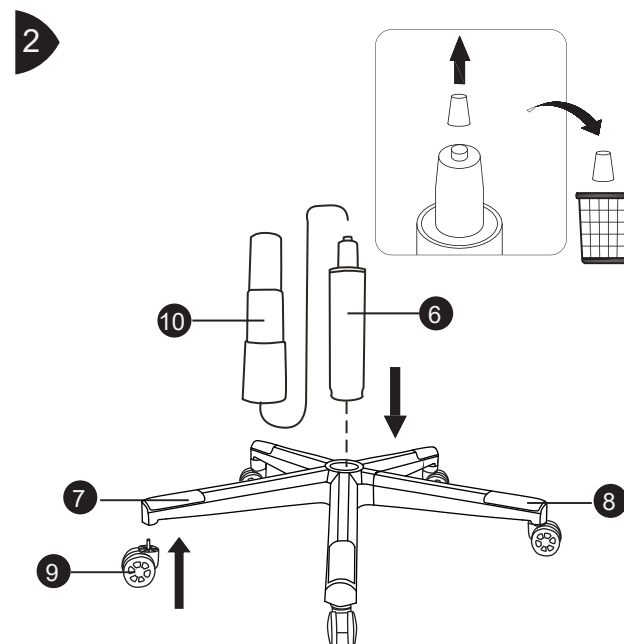
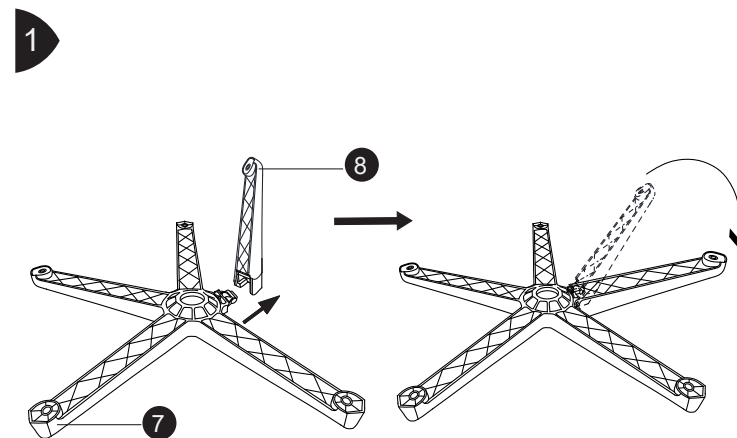
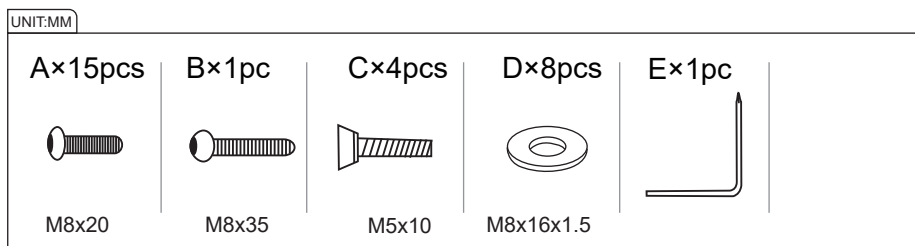
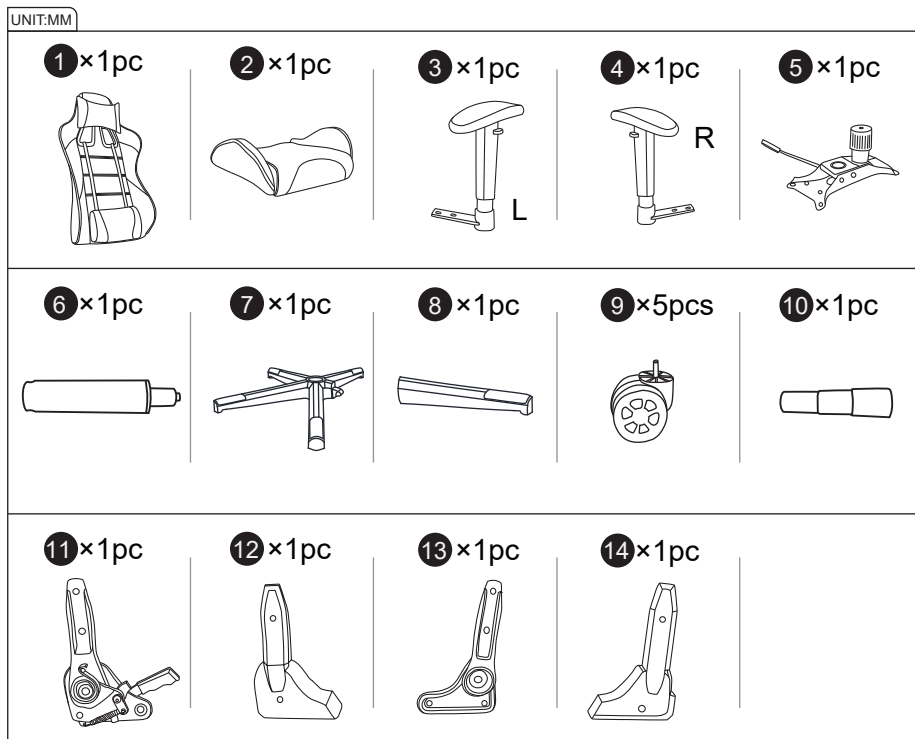

## Kundservice

- Om det finns några frågor, vänligen kontakta vår kundtjänst via motsvarande köpplattform.



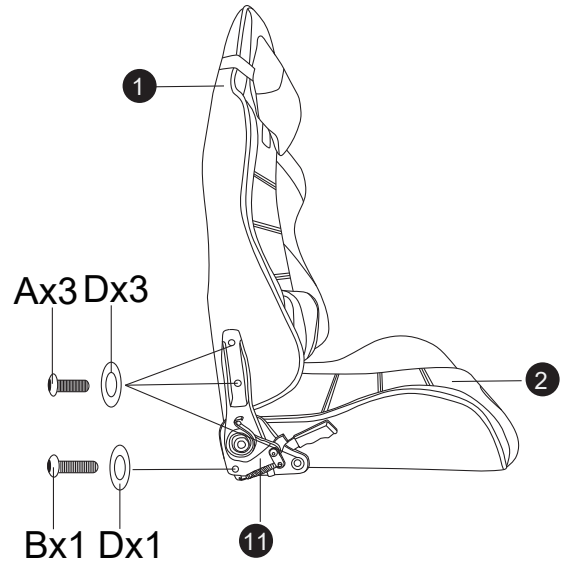

3

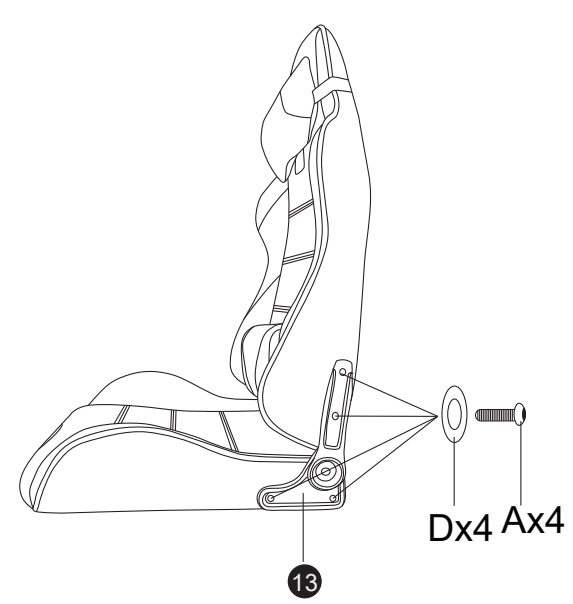

- A  x3
- B  x1
- D  x4

5



- A  x4
- D  x4

4

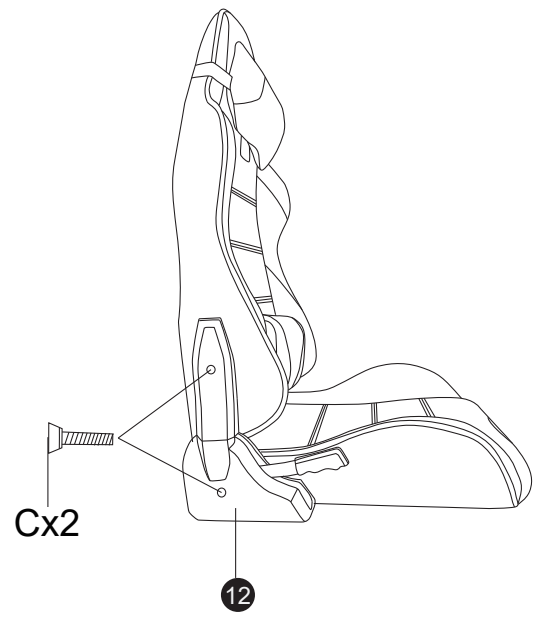

- C  x2

6

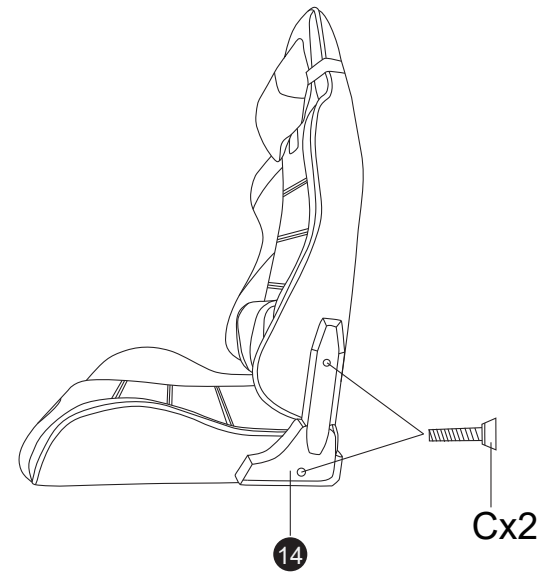

- C  x2

7

A  x4

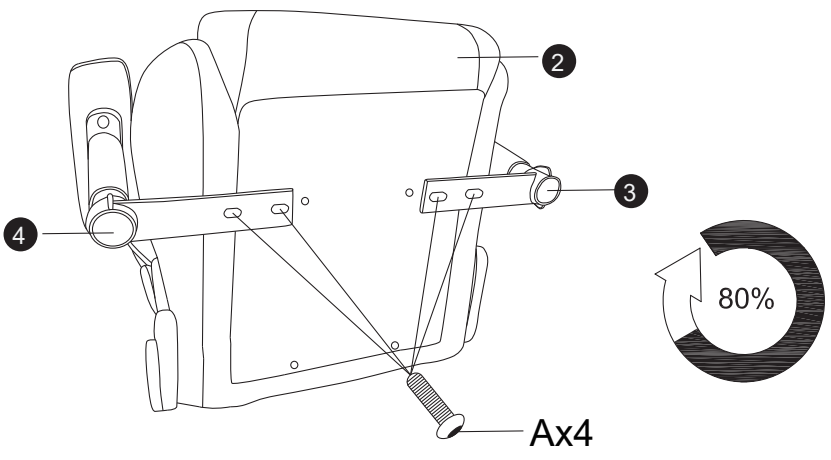

9

E  x1

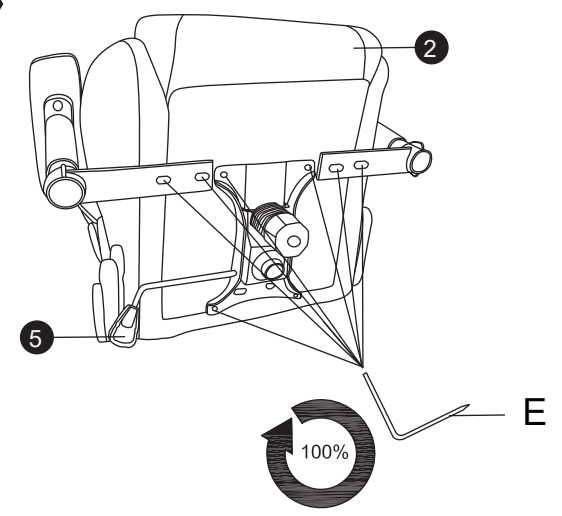

8

A  x4

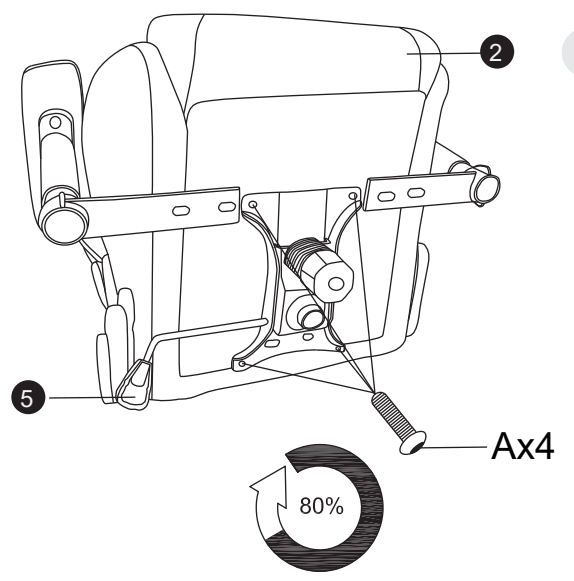

10

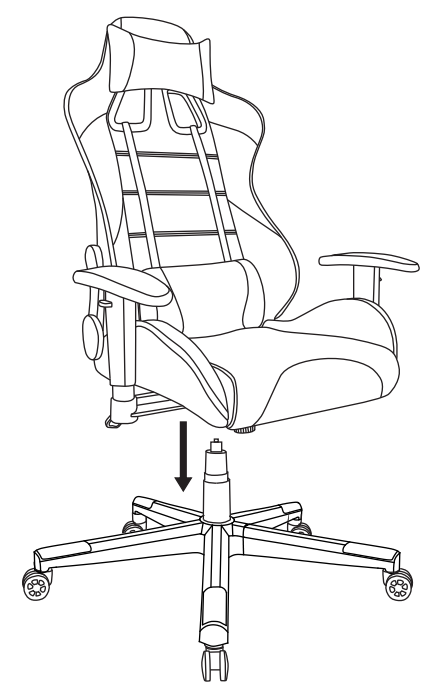

7

A  x4



9

E  x1

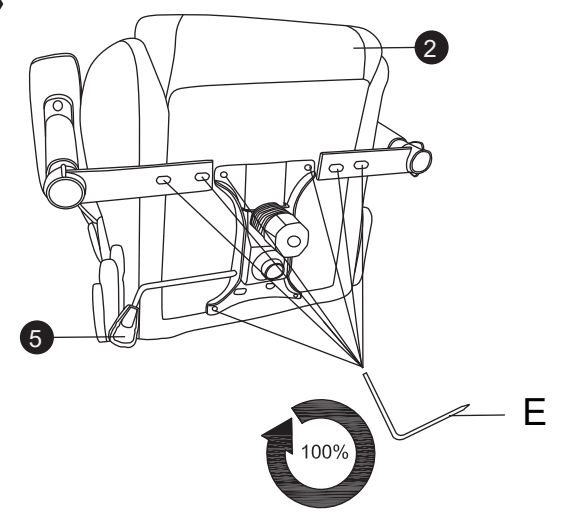

8

A  x4

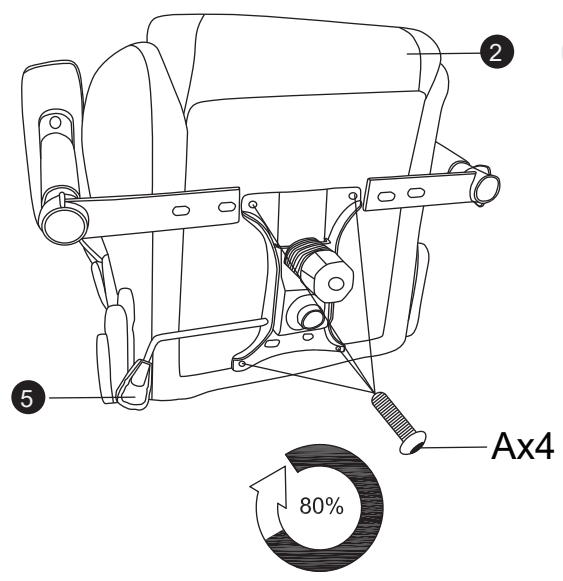

10

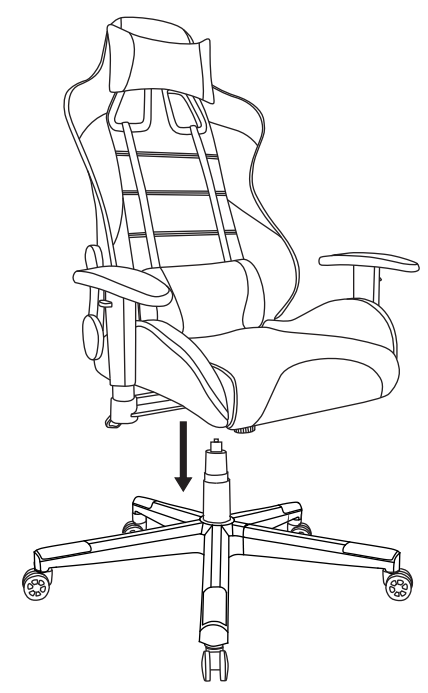

11

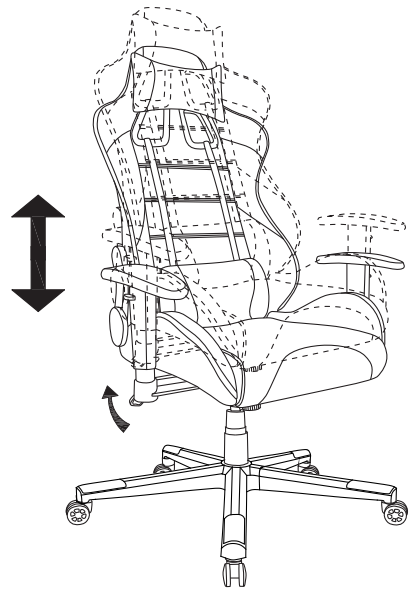

13



12

