

DF ] DESIGNERS™  
FOUNTAIN

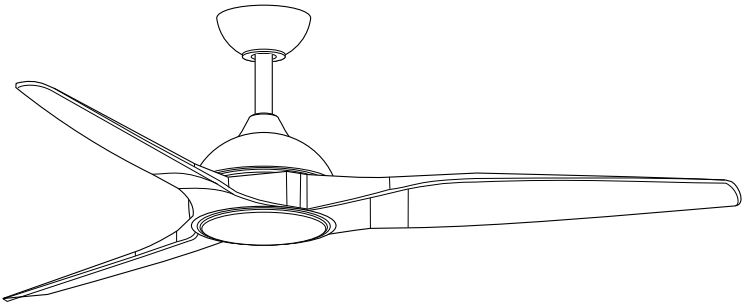

## **ARCAS**

### **OUTDOOR CEILING FAN INSTALLATION INSTRUCTIONS**

---

# **WARRANTY**

---

## **WHAT IS COVERED**

The manufacturer warrants the fan motor to be free from defects in workmanship and material present for a period of ten (10) years from date of purchase by the original purchaser. The manufacturer warrants the light kit, excluding any glass, to be free from defects in workmanship and material for a period of three (3) years from date of purchase. The manufacturer also warrants that all other fan parts, excluding glass or blades, to be free from defects in workmanship and material for a period of one (1) year. This warranty applies only to the original consumer purchaser and only to products used in normal use and service. If this product is found to be defective, the manufacturer's only obligation, and your exclusive remedy, is the repair or replacement of the product at the manufacturer's discretion, provided that the product has not been damaged through misuse, abuse, accident, modifications, alterations, neglect or mishandling.

## **WHAT IS NOT COVERED**

This warranty shall not apply to any product that is found to have been improperly installed, set-up, or used in any way not in accordance with the instructions supplied with the product. This warranty shall not apply to a failure of the product as a result of an accident, misuse, abuse, negligence, alteration, or faulty installation, or any other failure not relating to faulty material or workmanship. This warranty shall not apply to the finish on any portion of the product, such as surface and/or weathering, as this is considered normal wear and tear.

The manufacturer does not warrant and specially disclaims any warranty, whether expressed or implied, of fitness for a particular purpose, other than the warranty contained herein. The manufacturer specifically disclaims any liability and shall not be liable for any consequential or incidental loss or damage, including but not limited to any labor/expense costs involved in the replacement or repair of said product.

This warranty does not cover any labor costs or fees associated with the labor (including electrician's fees) required to install, remove, or replace a fan or any fan parts.

Contact the customer service team at please contact our customer service team at 1-800-228-6197.

## **SAFETY INFORMATION**

---

**WARNING:** Disconnect the power prior to removing or installing the ceiling fan.

**WARNING:** To reduce risk of electric shock, this fan must be installed with an isolating wall control/switch.

**WARNING:** To reduce the risk of personal injury, do not bend the blade arms when installing the brackets, balancing the blades or cleaning the fan.

**WARNING:** Do not insert foreign objects between rotating fan blades.

- To reduce risk of electric shock, ensure electricity has been turned off at the circuit breaker or fuse box before beginning.
- All wiring must be in accordance with the National Electrical Code and local electrical codes. Electrical installation should be performed by a qualified licensed electrician.
- The outlet box and support structure must be securely mounted and capable of reliably supporting a minimum of 35 lb (15.9 kg). Use only UL Listed outlet boxes marked "FOR FAN SUPPORT."
- The fan must be mounted with a minimum of 7 ft. (2.1 m) clearance from the trailing edge of the blades to the floor.
- Avoid placing objects in the path of the blades.
- To avoid personal injury or damage to the fan and other items, be cautious when working around or cleaning the fan.
- All set screws must be checked and retightened where necessary before installation.

## TOOLS REQUIRED

---



Phillips  
Screwdriver

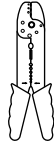

Wire  
Stripper



Ladder



Electrical  
Tape



Safety  
Goggles

## HARDWARE INCLUDED

---

**NOTE:** Hardware is not shown to actual size.



Part	Description	Qty
AA	Lock Washer	2
BB	Flat Washer	2
CC	Blade Screw*	9
		+1 spare
DD	Wire Nut	3
EE	Mounting Screw #8-32	2
FF	Mounting Screw #10-32	2

\* The blade screws are pre-mounted to the motor, but there is an extra arm screw in the hardware package.

# CONTENTS

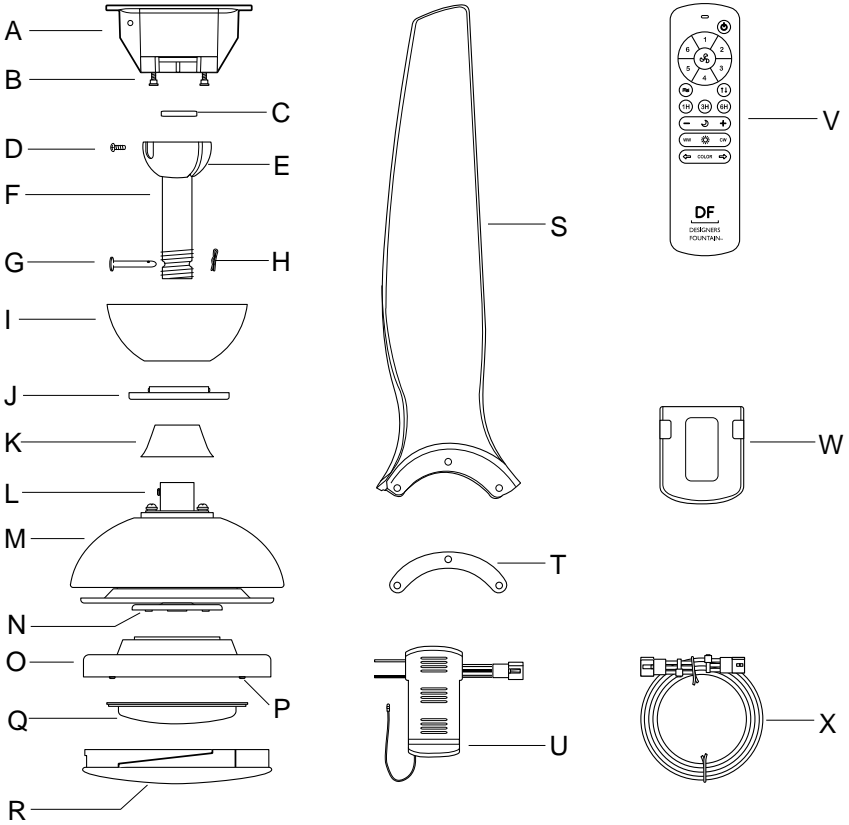

Part	Description	Qty	Part	Description	Qty
A	Mounting Bracket	1	M	Motor	1
B	Canopy Screw	2	N	Plate Screw	3
C	Straight Pin	1	O	Plate	1
D	Ball Set Screw	1	P	Light Kit Screw	3
E	Hanger Ball	1	Q	Light Kit	1
F	Rod	1	R	Shade	1
G	Clevis Pin	1	S	Blade	3
H	Cotter Pin	1	T	Blade Support Plate	3
I	Canopy	1	U	Receiver	1
J	Canopy Cover	1	V	Remote Control	1
K	Motor Cover	1	W	Remote Holder	1
L	Motor Set Screw	2	X	Extension Wires	1

# MOUNTING OPTIONS

---

**WARNING:** To reduce the risk of fire, electric shock, or personal injury, mount the fan to an outlet box marked acceptable for fan support using the screws provided with the outlet box. An outlet commonly used for the support of lighting fixtures may not be suitable for fan support and may need to be replaced. If in doubt, consult a qualified electrician.

**NOTE:** You may need a longer rod to maintain proper blade clearance when installing on a steep, sloped ceiling. The maximum angle allowable is 13° away from horizontal. If the canopy (I) touches the hanger ball (E) rod (F), remove the decorative canopy cover (J) and turn the canopy (I) 180° before attaching the canopy (I) to the mounting bracket (A).

If your ceiling fan does not have an existing UL Listed mounting box, then install one using the following instructions:

- Disconnect the power by removing the fuse or turning off the circuit breaker.
- Secure the outlet box (not included) directly to the building structure. Use appropriate fasteners and materials (not included). The outlet box and its bracing must be able to fully support the weight of the moving fan (at least 35 lb). Do not use a plastic outlet box.

The illustrations below show three different ways to mount the outlet box (not included).

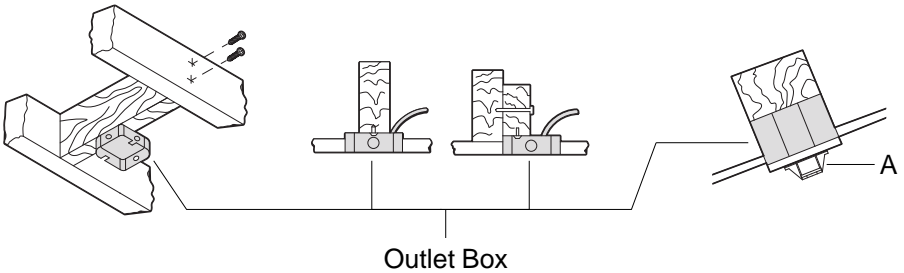

To hang your fan where there is an existing fixture but no ceiling joist, you may need an installation hanger bar (not included) as shown below.

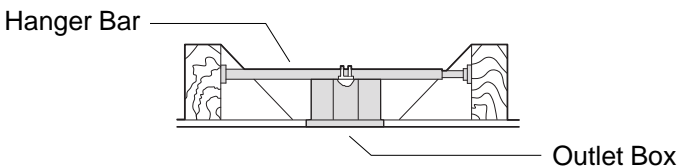

# INSTALLATION

---

## 1 ATTACH THE MOUNTING BRACKET

**NOTE:** Use either the #8-32 mounting screws (EE) or #10-32 mounting screws (FF) depending on the holes in the junction box.

- Thread a lock washer (AA) followed by a flat washer (BB) onto a mounting screw (EE or FF).
- Secure the mounting bracket (A) onto the outlet box using the mounting screws (EE or FF) and tighten the mounting screws (EE or FF).

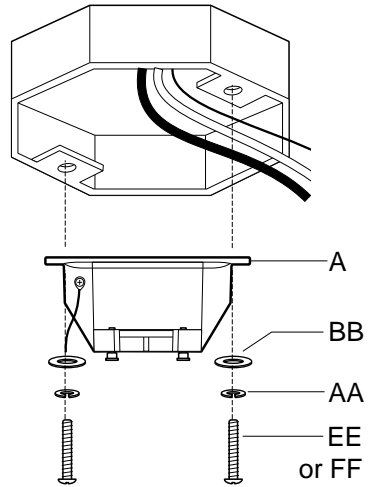

---

## 2 PREPARE THE HANGER BALL AND ROD

- Remove the cotter pin (H) and clevis pin (G) from the rod (F).
- Loosen the ball set screw (D) from the hanger ball (E).
- Pull the hanger ball (E) down and remove the straight pin (C) from the rod (F).
- Remove the hanger ball (E).

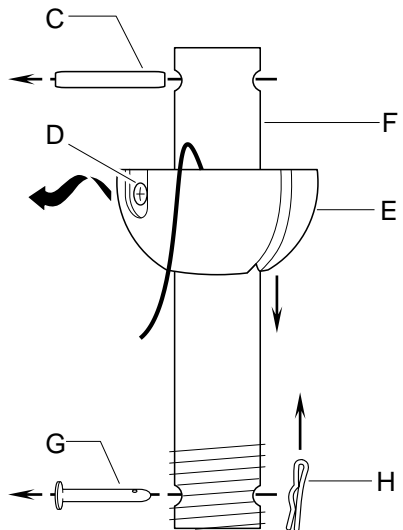



## INSTALLATION (CONTINUED)

### 5 MOUNT THE MOTOR

- Lift the hanger ball (E) up and through the mounting bracket (A) opening, and allow the hanger ball (E) to sit in the bottom of the mounting bracket (A).

**NOTE:** The mounting bracket (A) has a guide near the bottom that aligns with the groove in the hanger ball (E).

- Make sure the hanger ball (E) locks in place with the guide on the mounting bracket (A).

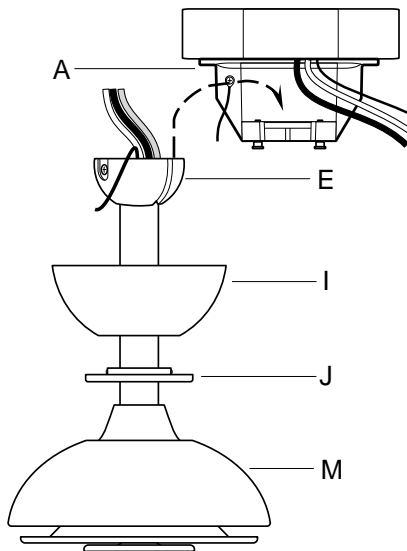

### 6 CONNECT THE WIRES

- Ensure the bump in the rear of the mounting bracket (A) is aligned with the hanger ball (E) notch.
- Insert the receiver (U) into the mounting bracket (A).
- Connect the ground supply wire to the ground mounting bracket (A) wire and ground wire on the hanger ball (E) using a wire nut (DD).
- Connect the white supply wire to the white fixture wire using a wire nut (DD). Connect the black supply wire to the black fixture wire using a wire nut (DD).
- Connect the male and female quick connectors together.
- Secure each join with electrical tape. Tuck the wire connections into the outlet box.

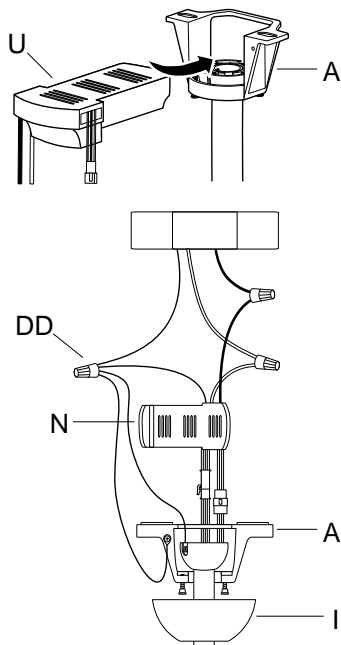

## INSTALLATION (CONTINUED)

### 7 SECURE THE CANOPY

- Align the canopy screws (B) with the wide part of the keyhole slots in the canopy (I).
- Rotate the canopy (I) until the canopy screw (B) is at the narrow end of the keyhole slot.
- Tighten the canopy screws (B) until the canopy (I) is secure.
- Align the canopy (I) with canopy cover (J).
- Push the canopy cover (J) up until the canopy screw (B) heads engage into the slots on the canopy cover (J).
- Rotate the canopy cover (J) until The canopy screws (B) are in the narrow ends of the keyhole slots..

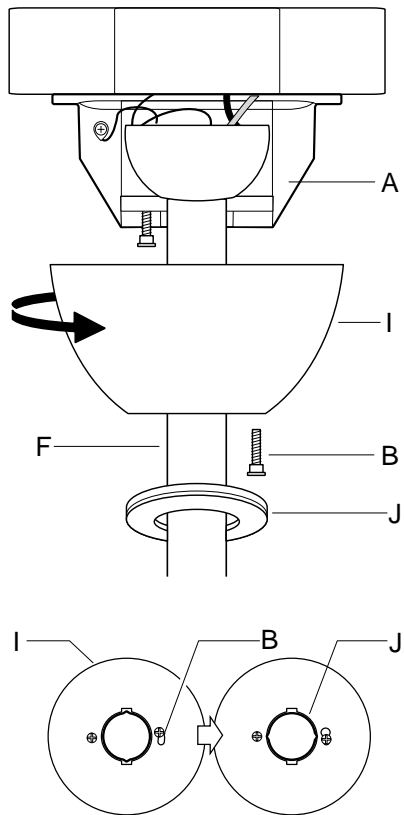

### 8 MOUNT THE BLADES

- Align the blade support plate (T) on the fan blade (S) and secure the blade (S) in place using the blade screws (CC) removed in step 3.

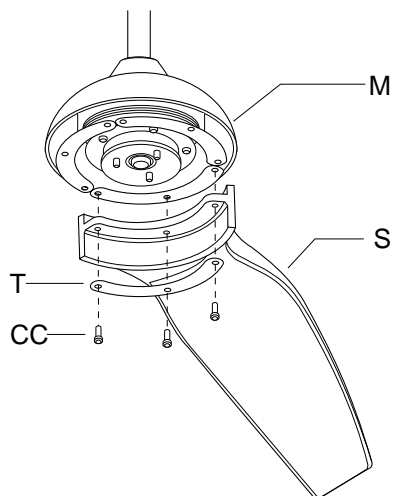

## INSTALLATION (CONTINUED)

---

### 9 SECURE THE PLATE AND LIGHT KIT

- Remove the three plate screws (N) from the center of the motor (M).
- Align the holes on the plate (O) with the holes on the motor (M).
- Use the previously removed plate screws (N) to secure the plate (O) to the motor (M).
- Remove the three light kit screws (P) from the plate (O).
- Connect the quick connector from the motor (M) to the quick connector on the light kit (Q).
- Align the holes on the light kit (Q) with the holes on the plate (O).
- Use the previously removed light kit screws (P) to secure the light kit (Q) to the plate (O).

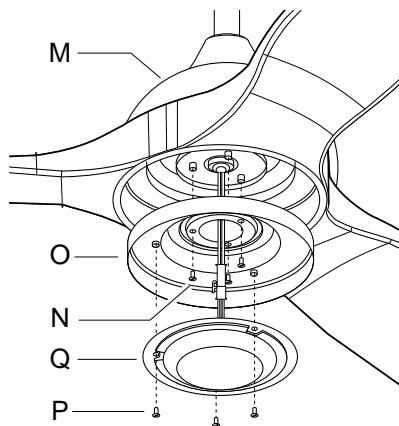





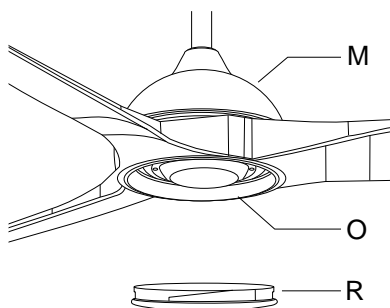

---

### 10 SECURE THE SHADE

- Align the shade (R) with the plate (O) and twist the shade (R) until it locks in place.



## OPERATION

Icon	Function
	Power ON/OFF: Press and release the power button to turn the fan and light on or off.
	Press and hold for 5 seconds to turn the buzzer on or off.
	Press and release the button to turn the fan off
<b>1</b>	Press and release the button to turn the fan on low speed
<b>6</b>	Press and release the button to turn the fan high speed
	Press and release the button. The fan enters low and medium speeds for 25s each. Press the other wind buttons to exit the function
1H 3H 6H	Press and release the button. The fan will enter the timer function, The fan will turn off when the timer function is finished .press other buttons to exit the function
	Change the direction the fan spins.
	Light ON/OFF Press and release the button to turn the light on or off
<b>-</b>	Turn down the brightness
<b>+</b>	Turn up the brightness
	Press and release the button to turn the light in night light mode
<b>WW</b>	Click or long press to turn down the CCT. The minimum is 2700K.
<b>CW</b>	Click or long press to turn up the CCT. The maximum is 5000K.
	Press the left and right buttons to scroll through the light color options (warm light, neutral light, daylight, red, orange, yellow, green, blue, indigo and violet).
<b>COLOR</b>	Use the COLOR button to scroll through scenes such as RGB Cycle → Festival → Forest → Ocean → color jump

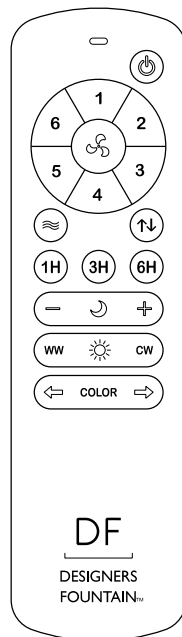

# OPERATION

---

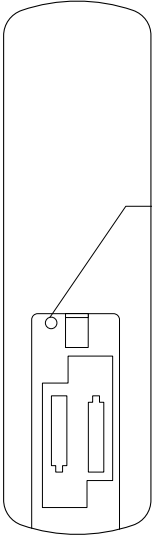

**NOTE:** The remote control and the fan have been paired. In the event that the remote control is unable to control the fan, the following measures can be taken:

Connect the fan and remote control. Click the learning button for 1s within 30s of power on, the buzzer will sound once.

## SUMMER MODE (FORWARD)

- Press the fan rotation button (↓↑) on the remote control.
- A downward airflow creates a cooling effect.

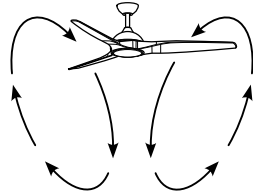

## WINTER MODE (REVERSE)

- Press the fan rotation button (↓↑) on the remote control.
- An upward airflow moves warmer air off of the ceiling area.

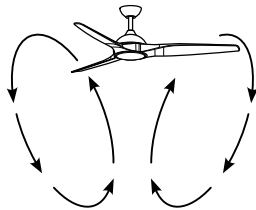

## **FCC NOTICE**

---

**NOTICE:** This device has been tested and found to comply with the limits for a Class B digital device, pursuant to part 15 of the FCC Rules. These limits are designed to provide reasonable protection against harmful interference in a residential installation. This equipment generates, uses and can radiate radio frequency energy and, if not installed and used in accordance with the instruction manual, may cause harmful interference to radio communications. However, there is no guarantee that interference can be determined by turning the equipment off and on, the user is encouraged to try to correct the interference by one or more of the following measures:

- Reorient or relocate the receiving antenna.
- Increase the separation between the device and receiver.
- Connect the equipment into an outlet on a circuit different from that to which the receiver is connected.
- Consult the dealer or an experienced radio/TV technician for help.

This device complies with part 15 of the FCC Rules. Operation is subject to the following two conditions: (1) This device may not cause harmful interference, and (2) this device must accept any interference received, including interference that may cause undesired operation.

## CARE AND CLEANING

---

- Check the support connections, brackets, and blade attachments twice a year. Ensure they are secure. Some connections may become loose over time because of the fan's natural movement. It is not necessary to remove the fan from the ceiling.
- Clean your fan periodically. Use only a soft brush or lint-free cloth to avoid scratching the finish. The plating is sealed with a lacquer to minimize discoloration or tarnishing.
- Do not use water when cleaning. Water could damage the motor, or the wood, or possibly cause an electrical shock.
- Do not apply oil to your fan or motor. The motor has permanently-lubricated sealed ball bearings.

## TROUBLESHOOTING

---

<b>Problem</b>	<b>Solution</b>
The fan will not start.	<ul style="list-style-type: none"><li><input type="checkbox"/> Check the breaker or the fuses.</li><li><input type="checkbox"/> Check the line wire connections to the fan and switch wire connections in the housing.</li></ul>
The fan sounds noisy.	<ul style="list-style-type: none"><li><input type="checkbox"/> Make sure all motor housing screws are snug.</li><li><input type="checkbox"/> Make sure the screws that attach the fan blade to the motor are tight.</li><li><input type="checkbox"/> Make sure the wire nut connections are not rattling against each other or the interior wall of the switch housing.</li><li><input type="checkbox"/> Allow a 24-hour "breaking in" period. Most noises associated with a new fan disappear during this time.</li><li><input type="checkbox"/> If using the ceiling light kit, make sure the glass shade is secured tightly.</li><li><input type="checkbox"/> Make sure there is a short distance from the ceiling to the canopy. It should not touch the ceiling.</li><li><input type="checkbox"/> Make sure your ceiling box is secure and that rubber isolator pads are used between the mounting bracket and outlet box.</li></ul>
The fan wobbles.	<ul style="list-style-type: none"><li><input type="checkbox"/> Verify that all blades and blade arm screws are secure (most fan wobble problems are caused by loose parts.) Once the fan is properly installed, run the ceiling fan for 10 minutes to let the fan self-adjust.</li></ul>

DF ] DESIGNERS™  
FOUNTAIN

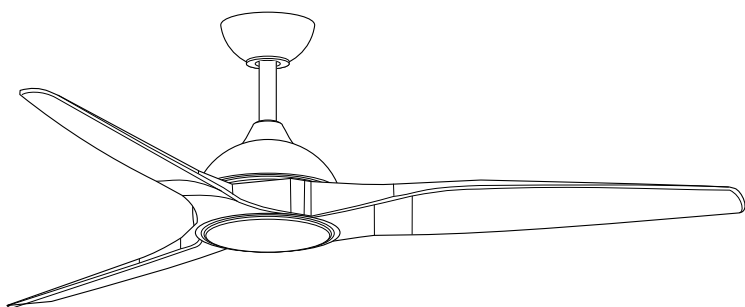

## **ARCAS**

**VENTILADOR PARA EXTERIOR  
INSTRUCCIONES DE INSTALACIÓN**

---

# **GARANTÍA**

---

## **LO QUÉ ESTÁ CUBIERTO**

El fabricante garantiza que el motor del ventilador está libre de defectos de mano de obra y materiales presentes durante un período de diez (10) años a partir de la fecha de compra por parte del comprador original. El fabricante garantiza que el juego de iluminación, excluyendo cualquier vidrio, estará libre de defectos de mano de obra y material por un período de tres (3) años a partir de la fecha de compra. El fabricante también garantiza que todas las demás piezas del ventilador, excluyendo el vidrio o las aspas, estarán libres de defectos de mano de obra y material durante un período de un (1) año. Esta garantía se aplica únicamente al consumidor original y únicamente a los productos utilizados en condiciones de uso y servicio normales. Si se descubre que este producto es defectuoso, la única obligación del fabricante, y su exclusivo recurso, es la reparación o reemplazo del producto a discreción del fabricante, siempre que el producto no haya sido dañado por mal uso, abuso, accidente, modificaciones, alteraciones, negligencia o mal manejo.

## **LO QUE NO ESTÁ CUBIERTO**

Esta garantía no se aplicará a ningún producto que se haya instalado, configurado o utilizado incorrectamente de cualquier manera que no esté de acuerdo con las instrucciones suministradas con el producto. Esta garantía no se aplicará a una falla del producto como resultado de un accidente, mal uso, abuso, negligencia, alteración o instalación defectuosa, o cualquier otra falla que no esté relacionada con materiales o mano de obra defectuosos. Esta garantía no se aplicará al acabado de ninguna parte del producto, como la superficie y/o la intemperie, ya que esto se considera desgaste normal.

El fabricante no garantiza y rechaza especialmente cualquier garantía, ya sea expresa o implícita, de idoneidad para un propósito particular, que no sea la garantía contenida en este documento. El fabricante renuncia específicamente a cualquier responsabilidad y no será responsable de ninguna pérdida o daño consecuente o incidental, incluidos, entre otros, los costos de mano de obra/gastos involucrados en el reemplazo o reparación de dicho producto.

Esta garantía no cubre ningún costo de mano de obra ni honorarios asociados con la mano de obra (incluidos los honorarios del electricista) necesarios para instalar, retirar o reemplazar un ventilador o cualquiera de sus piezas.

Comuníquese con el equipo de servicio al cliente en comuníquese con nuestro equipo de servicio al cliente al 1-800-228-6197.

## **INFORMACIÓN DE SEGURIDAD**

---

**ADVERTENCIA:** Desconecte la energía antes de quitar o instalar el ventilador de techo.

**ADVERTENCIA:** Para reducir el riesgo de descarga eléctrica, este ventilador debe instalarse con un control/interruptor de pared aislante.

**ADVERTENCIA:** Para reducir el riesgo de lesiones personales, no doble los brazos de las aspas al instalar los soportes, equilibrar las aspas o limpiar el ventilador.

**ADVERTENCIA:** No inserte objetos extraños entre las aspas del ventilador en rotación.

- Para reducir el riesgo de descarga eléctrica, asegúrese de que la electricidad esté apagada en el disyuntor o en la caja de fusibles antes de comenzar.
- Todo el cableado debe estar de acuerdo con el Código Eléctrico Nacional (N.E.C.) y los códigos eléctricos locales. La instalación eléctrica debe ser realizada por un electricista autorizado y calificado.
- La caja eléctrica y la estructura de soporte deben estar montadas de forma segura y ser capaces de soportar de manera confiable un mínimo de 35 lb (15.9 kg). Utilice únicamente cajas de salida certificadas por UL marcadas "FOR FAN SUPPORT".
- El ventilador debe montarse con un espacio libre mínimo de 2.1 m (7 pies) desde el borde posterior de las aspas hasta el suelo.
- Evite colocar objetos en el camino de las cuchillas.
- Para evitar lesiones personales o daños al ventilador y otros elementos, tenga cuidado al trabajar o limpiar el ventilador.
- Todos los tornillos de fijación deben revisarse y reapretarse cuando sea necesario antes de la instalación.

## HERRAMIENTAS NECESARIAS

---



Desarmador  
de Cruz

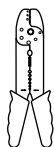

Pela-  
cables



Escalera



Cinta  
Eléctrica



Gafas  
Protectoras

## FERRETERÍA INCLUIDA

---

**NOTA:** La ferretería no se muestra en tamaño real.



AA



BB



CC



DD



EE



FF

Parte	Descripción	Cantidad
AA	Arandela de Seguridad	2
BB	Arandela Plana	2
CC	Tornillo de Aspa*	9
		+1 mas
DD	Tureca para Cables	3
EE	Tornillo de Montaje #8-32	2
FF	Tornillo de Montaje #10-32	2

\* Los tornillos de aspa están pre montados en el motor, pero hay un tornillo de brazo adicional en el paquete de hardware.

# CONTENIDO

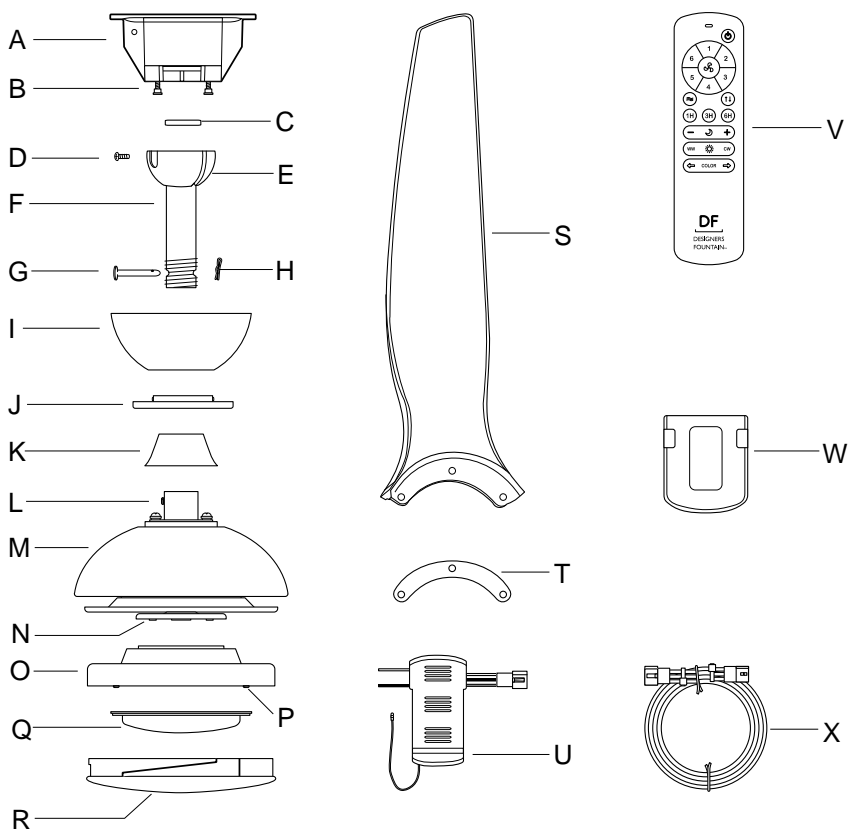

Parte	Descripción	Cant.	Parte	Descripción	Cant.
A	Soporte de Montaje	1	M	Motor	1
B	Tornillo de la Cubierta	2	N	Tornillo del Plato	3
C	Clavo Recto	1	O	Platillo	1
D	Tornillo de la Bola	1	P	Tornillo del Juego de Luz	3
E	Bola Colgante	1	Q	Juego de Luz	1
F	Vara	1	R	Pantalla	1
G	Pasador de Horquilla	1	S	Aspa	3
H	Chaveta	1	T	Placa de Soporte	3
I	Cubierta	1	U	Receptor	1
J	Tapa de la Cubierta	1	V	Control Remoto	1
K	Tapa del Motor	1	W	Porta Remoto	1
L	Tornillo del Motor	2	X	Extensión de Cables	1

## OPCIONES DE MONTAJE

**ADVERTENCIA:** Para reducir el riesgo de incendio, descarga eléctrica o lesiones personales, monte el ventilador en una caja eléctrica marcada como aceptable para soporte del ventilador utilizando los tornillos proporcionados con la caja eléctrica. Es posible que un tomacorriente comúnmente utilizado para soportar accesorios de iluminación no sea adecuado para soportar ventiladores y deba ser reemplazado. En caso de duda, consulte a un electricista calificado.

**NOTA:** Es posible que necesite una vara más larga para mantener la distancia adecuada entre las aspas cuando instale en un techo inclinado y empinado. El ángulo máximo permitido es de 13° con respecto a la horizontal. Si la cubierta (I) toca la bola colgante (E) y la vara (F), retire la tapa de la cubierta (J) y gire la cubierta (I) 180° antes de fijar la cubierta (I) al soporte de montaje (A).

Si su ventilador de techo no tiene una caja de montaje listada por UL, instale una siguiendo las siguientes instrucciones:

- Desconecte la energía quitando el fusible o apagando el disyuntor.
- Asegure la caja eléctrica (no incluida) directamente a la estructura del edificio o casa. Utilice sujetadores y materiales adecuados (no incluidos). La caja eléctrica y su soporte deben poder soportar completamente el peso del ventilador en movimiento (al menos 35 lb). No utilice una caja eléctrica de plástico.

Las siguientes ilustraciones muestran tres formas diferentes de montar la caja eléctrica (no incluida).

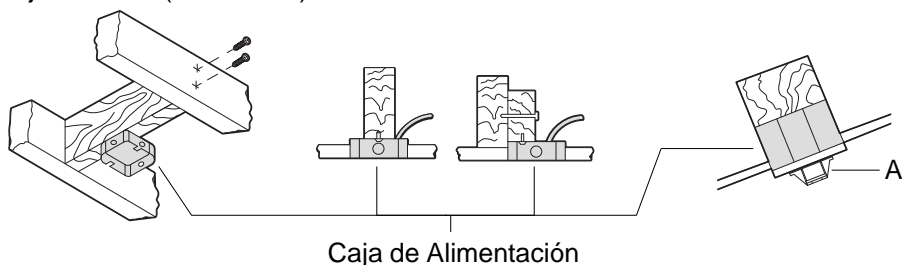

Para colgar su ventilador donde hay un accesorio existente pero no una viga del techo, es posible que necesite una barra para colgar de instalación (no incluida), como se muestra a continuación.

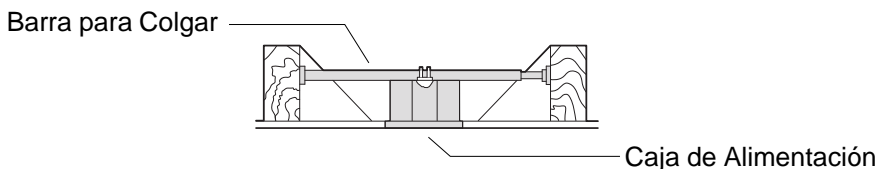

# INSTALACIÓN

## 1 FIJE EL SOPORTE DE MONTAJE

**NOTA:** Utilice los tornillos de montaje #8-32 (EE) o los tornillos de montaje #10-32 (FF) según los agujeros de la caja de conexiones.

- Enrosque una arandela de seguridad (AA) seguida por una arandela plana (BB) en un tornillo de montaje (EE o FF).
- Asegure el soporte de montaje (A) en la caja eléctrica usando los tornillos de montaje (EE o FF) y apriete los tornillos de montaje (EE o FF).

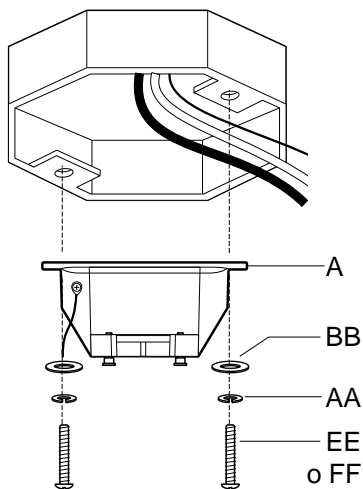

## 2 PREPARAR LA BOLA COLGANTE Y LA VARA

- Retire la chaveta (H) y el pasador de horquilla (G) de la vara (F).
- Afloje el tornillo de la bola (D) de la bola colgante (E).
- Jale la bola colgante (E) hacia abajo y retire el clavo recto (C) de la vara (F).
- Retire la bola colgante (E).

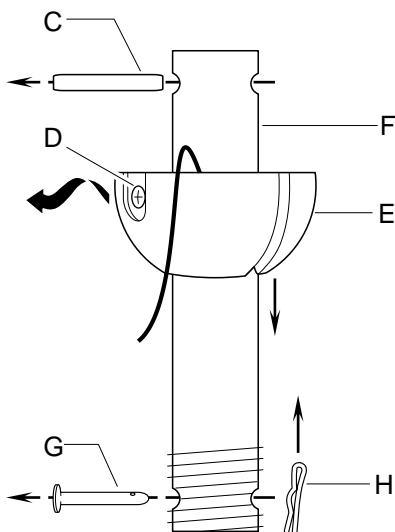

## INSTALACIÓN (CONTINUACIÓN)

### 3 ENSAMBLAJE DEL MOTOR Y LA VARILLA

- Retire todos los tornillos de las aspas (CC) del motor (M) y déjalos a un lado. Deseche el bloque del motor.
- Afloje los tornillos del motor (L) en la parte superior del motor (M).
- Pase los cables del motor (M) a través del centro de la vara (F).
- Gire la vara (F) en el motor (M) hasta que esté apretada y luego desenrosque la vara (F) ligeramente hasta que los agujeros de la vara (F) y los agujeros del motor (M) se alineen.
- Inserte el pasador de horquilla (G) a través de los agujeros del motor (M) y la vara (F), y luego asegúrelo con la chaveta (H).
- Apriete los tornillos del motor (L).

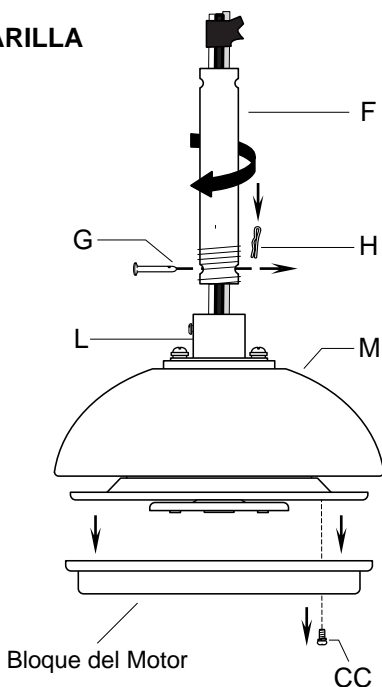

### 4 ENSAMBLAJE LA PARTE SUPERIOR

- Pase los cables a través de la tapa del motor (K), la tapa de la cubierta (J), la cubierta (I) y la bola colgante (E).
- Empuje la tapa del motor (K) hacia abajo por la vara (F) para cubrir los tornillos en el motor (M).
- Inserte el clavo recto (C) en la parte superior de la vara (F) y empuje la bola colgante (E) hacia arriba para que se traben con el clavo recto (C).
- Apriete el tornillo de la bola (D) en la bola colgante (E).

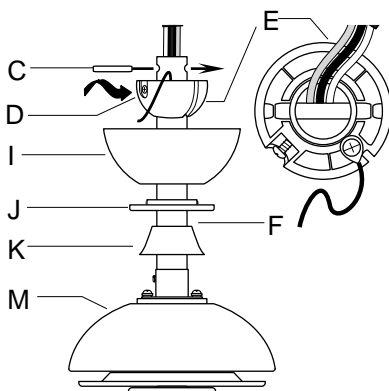

## INSTALACIÓN (CONTINUACIÓN)

### 5 MONTAR EL MOTOR

- Levante la bola colgante (E) hacia arriba y a través de la abertura del soporte de montaje (A), y permita que la bola colgante (E) se asiente en la parte inferior del soporte de montaje (A).

**NOTA:** El soporte de montaje (A) tiene una guía cerca de la parte inferior que se alinea con la ranura en la bola colgante (E).

- Asegúrese de que la bola colgante (E) encaje en su lugar con la guía del soporte de montaje.(A).

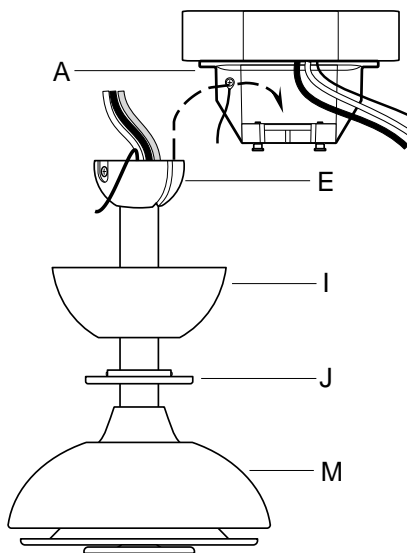

### 6 CONECTAR LOS CABLES

- Asegúrese de que la protuberancia en la parte trasera del soporte de montaje (A) esté alineada con la muesca de la bola colgante (E).
- Inserte el receptor (U) en el soporte de montaje (A).
- Conecte el cable de alimentación de tierra al cable del soporte de montaje (A) a tierra y al cable de tierra en la bola colgante (E) usando una tuerca para cables (DD).
- Conecte el cable de alimentación blanco al cable blanco del ventilador usando una tuerca para cables (DD). Conecte el cable de alimentación negro al cable negro de la luminaria usando una tuerca para cables (DD).
- Conecte los conectores macho y hembra juntos.
- Asegure cada unión con cinta adhesiva. Meta las conexiones de los cables en la caja de alimentación.

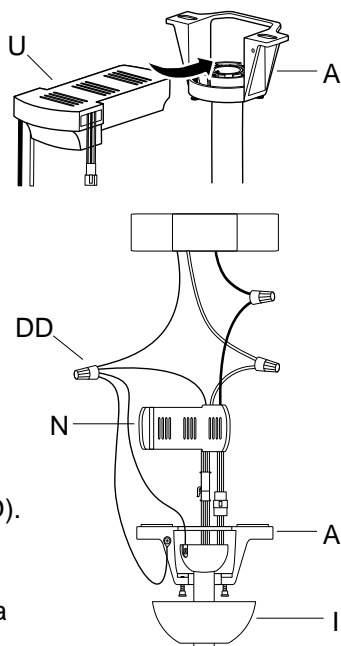

## INSTALACIÓN (CONTINUACIÓN)

### 7 ASEGURE LA CUBIERTA

- Alinee los tornillos de la cubierta (B) con la parte ancha de las ranuras bocallave en la cubierta (I).
- Gire la cubierta (I) hasta que los tornillos de la cubierta (B) estén en el extremo angosto de las ranuras bocallave.
- Apriete los tornillos de la cubierta (B) hasta que la cubierta (I) esté segura.
- Alinee la cubierta (I) con la tapa de la cubierta (J).
- Empuje la tapa de la cubierta (J) hacia arriba hasta que las cabezas de los tornillos de la cubierta (B) encajen en las ranuras de la tapa de la cubierta (J).
- Gire la tapa de la cubierta (J) hasta que los tornillos de la cubierta (B) estén en los extremos angostos de las ranuras.

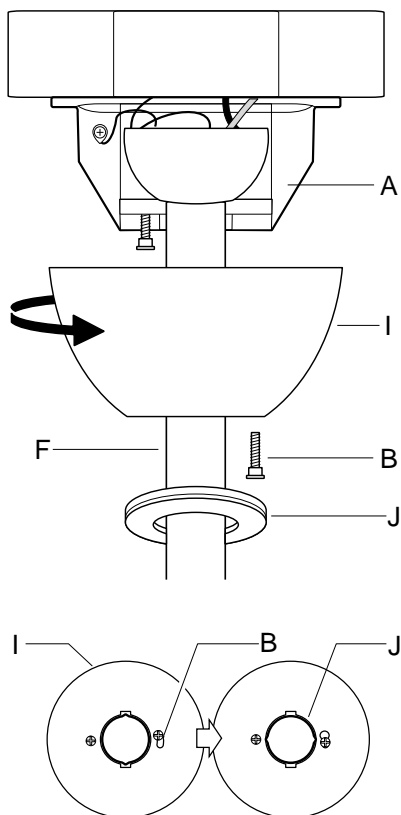

### 8 MONTE LAS ASPAS

- Alinee la placa de soporte (T) en la aspa (S) del ventilador y asegúrela en su lugar usando los tornillos de aspa (CC) que retiró en el paso 3.

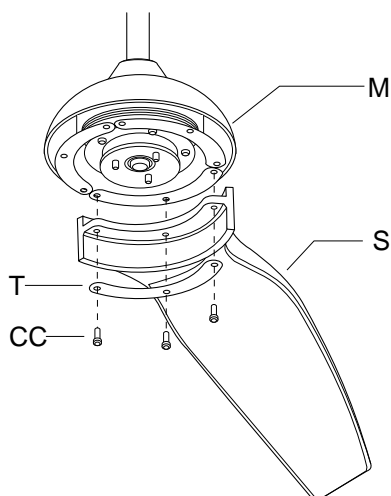

## INSTALACIÓN (CONTINUACIÓN)

---

### 9 ASEGURE EL PLATO Y EL JUEGO DE LUZ

- Retire los tres tornillos del plato (N) del centro del motor (M).
- Alinee los agujeros del platillo (O) con los agujeros del motor (M).
- Utilice los tornillos del plato (N) que quitó anteriormente para fijar el platillo (O) al motor (M).
- Retire los tres tornillos del juego de luz (P) del platillo (O).
- Conecte el conector rápido del motor (M) al conector rápido del juego de luz (Q).
- Alinee los agujeros del juego de luz (Q) con los agujeros del platillo (O).
- Utilice los tornillos para el juego de luz (P) que quitó anteriormente para fijar el juego de luz (Q) al platillo (O).

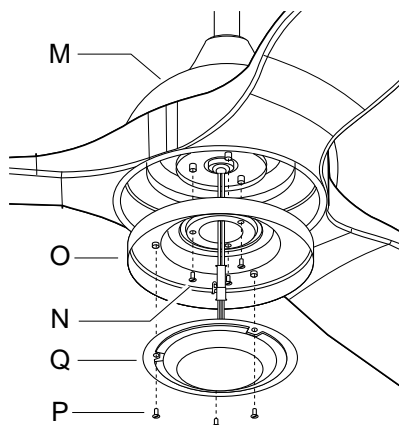







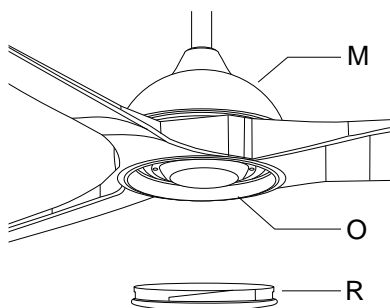

---

### 10 ASEGURE LA PANTALLA

- Alinee la pantalla (R) con el plato (O) y gire la pantalla (R) hasta que encaje en su lugar.



## OPERACIÓN

Icono	Función
	Encendido/apagado: presione y suelte el botón de encendido para encender o apagar el ventilador y la luz. Mantenga presionado durante 5 segundos para activar o desactivar el timbre.
	Presione y suelte el botón para apagar el ventilador.
<b>1</b>	Presione y suelte el botón para encender el ventilador a baja velocidad.
<b>6</b>	Presione y suelte el botón para encender el ventilador a alta velocidad.
	Presione y suelte el botón. El ventilador ingresa a velocidades baja y media durante 25 segundos cada una. Presione los otros botones de viento para salir de la función.
1H 3H 6H	Presione y suelte el botón. El ventilador ingresará a la función de temporizador. El ventilador se apagará cuando finalice la función de temporizador. Presione otros botones para salir de la función.
	Cambia la dirección en la que gira el ventilador.
	Luz encendida/apagada Presione y suelte el botón para encender o apagar la luz.
<b>-</b>	Atenué el brillo
<b>+</b>	Suba el brillo
	Presione y suelte el botón para encender la luz en modo de luz nocturna.
<b>WW</b>	Haga clic o mantenga presionado para bajar el CCT. El mínimo es 2700K.
<b>CW</b>	Haga clic o mantenga presionado para aumentar la CCT. El máximo es 5000K.
	Presione los botones izquierdo y derecho para desplazarse por las opciones de color de la luz (luz cálida, luz neutra, luz diurna, rojo, naranja, amarillo, verde, azul, índigo y violeta).
<b>COLOR</b>	Utilice el botón COLOR para desplazarse por escenas como Ciclo RGB → Festival → Bosque → Océano → Salto de color 

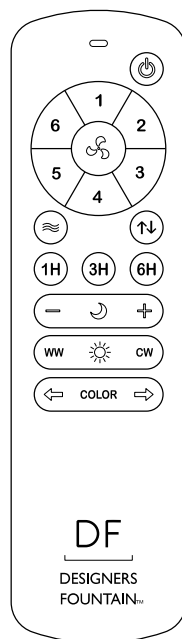

## OPERACIÓN (CONTINUACIÓN)

---

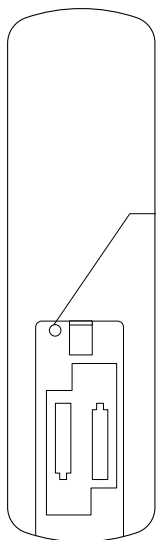

**NOTA:** El control remoto y el ventilador se han emparejado. En caso de que el control remoto no pueda controlar el ventilador, se pueden tomar las siguientes medidas:

Conexión del ventilador y el control remoto.

Haga clic en el botón por 1 segundo de aprendizaje dentro de los 30 segundos posteriores al encendido, el timbre sonará una vez.

### MODO DE VERANO (ADELANTE)

- Presione el botón de rotación del ventilador (↓↑) en el control remoto.
- Un flujo de aire descendente crea un efecto refrescante.

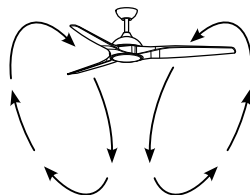

### MODO DE INVIERNO (REVERSO)

- Presione el botón de rotación del ventilador (↓↑) en el control remoto.
- Un flujo de aire ascendente expulsa el aire más cálido del área del techo.

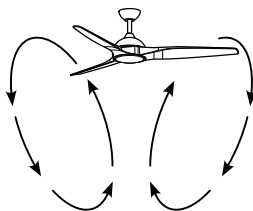

## **AVISO DE FCC**

---

**AVISO:** Este aparato ha sido probado y cumple con los límites para un aparato digital de Clase B, según la Parte 15 de la normativa FCC. Estos límites están diseñados para proporcionar una protección razonable contra las interferencias perjudiciales en una instalación residencial. Este aparato genera, utiliza y puede irradiar energía de radiofrecuencia y, si no se instala y utiliza de acuerdo con las instrucciones, puede causar interferencias perjudiciales en las comunicaciones de radio. Sin embargo, no hay garantía de que la interferencia puede determinarse encendiéndolo y apagándolo, se recomienda al usuario que intente corregir la interfaz en una o más de las siguientes medidas:

- Reorientar o reubicar la antena de recepción.
- Aumentar la distancia entre el aparato y el receptor.
- Conectar el equipo a un enchufe de un circuito diferente de aquel al que está conectado el receptor.
- Consulte al distribuidor o un técnico de radio/televisión para obtener ayuda.

Este dispositivo cumple con la parte 15 de las Reglas de la FCC. Su operación está sujeta a las siguientes dos condiciones: (1) Este dispositivo no debe causar interferencia dañina y (2) este dispositivo debe aceptar cualquier interferencia recibida, incluyendo aquella que pueda causar una operación indeseada.

## **CUIDADO Y LIMPIEZA**

- Revise las conexiones de soporte, los soportes y los accesorios de las cuchillas dos veces al año. Asegúrese de que estén seguros. Algunas conexiones pueden aflojarse con el tiempo debido al movimiento natural del ventilador. No es necesario quitar el ventilador del techo.
- Limpia tu ventilador periódicamente. Utilice únicamente un cepillo suave o un paño sin pelusa para evitar rayar el acabado. El revestimiento está sellado con una laca para minimizar la decoloración o el deslustre.
- No utilice agua al limpiar. El agua podría dañar el motor o la madera, o posiblemente provocar una descarga eléctrica.
- No aplique aceite a su ventilador o motor. El motor tiene rodamientos de bolas sellados permanentemente lubricados.

## **SOLUCIÓN DE PROBLEMAS**

<b>Problema</b>	<b>Solución</b>
El ventilador no arranca.	<ul style="list-style-type: none"><li><input type="checkbox"/> Revise el disyuntor o los fusibles.</li><li><input type="checkbox"/> Revise las conexiones de los cables de línea al ventilador y los cables de conexiones del interruptor en el alojamiento.</li></ul>
El ventilador suena ruidoso.	<ul style="list-style-type: none"><li><input type="checkbox"/> Asegúrese de que todos los tornillos del alojamiento del motor estén ajustados.</li><li><input type="checkbox"/> Asegúrese de que los tornillos que sujetan las aspas del ventilador al motor estén apretados.</li><li><input type="checkbox"/> Asegúrese de que las conexiones de las tuercas para cables no golpeen entre sí ni contra la pared interior del alojamiento del interruptor.</li><li><input type="checkbox"/> Permita un período de “asentamiento” de 24 horas. La mayoría de los ruidos asociados con un ventilador nuevo desaparecen durante este tiempo.</li><li><input type="checkbox"/> Si utiliza el kit de iluminación de techo, asegúrese de que la pantalla de vidrio esté bien asegurada.</li><li><input type="checkbox"/> Asegúrese de que haya una distancia corta desde el techo hasta el dosel. No debe tocar el techo.</li><li><input type="checkbox"/> Asegúrese de que su caja de techo esté segura y de que se utilicen gomas aislantes entre el soporte de montaje y la caja eléctrica.</li></ul>
El ventilador se tambalea.	<ul style="list-style-type: none"><li><input type="checkbox"/> Verifique que todas las aspas y los tornillos de brazo estén asegurados (la mayoría de los problemas de oscilación del ventilador se deben a piezas sueltas). Una vez que el ventilador esté instalado correctamente, haga funcionar el ventilador de techo durante 10 minutos para permitir que se autoajuste.</li></ul>