

MODEL: S300

USER MANUAL

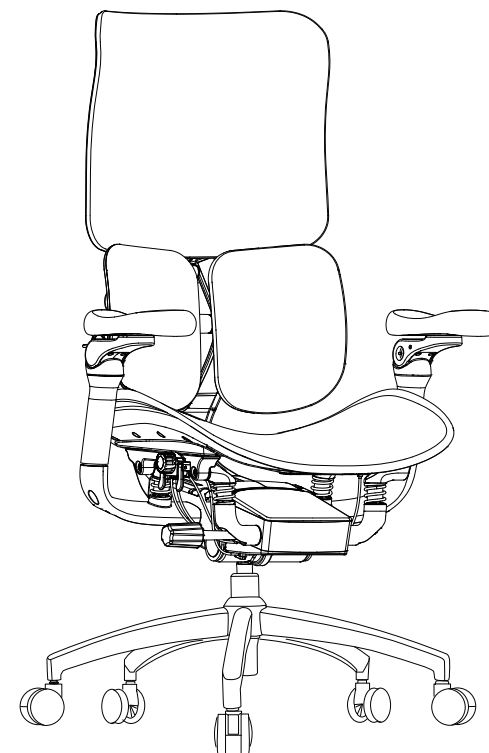

Sihoo Store US



Sihoo Store EU



Instagram



Thank you for choosing Sihoo.

We hope our products can enhance your comfort and promote a healthy lifestyle.

We take pride in offering a comprehensive three-year warranty for all Sihoo products, supported by round-the-clock customer service to guarantee your utmost satisfaction.

Should you require any assistance, please do not hesitate to contact us at

service@sihoooffice.com

Kindly note: To expedite our services, kindly include your order number when reaching out to our customer support.

Sincerely,

SIHOO

Sihooを選んでいただき、ありがとうございます。

私たちの製品がお客様の快適さを向上させ、健康的なライフスタイルを促進できることを願っています。

Sihooのすべての製品に対して、包括的な3年間の保証を提供し、常時対応のカスタマーサービスでお客様の最大の満足を保証しております。

お手伝いが必要な場合は、どうぞお気軽に
service@sihoooffice.com までお問い合わせください。

ご注意：サービスを迅速に提供するために、カスタマーサポートにお問い合わせいただく際には、ご注文番号をご記入いただくと助かります。

どうぞよろしくお願いいたします。

SIHOO

SIHOO ABOUT US



Sihoo is a renowned specialist in ergonomic furniture, dedicated to offering healthy and comfortable ergonomic chairs. With a 12-year emphasis on technology and well-being, Sihoo's mission is to enhance people's lives through innovative and ergonomic furniture solutions. Presently, Sihoo's ergonomic chairs are available in over 100 countries and have garnered acclaim among Fortune 500 companies, as well as in more than 10 million households worldwide.

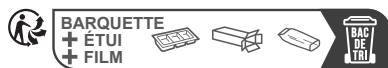

Séparez les éléments avant de trier



FR
Pensez à
donner ou recycler.

<https://quefairedemesdechets.fr>

CONTENTS

1. User Manual	P01-P04
2. Benutzerhandbuch	P05-P08
3. Manuel utilisateur	P09-P12
4. Manuale utente	P13-P16
5. Manual de usuario	P17-P20
6. 組立説明書	P21-P24
7. دليل الاستخدام	P25-P28

CAUTION !

Work on gas springs only by trained specialist personnel.

ACHTUNG !

Arbeiten an Gasfedern nur durch eingewiesenes Fachpersonal.



Parts List

(Please refer to the actual size. Each type of screw and washer has one reserved as a spare.)

Key	Description	Part	Qty.	Spare
A	Wheel		5pcs	
B	Chair leg tube		5pcs	
C	Base		1pc	
D	T wrench		1pc	
E	Chair leg screw (M6X12)		10pcs	1pc
F	M6 dual-stacked self-locking washer		10pcs	1pc
G	Decorative cover		1pc	
H	Gas lift		1pc	
I	Seat cushion and mechanism assembly		1pc	
J	Backrest		1pc	
K	Seat back screw (M8x16)		3pcs	1pc
L	Armrest		1pair	
M	Armrest screw (M6x25)		4pcs	1pc
N	M6 spring washer		4pcs	1pc

Note: Please sort the screws and measure their lengths beforehand for easier assembly.

Step 1

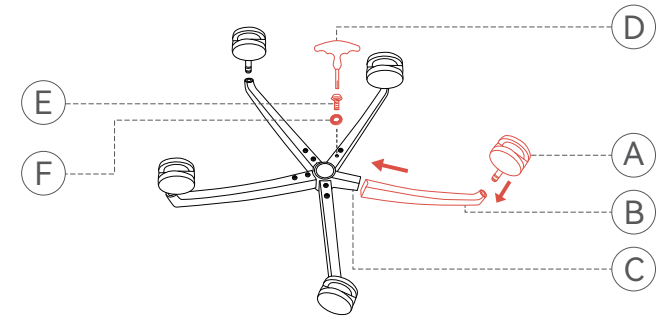

Use 10 M6X12 chair leg screws (E) and 10 M6 dual-stacked self-locking washers (F) to connect the five chair leg tubes (B) to the base (C), and then insert the wheels (A).

Step 2

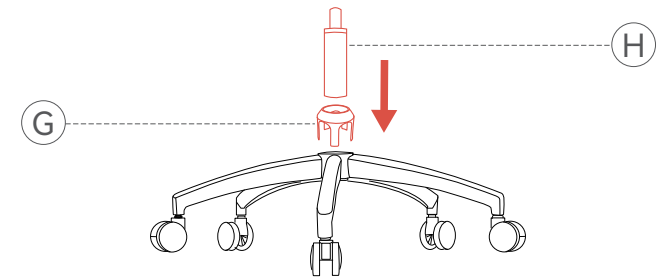

Install the decorative cover (G) and insert the gas lift (H) into the middle hole of the chair base.

Step 3

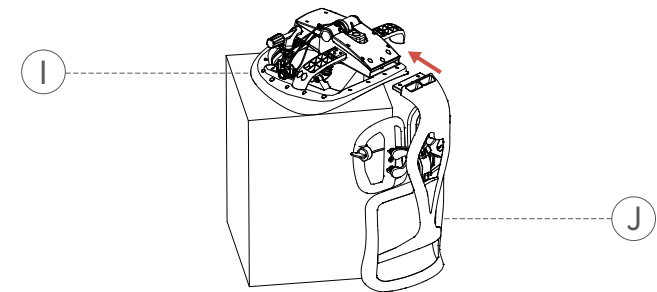

Insert the backrest (J) into the backplate of the mechanism (I).



Operation Instructions

(Please refer to the actual size.)

Step 4

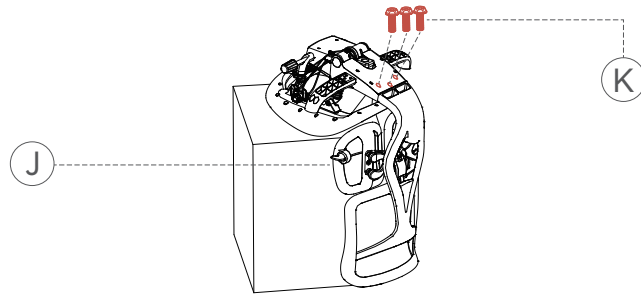

Use 3 M8x16 screws (K) to connect the backrest (J) to the backplate.

Step 5

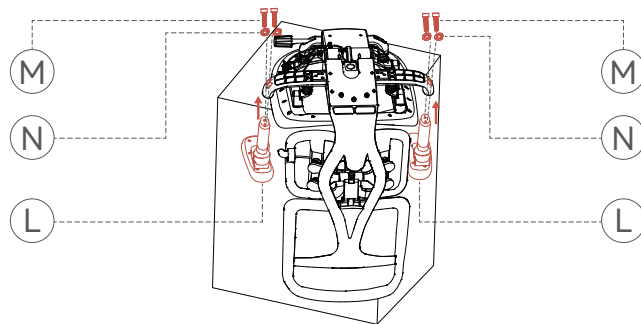

Insert the armrests (L) into the armrest brackets, and then connect the armrests to the armrest brackets using 4 M6x25 screws (M) and M6 spring washers (N).

Step 6

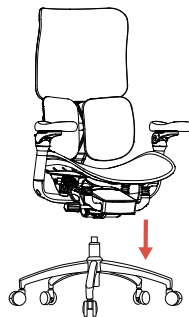

Align the mechanism with the gas lift and insert it. The chair assembly is now complete.

Adjustable backrest angle by using the adjustment knob.
1st level: Forward tilt for focused office sitting posture.
2nd level: Normal office sitting posture.
3rd level: Relaxed sitting posture.

The dual-wing adjustable lumbar cushion can automatically adapt to wrap around the waist and can be infinitely adjusted based on body posture.

The rotating handle can adjust the infinite angle of the lumbar cushion.

Pulling this handle can control the sliding of the seat cushion forward and backward.

The rotating handle can adjust the tension when reclining the backrest.

The integrated backrest and shoulder pillow can be adjusted in four different height levels.

The armrests are adjustable in height and angle, both inward and outward. The PU surface can rotate and be adjusted forward/backward. It can also rotate upward by 35 degrees.

The rotating knob can adjust the recline angle of the backrest.

Pulling this handle can adjust the seat cushion height.

The cantilevered cushioning mechanism allows for adaptive vertical adjustment.

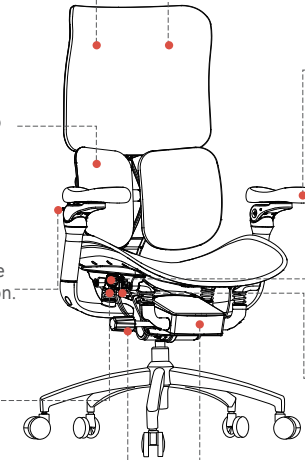

Safety Installation

1. Each chair is designed to support the weight of one person only.
2. Please use the chair on a flat, even surface.
3. Do not allow children under the age of 5 to sit on the chair without supervision.
4. Avoid sitting on the armrest to prevent potential accidents.
5. Do not stand on the chair, use it as a ladder, or step on it.
6. Please refrain from placing excessive weight on the chair or using it as a makeshift trolley.
7. Avoid using sharp or pointed objects that could damage the chair, and keep it away from open flames or sources of heat.
8. For your safety, do not attempt to disassemble the gas lift mechanism.



Stückliste

(Bitte beachten Sie die tatsächliche Größe. Von jeder Art Schraube und Unterlegscheibe ist jeweils eine als Ersatz vorgesehen.)

Schlüssel	Beschreibung	Teil	Menge	Ersatz
A	Rad		5	
B	Stuhlbeinrohr		5	
C	Basis		1	
D	T-Schlüssel		1	
E	Stuhlbeinschraube (M6X12)		10	1
F	M6 doppelt gestapelte selbstsichernde Unterlegscheibe		10	1
G	Dekorative Abdeckung		1	
H	Gasfeder		1	
I	Sitzkissen und Mechanismusbaugruppe		1	
J	Rückenlehne		1	
K	Rückenlehnen-Schraube (M8x16)		3	1
L	Armlehne		1paar	
M	Armlehnen-Schraube (M6x25)		4	1
N	M6 Federscheibe		4	1

Hinweis: Bitte sortieren Sie die Schrauben im Voraus und messen Sie ihre Längen, um die Montage zu erleichtern.

Schritt 1

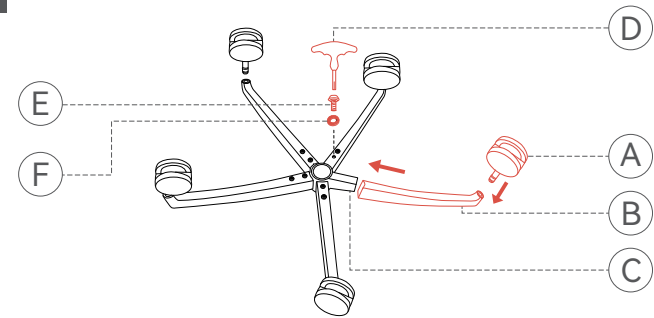

Verwenden Sie 10 M6X12 Stuhlfußschrauben (E) und 10 M6 doppelt gestapelte selbstsichernde Unterlegscheiben (F), um die fünf Stuhlfußrohre (B) mit der Basis (C) zu verbinden, und setzen Sie dann die Räder (A) ein.

Schritt 2

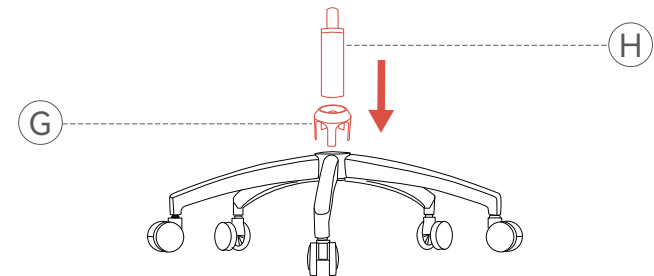

Installieren Sie die dekorative Abdeckung (G) und setzen Sie den Gaslift (H) in das mittlere Loch der Stuhlbase ein.

Schritt 3

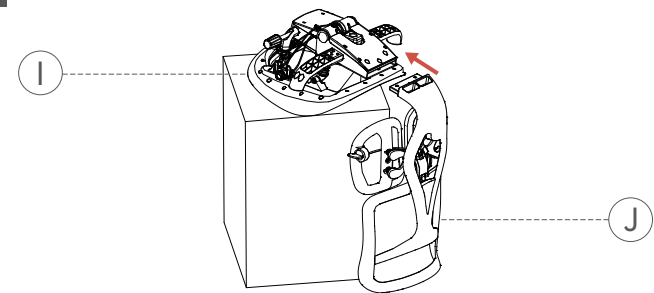

Führen Sie die Rückenlehne (J) in die Rückenplatte des Mechanismus (I) ein.



Betriebsanleitung

(Bitte beachten Sie die tatsächliche Größe.)

Schritt 4

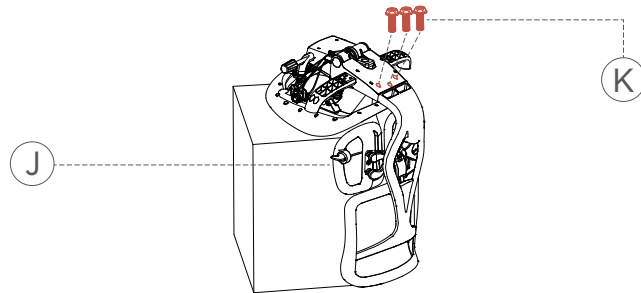

Verwenden Sie 3 M8x16 Schrauben (K), um die Rückenlehne (J) mit der Rückenplatte zu verbinden.

Schritt 5

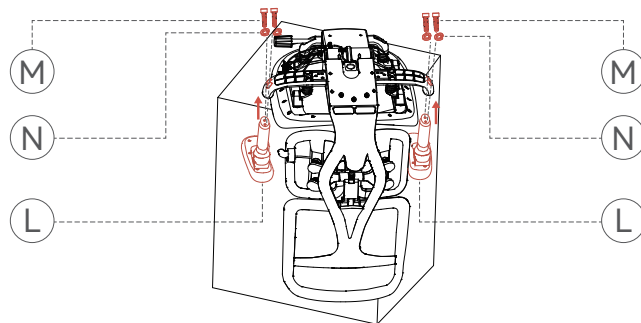

Setzen Sie die Armlehnen (L) in die Armlehnhalterungen ein und befestigen Sie die Armlehnen dann mit 4 M6x25 Schrauben (M) und M6 Federringen (N) an den Armlehnhalterungen.

Schritt 6

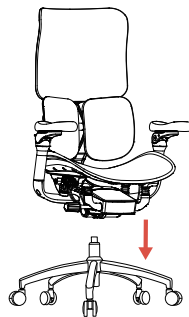

Richten Sie den Mechanismus mit dem Gaslift aus und setzen Sie ihn ein. Die Montage des Stuhls ist jetzt abgeschlossen.

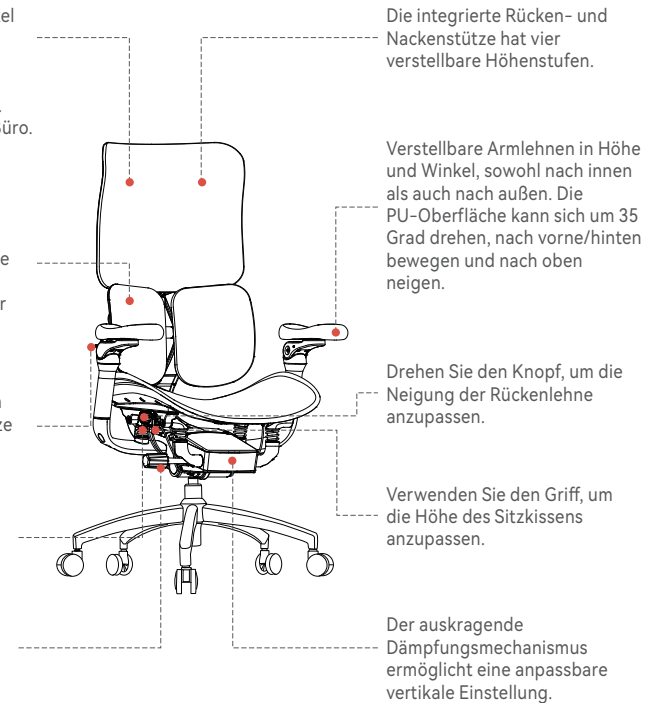

Passen Sie den Neigungswinkel der Rückenlehne mithilfe des Knopfes an.
1. Stufe: Vorwärtsneigung für konzentriertes Sitzen im Büro.
2. Stufe: Normales Sitzen im Büro.
3. Stufe: Entspanntes Sitzen.

Das doppelflügelige Lordosenkissen umschließt die Taille und passt sich automatisch und stufenlos der Körperhaltung an.

Die drehbare Kurbel kann den Winkel der Lendenwirbelstütze stufenlos anpassen.

Verwenden Sie den Griff, um das Sitzkissen nach vorne/hinten zu bewegen.

Drehen Sie den Griff, um die Spannung der Rückenlehnenneigung anzupassen.

Die integrierte Rücken- und Nackenstütze hat vier verstellbare Höhenstufen.

Verstellbare Armlehnen in Höhe und Winkel, sowohl nach innen als auch nach außen. Die PU-Oberfläche kann sich um 35 Grad drehen, nach vorne/hinten bewegen und nach oben neigen.

Drehen Sie den Knopf, um die Neigung der Rückenlehne anzupassen.

Verwenden Sie den Griff, um die Höhe des Sitzkissens anzupassen.

Der auskragende Dämpfungsmechanismus ermöglicht eine anpassbare vertikale Einstellung.



Sicherheitsanweisungen

1. Jeder Stuhl ist nur für das Gewicht einer Person ausgelegt.
2. Bitte verwenden Sie den Stuhl auf einer flachen, ebenen Oberfläche.
3. Erlauben Sie Kindern unter 5 Jahren nicht, ohne Aufsicht auf dem Stuhl zu sitzen.
4. Vermeiden Sie das Sitzen auf der Armlehne, um mögliche Unfälle zu verhindern.
5. Stehen Sie nicht auf dem Stuhl, verwenden Sie ihn nicht als Leiter oder Tritt.
6. Bitte verzichten Sie darauf, übermäßiges Gewicht auf den Stuhl zu legen oder ihn als improvisierten Transportwagen zu verwenden.
7. Verwenden Sie keine scharfen oder spitzen Gegenstände, die den Stuhl beschädigen könnten, und halten Sie ihn fern von offenen Flammen oder Hitzequellen.
8. Aus Sicherheitsgründen versuchen Sie nicht, den Gasliftmechanismus zu demontieren.



Liste des pièces

(Veuillez vous référer à la taille réelle. Chaque type de vis et de rondelle en a une de réservée en tant que pièce de rechange.)

Clé	Description	Pièce	Qté.	De rechange
A	Roue		5	
B	Tube de pied de chaise		5	
C	Base		1	
D	Clé T		1	
E	Vis de pied de chaise (M6X12)		10	1
F	Rondelle auto-bloquante M6 à double empilement		10	1
G	Cache décoratif		1	
H	Vérin à gaz		1	
I	Coussin d'assise et mécanisme		1	
J	Dossier de siège		1	
K	Vis de dossier de siège (M8x16)		3	1
L	Accoudoir		1 paire	
M	Vis d'accoudoir (M6x25)		4	1
N	Rondelle ressort M6		4	1

Note : Veuillez trier les vis et mesurer leurs longueurs au préalable pour faciliter l'assemblage.

Étape 1

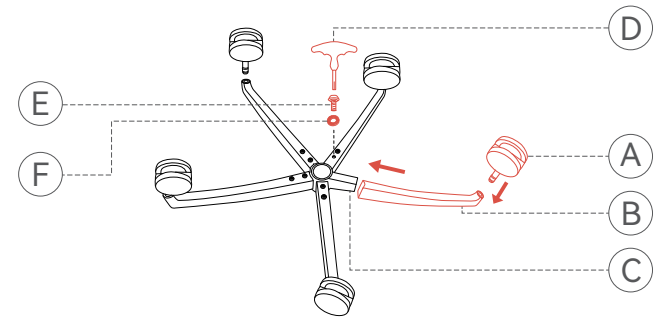

Utilisez 10 vis pour pied de chaise M6X12 (E) et 10 rondelles autobloquantes doubles M6 (F) pour relier les cinq tubes de pied de chaise (B) à la base (C), puis insérez les roues (A).

Étape 2

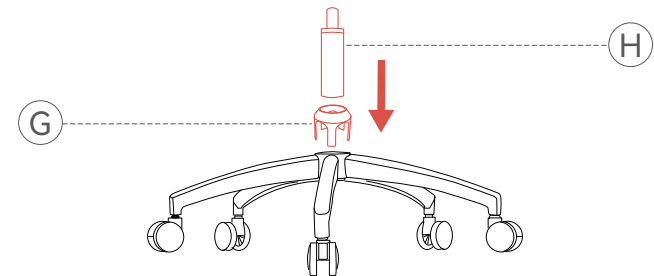

Installez le couvercle décoratif (G) et insérez le vérin à gaz (H) dans le trou central de la base de la chaise.

Étape 3

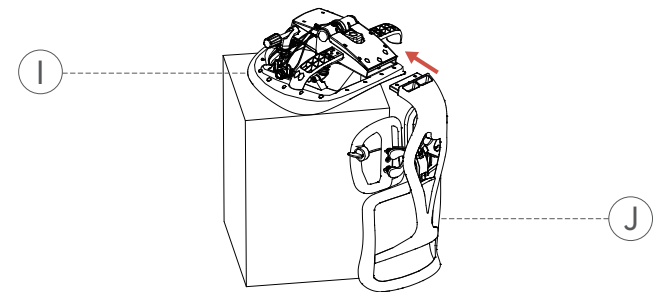

Insérez le dossier (J) dans la plaque arrière du mécanisme (I).



Instructions d'utilisation

(Veuillez vous référer à la taille réelle.)

Étape 4

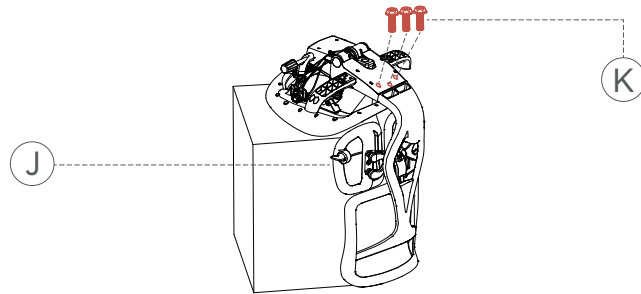

Utilisez 3 vis M8x16 (K) pour fixer le dossier (J) à la plaque arrière.

Étape 5

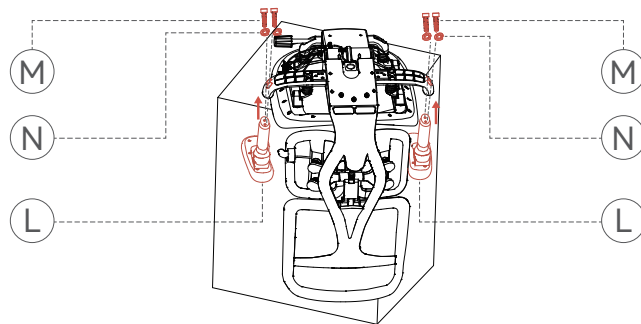

Insérez les accoudoirs (L) dans les supports d'accoudoir, puis fixez les accoudoirs aux supports d'accoudoir à l'aide de 4 vis M6x25 (M) et de rondelles à ressort M6 (N).

Étape 6

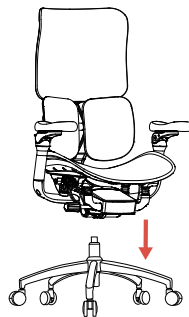

Alignez le mécanisme avec le vérin à gaz et insérez-le. L'assemblage de la chaise est maintenant complet.

Ajustez l'angle du dossier à l'aide de la molette.
1er niveau : Inclinaison vers l'avant pour une assise concentrée au bureau.
2e niveau : Assise normale au bureau.
3e niveau : Assise détendue.

Le coussin lombaire à double ailette enveloppe la taille, s'adaptant automatiquement et de manière infinie à la posture du corps.

La poignée rotative peut ajuster l'angle du soutien lombaire de manière continue.

Utilisez la poignée pour faire glisser le coussin d'assise vers l'avant/vers l'arrière.

Tournez la poignée pour ajuster la tension de l'inclinaison du dossier.

Le dossier et le coussin d'épaule intégrés disposent de quatre niveaux de hauteur réglables.

Accoudoirs réglables en hauteur et en angle, à la fois vers l'intérieur et vers l'extérieur. La surface en polyuréthane peut pivoter, avancer/reculer et s'incliner vers le haut jusqu'à 35 degrés.

Tournez la molette pour régler l'inclinaison du dossier.

Utilisez la poignée pour régler la hauteur du coussin d'assise.

Le mécanisme d'amortissement en porte-à-faux permet un ajustement vertical adaptatif.



Instructions de sécurité

1. Chaque chaise est conçue pour supporter le poids d'une seule personne.
2. Veuillez utiliser la chaise sur une surface plane et stable.
3. Ne permettez pas aux enfants de moins de 5 ans de s'asseoir sur la chaise sans surveillance.
4. Évitez de vous asseoir sur l'accoudoir pour prévenir d'éventuels accidents.
5. Ne montez pas sur la chaise, ne l'utilisez pas comme une échelle, ni ne montez dessus.
6. Veuillez vous abstenir de placer un poids excessif sur la chaise ou de l'utiliser comme un chariot improvisé.
7. Évitez d'utiliser des objets pointus ou coupants qui pourraient endommager la chaise, et éloignez-la des flammes nues ou de toute source de chaleur.
8. Pour votre sécurité, ne tentez pas de désassembler le mécanisme de levage au gaz.



Lista delle parti

(Si prega di fare riferimento alle dimensioni effettive. C'è una riserva per ciascun tipo di vite e rondella.)

Chiave	Descrizione	Parte	Qtà.	Di Ricambio
A	Ruota		5	
B	Tubo gamba sedia		5	
C	Base		1	
D	Chiave a T		1	
E	Vite gamba sedia (M6X12)		10	1
F	Rondella autobloccante a doppio strato M6		10	1
G	Copertura decorativa		1	
H	Pistone a gas		1	
I	Cuscino del sedile e assemblaggio del meccanismo		1	
J	Schienale		1	
K	Vite schienale (M8x16)		3	1
L	Bracciolo		1paio	
M	Vite bracciolo (M6x25)		4	1
N	Rondella elastica M6		4	1

Nota: Si prega di ordinare le viti e misurare in anticipo le loro lunghezze per facilitare l'assemblaggio.



Istruzioni di montaggio

(Si prega di fare riferimento alle dimensioni effettive.)

Scansione per Guida Video



Paso 1

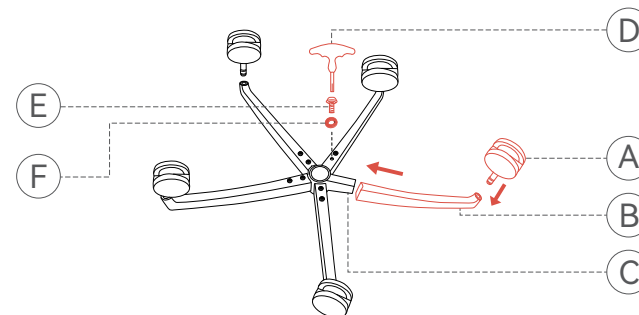

Utilizzare 10 viti per gambe di sedia M6X12 (E) e 10 rondelle autobloccanti doppie M6 (F) per collegare i cinque tubi delle gambe della sedia (B) alla base (C) e quindi inserire le ruote (A).

Paso 2

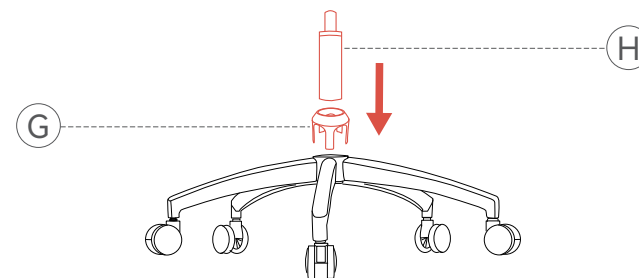

Installare la copertura decorativa (G) e inserire il pistone a gas (H) nel foro centrale della base della sedia.

Paso 3

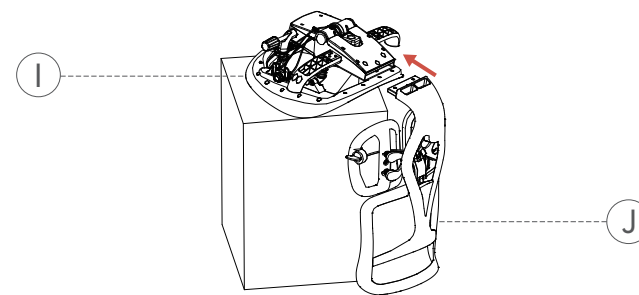

Inserire lo schienale (J) nella piastra posteriore del meccanismo (I).



Istruzioni per l'Uso

(Si prega di fare riferimento alla dimensione effettiva.)

Paso 4

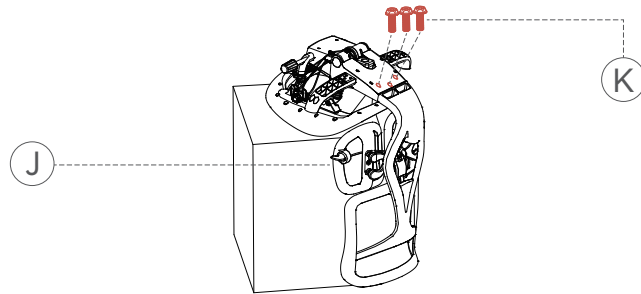

Utilizzare 3 viti M8x16 (K) per collegare lo schienale (J) alla piastra posteriore.

Paso 5

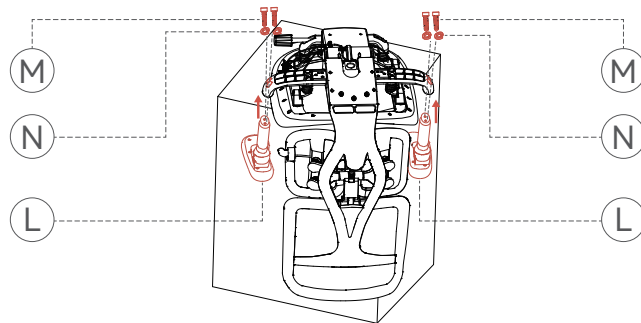

Inserire gli appoggibraccia (L) nei supporti per appoggibraccia, e quindi collegarli ai supporti per appoggibraccia utilizzando 4 viti M6x25 (M) e rondelle elastiche M6 (N).

Paso 6

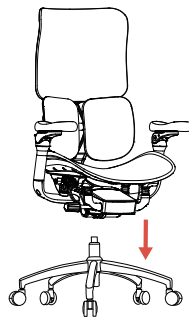

Allineare il meccanismo con il pistone a gas e inserirlo. Il montaggio della sedia è ora completo.



Regola l'angolo dello schienale usando la manopola.
Primo livello: Inclinazione in avanti per una seduta concentrata in ufficio.
Secondo livello: Seduta normale in ufficio.
Terzo livello: Seduta rilassata.

Il cuscino lombare a doppia ala avvolge la vita, adattandosi automaticamente e infinitamente alla postura del corpo.

La manopola rotante può regolare in modo continuo l'angolo del supporto lombare.

Usa la maniglia per far scorrere in avanti/indietro il cuscino del sedile.

Ruota la maniglia per regolare la tensione dell'inclinazione dello schienale.

Lo schienale integrato e il cuscino per le spalle hanno quattro livelli regolabili in altezza.

Braccioli regolabili in altezza e angolazione, sia verso l'interno che verso l'esterno. La superficie in PU può ruotare, muoversi avanti/indietro e inclinarsi verso l'alto di 35 gradi.

Ruota la manopola per regolare l'inclinazione dello schienale.

Usa la maniglia per regolare l'altezza del cuscino del sedile.

Il meccanismo di ammortizzazione a sbalzo consente un'adattabile regolazione verticale.



Istruzioni per la Sicurezza

1. Ogni sedia è progettata per sostenere il peso di una sola persona.
2. Si prega di utilizzare la sedia su una superficie piana e livellata.
3. Non permettere a bambini sotto i 5 anni di sedersi sulla sedia senza supervisione.
4. Evita di sederti sul bracciolo per prevenire potenziali incidenti.
5. Non stare in piedi sulla sedia, usarla come scala o calpestarla.
6. Si prega di astenersi dal mettere peso eccessivo sulla sedia o dall'usarla come carrello improvvisato.
7. Evita di utilizzare oggetti affilati o appuntiti che potrebbero danneggiare la sedia e mantenerla lontana da fiamme aperte o fonti di calore.
8. Per la tua sicurezza, non cercare di smontare il meccanismo di sollevamento a gas.



Lista de piezas

(Por favor, consulte el tamaño real. Cada tipo de tornillo y arandela tiene uno reservado como repuesto.)

Clave	Descripción	Pieza	Cantidad	Repuesto
A	Rueda		5	
B	Tubo de pata de silla		5	
C	Base		1	
D	Llave en T		1	
E	Tornillo de pata de silla (M6X12)		10	1
F	Arandela M6 de doble apilamiento con auto-bloqueo		10	1
G	Cubierta decorativa		1	
H	Pistón de gas		1	
I	Cojín del asiento y ensamblaje del mecanismo		1	
J	Respaldo		1	
K	Tornillo del respaldo del asiento (M8x16)		3	1
L	Apoyabrazos		1par	
M	Tornillo del apoyabrazos (M6x25)		4	1
N	Arandela de resorte M6		4	1

Nota: Por favor, organice los tornillos y mida sus longitudes de antemano para facilitar el montaje.

Paso 1

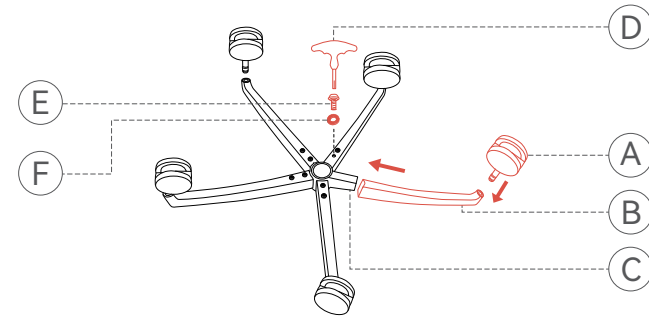

Utiliza 10 tornillos para patas de silla M6X12 (E) y 10 arandelas autotravantes dobles M6 (F) para conectar los cinco tubos de las patas de la silla (B) a la base (C), y luego inserta las ruedas (A).

Paso 2

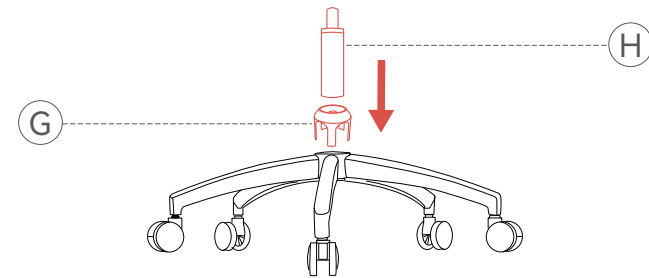

Instala la cubierta decorativa (G) e inserta el elevador de gas (H) en el agujero central de la base de la silla.

Paso 3

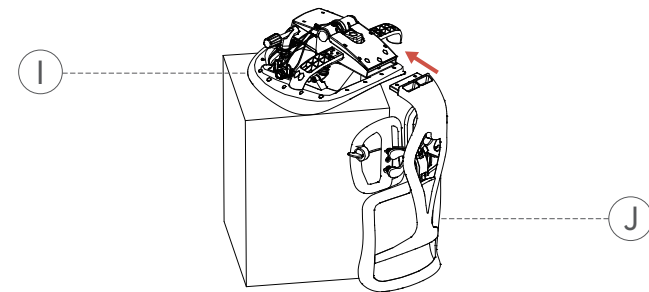

Inserta el respaldo (J) en la placa trasera del mecanismo (I).



Instrucciones de operación

(Por favor, consulte el tamaño real.)

Paso 4

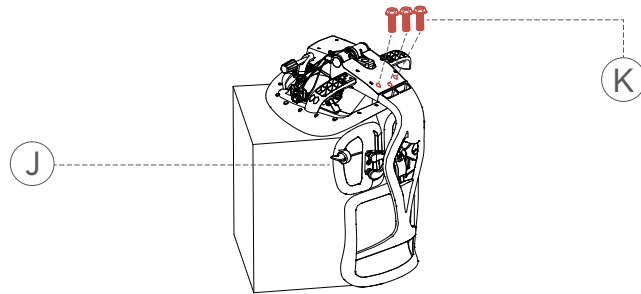

Utiliza 3 tornillos M8x16 (K) para conectar el respaldo (J) a la placa trasera.

Paso 5

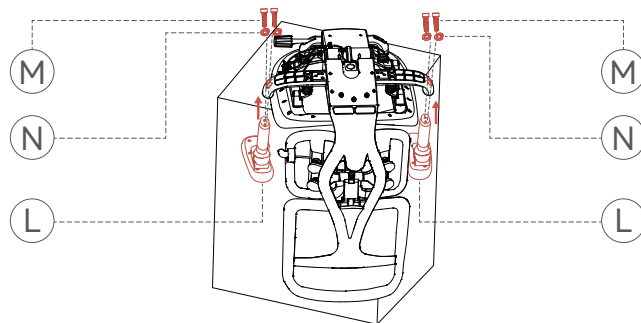

Inserta los apoyabrazos (L) en los soportes de los apoyabrazos, y luego conecta los apoyabrazos a los soportes de los apoyabrazos utilizando 4 tornillos M6x25 (M) y arandelas de resorte M6 (N).

Paso 6

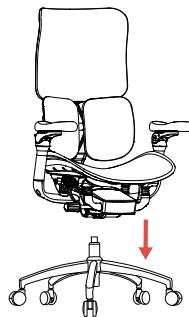

Alinea el mecanismo con el elevador de gas e insértalo. El ensamblaje de la silla está ahora completo.

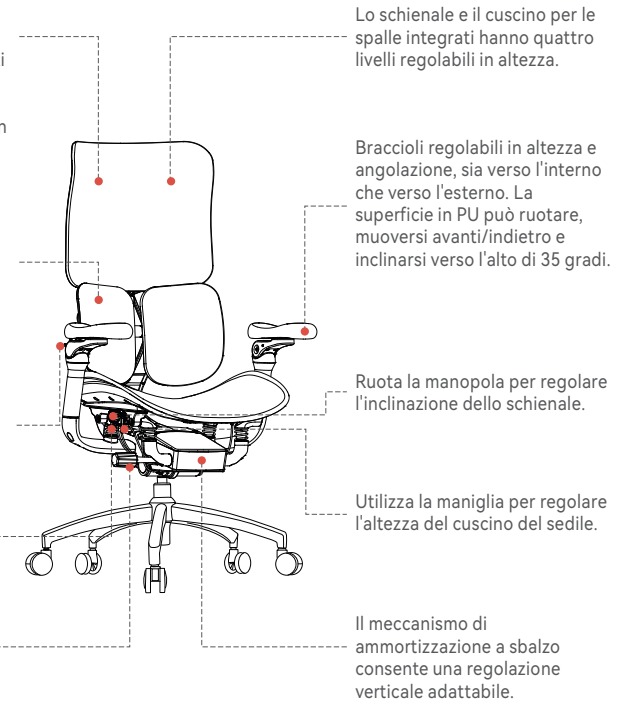

Regla l'angolo dello schienale utilizzando la manopola.
Primo livello: Inclinazione in avanti per una seduta concentrata in ufficio.
Secondo livello: Seduta normale in ufficio.
Terzo livello: Seduta rilassata.

Il cuscino lombare a doppia ala avvolge la vita, adattandosi automaticamente e infinitamente alla postura del corpo.

El mango giratorio puede ajustar de forma continua el ángulo del soporte lumbar.

Utilizza la maniglia per far scorrere il cuscino del sedile in avanti/indietro.

Ruota la maniglia per regolare la tensione dell'inclinazione dello schienale.

Lo schienale e il cuscino per le spalle integrati hanno quattro livelli regolabili in altezza.

Braccioli regolabili in altezza e angolazione, sia verso l'interno che verso l'esterno. La superficie in PU può ruotare, muoversi avanti/indietro e inclinarsi verso l'alto di 35 gradi.

Ruota la manopola per regolare l'inclinazione dello schienale.

Utilizza la maniglia per regolare l'altezza del cuscino del sedile.

Il meccanismo di ammortizzazione a sbalzo consente una regolazione verticale adattabile.



Instrucciones de Seguridad

1. Cada silla está diseñada para soportar el peso de una sola persona.
2. Por favor, utilice la silla sobre una superficie plana y nivelada.
3. No permita que niños menores de 5 años se sienten en la silla sin supervisión.
4. Evite sentarse en el reposabrazos para prevenir posibles accidentes.
5. No se pare en la silla, úsela como escalera o pise sobre ella.
6. Por favor, absténgase de colocar un peso excesivo en la silla o utilizarla como un carrito improvisado.
7. Evite el uso de objetos afilados o puntiagudos que puedan dañar la silla, y manténgala alejada de llamas abiertas o fuentes de calor.
8. Para su seguridad, no intente desmontar el mecanismo de elevación a gas.



部品リスト

(実際のサイズをご参照ください。各種のねじとワッシャーは、それぞれ1つずつ予備として用意されています。)

キー	説明	部品	数	予備
A	ホイール		5つ	
B	椅子の脚チューブ		5つ	
C	ベース		1つ	
D	T字レンチ		1つ	
E	椅子の脚用ネジ (M6X12)		10本	1本
F	M6 デュアルスタック自己固定ワッシャー		10本	1本
G	装飾カバー		1つ	
H	ガスリフト		1つ	
I	シートクッションとメカニズムの組み立て		1つ	
J	座面		1つ	
K	背もたれ用ネジ (M8x16)		3本	1本
L	肘掛け		1対	
M	肘掛け用ネジ (M6x25)		4本	1本
N	M6スプリングワッシャー		4本	1本

注意：組み立てが容易になるように、事前にネジを分類して長さを測定してください。

ステップ 1

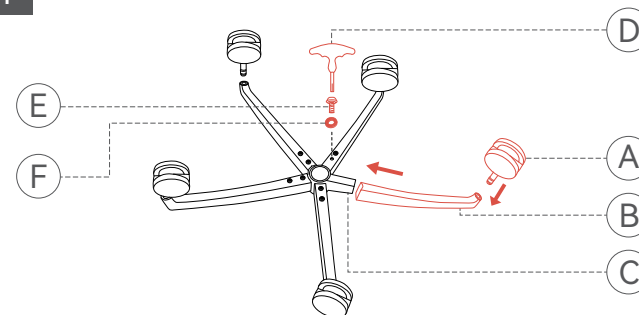

10本のM6X12の椅子脚用ネジ (E) と10個のM6二重積み重ねの自己ロックワッシャー (F) を使用して、5本の椅子脚チューブ (B) をベース (C) に接続し、その後ホイール (A) を取り付けてください。

ステップ 2

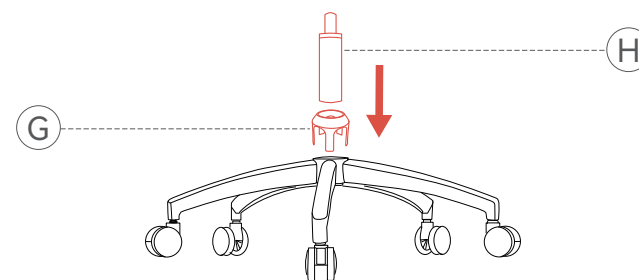

装飾カバー (G) を取り付け、椅子のベースの中央の穴にガスリフト (H) を挿入してください。

ステップ 3

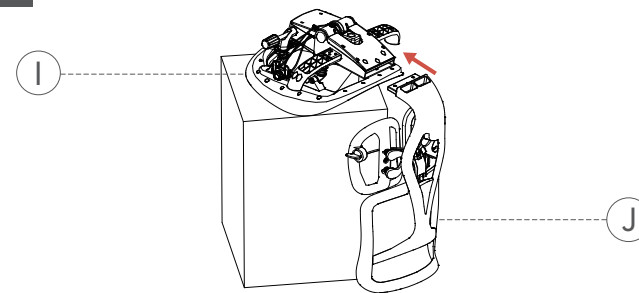

バックレスト (J) をメカニズム (I) のバックプレートに挿入します。



操作手順書

(実際のサイズをご確認ください。)

ステップ 4

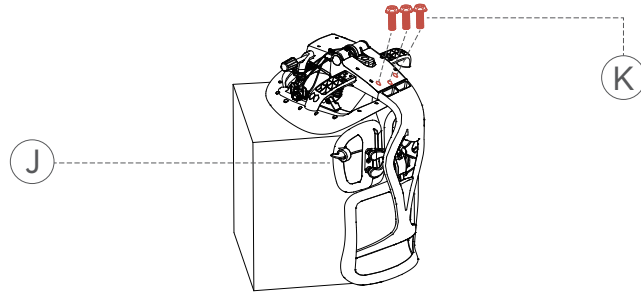

バックレスト (J) をバックプレートに接続するために、M8x16ネジ (K) を3本使用します。

ステップ 5

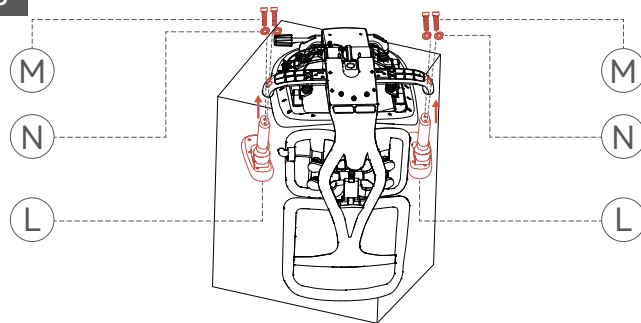

アームレスト (L) をアームレストブラケットに挿入し、それから4本のM6x25ネジ (M) とM6スプリングワッシャー (N) を使用してアームレストをアームレストブラケットに接続します。

ステップ 6

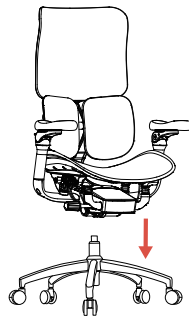

メカニズムをガスリフトに合わせ、挿入します。椅子の組み立てはこれで完了です。

背もたれの角度をノブで調整してください。
1つ目のレベル: 集中したオフィスでの座るための前傾姿勢。
2つ目のレベル: 通常のオフィスでの座る姿勢。
3つ目のレベル: リラックスした座る姿勢。

デュアルウィングの腰部クッションは腰を包み込み、体の姿勢に自動的に無限に適応します。

回転ハンドルによって、腰部サポートの角度を無段階に調整できます。

ハンドルを使って座面クッションを前後にスライドさせてください。

回転ハンドルで背もたれのリクライニングのテンションを調整してください。

一体型の背もたれと肩のクッションには、4つの調整可能な高さレベルがあります。

高さや角度が調整可能な肘掛け。PU表面は回転し、前後に動かすことができ、35度上に傾けることができます。

ノブを回して背もたれのリクライニングを調整してください。

ハンドルを使って座面クッションの高さを調整してください。

カンチレバー式のクッションングメカニズムにより、適応的な垂直調整が可能です。



安全指示

1. 各椅子は1人分の重さのみを支えるように設計されています。
2. 平らで均一な表面で椅子をご使用ください。
3. 5歳未満の子供には監視のもとで椅子に座らせないでください。
4. 事故を防ぐため、肘掛けに座らないでください。
5. 椅子の上に立ったり、はしごとして使用したり、踏み台に使ったりしないでください。
6. 過度な重さを椅子に載せたり、仮設の手押し車として使用したりしないでください。
7. 椅子を傷つける可能性のある鋭利な物や尖った物の使用を避け、オープンフレームや熱源から遠ざけてください。
8. あなたの安全のため、ガスリフト機構を分解しようとししないでください。



فحص لدليل الفيديو

تعليمات التجميع

يرجى الرجوع إلى الحجم الفعلي.



دليل المستخدم

قائمة الأجزاء



يرجى الرجوع إلى الحجم الفعلي. يوجد مسمار واحد وغسالة واحدة مجوزة كاحتياطي لكل نوع.

1

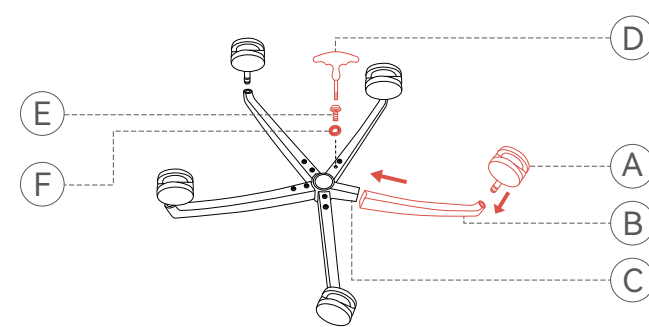

استخدم 10 مسامير أرجل الكرسي (E) M6x12 و 10 غسالات مزدوجة M6 ذاتية القفل (F) لربط خمسة أنابيب لأرجل الكرسي (B) بالقاعدة (C). ثم قم بإدخال العجلات (A).

2

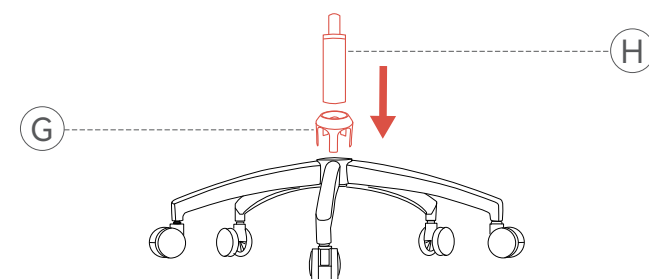

قم بتثبيت الغطاء الزخرفي (G) وأدخل مسند الرأس الغازي (H) في الفتحة الوسطى في قاعدة الكرسي.

3

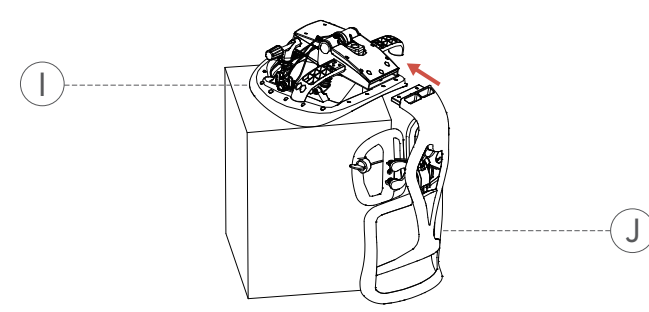

أدخل الظهر (J) في لوحة الظهر للآلية (I).

المفتاح	الوصف	الجزء	الكمية	الاحتياطي
A	عجلة		5	
B	أنبوب ساق الكرسي		5	
C	قاعدة		1	
D	مفتاح T		1	
E	مسامير ساق الكرسي (M6x12)		10	1
F	قرص مشدد ذاتي مكندس مزدوج M6		10	1
G	غطاء زخرفي		1	
H	رافعة الغاز		1	
I	وسادة المقعد وآلية التجميع		1	
J	ظهر المقعد		1	
K	مسامير ظهر المقعد (M8x16)		3	1
L	مسند الذراع		1 زوج	
M	برغي مسند الذراع (M6x25)		4	1
N	غسالة قواعدية M6		4	1

ملاحظة: يرجى ترتيب المسامير وقياس أطوالها مسبقاً لتسهيل عملية التجميع.

تعليمات التشغيل

الرجاء الرجوع إلى الحجم الفعلي.



الزاوية القابلة للتعديل لمسند الظهر باستخدام مقبض التعديل. المستوى الأول: ميل إلى الأمام لوضعية جلوس مركزية للمكتب. المستوى الثاني: وضعية جلوس مركزية عادية للمكتب. المستوى الثالث: وضعية جلوس مريحة.

يمكن لوسادة الدعم القابلة للتعديل ذات الجناحين التكيف تلقائيًا لتختلف حول الخصر ويمكن تعديلها بشكل لا نهائي استنادًا إلى وضعية الجسم.

يمكن للمقبض الدوار ضبط زاوية دعم الظهر بشكل متواصل.

يمكن سحب هذا المقبض للتحكم في انزلاق وسادة المقعد إلى الأمام والوراء.

يمكن للمقبض الدوران تعديل التوتر عند ميل مسند الظهر.

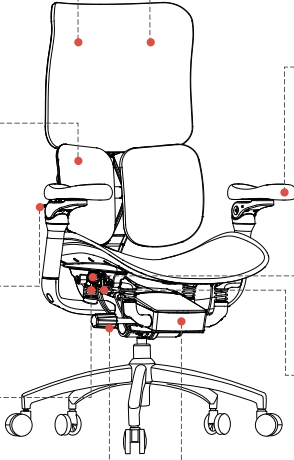

يمكن تعديل وسادة الظهر المدمجة ووسادة الكتف على أربعة مستويات ارتفاع مختلفة.

يمكن رفع مساند الذراعين وتعديل زاويتها للداخل أو للخارج. يمكن دوران سطح مساند الذراعين من PU للداخل أو الخارج ويمكن تعديلها إلى الأمام أو الخلف. يمكن تدوير مساند الذراعين إلى الأعلى بزاوية 35 درجة.

يمكن لمقبض الدوران تعديل زاوية الانحناء لمسند الظهر.

يمكن سحب هذا المقبض لتعديل ارتفاع وسادة المقعد.

تتيح آلية التوسيد الكانتيليفية التكيفية للتعديل الرأسي.



تعليمات السلامة

1. تم تصميم كل كرسي لدعم وزن شخص واحد فقط.
2. يرجى استخدام الكرسي على سطح مستوي ومستوي.
3. لا تسمحوا للأطفال دون سن الخامسة بالجلوس على الكرسي دون إشراف.
4. تجنبوا الجلوس على مسند الذراعين لتجنب وقوع حوادث محتملة.
5. لا تقفوا على الكرسي، استخدامه كسلم، أو وضع القدم عليه.
6. يرجى تجنب وضع وزن زائد على الكرسي أو استخدامه كعربة مؤقتة.
7. تجنب استخدام الأشياء الحادة أو المدببة التي يمكن أن تلحق ضررًا بالكرسي، واحتفظ به بعيدًا عن اللهب المكشوف أو مصادر الحرارة.
8. من أجل سلامتكم، لا تحاولوا تفكيك آلية رفع الغاز.

4

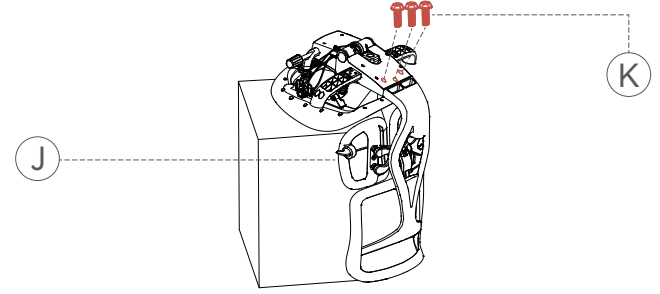

استخدم 3 مسامير (K) M8x16 لربط الظهر (J) بلوحة الظهر.

5

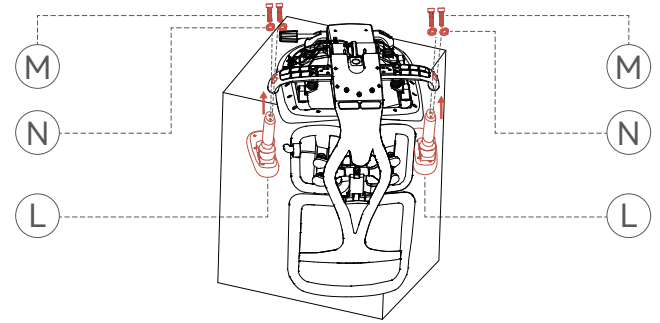

أدخل مساندي الذراعين (L) في حوامل المساندين، ثم قم بربط مساندي الذراعين بحواملهم باستخدام 4 مسامير (M) M6x25 وحلقات غسالة نابضة (N) M6.

6

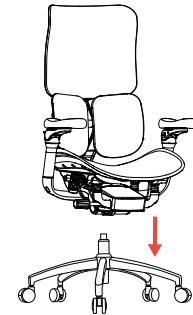

محاذاة الآلية مع محرك الغاز وأدخلها. عملية تجميع الكرسي الآن كاملة.

1. Gaslift - Sicherheitshinweis

Die Gaslift-Einheit kann von Privatpersonen ohne professionelle Erfahrung installiert werden.

Wichtig: Jegliche Arbeiten im Zusammenhang mit dem Gaslift, einschließlich des Austauschs, sollten ausschließlich von geschulten Fachleuten durchgeführt werden.

2. Einstellen der Rückenlehnenhöhe (16 cm)

Die integrierte Rückenlehne und das Schulterkissen können auf vier verschiedene Höhenstufen eingestellt werden.

3. Einstellen der Sitzhöhe (9 cm)

Um die Höhe des Stuhls anzupassen, ziehen Sie den Griff nach oben. Dies ermöglicht einen vertikalen Verstellbereich von bis zu 9 cm.

4. Einstellen der Sitztiefe (2,5 cm)

Schieben Sie das Sitzkissen nach vorne und hinten, indem Sie den Griff auf der rechten Seite ziehen, um einen Verstellbereich von bis zu 2,5 cm zu erzeugen.

5. Einstellen der Armlehnen

Die Armlehnen sind sowohl in Höhe als auch im Winkel verstellbar, sowohl nach innen als auch nach außen. Die PU-Oberfläche kann gedreht und nach vorne/hinten verstellt werden. Sie kann auch um 35 Grad nach oben gedreht werden.

6. Einstellen der Neigung (100°-130°)

Verwenden Sie den Knopf auf der rechten Seite, um den Neigungswinkel von 100° auf 130° anzupassen.

Normen/ Zertifikate Qualitätsgütesiegel	Konstruktionsgrundlage der SIHOO Serie sind Normen und Anforderungsprofile zeitgemäßer Sitztechnik. Die SIHOO Serie ist SGS + TÜV Rheinland LGA Produkts GmbH geprüft und zertifiziert.
EN Siegel	EN 1335 -1/-2:2018 Büro-Arbeitsstuhl EN 16955:2017 Gasdruckfeder / EN 12529 Laufrollen
Zertifikatssymbol	Sicherheit für hohen ergonomischen Standard über EN hinaus
Garantie	Auf diesen Stuhl haben Sie 3 Jahre Garantie
Wartung/Reinigung	Alle mechanischen und beweglichen Teile sind wartungsfrei. Gelegentliches Säubern der Laufrollen von Teppichflusen ist ratsam. Für die Reinigung der Bezüge entfernen Sie zuerst den Staub. Flecken behandeln Sie mit einem weißen, weichen Tuch (keine Mikrofaser). Zuerst reinigen, dann pflegen. Sitz- und Rückbezüge der S300 Serie sind nutzerfreundlich wechselbar.

Anwendung	Dieser Bürodrehstuhl darf nur bestimmungsgemäß unter Beachtung der allgemeinen Sorgfaltspflicht und der Anleitung benutzt werden. Bei unsachgemäßem Gebrauch (z.B. Aufstiegshilfe, Sitzen auf den Armlehnen, extremen Belastungen) besteht Unfallgefahr.
Rollen	Serienausstattung mit Rollen für Teppichböden. Auf Wunsch weiche Räder für Hartböden, erkennbar am andersfarbigen Laufring. Aus sicherheitstechnischen Gründen muss ein entsprechender Austausch der Rollen bei Wechsel von Teppich- auf Hartboden und umgekehrt erfolgen.
Wichtiger Hinweis	Gasfederaggregat nicht erhitzen und nicht gewaltsam öffnen! Arbeiten und Austausch an Gasfedern nur durch eingewiesenen Fachpersonal.
Vertretung in Europa: MARWAY Consulting UG (haftungsbeschränkt)	Am Maibusch 108 -110,45883, Gelsenkirchen, Germany Tel: 0049 17645084650 Email: MARWAYUG@outlook.com

Help Center

About Products:

Q: The backrest mesh is broken.

A: Please contact us, and we will arrange the delivery of a replacement!

Q: The chair is too short for me.

A: Please adjust it to the maximum height to see if it's suitable for you. If not, we recommend changing the gas lift.

Q: What if I receive a damaged or incorrect product?

A: If you receive a defective, incorrect, or incomplete product, please contact us immediately and keep all items and packaging materials until your claim is resolved. If your replacement product is out of stock, we will notify you immediately of the estimated arrival date and work with you to suggest a suitable replacement product.

Q: I hear noises when sitting on the chair.

A: Please check if all parts of the chair have been installed tightly. If not, there might be a problem with the mechanism, and we recommend you send us a video for further evidence first.

Q: Why would the armrest shake?

A: Please check whether the screws are tightened enough first, then check the shaking of the armrest pad.

Q: The backrest shakes.

A: The backrest might not be installed tightly. It's recommended to reinstall it first.

Q: There is an abnormal odor when the chair is taken out of the box.

A: Please leave the chair in a well-ventilated room for 2-3 days before use.

Q: There are scratches or cracks in the backrest or other parts.

A: We hope this does not affect the normal use of the chair, and you can consult us for the replacement of the flawed parts.

Q: There are missing parts in this order.

A: In this case, please inform us which parts are missing along with your order number and provide us with a photo of all the parts you currently have. Then, we will report this to the factory and arrange the delivery or work with you to find a satisfactory solution.

Q: The chair makes me uncomfortable, but I cannot find where the problem is.

A: We are sorry to hear that you are having an unsatisfactory user experience. Please kindly send us a photo or video of where the problem might lie. This way, we can better locate the issue and offer you a solution.

About Delivery:

Q: What is the estimated delivery time?

A: Home delivery within the continental U.S. usually takes 3-8 days.

Q: The product has not been delivered.

A: We apologize for the inconvenience caused. Due to COVID-19, shipping may experience delays. Please be patient, and we will keep track of it with you.

Q: The product fails to be dispatched.

A: Please contact us, and we will confirm your address again. Then we will report this to the DPD.

Q: The shipping information has not been updated.

A: Due to a large quantity of orders, it might take some time before the information is fully updated. Your patience is highly appreciated.

Q: There are scratches or cracks in the backrest or other parts.

A: We hope this does not affect the normal use of the chair, and you can consult us for the replacement of the flawed parts.

About Orders:

Q: Can I cancel my order?

A: For items that have not been delivered or items with delayed delivery, canceling the order will be accepted. Inventory items are usually shipped within 24-48 hours after an order is placed. Once the items are shipped, they cannot be canceled. *Orders of customized or special items cannot be canceled.

Q: My order is lost during delivery.

A: Please contact the responsible logistics center and provide them with detailed information for compensation. If you need any help concerning this, feel free to contact us.