

SKU:AMB005590_B1_MCGR / AMB005590_B1_MCB Clothing Garment Rack Manual

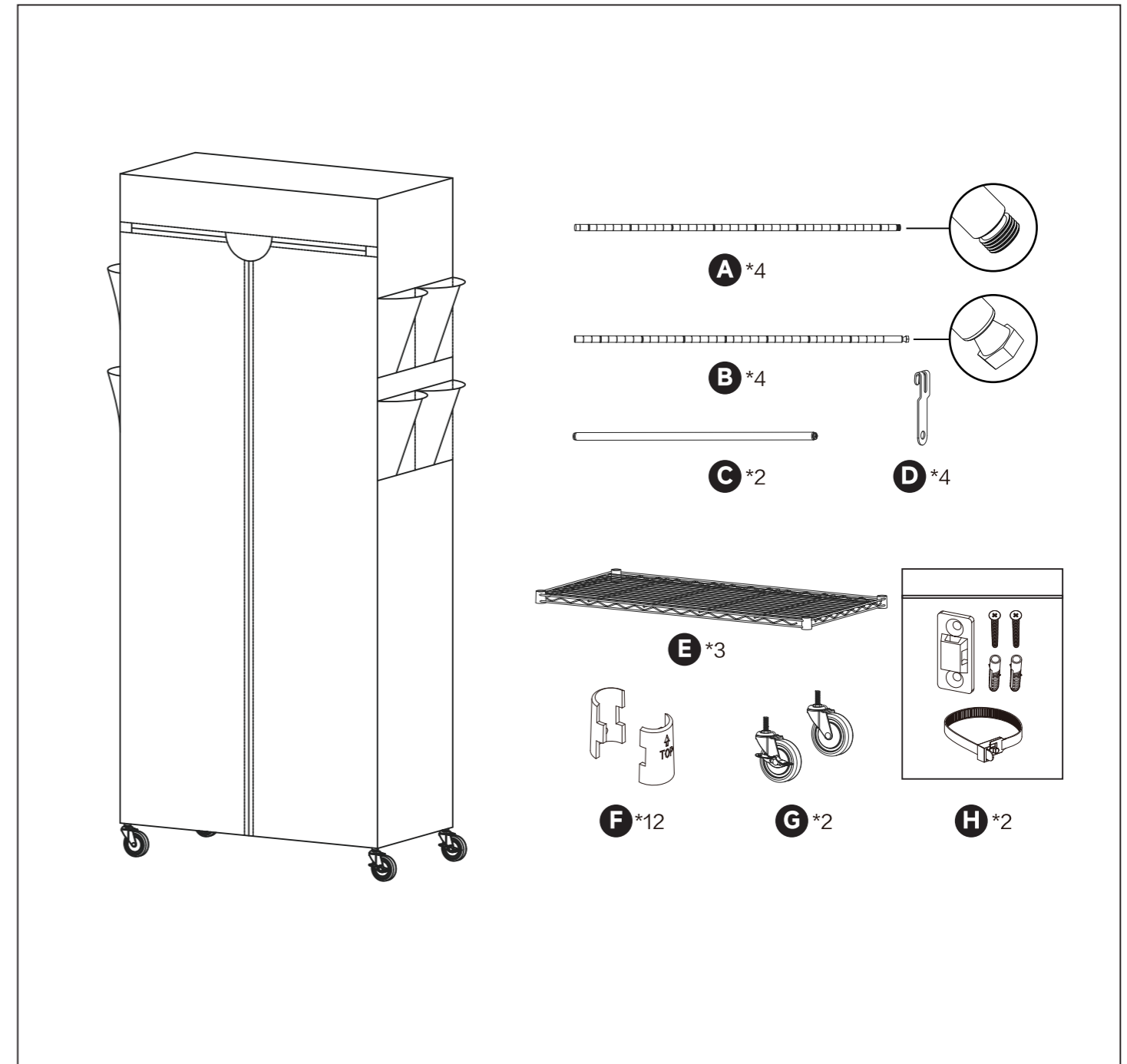

EC REP	Informationen für EU -Vertreter	For customer service and warranty https://homdox.net/ info@homdox.net https://www.facebook.com/Homdox PLEASE READ THIS ASSEMBLING INSTRUCTION MANUAL CAREFULLY BEFORE USING Made in China
Name:	Apex CE Specialists GmbH	
Adresse:	Habichtweg1 41468 Neuss Germany	
Contact:	Wells Yan	
E-mail:	Info@apex-ce.com	
Telefon:	+353212066339	

EN

1. Take waterproof and moisture-proof measures during use.
2. Do not place items that exceed the load-bearing range on the product.
3. To place small items, it is recommended to purchase PP boards or wooden boards for use.
4. Small parts of the product and packaging bags may be swallowed by children and cause choking. Please keep them out of reach of children.
5. It is recommended to use neutral detergent or metal-specific detergent

6. The product style is subject to the actual product in the order, and the illustration is for reference only.
7. The tapered bushing notch is used to position the tapered bushing. Make sure that the welding point between the tapered bushing and the iron wire is at the gap of the tapered bushing.

FR

1. Pendant l'utilisation, veillez à éviter l'eau et l'humidité.
2. Ne placez pas d'objets dépassant la capacité de charge du produit.
3. Pour les petits objets, il est conseillé d'acheter séparément des plaques en PP ou en bois pour les utiliser en complément.
4. Les petites pièces du produit et les sacs d'emballage présentent un risque d'ingestion et d'étouffement pour les enfants, veuillez les ranger hors de portée des enfants.

5. Il est recommandé d'utiliser des nettoyants neutres ou des nettoyants spéciaux pour métaux afin d'éviter d'endommager la couche de revêtement/peinture de surface métallique.
6. Les styles du produit sont conformes à l'échantillon de commande, les illustrations sont uniquement à titre de référence.
7. La fente du cône sert à positionner le cône et à garantir que le point de soudure du fil métallique se trouve dans l'écart du cône.

DE

1. Achten Sie darauf, dass das Produkt wasserdicht und feuchtigkeitsgeschützt ist;
2. Stellen Sie keine Gegenstände auf das Produkt, die seine Tragfähigkeit überschreiten;
3. Wenn Sie kleine Gegenstände ablegen müssen, empfiehlt es sich, PP-Bretter oder Holzbretter für die Verwendung mit dem Produkt zu kaufen;
4. Kleine Teile des Produkts und des Verpackungsbeutels bergen die Gefahr des versehentlichen Verschluckens und Erstickens durch Kinder, daher sollten sie außerhalb der Reichweite von Kindern aufbewahrt werden.

5. Es wird empfohlen, einen neutralen Reiniger oder einen metallspezifischen Reiniger zu verwenden, um eine Beschädigung der Beschichtung/Lackierung von Metalloberflächen zu vermeiden;
6. Die Produktausführung basiert auf der tatsächlichen Bestellung, die Abbildung dient nur als Referenz.
7. Die Kerbe der Kegelhülse dient zur Positionierung der Kegelhülse, um sicherzustellen, dass der Schweißpunkt zwischen der Kegelhülse und dem Draht im Spalt der Kegelhülse liegt.

IT

1. Durante l'uso, prestare attenzione all'acqua e all'umidità;
2. Non posizionare oggetti che superino il limite di carico del prodotto;
3. Se si desidera posizionare oggetti di piccole dimensioni, si consiglia di acquistare separatamente una tavola in PP o in legno da utilizzare in abbinamento;
4. Le piccole parti del prodotto e i sacchetti di imballaggio presentano un rischio di ingestione e soffocamento per i bambini, si prega di conservarli fuori dalla portata dei bambini;

5. Si consiglia di utilizzare detergenti neutri o detergenti specifici per metallo, per evitare di danneggiare il rivestimento/verniciatura della superficie metallica;
6. Lo stile del prodotto è conforme all'articolo ordinato, le immagini sono solo a scopo illustrativo;
7. La fessura del conetto serve a posizionare il conetto, garantendo che il punto di saldatura del filo di ferro si trovi nella fessura del conetto.

ES

1. Preste atención a la impermeabilización y a la humedad durante el uso;
2. No coloque artículos sobre el producto que excedan su rango de carga;
3. Si necesita colocar artículos pequeños, se le recomienda que compre tableros de PP o de madera para usarlos juntos;
4. Los niños pueden tragar las piezas pequeñas y las bolsas de embalaje del producto provocándose la asfixia. Manténgalos fuera del alcance de los niños.

5. Se recomienda utilizar agente limpiador neutro o específicos para metales a fin de evitar dañar el revestimiento/pintura de la superficie metálica;
6. El modelo del producto está sujeto al pedido real y la ilustración solo sirve de referencia.
7. La muesca del manguito cónico juega el papel en el posicionamiento del manguito cónico para garantizar que el punto de soldadura entre el manguito cónico y el alambre de hierro estén en el espacio del manguito cónico.

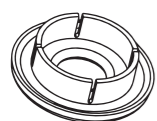

- The round black hollow gasket is only used for product transportation protection and is not used as an installation accessory.
- Le rond noir en plastique creux est uniquement destiné à la protection durant le transport et ne doit pas être utilisé comme accessoire d'installation.
- Die runden, schwarzen, hohlen Abstandshalter dienen nur zum Schutz des Produkts beim Versand und sind nicht als Montagezubehör gedacht.
- La rondella nera cava circolare è utilizzata esclusivamente per la protezione durante il trasporto del prodotto e non deve essere utilizzata come parte di installazione.
- La junta hueca redonda negra solo se utiliza para la protección del producto durante el transporte en lugar de usar como accesorio de instalación.

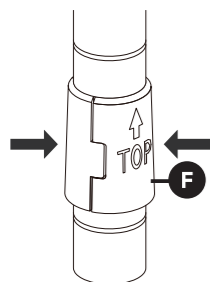

- The gap of the clip is to ensure that the clip can stick to the gap left by the tube wall after being stuck on the tube joint, so as to prevent the inner diameter of the clip from being larger than the tube diameter and failing to be stuck tightly when the tube diameter changes within the tolerance range.
- La fente de la pince est conçue pour garantir que la pince, une fois accrochée à la section du tube en bambou, puisse épouser la paroi du tube en laissant un espace d'évitement. Cela empêche la pince de ne pas s'ajuster correctement si le diamètre du tube varie dans la plage de tolérance et que le diamètre intérieur de la pince est supérieur au diamètre du tube.
- Clip-Spalt ist, um sicherzustellen, dass die Schelle in das Rohr nach dem Abschnitt Dichtung an der Wand des Rohres stecken, um leer zu vermeiden, um den Rohrdurchmesser im Toleranzbereich der Veränderung zu verhindern, ist der Innendurchmesser der Schelle größer als der Rohrdurchmesser und Karte nicht dicht.
- La fessura della clip serve a garantire che la clip si incastrerà sulla marcatura del tubo, aderendo alla parete del tubo e lasciando uno spazio. Questo previene che, quando il diametro del tubo varia entro il range di tolleranza, il diametro interno della clip risulti maggiore del diametro del tubo, causando un fissaggio allentato.
- El espacio del clip se usa para que el clip pueda adherirse a la pared de la tubería después de pegarse en la marca de unión de la tubería, y tiene la función de evitar la sujeción no apretada debido a que el diámetro interior del clip sea mayor que el diámetro de la tubería cuando el diámetro de la tubería cambia dentro del rango de tolerancia.

1

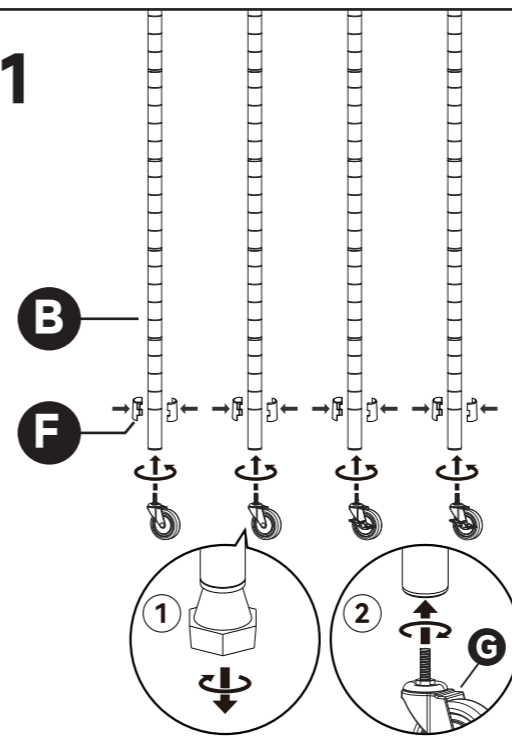

2

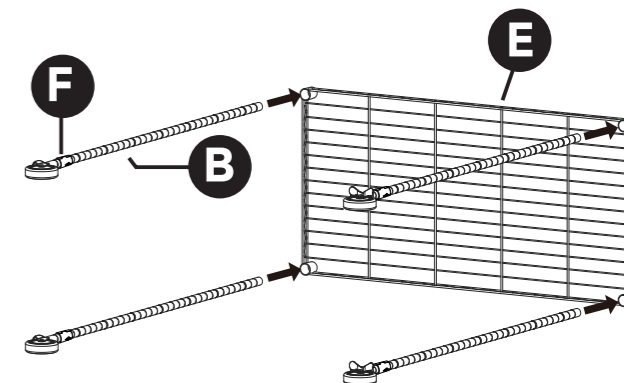

3

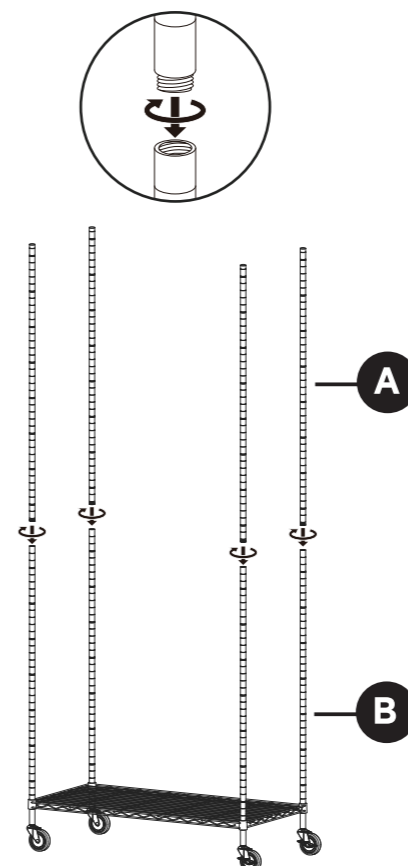

4

