



EN_IMPORTANT, RETAIN FOR FUTURE REFERENCE: READ CAREFULLY.

FR_IMPORTANT: A LIRE ATTENTIVEMENT ET À CONSERVER POUR CONSULTATION ULTÉRIEURE.

ES_IMPORTANTE, LEA Y GUARDE PARA FUTURAS REFERENCIAS.

DE_„ WICHTIG! SORGFÄLTIG LESEN UND FÜR SPÄTER NACHSCHLAGEN AUFBEWAHREN."

IT_IMPORTANTE! CONSERVARE IL PRESENTE MANUALE PER FUTURO RIFERIMENTO E LEGGERLO ATTENTAMENTE.

SECURE THE STABILIZER INTO THE LADDER LEGS BEFORE USING

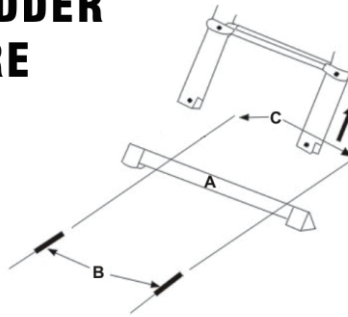

PARTS LIST

(A) STABILIZER (B) 2 SCREWS
(C) 2 NUTS

HOW TO INSERT THE STABILIZER

- (1) INSERT THE STABILIZER INTO THE END OF THE SIDE RAILS AND MAKE SURE THE NON-SLIP SURFACE ARE FACING DOWNWARD.
- (2) INSERT THE BOLTS INTO THE HOLES TO LINE UP THE LEGS AND THE STABILIZER.
- (3) SECURE THE STABILIZER WITH THE INCLUDED SCREWS AND NUTS.

HOW TO EXTEND THE LADDER

- (1) To open the unit into a step ladder configuration: place the feet on the ground, unfold one end section upward until hinge locks in place and unfold the other one until the hinge locks in place, then turn the ladder upside down.
- (2) To open the unit into a straight ladder configuration: unfold the ladder as a step ladder (as above), then lift the hinge release rods on the top of the step ladder and grip one side with one hand and unfold the other side with another hand until the hinge locks in place.
- (3) To open the unit into a stairway step ladder configuration: unfold the ladder as a straight ladder (as above) and place it on the ground, then lift the ladder with one hand and lift the hinge release rods on the top of the desired sections so that it will collapse and lock in place.

NOTE: Ensure every extending section is fully extended and locked in place.

HOW TO CLOSE THE LADDER

After using the ladder, you can collapse the ladder into compact size: Lift the hinge release rods so that the section will collapse and lock in place. Collapse the sections one by one until the ladder is folded into the compact size.

TIPS ON HOW TO USE THE LADDER

- (1) DO The ladder can be a sensible and practical option for low-risk, short-duration tasks.
- (2) DO Always use a non-conductive ladder for any electrical work.
- (3) DO Always wear safe foot wear when using the ladder.
- (4) DO Always extend the ladder at least 1 meter above upper resting point when using it to access another level.
- (5) DO Always carry the lightweight and easy-operate tools on the ladder.
- (6) DO Always grip the side rails with your hand or take some additional measures when both hands are full.
- (7) DO NOT Use the ladder to access another level without taking any safety measure, but if you have to, it should extend at least 1 meter above upper resting point.
- (8) DO NOT Place heavy material on the ladder (eg. bricks or concrete).
- (9) DO NOT Exert a horizontal force on the ladder, such as drilling into the solid surface (eg. brick wall or concrete wall)
- (10) DO NOT Work on the ladder when you are tired (climb off the ladder and take a rest when you have been working for too long).

STORAGE

Store the ladder in a safe, clean place and keep it away from children and extremely high temperature.

WARNING! FAILURE TO READ AND FOLLOW THESE INSTRUCTIONS COULD RESULT IN SERIOUS INJURY OR DEATH. KEEP MANUAL WITH THE PRODUCT FOR FUTURE REFERENCE.

CAUTIONS & WARNING

- **DANGER! ELECTROCUTION HAZARD!** Keep ladder away from power lines and live electrical wires. The load capacity of the ladder is 150 kg and it should cover the user's weight and weight of tools and material that will be used.

SAFE PLACES FOR USING THE LADDER

- Place the ladder on the level, firm and dry surfaces, not the wet and slippery one. Never place the ladder upon other objects in an effort to obtain additional height.
- When using the ladder in the windy, rainy or icy situation, or placing it on the movable surface (egthick carpet), you should be careful for it may make ladder slip.
- Keep ladders away from front of a door that opens toward the ladder unless the door is locked, blocked, or guarded.
- Do not use it in the well or it will fail to fold or extend. Do not push or pull anything when standing on the lugs or the ladder may tip over.
- Do not use ladders in bad weather conditions, such as a strong wind.

PRE-USE CHECK

- Please make sure that all the locking lever are engaged before using.
- Always extend every section you needed to fully extending.
- Always use the accessories included or recommended. Check whether the ladder is used in a safe condition or any accessory misses before using. Check the ladder regularly before using and do not use the ladder when some accessories get damaged or miss.
- Always ensure both non-slip bottom caps stick to the feet firmly before using the ladder.

TIPS ON USING THE LADDER

- Always lean the ladder to the level, solid surface
- Be careful when climbing up and down.
- Do not use the ladder after drinking alcohol or taking medicines and do not use any ladder if you are physically or mentally impaired in any way.

- Do not use the ladder to support another ladder. Always open, close and use the ladder when its feet stand on the ground.
- Do not hang any thing on the top lung.
- Always transport the ladder in folded size.
- Do not strike it and use the ladder carefully.
- Do not try to jump, walk or move the ladder when standing on the ladder. Climb off the ladder before you move it.
- Do not overreach and keep your body between the side rails to keep you balanced and in control.
- If possible, a fellow worker should grip the side rail beside the ladder to provide stability to the ladder when being used, but do not allow any other to stand or work under the ladder. The person below may have something dropped on them.
- Keep the ladder away from children and do not leave the unfolded ladder unattended.
- Do not stand on the lugs when opening the locking levers.
- Always wear safe foot wear to maximize traction when using the ladder. Do not wear loose fitting clothing that could catch on something.
- Do not use the ladder to access another level without taking any safety measure, but if you have to, it should extend at least 1 meter above upper resting point.
- Do not stand and work on the top three lugs without additional safety rail or platform, or you would lose balance.
- Always face the lugs when using the ladder. Grip side rails when using the ladder, if you cannot maintain a handhold, you should take additional safety measures.
- The ladder should lean at 75 degrees when in use.

CARE & MAINTENANCE

- Ensure the ladder is suitable for the task. Do Not attempt to modify this ladder in any way or your warranty would be invalidated.
- Never repair the ladder by yourself and let the repairman does it.
- Always keep the ladder dry, clean and remove the contaminants like wet paint, mud, grease or snow. According to the local law, you should conduct a risk assessment before using.
- Do not expose the ladder to the extremely high temperature (eg a house on fire) or corrosive material which would damage the ladder.

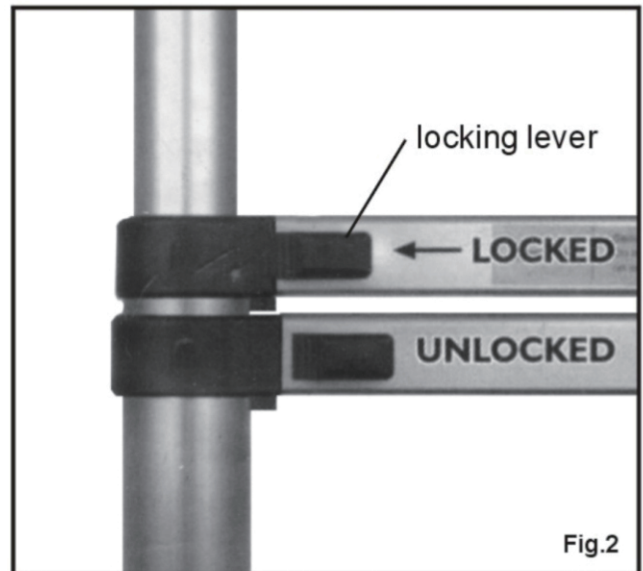
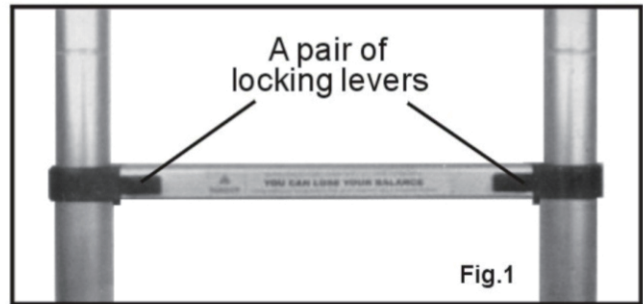
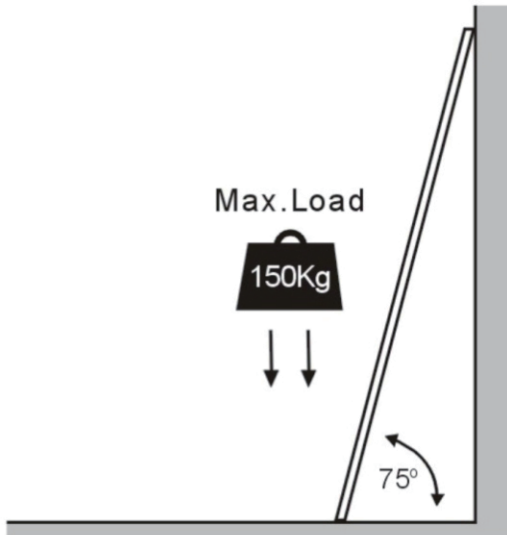

THE LOCKING MECHANISMS

IMPORTANT! You should be familiar with how the ladder works before using it!

- On the each lung, there is a pair of locking mechanisms made of spring locking pins. When the ladder is unfolded, the pins in the locking levers are locked in place.
- Each locking lever is operated by the locking levers outside (see Fig.1).
- The buttons can visibly indicate whether it is locked and collapse the ladder down by releasing the metal pins.
- When the buttons close to the side rails, this section of ladder is locked in place, or it is not (see Fig. 2).

Always inspect the locking levers even you may hear "click" when flipping the buttons. All the locking levers must be locked before use.

THE LOCKING MECHANISM MUST BE LOCKED BEFORE USING LADDER

HINGE OPERATION

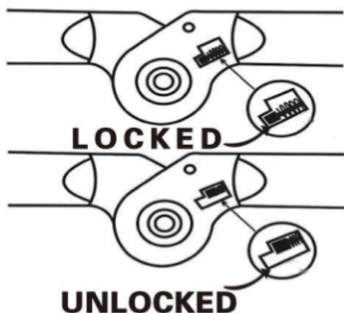

To unlock hinge: Pull from center of Hinge Release Rod then let go. Pull the handle by 2 times.

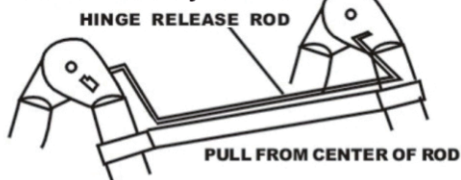

To lock hinges: unfold the ladder until the hinges are locked. Make sure the lock bolts locked in place. If necessary, shake the ladder to check whether its hinges are locked after unfolding the ladder.

TIPS ON HOW TO OPERATE THE HINGES
HINGE POSITIONS

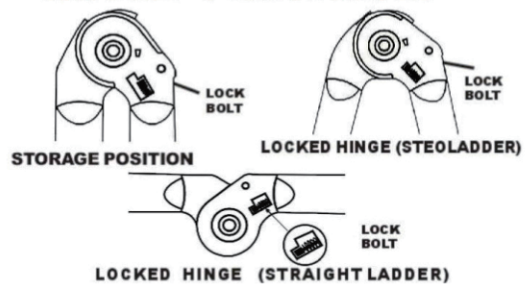

- **DO** Check to ensure all locking mechanisms are properly engaged before climbing the ladder
- **DO** Keep the hinges clean and away from contaminants like dirt, paint, snow.
- **DO** Keep the ladder clean and lubricate the hinges with light machine oil regularly for better durability (the hinges have been lubricated at the factory)
- **DO NOT** Use any other tool to lift up the hinge release rod except hands.
- **DO NOT** Use hinge release rod to adjust, move, or transport the ladder.
- **DO NOT** Use the ladder unless the lock bolts are locked in place.

FR

FIXEZ LE STABILISEUR DANS LES JAMBES DE L'ÉCHELLE AVANT UTILISATION

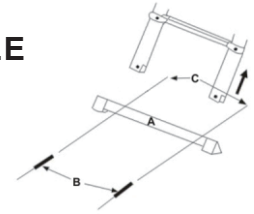

LISTE DES PIÈCES

(A) STABILISATEUR (B) 2 VIS

(C) 2 ECROUS

COMMENT INSÉRER LE STABILISEUR

(1) INSÉREZ LE STABILISATEUR À L'EXTRÉMITÉ DES RAILS LATÉRAUX ET VEILLEZ À CE QUE LA SURFACE ANTIDÉRAPANTE EST ORIENTÉE VERS LE BAS.

(2) INSÉREZ LES BOULONS DANS LES TROUS POUR ALIGNER LES JAMBES ET LE STABILISATEUR.

(3) FIXEZ LE STABILISATEUR AVEC LES VIS ET LES ÉCROUS INCLUS.

COMMENT ÉTENDRE L'ÉCHELLE

(1) Pour ouvrir l'appareil dans une configuration d'échelle d'étape : placez les pieds sur le groupe, dépliez une section d'extrémité vers le haut jusqu'à ce que la charnière se verrouille en place, et dépliez l'autre jusqu'à ce que la charnière se verrouille en place, puis tournez l'échelle à l'envers.

(2) Pour ouvrir l'appareil dans une configuration d'échelle de travers : dépliez l'échelle comme échelle d'étape (comme ci-dessus), puis soulevez les tiges de dégagement de charnière sur le dessus de l'échelle d'étape et saisissez un côté avec sur la main, et dépliez l'autre côté avec une autre main jusqu'à ce que la charnière se verrouille en place.

(3) Pour ouvrir l'appareil dans une configuration d'échelle étape escalier : dépliez l'échelle comme une échelle droite (comme ci-dessus) et placez-le sur le sol, puis soulevez l'échelle avec une main et les tiges de libération de charnière sur le dessus des sections désirées de sorte qu'il va s'effondrer et verrouiller en place.

NOTE : Veillez à ce que chaque section d'extension est entièrement étendue et verrouillée en place.

COMMENT FERMER L'ÉCHELLE

Après avoir utilisé l'échelle, vous pouvez réduire l'échelle en taille compacte : Soulevez les tiges de déverrouillage de charnière de sorte que la section s'effondre et se verrouille en place. Réduisez les sections une par une jusqu'à ce que l'échelle soit pliée dans la taille compacte.

CONSEILS SUR LA FAÇON D'UTILISER L'ÉCHELLE

(1) L'échelle peut être une option raisonnable et pratique pour les tâches à faible risque et de courte durée.

(2) Utilisez toujours une échelle non conductrice pour tout travail électrique.

(3) Portez toujours des chaussures de sécurité lorsque vous utilisez l'échelle.

(4) Étendez toujours l'échelle au moins 1 mètre au-dessus du point de repos supérieur lors de son utilisation pour accéder à un autre niveau.

(5) Placez toujours les outils légers et faciles à utiliser sur l'échelle.

(6) Saisissez les rails latéraux avec votre main ou prenez des mesures supplémentaires lorsque les deux mains sont pleines.

(7) N'utilisez PAS l'échelle pour accéder à un autre niveau sans prendre aucune mesure de sécurité, mais si vous devez, elle doit s'étendre au moins 1 mètre au-dessus du point de repos supérieur.

(8) NE placez PAS de matériaux lourds sur l'échelle (par exemple, des briques ou du béton).

(9) N'exercez PAS une force horizontale sur l'échelle, comme le forage dans la surface solide (par exemple: mur de briques ou mur de béton)

(10) NE travaillez PAS sur l'échelle lorsque vous êtes fatigué (descendez de l'échelle et reposez-vous lorsque vous travaillez depuis trop longtemps).

STOCKAGE

Rangez l'échelle dans un endroit sûr et propre et conservez-la loin des enfants et de la température extrêmement élevée.

Avertissement ! LE FAIT DE NE PAS LIRE ET DE SUIVRE CES INSTRUCTIONS POURRAIT SE BLESSER GRAVEMENT OU MOURIR. CONSERVEZ LE MANUEL AVEC LE PRODUIT POUR RÉFÉRENCE ULTERIEURE.

MISE EN GARDE ET AVERTISSEMENTS

● **DANGER ! RISQUE D'ÉLECTROCUTION !** Tenez l'échelle à l'écart des lignes électriques et des fils électriques sous tension. La capacité de charge de l'échelle est de 150 kg, et doit couvrir le poids de l'utilisateur et le poids des outils et du matériel qui seront utilisés.

ENDROITS SÛRS POUR L'UTILISATION DE L'ÉCHELLE

● Placez l'échelle sur la surface plane, ferme et sèche, et non la surface humide et glissante.

Ne placez jamais l'échelle sur d'autres objets dans un effort pour obtenir une hauteur supplémentaire.

● Lorsque vous utilisez l'échelle dans la situation venteuse, pluvieuse ou glacée, ou la placez sur la surface mobile (par exemple : Tapis épais), vous devriez être prudent car il peut faire glisser l'échelle.

● Gardez les échelles à l'écart de l'avant d'une porte qui s'ouvre vers l'échelle jusqu'à ce que la porte soit verrouillée, bloquée ou gardée.

Ne l'utilisez pas dans le puits ou il ne sera pas de plier ou fin. Ne poussez pas ou ne tirez rien lorsque vous vous tenez sur les poumons ou que l'échelle peut basculer.

● N'utilisez pas d'échelles par mauvais temps, comme un vent violent.

VÉRIFICATION PRÉALABLE À L'UTILISATION

● Veillez à ce que tous les leviers de verrouillage sont activés avant d'utiliser.

● Étendez toujours toutes les sections dont vous aviez besoin pour vous étendre complètement.

● Utilisez toujours les accessoires inclus ou recommandés.

Vérifiez si l'échelle est utilisée dans une condition sûre ou tout accessoire manque avant utilisation. Vérifiez l'échelle régulièrement avant utilisation et n'utilisez pas l'échelle lorsque certains accessoires sont endommagés ou manquant.

● Assurez-vous toujours que les deux calottes inférieures antidérapantes collent fermement aux pieds avant d'utiliser l'échelle.

CONSEILS SUR L'UTILISATION DE L'ÉCHELLE

● Penchez toujours l'échelle vers le niveau, surface solide

● Soyez prudent lorsque vous montez et descendez.

● N'utilisez pas l'échelle après avoir bu de l'alcool ou pris des médicaments et n'utilisez pas d'échelle si vous avez des troubles physiques ou mentaux d'une façon ou d'une autre.

● N'utilisez pas l'échelle pour soutenir une autre échelle. Toujours ouvert, fermez et utilisez l'échelle lorsque ses pieds se tiennent sur le sol.

● Ne suspendez rien sur le dessus depuis longtemps.

● Transportez toujours l'échelle en taille pliée.

● Ne le frappez pas et utilisez l'échelle avec prudence.

● N'essayez pas de sauter, de marcher ou de déplacer l'échelle lorsque vous êtes debout sur l'échelle. Montez de l'échelle avant le déplacement.

● Ne vous penchez pas trop et ne gardez pas votre corps entre les rails latéraux pour vous garder en équilibre et en contrôle.

● Si possible, un collègue de travail doit saisir le rail latéral à côté de l'échelle pour assurer la stabilité de l'échelle lorsqu'il est utilisé, mais ne permettre à aucun autre de se tenir debout ou de travailler sous l'échelle.

● Tenez l'échelle à l'écart des enfants et ne laissez pas l'échelle dépliée sans surveillance.

● Ne vous tenez pas debout sur les longs lorsque vous ouvrez les leviers de verrouillage.

Portez toujours des chaussures de sécurité pour maximiser la traction lors de l'utilisation de l'échelle. Ne portez pas de vêtements amples qui pourraient attraper quelque chose.

● N'utilisez pas l'échelle pour accéder à un autre niveau sans prendre aucune mesure de sécurité, mais si vous devez, elle devrait s'étendre au moins 1 mètre au-dessus du point de repos supérieur.

● Ne vous tenez pas debout et ne travaillez pas sur les trois poumons principaux sans rail de sécurité ou plate-forme supplémentaire, ou vous perdriez l'équilibre.

● Faites toujours face aux poumons lorsque vous utilisez l'échelle. Saisissez les rails latéraux lors de l'utilisation de l'échelle, si vous ne pouvez pas maintenir une poignée, vous devez prendre des mesures de sécurité supplémentaires.

● L'échelle doit pencher à 75 degrés lorsqu'elle est utilisée.

SOINS ET ENTRETIEN

● Veillez à ce que l'échelle convient à la tâche. N'essayez pas de modifier cette échelle de quelque façon que ce soit ou votre garantie serait invalidée.

● Ne réparez jamais l'échelle par vous-même et laissez le réparateur le faire.

● Maintenez toujours l'échelle au sec, nettoyez et éliminez les contaminants comme la peinture humide, la boue, la graisse ou la neige. Selon la loi locale, vous devez évaluer des risques avant utilisation.

● N'exposez pas l'échelle à la température extrêmement élevée (par exemple : une maison en feu) ou un matériau corrosif qui endommagerait l'échelle.

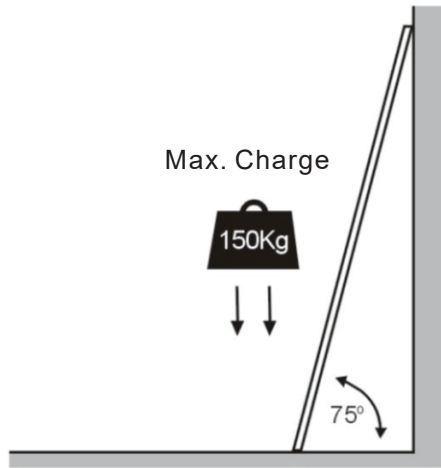

MÉCANISMES DE VERROUILLAGE

Important ! Vous devriez être familier avec le fonctionnement de l'échelle avant utilisation !

- Sur chaque poumon, il y a une paire de mécanismes de verrouillage constitués de goupilles de verrouillage à ressort. Lorsque l'échelle est dépliée, les broches des leviers de verrouillage sont verrouillées en place.
- Chaque levier de verrouillage est actionné par les leviers de verrouillage extérieurs (voir fig.1).
- Les boutons peuvent indiquer visiblement s'il est verrouillé et s'effondrer l'échelle vers le bas en libérant les broches métalliques.

• Lorsque les boutons se trouvent près des rails latéraux, cette section de ladder est verrouillée en place ou non (voir fig. 2).

Inspectez toujours les leviers de verrouillage, même si vous pouvez entendre « cliquer » du retournement des boutons. Tous les leviers de verrouillage doivent être verrouillés avant utilisation.

LE MÉCANISME DE VERROUILLAGE DOIT ÊTRE VERROUILLÉ AVANT D'UTILISER L'ÉCHELLE

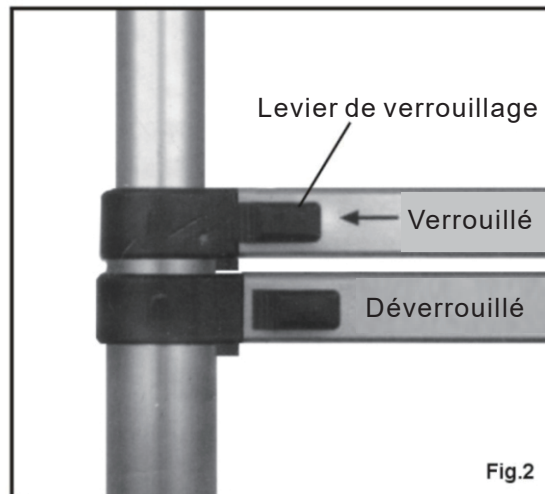
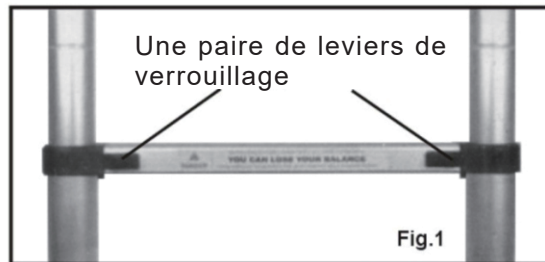

Pour verrouiller les charnières : déployez l'échelle jusqu'à ce que les charnières soient verrouillées. Veillez à ce que les boulons de verrouillage verrouillés en place

Si nécessaire, secouez l'échelle pour vérifier si ses charnières sont verrouillées après le déroulement de l'échelle.

CONSEILS SUR LA FAÇON D'UTILISER LES CHARNIÈRES

FONCTIONNEMENT DE LA CHARNIÈRE

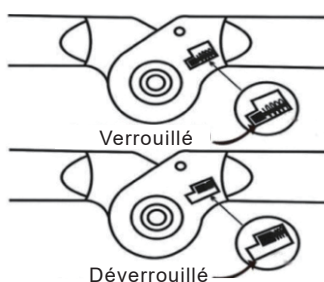

Pour déverrouiller la charnière : Tirez du centre de la tige de déverrouillage de charnière puis lâchez-la. Tirez la poignée 2 fois.

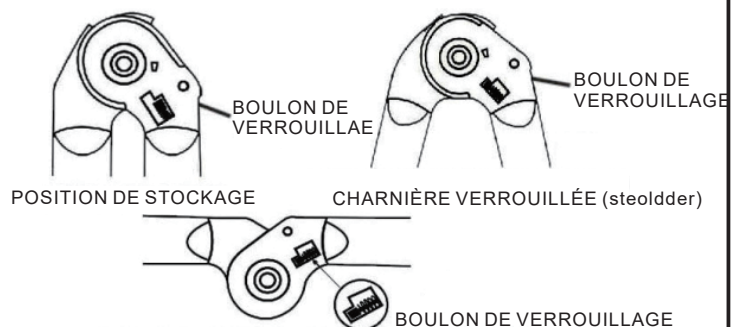
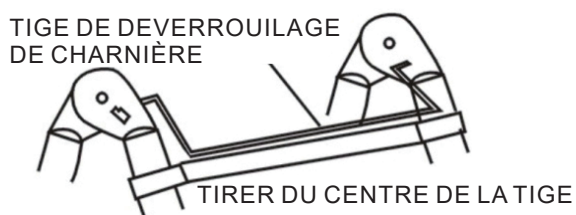

CHARNIÈRE VERROUILLÉE (échelle droite)

- Vérifiez que tous les mécanismes de verrouillage sont correctement engagés avant de monter sur l'échelle
- Gardez les charnières propre et éloignées des contaminants comme la saleté, la peinture, la neige.
- Maintenez l'échelle propre et lubrifiez les charnières avec de l'huile de machine légère régulièrement pour une meilleure durabilité (les charnières ont été lubrifiées en usine)
- N'utilisez PAS d'autre outil pour soulever jusqu'à la tige de déverrouillage charnière, sauf les mains.
- N'utilisez PAS la tige de déverrouillage de charnière pour ajuster, déplacer ou transporter l'échelle.
- N'utilisez PAS l'échelle à moins que les boulons de verrouillage ne soient verrouillés en place.

ES

**INSERTE EL ESTABILIZADOR EN LAS PATAS DE LA ESCALERA
ANTES DE USARLA**

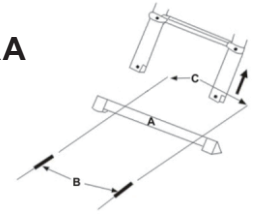

LISTA DE PARTES

(A) ESTABILIZADOR (B) 2 TORNILLOS

(C) 2 TUERCAS

CÓMO INSERTAR EL ESTABILIZADOR

(1) INSERTE EL ESTABILIZADOR EN EL EXTREMO DE LOS CARRILES LATERALES Y ASEGÚRESE DE QUE LA SUPERFICIE ANTIDESLIZANTE SE ORIENTE HACIA ABAJO.

(2) INSERTE LOS TORNILLOS EN LOS AGUJEROS PARA ALINEAR LAS PATAS Y EL ESTABILIZADOR.

(3) FIJE EL ESTABILIZADOR CON LOS TORNILLOS Y LAS TUERCAS INCLUIDOS EN EL PAQUETE.

CÓMO EXTENDER LA ESCALERA

(1) Para abrir la unidad y utilizarla como una escalera de tijera: Coloque sus pies en el conjunto, despliegue una sección del extremo hacia arriba hasta que la bisagra se bloquee en su lugar y despliegue el otro extremo hasta que la bisagra se bloquee en su lugar, luego gire la parte superior de la escalera hacia abajo.

(2) Para abrir la unidad y utilizarla como una escalera recta: Despliegue la escalera como una escalera de tijera (como arriba), luego levante las barras de liberación de la bisagra en la parte superior de la escalera de tijera y sujete un lado con la mano y despliegue el otro lado con la otra mano hasta que la bisagra se bloquee en su lugar.

(3) Para abrir la unidad y utilizarla como una escalera escalonada: Despliegue la escalera como una escalera recta (como arriba) y colóquela en el suelo, luego levante la escalera con una mano y levante las barras de liberación de la bisagra en la parte superior de las secciones deseadas para que la bisagra colapsará y se bloqueará en su lugar.

NOTA: Asegúrese de que cada sección extendida esté extendida de forma completa y bloqueada en su lugar.

COMO CERRAR LA ESCALERA

Después de utilizar la escalera, puede colapsarla en un tamaño compacto: Levante las barras de liberación de la bisagra para que la sección se colapse y se trabe en su lugar. Contraiga las secciones una por una hasta que la escalera se pliegue en el tamaño compacto.

CONSEJOS SOBRE CÓMO USAR LA ESCALERA

(1) La escalera puede ser una opción apreciable y práctica para tareas de bajo riesgo y de poco tiempo.

(2) Siempre utilice la escalera no conductora para cualquier trabajo eléctrico.

(3) Siempre utilice calzado seguro al usar la escalera.

(4) Siempre extienda la escalera al menos 1 metro más arriba que el punto de estancamiento superior cuando utilice la escalera para acceder a otro nivel.

(5) Siempre lleve las herramientas livianas y fáciles de operar cuando utilice la escalera.

(6) Siempre agarre los rieles laterales con la mano o tome algunas medidas adicionales cuando las ambas manos estén llenas.

(7) No utilice la escalera para acceder a otro nivel sin tomar ninguna medida de seguridad, pero si tiene que hacerlo, debe extender la escalera al menos 1 metro más arriba que el punto de estancamiento superior.

(8) No coloque material pesado sobre la escalera (por ejemplo, ladrillos u hormigón).

(9) No ejerza una fuerza horizontal sobre la escalera, como perforar en la superficie sólida (por ejemplo, pared de ladrillo o pared de concreto).

(10) No trabaje en la escalera cuando esté cansado (bájese de la escalera y descansa cuando haya estado trabajando durante mucho tiempo).

ALMACENAMIENTO

Almacene la escalera en un lugar seguro y limpio y manténgala fuera del alcance de los niños y manténgala fuera del ambiente con temperaturas extremadamente altas.

¡ADVERTENCIA! NO LEER Y SEGUIR ESTAS INSTRUCCIONES PODRÍA CAUSAR LESIONES GRAVES O LA MUERTE. GUARDE EL MANUAL CON EL PRODUCTO PARA LA REFERENCIA EN FUTURO.

PRECAUCIONES y ADVERTENCIA

C¡PELIGRO! ¡PELIGRO DE ELECTROCUCIÓN! Mantenga la escalera lejos de líneas eléctricas y cables eléctricos con corriente. La capacidad de carga de la escalera es de 150 kg y debe considerar el peso del usuario más el peso de las herramientas y el material que se utilizará.

LUGARES SEGUROS PARA UTILIZAR LA ESCALERA

● Coloque la escalera sobre superficies niveladas, firmes y secas, no coloque la escalera sobre superficies mojadas y resbaladizas.

Nunca coloque la escalera sobre otros objetos para obtener altura adicional.

● Cuando utilice la escalera en una situación ventosa, lluviosa o helada, o cuando coloque la escalera sobre una superficie móvil (por ejemplo, una alfombra gruesa), debe tener cuidado porque puede hacer que la escalera se deslice.

● Mantenga la escalera alejada del frente de una puerta que se abre hacia la escalera, por lo menos mantenga que la puerta esté cerrada, bloqueada o protegida.

● No utilice la escalera en el pozo, ya que no se doblará ni se extenderá. No empuje ni tire de nada cuando esté parado sobre los pulmones, si no, la escalera podrá volcarse.

● No utilice la escalera en condiciones climáticas adversas, como un viento fuerte.

COMPROBACIÓN ANTES DEL USO

● Asegúrese de que todas las palancas de bloqueo estén enganchadas antes de usar la escalera.

● Siempre extienda cada sección que necesita completamente.

Siempre utilice los accesorios incluidos en el paquete o recomendados.

Compruebe si la escalera se utiliza en condiciones seguras o si se pierde algún accesorio antes de usarla. Inspeccione la escalera regularmente antes de usarla y no la utilice cuando algunos accesorios se dañen o falten.

● No utilice la escalera para sostener otra escalera. Siempre abra, cierre y utilice la escalera cuando sus patas estén en el suelo.

● No cuelgue nada en el peldaño superior.

● Siempre transporte la escalera en tamaño plegado.

● No golpee la escalera, siempre utilice la escalera con cuidado.

● No intente saltar, caminar o mover la escalera cuando esté parado en el peldaño de la escalera. Baje de la escalera antes de moverla.

● No extienda la escalera demasiado y mantenga su cuerpo entre los rieles laterales para mantener el equilibrio y en control.

● Si es posible, un compañero de trabajo debe agarrar el riel lateral al lado de la escalera para mejorar la estabilidad de la escalera cuando usted la utiliza, pero no permita que ninguna otra persona se pare o trabaje debajo de la escalera, la persona que se encuentra debajo de la escalera puede lesionarse por objetos caídos.

● Mantenga la escalera fuera del alcance de los niños y no deje la escalera desplegada sin vigilancia.

● No se pare sobre los peldaños cuando las palancas de bloqueo se abran.

Siempre utilice calzado seguro para maximizar la tracción cuando utilice la escalera. No use ropa holgada que pueda ser enganchada con algo.

● No utilice la escalera para acceder a otro nivel sin tomar ninguna medida de seguridad, pero si tiene que hacerlo, debe extenderse al menos 1 metro por encima del estancamiento superior.

● No se pare y trabaje en los tres peldaños superiores sin un riel o plataforma de seguridad adicional, si no, perderá el equilibrio.

● Siempre mire hacia los peldaños cuando utilice la escalera. Sujete los rieles laterales cuando utilice la escalera, si no puede agarrar a los rieles laterales, debe tomar medidas de seguridad adicionales.

● La escalera debe inclinarse a 75 grados cuando está en uso.

- Asegúrese siempre de que las ambas tapas inferiores antideslizantes se adhieran firmemente a las patas antes de usar la escalera.

CONSEJOS PARA UTILIZAR LA ESCALERA

- Siempre incline la escalera a la superficie nivelada y sólida.
- Tenga cuidado al subir y bajar de la escalera.
- No utilice la escalera después de beber alcohol o tomar medicamentos, y no la utilice si tiene alguna discapacidad física o mental.

CUIDADO Y MANTENIMIENTO

- Asegúrese de que la escalera sea adecuada para la tarea. No intente modificar la escalera de ninguna manera, si no, su garantía quedaría invalidada.
- Nunca repare la escalera usted mismo y pide ayuda de un profesional para reparar la escalera.
- Siempre mantenga la escalera seca, limpia y elimine los contaminantes como pintura húmeda, barro, grasa o nieve. De acuerdo con la ley local, debe realizar una evaluación de riesgos antes de usar la escalera.
- No exponga la escalera al ambiente con temperaturas extremadamente altas (por ejemplo, una cámara en llamas) o en material corrosivo que pueda dañar la escalera.

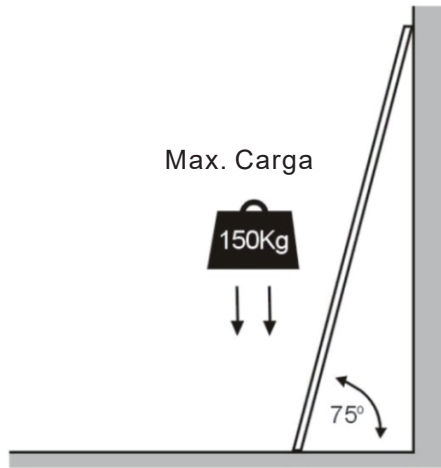

MECANISMOS DE BLOQUEO

¡IMPORTANTE! ¡Debe estar familiarizado con el funcionamiento de la escalera antes de usarla!

- En cada peldaño, hay un par de mecanismos de bloqueo hechos de pasadores de bloqueo de resorte. Cuando se despliega la escalera, los pasadores en las palancas de bloqueo se bloquean en su lugar.
- Cada palanca de bloqueo se opera por las palancas de bloqueo externas (Vea Fig. 1).
- Los botones pueden indicar si la escalera está bloqueada y colapsar la escalera al soltar los pasadores de metal.
- Cuando los botones están cerca de los rieles laterales, esta sección de la escalera está bloqueada en su lugar, si no, no está bloqueada (vea la Fig. 2).

Siempre inspeccione las palancas de bloqueo, gire los botones hasta que escuche un sonido de "clic". Todas las palancas de bloqueo deben estar bloqueadas antes de usar la escalera.

EL MECANISMO DE BLOQUEO DEBE ESTAR BLOQUEADO ANTES DE UTILIZAR LA ESCALERA

OPERACIÓN DE BISAGRA

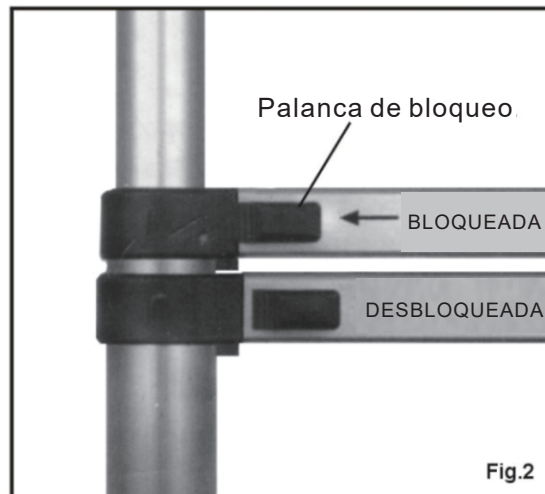
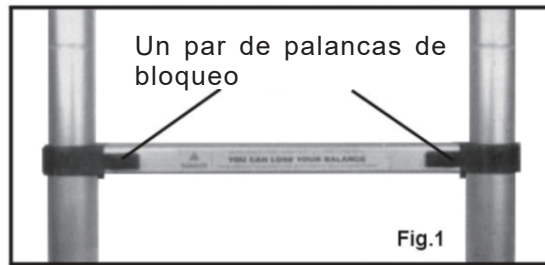
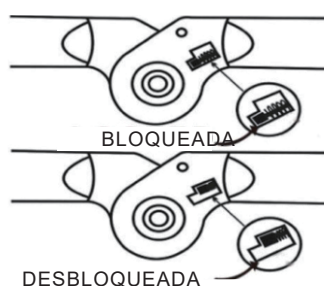

Para bloquear las bisagras: Despliegue la escalera hasta que las bisagras estén bloqueadas. Asegúrese de que los pernos de bloqueo estén en su lugar.

Después de desplegar la escalera, si es necesario, agite la escalera para verificar si sus bisagras están bloqueadas bien.

Para desbloquear la bisagra: Tire del centro de la barra de liberación de la bisagra y luego suéltela. Tire de la manija 2

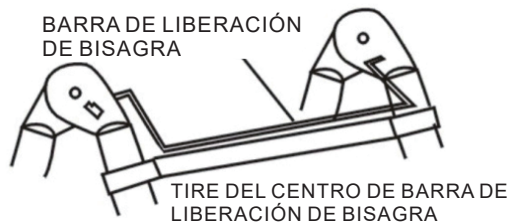

CONSEJOS SOBRE CÓMO OPERAR LAS BISAGRAS POSICIONES DE BISAGRA

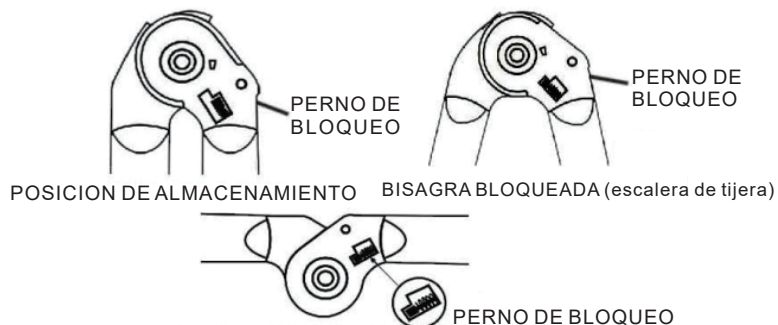

BISAGRA BLOQUEADA (escalera recta)

- Haga una comprobación para asegurarse de que todos los mecanismos de bloqueo estén activados de forma correcta antes de subir la escalera.
- Mantenga las bisagras limpias y lejos de contaminantes como suciedad, pintura, nieve.
- Mantenga la escalera limpia y lubrique las bisagras con aceite de máquina ligero periódicamente para una prolongar la vida útil (las bisagras han sido lubricadas en la fábrica).
- No utilice ninguna otra herramienta para levantar la barra de liberación de la bisagra, solo puede usar las manos.
- No utilice la barra de liberación de la bisagra para ajustar, mover o transportar la escalera.
- No utilice la escalera a menos que los pernos de bloqueo estén bloqueados en su lugar.

DE

SICHERN SIE DEN STABILISATOR VOR DER VERWENDUNG AN DEN LEITERBEINEN

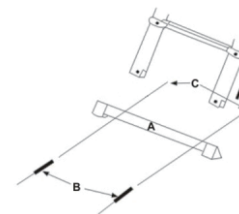

TEILELISTE

(A) STABILISATOR

(B) 2 SCHRAUBEN

(C) 2 SCHRAUBEN

EINSTECKEN DES STABILISATORS

(1) STECKEN SIE DEN STABILISATOR IN DAS ENDE DER SEITENHOLME UND STELLEN SIE SICHER, DASS DIE RUTSCHFESTE OBERFLÄCHE NACH UNTEN ZEIGT.

(2) STECKEN SIE DIE BOLZEN IN DIE LÖCHER, UM DIE BEINE UND DEN STABILISATOR AUSZURICHTEN.

(3) SICHERN SIE DEN STABILISATOR MIT DEN MITGELIEFERTEN SCHRAUBEN UND MUTTERN.

WIE MAN DIE LEITER AUSKLAPPT

(1) Zum Aufklappen in eine Stufenanlegeleiter-Konfiguration: die Füße auf die Gruppe stellen, ein Endteil nach oben ausklappen, bis das Scharnier verriegelt ist, und das andere ausklappen, bis das Scharnier verriegelt ist, dann die Leiter auf den Kopf stellen.

(2) Zum Aufklappen des Geräts als Anlegeleiter: Klappen Sie die Leiter als Stufenanlegeleiter aus (wie oben), heben Sie dann die Scharnierentriegelungsstangen am oberen Ende der Stufenanlegeleiter an und fassen Sie eine Seite mit einer Hand und klappen Sie die andere Seite mit der anderen Hand aus, bis das Scharnier verriegelt.

(3) Zum Aufklappen in eine Treppenstufenleiter-Konfiguration: Klappen Sie die Leiter wie eine Anlegeleiter aus (wie oben) und stellen Sie sie auf den Boden, heben Sie dann die Leiter mit einer Hand an und heben Sie die Scharnier-Entriegelungsstangen an der Oberseite der gewünschten Abschnitte an, so dass sie zusammenklappt und verriegelt.

HINWEIS: Stellen Sie sicher, dass jeder ausfahrbare Abschnitt vollständig ausgefahren und verriegelt ist.

WIE MAN DIE LEITER SCHLIESST

Nach der Verwendung der Leiter können Sie die Leiter auf eine kompakte Größe zusammenklappen: Heben Sie die Entriegelungsstangen der Scharniere an, so dass die Abschnitte zusammengeklappt und verriegelt werden. Klappen Sie die Abschnitte nacheinander ein, bis die Leiter auf das kompakte Maß zusammengeklappt ist.

TIPS ZUR VERWENDUNG DER LEITER

(1) TUN Die Leiter kann eine sinnvolle und praktische Option für risikoarme, kurzzeitige Aufgaben sein.

(2) TUN Verwenden Sie für elektrische Arbeiten immer eine nicht leitende Leiter.

(3) TUN Sie immer sichere Fußbekleidung, wenn Sie die Leiter verwenden.

(4) TUN Fahren Sie die Leiter immer mindestens 1 Meter über den oberen Anlegepunkt hinaus aus, wenn Sie sie für den Zugang zu einer anderen Ebene verwenden.

(5) TUN Tragen Sie immer leichtes und einfach zu bedienendes Werkzeug auf der Leiter.

(6) TUN Fassen Sie die Seitenholme immer mit der Hand an oder ergreifen Sie zusätzliche Maßnahmen, wenn beide Hände voll sind.

(7) Verwenden Sie die Leiter NICHT, um eine andere Ebene zu erreichen, ohne Sicherheitsvorkehrungen zu treffen, aber wenn Sie dies tun müssen, sollte sie mindestens 1 Meter über den oberen Anlegepunkt hinausragen.

(8) Legen Sie KEIN schweres Material auf die Leiter (z. B. Ziegelsteine oder Beton).

(9) Üben Sie KEINE horizontale Kraft auf die Leiter aus, wie z. B. das Bohren in eine feste Oberfläche (z. B. eine Ziegel- oder Betonwand).

(10) Arbeiten Sie NICHT auf der Leiter, wenn Sie müde sind (steigen Sie von der Leiter und ruhen Sie sich aus, wenn Sie zu lange gearbeitet haben).

LAGERUNG

Lagern Sie die Leiter an einem sicheren, sauberen Ort und halten Sie sie von Kindern und extrem hohen Temperaturen fern.

WARNUNG! DAS NICHT-LESEN UND BEFOLGEN DIESER ANWEISUNGEN KANN ZU SCHWEREN VERLETZUNGEN ODER ZUM TOD FÜHREN. BEWAHREN SIE DIESES HANDBUCH ZUSAMMEN MIT DEM PRODUKT AUF, UM ES SPÄTER NACHSCHLAGEN ZU KÖNNEN.

VORSICHTSMASSNAHMEN UND WARNUNGEN

•GEFAHR! GEFAHR DURCH STROMSCHLAG! Halten Sie die Leiter von Hochspannungsleitungen und stromführenden Kabeln fern. Die Tragfähigkeit der Leiter beträgt 150 kg und sollte das Gewichts des Benutzers sowie das Gewicht der verwendeten Werkzeuge und Materialien einbeziehen.

SICHERE ORTE FÜR DIE VERWENDUNG DER LEITER

•Stellen Sie die Leiter auf eine ebene, feste und trockene Fläche, nicht auf eine nasse und rutschige.

Stellen Sie die Leiter niemals auf andere Gegenstände, um zusätzliche Höhe zu gewinnen.

•Wenn Sie die Leiter bei Wind, Regen oder Eis verwenden oder sie auf einer beweglichen Oberfläche (z. B. einem dicken Teppich) aufstellen, sollten Sie vorsichtig sein, da die Leiter sonst ausrutschen kann.

•Halten Sie die Leiter von einer Tür fern, die sich in Richtung der Leiter öffnet, es sei denn, die Tür ist verriegelt, blockiert oder bewacht.

•Verwenden Sie die Leiter nicht im Brunnen, sonst lässt sie sich nicht ein- oder ausklappen. Schieben oder ziehen Sie nichts, wenn Sie auf der Sprosse stehen, sonst kann die Leiter umkippen.

•Verwenden Sie die Leiter nicht bei schlechtem Wetter, z. B. bei starkem Wind.

PRÜFUNG VOR VERWENDUNG

•Stellen Sie vor der Verwendung sicher, dass alle Verriegelungshebel verriegelt sind.

•Ziehen Sie immer alle Abschnitte, die Sie benötigen, vollständig aus.

•Verwenden Sie immer das mitgelieferte oder empfohlene Zubehör.

Überprüfen Sie vor der Verwendung, ob die Leiter in einem sicheren Zustand verwendet wird oder ob Zubehörteile fehlen. Überprüfen Sie die Leiter regelmäßig vor der Verwendung und verwenden Sie die Leiter nicht, wenn einige

•Verwenden Sie die Leiter nicht, um eine andere Leiter zu stützen. Öffnen, schließen und verwenden Sie die Leiter immer, wenn ihre Füße auf dem Boden stehen.

•Hängen Sie keine Gegenstände an die oberste Sprosse.

•Transportieren Sie die Leiter immer im zusammengeklappten Zustand.

•Schlagen Sie nicht darauf und verwenden Sie die Leiter vorsichtig.

•Versuchen Sie nicht zu springen, zu gehen oder die Leiter zu bewegen, wenn Sie auf der Leiter stehen. Steigen Sie von der Leiter ab, bevor Sie sie bewegen.

•Greifen Sie nicht zu weit vor und halten Sie Ihren Körper zwischen den Seitenholmen, damit Sie symmetrisch bleiben und die Kontrolle behalten.

•Wenn möglich, sollte sich ein Arbeitskollege am Seitenholm neben der Leiter festhalten, um der Leiter bei der Verwendung Stabilität zu geben, aber lassen Sie keine anderen Personen unter der Leiter stehen oder arbeiten, da etwas auf die darunter stehende Person fallen könnte.

•Halten Sie die Leiter von Kindern fern und lassen Sie die ausgeklappte Leiter nicht unbeaufsichtigt.

•Stellen Sie sich nicht auf die Sprossen, wenn Sie die Verriegelungshebel öffnen.

•Tragen Sie bei der Verwendung der Leiter immer sichere Fußbekleidung, um die Bodenhaftung zu optimieren. Tragen Sie keine lose Kleidung, in der sich etwas verfangen könnte.

•Verwenden Sie die Leiter nicht, um eine andere Ebene zu erreichen, ohne Sicherheitsvorkehrungen zu treffen, aber wenn Sie dies tun müssen, sollte sie mindestens 1 Meter über den oberen Anlegepunkt hinausragen.

Arbeiten Sie nicht auf den obersten drei Sprossen ohne zusätzliches Geländer oder Podest, da Sie sonst das Gleichgewicht verlieren könnten.

Zubehörteile beschädigt sind oder fehlen.

- Stellen Sie immer sicher, dass die beiden rutschfesten Bodenklappen fest an den Füßen haften, bevor Sie die Leiter verwenden.

TIPPS ZUR VERWENDUNG DER LEITER

- Lehnen Sie die Leiter immer an die ebene, feste Oberfläche

- Seien Sie beim Auf- und Absteigen vorsichtig.

Verwenden Sie die Leiter nicht, wenn Sie Alkohol getrunken oder Medikamente eingenommen haben, und verwenden Sie keine Leiter, wenn Sie in irgendeiner Weise körperlich oder geistig beeinträchtigt sind.

- Bei der Verwendung der Leiter immer mit dem Gesicht zu den Sprossen. Halten Sie sich bei der Verwendung der Leiter an den Seitenholmen fest. Wenn Sie sich nicht festhalten können, sollten Sie zusätzliche Sicherheitsmaßnahmen ergreifen

- Die Leiter sollte bei der Verwendung um 75 Grad geneigt sein.

PFLEGE UND WARTUNG

- Stellen Sie sicher, dass die Leiter für die jeweilige Aufgabe geeignet ist. Versuchen Sie nicht, die Leiter in irgendeiner Weise zu verändern, da sonst Ihre Gewährleistung erlischt.

- Reparieren Sie die Leiter niemals selbst, sondern lassen Sie sie von einem Fachmann reparieren.

- Halten Sie die Leiter immer trocken und sauber und entfernen Sie Verunreinigungen wie nasse Farbe, Schlamm, Fett oder Schnee. Gemäß den örtlichen Vorschriften sollten Sie vor der Verwendung eine Risikobewertung durchführen.

Setzen Sie die Leiter keinen extrem hohen Temperaturen (z. B. brennendes Haus) oder ätzenden Materialien aus, die die Leiter beschädigen könnten.

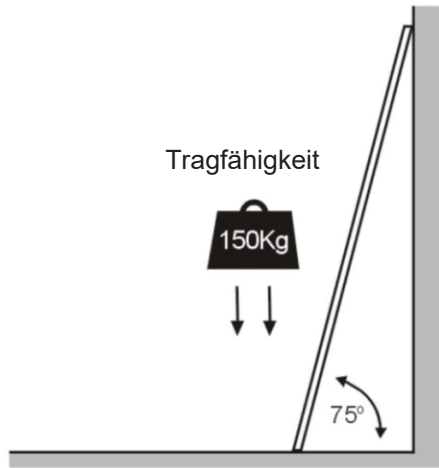

DIE VERRIEGELUNGSMECHANISMEN

WICHTIG! Bevor Sie die Leiter verwenden, sollten Sie sich mit der Funktionsweise der Leiter vertraut machen!

- An jeder Sprosse befinden sich ein Paar Verriegelungsmechanismen, die aus gefederten Sperrstiften bestehen. Wenn die Leiter ausgeklappt ist, sind die Stifte in den Verriegelungshebeln verriegelt.

- Jeder Verriegelungshebel wird von den äußeren Verriegelungshebeln verriegelt (siehe Abb. 1).

- Die Tasten können sichtbar anzeigen, ob sie verriegelt sind und die Leiter durch Lösen der Metallstifte nach unten klappen.

- Wenn sich die Tasten in der Nähe der Seitenholme befinden, ist dieser Teil der Leiter verriegelt oder nicht (siehe Abb. 2).

Überprüfen Sie immer die Verriegelungshebel, auch wenn Sie beim Umlegen der Tasten ein „Klicken“ hören. Alle Verriegelungshebel müssen vor der Verwendung verriegelt werden.

DER VERRIEGELUNGSMECHANISMUS MUSS VERRIEGELT WERDEN, BEVOR DIE LEITER VERWENDET WIRD

SCHARNIERBETRIEB

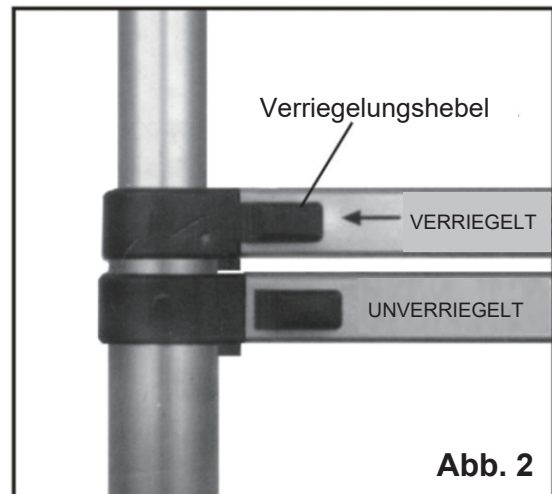
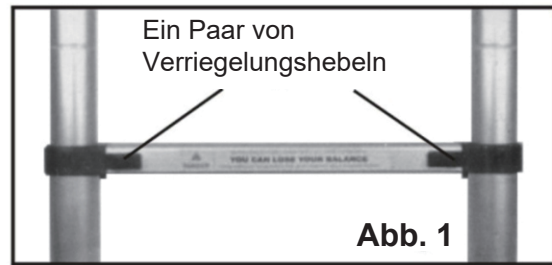
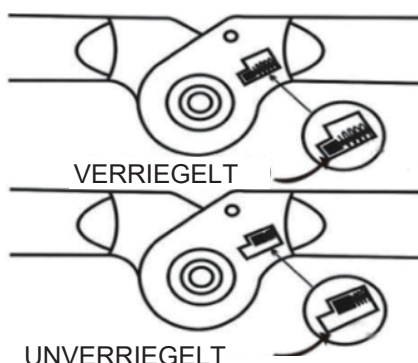

Zum Verriegeln der Scharniere: Klappen Sie die Leiter aus, bis die Scharniere verriegelt sind. Stellen Sie sicher, dass die Verriegelungsbolzen verriegelt sind. Gegebenenfalls die Leiter schütteln, um zu prüfen, ob die Scharniere nach dem Ausklappen verriegelt sind.

Zum Entriegeln des Scharniers: Von der Mitte der Scharnierentriegelungsstange aus ziehen und dann loslassen.

Ziehen Sie den Griff 2 Mal.

SCHARNIERENTRIEGELUNGSSTANGE

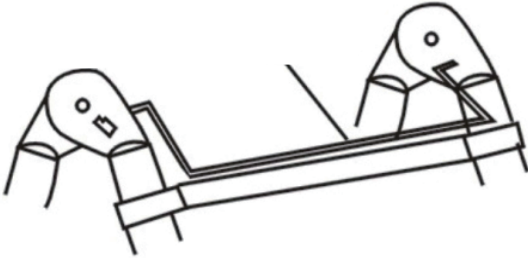

VON DER MITTE DER STANGE ZIEHEN

TIPPS FÜR DIE BETDIENUNG DER SCHARNIERE SCHARNIERPOSITIONEN

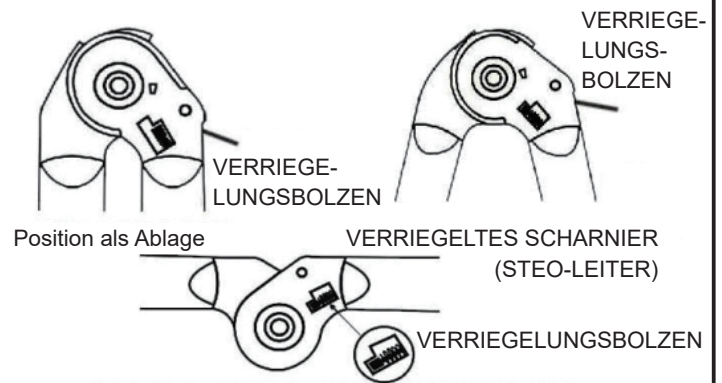

VERRIEGELTES SCHARNIER (ANSTELLEITER)

- TUN Stellen Sie sicher, dass alle Verriegelungsmechanismen richtig verriegelt sind, bevor Sie die Leiter besteigen.
 - TUN Halten Sie die Scharniere sauber und von Verunreinigungen wie Schmutz, Farbe und Schnee fern.
 - TUN Halten Sie die Leiter sauber und schmieren Sie die Scharniere regelmäßig mit leichtem Maschinenöl, um die Haltbarkeit zu verbessern (die Scharniere sind werkseitig geschmiert).
 - Verwenden Sie zum Anheben der Scharnierentriegelungsstange KEIN anderes Werkzeug als die Hände.
 - Die Scharnierentriegelungsstange NICHT verwenden, um die Leiter einzustellen, zu bewegen oder zu transportieren.
- Verwenden Sie die Leiter NICHT, wenn die Verriegelungsbolzen nicht verriegelt sind.

FISSARE LO STABILIZZATORE ALLE GAMBE DELLA SCALA PRIMA DELL'USO

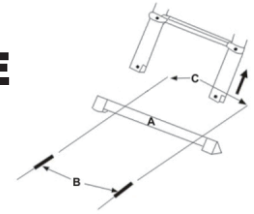

ELENCO DELLE PARTI

(A) STABILIZZATORE

(B) 2 VITI

(C) 2 DADI

COME INSERIRE LO STABILIZZATORE

- (1) INSERIRE LO STABILIZZATORE NELLE ESTREMITÀ DELLE STAGGI LATERALI E ASSICURARSI CHE LA SUPERFICIE ANTISCIVOLO SIA RIVOLTA VERSO IL BASSO.
- (2) INSERIRE I BULLONI NEI FORI PER ALLINEARE GAMBE E STABILIZZATORE.
- (3) FISSARE LO STABILIZZATORE CON LE VITI E I DADI INCLUSI.

COME ESTENDERE LA SCALA

- (1) Per aprire l'unità in una configurazione a scala a pioli: posizionare i piedi sul pavimento, aprire una sezione terminale verso l'alto fino a quando la cerniera si blocca in posizione e aprire l'altra fino a quando la cerniera si blocca in posizione, e poi capovolgere la scala.
- (2) Per aprire l'unità in una configurazione a scala dritta: aprire la scala come una scala a pioli (come sopra), e poi sollevare l'asta per cerniera sulla parte superiore della scala e afferrare un lato con la mano e aprire l'altro lato con un'altra mano finché la cerniera non si blocca in posizione.
- (3) Per aprire l'unità in una configurazione a scaletta: aprire la scala come una scala dritta (come sopra) e posizionarla a pavimento, e poi sollevare la scala con una mano e sollevare l'asta per cerniera sulla parte superiore della le sezioni desiderate in modo che si pieghi e si blocchi in posizione.

COME CHIUDERE LA SCALA

Dopo aver utilizzato la scala, è possibile ripiegare la scala in dimensioni compatte: sollevare l'Asta per cerniera in modo che la sezione si pieghi e si blocchi in posizione. Riduci le sezioni una per una fino a quando la scala non è ripiegata nelle dimensioni compatte.

CONSIGLI SU COME USARE LA SCALA

- (1) La scala può essere un'opzione ragionevole e pratica per compiti a basso rischio e di breve durata.
- (2) Usare sempre una scala non conduttiva per qualsiasi lavoro elettrico.
- (3) Indossare sempre un abbigliamento sicuro per i piedi quando si utilizza la scala.
- (4) Estendere sempre la scala almeno 1 metro sopra il punto di appoggio superiore quando la usi per accedere a un altro livello.
- (5) PORTARE sempre gli strumenti leggeri e facili da usare sulla scala.
- (6) Afferrare sempre io staggi laterali con la mano o prendere alcune misure aggiuntive quando entrambe le mani sono occupate.
- (7) NON utilizzare la scala per accedere a un altro livello senza prendere alcuna misura di sicurezza, ma se necessario, dovrebbe estendersi di almeno 1 metro sopra il punto di appoggio superiore.

(8) NON appoggiare sulla scala materiale pesante (es. mattoni o cemento).

(9) NON esercitare una forza orizzontale sulla scala, come perforare la superficie solida (es. muro di mattoni o muro di cemento)

(10) NON lavorare sulla scala quando sei stanco (scendi dalla scala e riposati quando hai lavorato troppo a lungo).

STOCCAGGIO

Conservare la scala in un luogo sicuro e pulito e tenerla lontano dalla portata dei bambini e a temperature estremamente elevate.

AVVERTIMENTO! LA MANCATA LETTURA O IL MANDATO RISPETTO DI QUESTE ISTRUZIONI POTREBBE PROVOCARE GRAVI LESIONI O MORTE. CONSERVARE IL MANUALE CON IL PRODOTTO PER RIFERIMENTO FUTURO.

PRECAUZIONI E AVVERTIMENTO

•PERICOLO! PERICOLO DI ELETTRUCUZIONE! Tenere la scala lontana da linee elettriche e cavi elettrici sotto tensione. La capacità di carico della scala è di 150 kg e dovrebbe contenere il peso dell'utente e il peso degli strumenti e del materiale che verrà utilizzato.

LUOGHI SICURI PER L'UTILIZZO DELLA SCALA

•Posizionare la scala su superfici piane, solide e asciutte, non bagnate e scivolose.

Non posizionare mai la scala su altri oggetti nel tentativo di ottenere un'altezza aggiuntiva.

•Quando si utilizza la scala in una situazione ventosa, piovosa o ghiacciata, o se la si posiziona su una superficie mobile (ad es. moquette spessa), prestare attenzione perché potrebbe far scivolare la scala.

•Tenere le scale lontane davanti a una porta che si apre verso la scala a meno che la porta non sia serrata, bloccata, o protetta.

•Non usarla nel pozzo o non riuscirà a piegarsi o allungarsi. Non spingere o tirare nulla quando si è in piedi sui pioli o la scala potrebbe ribaltarsi.

•Non utilizzare le scale in condizioni meteorologiche avverse, come un forte vento.

CONTROLLO PRE-USO

•Assicurarsi che tutte le leve di bloccaggio siano impegnate prima dell'uso.

•Estendere sempre ogni sezione necessaria per estenderla completamente.

•Utilizzare sempre gli accessori in dotazione o consigliati.

Verificare se la scala viene utilizzata in condizioni di sicurezza o se manca qualsiasi accessorio prima dell'uso. Controllare regolarmente la scala prima dell'uso e non utilizzare la scala quando alcuni accessori si danneggiano o mancano.

•Assicurarsi sempre che entrambi i tappi inferiori antiscivolo aderiscano saldamente ai piedi prima di utilizzare la scala.

•Non utilizzare la scala per sostenere un'altra scala. Aprire, chiudere e utilizzare sempre la scala quando i suoi piedi sono a terra.

•Non appendere nulla al piolo superiore.

•Trasportare sempre la scala piegata.

•Non colpirla e utilizzare la scala con cautela.

•Non tentare di saltare, camminare o spostare la scala quando ci si trova sulla scala. Scendere dalla scala prima di spostarla.

•Non esagerare e mantieni il tuo corpo tra gli staggi laterali per mantenerti equilibrato e in controllo.

•Se possibile, un collega dovrebbe afferrare gli spaggi laterali accanto alla scala per fornire stabilità alla scala quando viene utilizzata, ma non consentire a nessun altro di stare in piedi o lavorare sotto la scala, la persona sottostante potrebbe essere colpita dall'oggetto caduto su di essa.

•Tenere la scala lontano dalla portata dei bambini e non lasciare la scala aperta incustodita.

•Non stare in piedi sui pioli quando si aprono le leve di bloccaggio.

•Indossare sempre le scarpe sicure per i piedi per massimizzare l'attrito quando si utilizza la scala. Non indossare indumenti larghi che potrebbero impigliarsi.

•Non utilizzare la scala per accedere ad un altro livello senza prendere alcuna misura di sicurezza, ma se necessario, dovrebbe estendersi di almeno 1 metro sopra il punto di appoggio superiore.

•Non stare in piedi e lavorare sui tre pioli superiori senza un'ulteriore ringhiera o piattaforma di sicurezza, altrimenti perderesti l'equilibrio.

•Rivolgersi sempre ai pioli quando si utilizza la scala. Afferrare gli staggi laterali quando si utilizza la scala, se non è possibile mantenere una presa della mano, è necessario adottare misure di sicurezza aggiuntive.

•La scala dovrebbe inclinarsi di 75 gradi quando è in uso.

CONSIGLI PER L'UTILIZZO DELLA SCALA

- Appoggiare sempre la scala su una superficie solida e piana.
- Essere attento quando sali e scendi.
- Non utilizzare la scala dopo aver bevuto alcolici o assunto medicinali e non utilizzare alcuna scala se si è in qualche modo menomati fisicamente o mentalmente

CURA E MANUTENZIONE

- Assicurarsi che la scala sia adatta al compito. Non tentare di modificare questa scala in alcun modo o la garanzia verrebbe invalidata.
- Non riparare mai la scala da soli e lasciare che lo faccia il riparatore.
- Mantenere sempre la scala asciutta, pulita e rimuovere i contaminanti come vernice bagnata, fango, grasso o neve. Secondo la legge locale, è necessario condurre una valutazione del rischio prima dell'uso.
- Non esporre la scala a temperature estremamente elevate (es. casa con riscaldamento da fiamme) o materiale corrosivo che danneggerebbe la scala

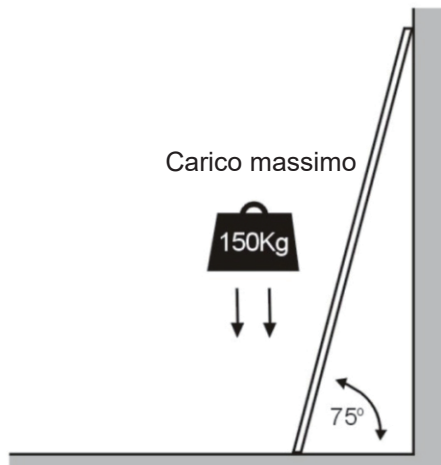

I MECCANISMI DI BLOCCAGGIO

IMPORTANTE! Dovresti avere familiarità con il funzionamento della scala prima di usarla!

- Su ogni piolo è presente una coppia di meccanismi di bloccaggio costituiti da perni di bloccaggio a molla. Quando la scala è aperta, i perni nelle leve di bloccaggio sono bloccati in posizione.

- Ogni leva di bloccaggio è azionata dalle leve di bloccaggio esterne (vedi Fig.1).

- I pulsanti possono indicare visibilmente se è bloccata e abbassare la scala rilasciando i perni di metallo.

- Quando i pulsanti si avvicinano agli staggi laterali, questa sezione della scala è bloccata in posizione oppure no (vedi Fig. 2).

Ispezionare sempre le leve di bloccaggio anche se potresti sentire un "clic" quando si ruotano i pulsanti. Tutte le leve di bloccaggio devono essere bloccate prima dell'uso.

IL MECCANISMO DI BLOCCAGGIO DEVE ESSERE BLOCCATO PRIMA DI UTILIZZARE LA SCALA

OPERAZIONE CERNIERA

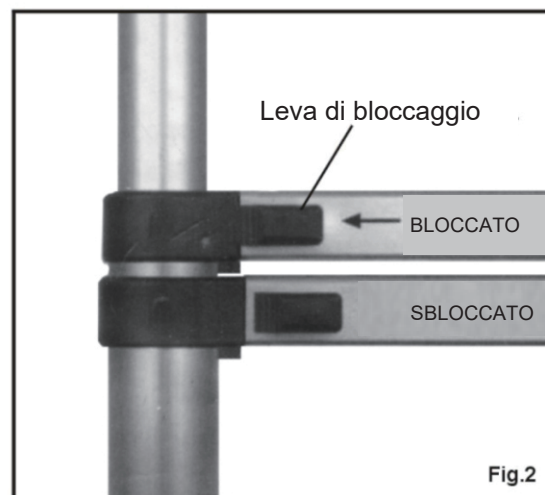
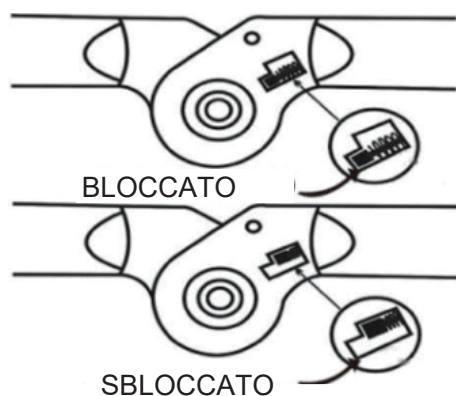

Per bloccare le cerniere: aprire la scala fino a bloccare le cerniere. Assicurarsi che i bulloni di bloccaggio siano bloccati in posizione. Se necessario, scuotere la scala per verificare se le cerniere sono bloccate dopo aver aperto la scala.

Per sbloccare la cerniera: Tirare dal centro di asta per aprire la cerniera e poi lasciarla andare. Tirare la maniglia di 2 volte.

Asta per sbloccare cerniera

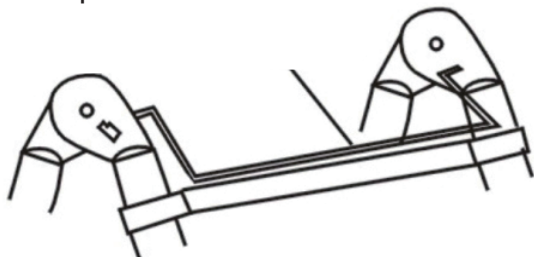

TIRARE DAL CENTRO DELL'ASTA

CONSIGLI SU COME OPERARE LE CERNIERE POSIZIONI CERNIERA

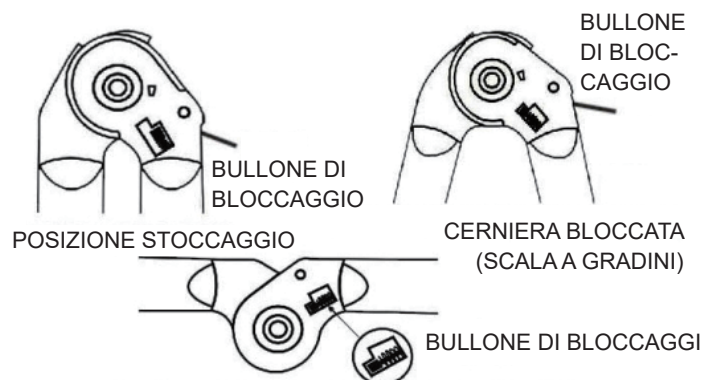

CERNIERA BLOCCATA (SCALA DRITTA)

- Verificare che tutti i meccanismi di bloccaggio siano correttamente innestati prima di salire la scala
- Tenere le cerniere pulite e lontane da contaminanti come sporco, vernice, neve.
- Tenere la scala pulita e lubrificare regolarmente le cerniere con olio leggero per macchine per una maggiore durata (le cerniere sono state lubrificate in fabbrica)
- NON utilizzare nessun altro strumento per sollevare l'asta per cerniera tranne le mani.
- NON utilizzare l'asta per cerniera per regolare, spostare o trasportare la scala.
- NON utilizzare la scala a meno che i bulloni non siano bloccati in posizione.