



**EN** Operating and safety instructions

**DE** Bedienungs- und Sicherheitshinweise

**FR** Instructions de sécurité et de fonctionnement

**NL** Bediening en veiligheidsinstructies

**IT** Istruzioni per l'uso e la sicurezza

**PL** Instrukcja obsługi i bezpieczeństwa

**SE** Drift- och säkerhetsanvisningar

**ES** Instrucciones de uso y seguridad

**DK** Betjenings- og sikkerhedsanvisninger

**NO** Drifts- og sikkerhetsinstruksjoner

**PT** Instruções de funcionamento e segurança

**RO** Instrucțiuni de utilizare și de siguranță

**SI** Navodila za uporabo in varnostna navodila

**HU** Kezelési és biztonsági utasítások

**CZ** Provozní a bezpečnostní pokyny

**SK** Prevádzkové a bezpečnostné pokyny

**HR** Radne i sigurnosne upute

**FI** Käyttö- ja turvaohjeet

**LT** Eksploatacijos ir saugos instrukcijos

**GR** Οδηγίες λειτουργίας και ασφάλειας

**BG** Инструкции за експлоатация и безопасност

**LV** Eksploatācijas un drošības instrukcijas

**EE** Kasutusjuhised ja ohutusnõuded

**TR** Çalıştırma ve güvenlik talimatları

**IS** Notkunar- og öryggisleiðbeiningar

## Language table

<b>EN</b>	User manual .....	7	<b>HU</b>	Használati útmutató .....	23
<b>DE</b>	Benutzerhandbuch .....	8	<b>CZ</b>	Uživatelská příručka .....	24
<b>FR</b>	Manuel d'utilisation .....	9	<b>SK</b>	Návod na použitie .....	26
<b>NL</b>	Gebruikershandleiding .....	11	<b>HR</b>	Korisnički priručnik .....	27
<b>IT</b>	Manuale utente .....	12	<b>FI</b>	Ohjekirja .....	28
<b>PL</b>	Podręcznik użytkownika .....	13	<b>LT</b>	Naudotojo vadovas .....	29
<b>SE</b>	Användarmanual .....	14	<b>GR</b>	Εγχειρίδιο χρήστη .....	31
<b>ES</b>	Manual de usuario .....	16	<b>BG</b>	Ръководство за потребителя .....	32
<b>DK</b>	Brugermanual .....	17	<b>LV</b>	Lietotāja rokasgrāmata .....	33
<b>NO</b>	Brukerhåndbok .....	18	<b>EE</b>	Kasutusjuhend .....	35
<b>PT</b>	Manual do utilizador .....	19	<b>TR</b>	Kullanım kılavuzu .....	36
<b>RO</b>	Manualul utilizatorului .....	21	<b>IS</b>	Notendahandbók .....	37
<b>SI</b>	Priročnik za uporabo .....	22			

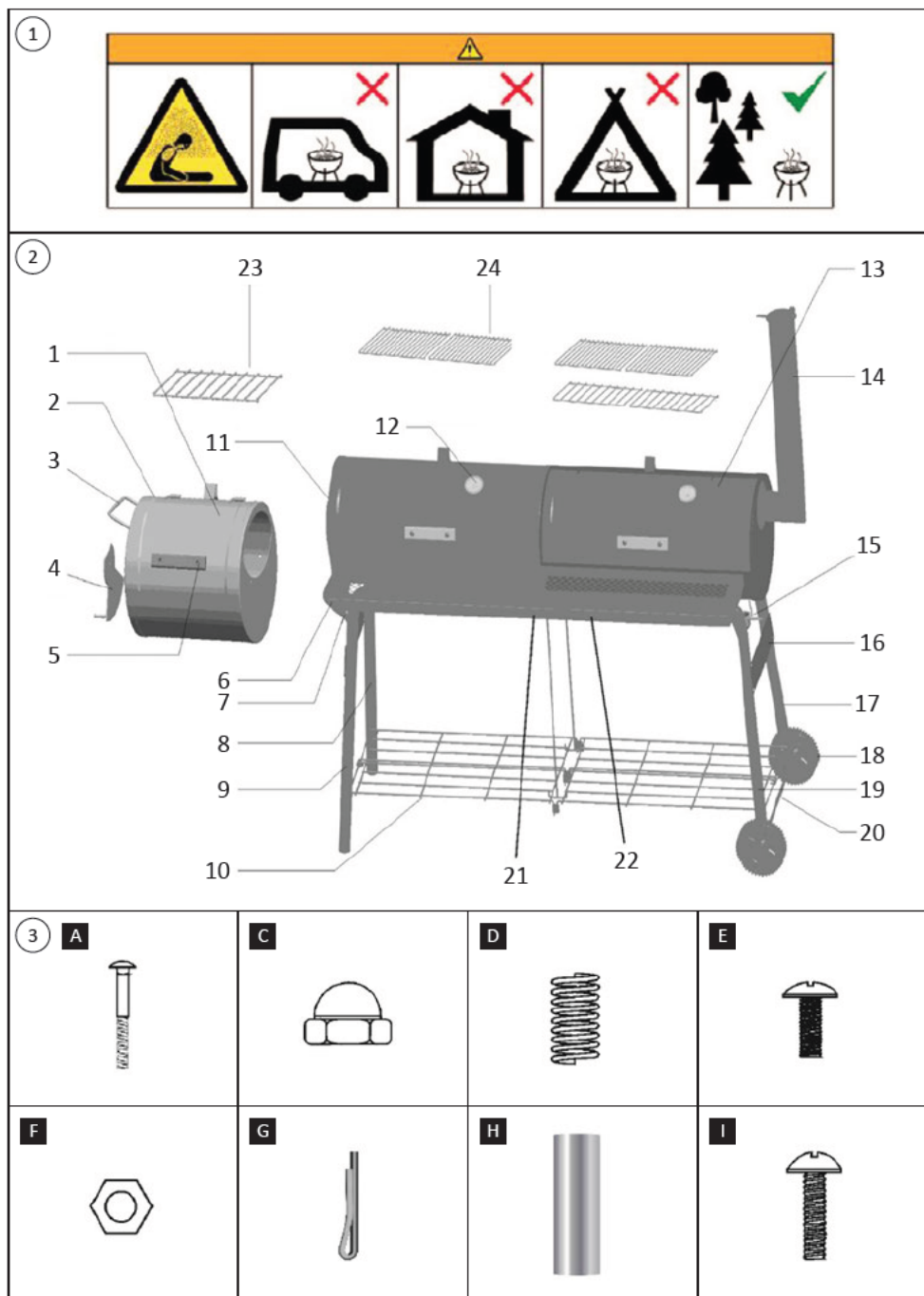

4 1

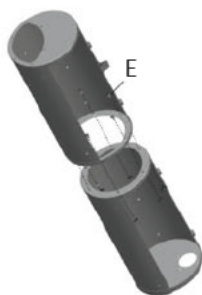

2

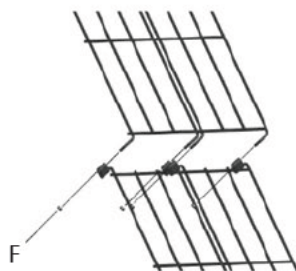

3



4

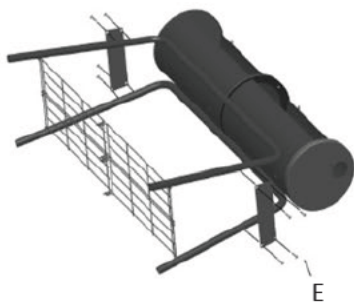

5

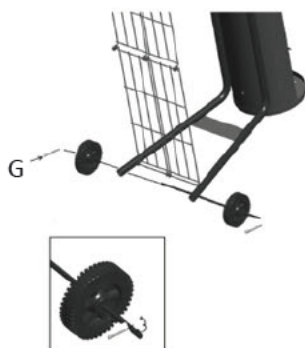

6

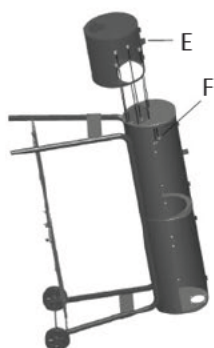

7

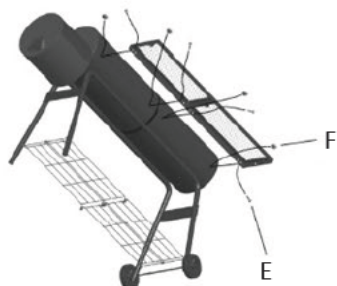

8



9

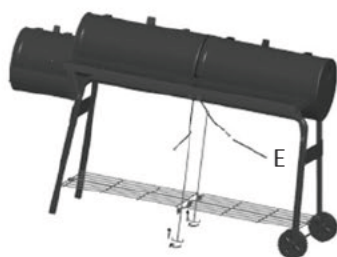

10

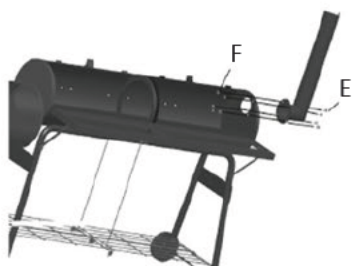

11



12

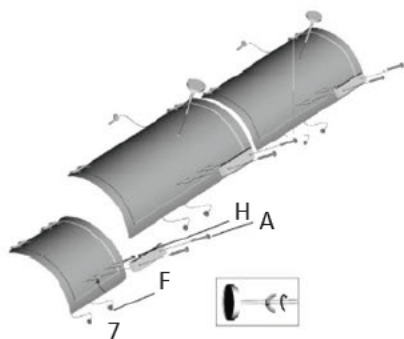

13

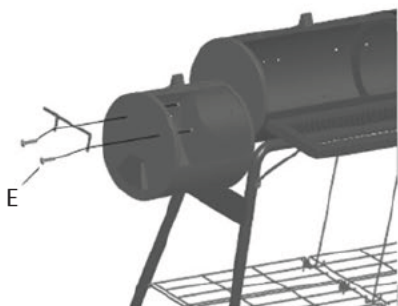

14

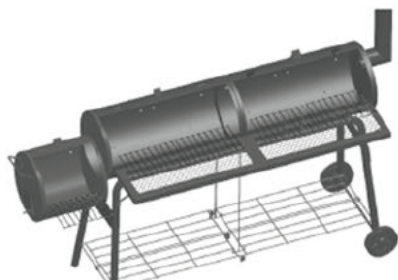

15



16

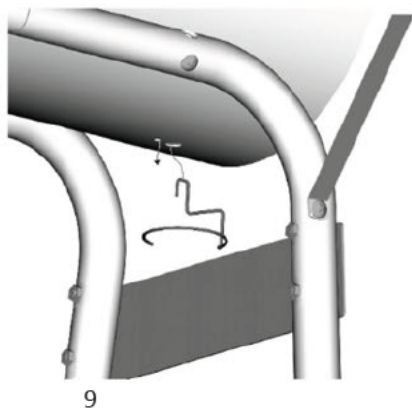

## 1 Warnings and personal safety

### Safety Instructions

#### **⚠ Warning**

- This barbecue grill becomes extremely hot, do not move it during the operation to avoid serious injuries.
- Do not use indoors !
- Do not use any kind of spirit or petrol for lighting or re-lighting !
- Use only firelighters complying with EN 1860 - 3 !
- Keep the children and the pets away.
- The barbecue must be installed on a secure level base before the use.
- Do not use the barbecue unless it is completely assembled and all parts are securely fastened and tightened.
- Recommended fuels for the barbecue is charcoal or wood.
- The barbecue must be heated up and the fuel must be kept red hot for at least 30 min before the first cooking.
- Never touch the charcoal, charcoal grates or ashes to test if they are hot.
- Do not clean the grill until it completely cools down.
- Do not cook before the fuel has a coating of ash.
- The maximum amount of charcoal shall not exceed 3 kg.
- Burning of solid fuels produces poisonous gases, which can kill! Therefore, never use this appliance indoors nor bring indoors if not totally extinguished.
- Use the BBQ in a well-ventilated area.
- Do not use the barbecue in a confined and/or habitable space e.g. houses, tents, caravans, motor homes, boats. Danger of carbon monoxide poisoning fatality.

See image 1

## 2 Parts list

See image 2

1	Fire box cover	9	Left front leg	17	Right back leg
2	Fire box	10	Bottom racks	18	2 Casters
3	Handle	11	Gas grill lid	19	Right front leg
4	Stove throttle	12	2 Thermometers	20	Axle
5	3 Wooden handles	13	Charcoal grill lid	21	Front middle tube
6	2 Metal plates	14	Chimney	22	Back middle tube
7	Shelf bracket kit	15	Grease can holder	23	5 Fire grates
8	Left back leg	16	Fixator	24	4 Stove cooking grates

### Hardware list

Hardware is shown actual size. You may have spare hardware after assembly is complete.

See image 3

A	M6 x 60 Carriage bolt	6 pcs
C	M6 x 10 Round cap nut	1 pc
D	Φ 9 x 17 Spring	1 pc
E	M6 x 12 Machine screw	40 pcs
F	M6 Nut	42 pcs
G	Cotter pin	2 pcs
H	Φ 10 x 30 Sleeve	6 pcs
I	M6 x 40 Machine screw	8 pcs

## 3 Assembly instructions

See image 4

## 4 Maintenance and cleaning

**All cleaning and maintenance should be carried out when the barbecue is cooled down.**

Frequency of cleaning: Clean the grill after every use.

- Outside Surface
  - Use a mild detergent or baking soda and hot water solution. Non-abrasive scouring powder can be used on stubborn stains. Rinse with water afterwards.
  - If the inside surface of the barbecue lid has the appearance of peeling paint and baked-on grease build-up has turned to carbon, clean thoroughly with a

strong, hot soapy water solution. Rinse with water and allow to completely dry. NEVER USE OVEN CLEANER.

- Interior Of Barbecue Bottom
  - Remove residue using a brush, scraper and/or cleaning pad, then wash with a soapy water solution. Rinse with water and allow to dry.
- Cooking Grid
  - Use a mild soapy water solution. Non-abrasive scouring powder can be used on stubborn stains. Rinse with water afterwards.

### Storage of Appliance

When the appliance is not in use for a period of time, it should be stored in its original packaging and stored in a dry, dust-free environment.

- Please clean the grill (of remaining food and oil stains etc.) after each use. Dry all components to avoid rust.
- When not in use, cover the grill to protect it from rain and other substances that could cause rust or other damage. Always store indoors.

## DE Benutzerhandbuch

### 1 Warnungen und persönliche

#### Sicherheit

##### Sicherheitshinweise

##### **▲ Achtung**

- Der Grill wird sehr heiß. Bewegen Sie ihn während des Gebrauchs nicht, um Verletzungen zu vermeiden.
- Verwenden Sie ihn nicht in geschlossenen Räumen.
- Verwenden Sie kein Benzin oder Spiritus zum Anzünden oder Anheizen des Grills !
- Verwenden Sie nur Anzündhilfen nach DIN EN 1860 - 3 !
- Halten Sie Kinder und Haustiere fern.
- Der Grill muss vor dem Gebrauch auf festem Untergrund aufgestellt werden.
- Verwenden Sie den Grill erst, wenn er vollständig zusammengebaut und alle Teile sicher befestigt und festgezogen sind.
- Empfohlene Brennstoffe für den Grill sind Kohle oder Holz.
- Vor dem ersten Gebrauch muss der Grill mindestens 30

minuten vorgeheizt werden, bis er rot glüht.

- Berühren Sie niemals Kohle, Grillrost oder Asche, um zu testen, ob sie heiß sind.
- Reinigen Sie den Grill nicht, bis er vollständig abgekühlt ist.
- Grillen Sie erst nachdem der Brennstoff eine Ascheschicht hat.
- Die Höchstmenge an Holzkohle darf 3 kg nicht überschreiten.
- Beim Verbrennen von festen Brennstoffen entstehen giftige Gase, die eine Todesgefahr darstellen! Verwenden Sie das Gerät daher niemals in Innenräumen und bringen Sie es nicht in Innenräume, bevor das Feuer/die Glut nicht vollständig erlischt.
- Verwenden Sie den Grill an einem gut belüfteten Ort.
- Verwenden Sie den Grill nicht in engen und/oder bewohnbaren Räumen, z. B. Häusern, Zelten, Wohnwagen, Wohnmobilen, Booten. Lebensgefahr durch Kohlenmonoxidvergiftung.

Siehe Bild 1

### 2 Liste der Bestandteile

Siehe Bild 2

1	Feuerkammer-abdeckung	9	Linkes Vorderbein	17	Rechtes hinteres Bein
2	Feuerkammer	10	Untere Schienen	18	2 Rollen
3	Handgriff	11	Gasgrill-deckel	19	Rechtes Vorderbein
4	Herddrossel	12	2 Thermometer	20	Achse
5	3 Holzgriffe	13	Holzkohle grill deckel	21	Vorderes mittleres rohr
6	2 Metallplatten	14	Rauchfang	22	Hinteres mittleres rohr
7	Grillkonsole	15	Fettbehälter-halterung	23	5 Feuerroste
8	Linkes hinteres Bein	16	Fixateur	24	4 Grill-backroste

## Liste der Bestandteile

Teile sind in Originalgröße abgebildet. Eventuell sind nach vollständiger Montage Ersatzteile übrig.

Siehe Bild 3

A	M6 x 60 Schlossschraube	6 Stk
C	M6 x 10 Runde Überwurfmuttern	1 Stk.
D	Φ 9 x 17 Feder	1 Stk.
E	M6 x 12 Maschinenschraube	40 Stk.
F	M6 Mutter	42 Stk
G	Splint	2 Stk
H	Φ 10 x 30 Hülse	6 Stk
I	M6 x 40 Maschinenschraube	8 stk

## 3 Montageanleitung

Siehe Bild 4

## 4 Wartung und Reinigung

Alle Reinigungs- und Wartungsarbeiten sollten durchgeführt werden, erst nachdem der Grill abgekühlt ist.

Reinigungshäufigkeit: Reinigen Sie den Grill nach jedem Gebrauch.

- Das Äußere
  - Verwenden Sie ein mildes Reinigungsmittel oder eine Lösung aus heißem Wasser und Backpulver. Bei

hartnäckigen Flecken kann kratzfreies Scheuerpulver verwendet werden, dann mit Wasser abspülen.

- Wenn die Innenseite der Abdeckhaube des Grills das Aussehen abblätternder Farbe hat, hat sich angesammeltes Fett in Kohle verwandelt und blättert ab. Reinigen Sie gründlich mit einer konzentrierten Lösung aus heißem Seifenwasser. Mit Wasser spülen und vollständig trocknen lassen. VERWENDEN SIE NIEMALS BACKOFENREINIGER.
- Das Innere des Grillbodens
  - Entfernen Sie Rückstände mit einer Bürste, Spachtel und/oder Reinigungspad, danach bitte mit Seifenwasserlösung abwaschen. Spülen Sie mit Wasser und lassen Sie es trocken.
- Grillgitter
  - Verwenden Sie eine milde Seifenwasserlösung. Bei hartnäckigen Flecken kann kratzfreies Scheuerpulver verwendet werden. Anschließend mit Wasser abspülen.

### Lagerung des Geräts

Wenn Sie das Gerät eine Zeit lang nicht benutzen, sollten Sie es in der Originalverpackung an einem trockenen, staubfreien Ort aufbewahren.

- Bitte reinigen Sie den Grill (von Speiseresten, Ölflecken usw.) nach jedem Gebrauch. Trocknen Sie alle Komponenten, um Rost zu vermeiden.
- Bedecken Sie den Grill, wenn nicht im Gebrauch, um ihn vor Regen und anderen Substanzen zu schützen, die Rost oder andere Schäden verursachen könnten. Lagern Sie ihn immer im Innenbereich.

## FR Manuel d'utilisation

### 1 Avertissements et sécurité personnelle

#### Instructions de sécurité

##### ▲ AVERTISSEMENT

- Ce barbecue peut devenir extrêmement chaud lors de son utilisation, ne le déplacez pas pendant le fonctionnement afin d'éviter les graves blessures qui pourraient survenir.
- Ne pas utiliser à l'intérieur !
- N'utilisez pas d'alcool ni d'essence pour l'allumage ou le ré-allumage !
- Utilisez uniquement des allume-feux conformes à la norme EN 1860 - 3 !
- Gardez-le hors de la portée des enfants et des animaux domestiques.
- Le barbecue doit être installé sur une surface plane sécurisée avant toute utilisation de l'appareil.
- Ne pas utiliser le barbecue à moins qu'il ne soit complètement assemblé et que toutes les pièces soient

fermement fixées et serrées.

- Les combustibles recommandés pour le barbecue sont le charbon et le bois.
- Le barbecue doit être chauffé et le carburant doit être maintenu en incandescence pendant au moins 30 minutes avant la première cuisson.
- Ne touchez jamais le charbon, les grilles de charbon ou les cendres pour vérifier s'ils sont chauds.
- Ne nettoyez pas le grill avant qu'il ne soit complètement refroidi.
- Ne pas cuire avant que le combustible ait un revêtement de cendres.
- La quantité maximale de charbon de bois utilisée ne doit pas dépasser 3 kg.
- La combustion de combustibles solides produit des gaz toxiques qui peuvent tuer ! Par conséquent, ne jamais utiliser cet appareil à l'intérieur ni l'amener à l'intérieur s'il n'est pas complètement éteint.
- Utiliser le barbecue dans une zone bien ventilée.

- Ne pas utiliser le barbecue dans un espace confiné et/ou habitable, par ex. maisons, tentes, caravanes, camping-cars, bateaux. Danger d'empoisonnement au monoxyde de carbone fatal.

Voir l'image 1

## 2 Liste des pièces

Voir l'image 2

1	Couvercle de la boîte à feu	9	Pied avant gauche	17	Pied arrière droit
2	Boîte à feu	10	Grille inférieur	18	2 Roulettes
3	Poignée	11	Couvercle de grill à gaz	19	Pied avant droit
4	Manette du poêle	12	2 Thermomètres	20	Axe
5	3 Poignées en bois	13	Couvercle de grill à charbon	21	Tube intermédiaire avant
6	2 Plaques métalliques	14	Cheminée	22	Tube intermédiaire arrière
7	Kit de support de l'étagère	15	Porte-boîte à graisse	23	5 Grilles de feu
8	Pied arrière gauche	16	Élément de fixation	24	4 Grilles de cuisson de poêle

### Liste du matériel

Le matériel est affiché en taille réelle. Vous pouvez avoir du matériel de rechange après la fin de l'assemblage.

Voir l'image 3

A	Boulon de carrossier M6 x 60	6 pièces
C	Écrou borgne rond M6 x 10	1 pc
D	Ressort $\Phi$ 9 x 17	1 pc
E	Vis de la machine M6 x 12	40 pièces
F	Écrou M6	42 pièces
G	Goupille fendue	2 pcs
H	Manche $\Phi$ 10 x 30	6 pièces
I	Vis de la machine M6 x 40	8 pcs

## 3 Instructions d'assemblage

Voir l'image 4

## 4 Entretien et nettoyer

**Tout nettoyage et entretien doit être effectué lorsque le barbecue est refroidi.**

Fréquence de nettoyage : nettoyer la grille après chaque utilisation.

- Surface extérieure
  - Utiliser un détergent doux ou une solution de bicarbonate de soude et d'eau chaude. La poudre à

récurer non abrasive peut être utilisée sur les taches tenaces. Rincer ensuite à l'eau.

- Si la surface intérieure du couvercle du barbecue a l'apparence d'une peinture écaillée et que l'accumulation de graisse cuite s'est transformée en carbone, nettoyer soigneusement avec une solution forte d'eau savonneuse chaude. Rincer à l'eau et laisser sécher complètement. **NE JAMAIS UTILISER DE NETTOYANT POUR FOUR.**
- Intérieur du fond de barbecue
  - Retirer les résidus en utilisant une brosse, un grattoir / ou un tampon de nettoyage, puis laver avec une solution d'eau savonneuse. Rincer à l'eau et laisser sécher.
- Grille de cuisson
  - Utiliser une solution d'eau légèrement savonneuse. La poudre à récurer non abrasive peut être utilisée sur les taches tenaces. Rincer ensuite à l'eau.

### Entreposer l'appareil

Lorsque l'appareil n'est pas utilisé pendant un certain temps, il doit être conservé dans son emballage d'origine et stocké dans un environnement sec et sans poussière.

- Veuillez nettoyer la grille (des restes de nourriture et des taches d'huile, etc.) après chaque utilisation. Sécher tous les composants afin d'éviter la rouille.
- Lorsque vous ne l'utilisez pas, recouvrez la grille pour la protéger de la pluie et d'autres substances susceptibles de causer de la rouille ou d'autres dommages. Toujours entreposer à l'intérieur.

## 1 Waarschuwingen en persoonlijke veiligheid

### Veiligheidsinstructies

#### ⚠ Waarschuwing

- Deze barbecue wordt erg heet. Niet verplaatsen tijdens gebruik, dit om ernstige verwondingen te voorkomen.
- Niet binnenshuis gebruiken!
- Gebruik GEEN spiritus of benzine om de barbecue aan te steken of opnieuw aan te steken !
- Gebruik alleen aanmaakblokjes die voldoen aan EN 1860 - 3 !
- Houd kinderen en huisdieren uit de buurt.
- De barbecue moet voor gebruik op een veilige, vlakke ondergrond worden geïnstalleerd.
- Gebruik de barbecue niet wanneer deze niet volledig gemonteerd is en niet alle onderdelen stevig bevestigd en aangedraaid zijn.
- Aanbevolen brandstoffen voor de barbecue zijn houtskool en hout.

- De barbecue moet worden opgewarmd en de brandstof moet ten minste 30 minuten roodgloeiend zijn vóórdat u begint met bakken.
- Raak het houtskool, de roosters of de as nooit aan om te kijken of ze heet zijn.
- Reinig de grill niet voordat deze volledig is afgekoeld.
- Begin niet met koken voordat de brandstof een laagje as heeft gevormd.
- De maximale hoeveelheid houtskool mag niet 3 kg overschrijden.
- Het verbranden van vaste brandstoffen produceert giftige gassen die dodelijk kunnen zijn! Gebruik dit apparaat daarom nooit binnenshuis en haal het niet naar binnen als het niet volledig uitgebrand is.
- Gebruik de barbecue in een goed geventileerde ruimte.
- Gebruik de barbecue niet in een besloten en/of bewoonbare ruimte, bijv. huizen, tenten, caravans, campers, boten. Gevaar voor dodelijke koolmonoxidevergiftiging.

Zie afbeelding 1

## 2 Onderdelenlijst

Zie afbeelding 2

1	Vuurdoos kap	9	Linker voorpoot	17	Rechter voorpoot
2	Stookruimte	10	Onderste rekken	18	2 Wielen
3	Handvat	11	Deksel van gas grill	19	Rechter voorpoot
4	Gasklep fornuis	12	2 Thermometers	20	As
5	3 Houten handvatten	13	Deksel houtskoolgril	21	Middelste buis voorkant
6	2 Metalen platen	14	Schoorsteen	22	Middelste buis achter
7	Plank beugelkit	15	Vetbeker-houder	23	5 Vuur roosters
8	Linker achterpoot	16	Fixator	24	4 Grillroosters voor fornuis

### Onderdelenlijst

Hardware wordt afgebeeld op ware grootte. Nadat de montage is voltooid kan het zijn dat u hardware over heeft.

Zie afbeelding 3

A	M6 x 60 Slotbout	6 stuks
C	M6 x 10 Ronde dopmoer	1 stuks
D	Φ 9 x 17 Veer	1 stuks
E	M6 x 12 cilinderschroef	40 stuks
F	M6 moer	42 stuks
G	Splitpen	2 stuks

H	Φ 10 x 30 Huls	6 stuks
I	M6 x 12 Cilinderschroef	8 stuks

## 3 Montage-instructies

Zie afbeelding 4

## 4 Onderhoud en reiniging

Het schoonmaken en het onderhoud dienen pas gedaan te worden als de barbecue volledig afgekoeld is.

Reinigingsfrequentie: maak de barbecue na elk gebruik schoon.

- Buitenoppervlak
  - Gebruik een mild schoonmaakmiddel of een oplossing van baksoda en heet water. Op hardnekkige vlekken kan een niet-schurend reinigingsmiddel worden gebruikt. Spoel daarna af met water.
  - Als het binnenoppervlak van het barbecuegedeelte afbladderende verf heeft en als aangekoekt vet verkoold is, dient u het grondig schoon te maken met een sterke, hete zeepoplossing. Spoel af met water en laat volledig drogen. **GEBRUIK NOOIT OVENREINIGER.**
- Binnenkant bodem van de barbecue
  - Verwijder het residu met een borstel, schraper en/of reinigingsspons, was daarna met een zeepwateroplossing. Spoel met water en laat drogen.
- Braadrooster

- Gebruik een milde zeepoplossing. Op hardnekkige vlekken kan een niet-schurend schoonmaakmiddel worden gebruikt. Spoel daarna af met water.

#### Opslag van apparaat

Wanneer het apparaat gedurende een lange tijd niet gebruikt wordt, dient hij in de originele verpakking, in een droge en stofvrije omgeving opgeborgen te worden.

- Reinig de barbecue (van achtergebleven voedsel- en olieplekken, enz.) na elk gebruik. Droog alle onderdelen om roest te voorkomen.
- Wanneer de barbecue niet in gebruik is, bedek hem dan om hem tegen regen en andere stoffen die roest en andere schade kunnen veroorzaken te beschermen. Altijd binnen opslaan.

## IT Manuale utente

### 1 Avvertenze e sicurezza personale

#### Istruzioni di sicurezza

##### ▲ AVVERTIMENTO

- Questa griglia per barbecue diventa estremamente calda, non spostarla quando è accesa per evitare lesioni gravi.
- Non utilizzare in interni!
- Non utilizzare alcun tipo di alcool o di benzina per accendere o riaccendere!
- Utilizzare solo accendini conformi alla norma EN 1860 - 3!
- Tenere i bambini e gli animali domestici lontani.
- Il barbecue deve essere installato su una base a livello e sicura prima dell'uso.
- Non utilizzare il barbecue a meno che sia completamente assemblato e tutte le parti siano fissate e serrate saldamente.
- Si consigliano combustibili da barbecue, carbone o legno.
- Il barbecue deve essere riscaldato e il combustibile deve essere mantenuto caldo e rosso per almeno 30 minuti

prima della prima cottura.

- Non toccare il carbone prodotto dalla legna o la cenere per verificare se sono caldi.
- Non pulire la griglia fino a quando non è completamente fredda.
- Non cuocere prima che il combustibile abbia formato uno strato di cenere.
- L'importo massimo di carbonella non deve superare 3 kg.
- Bruciare combustibili solidi produce gas tossici potenzialmente letali. Pertanto non utilizzare mai questo prodotto all'interno e non riporlo in ambienti chiusi se non è completamente spento.
- Usare il barbecue in aree ben ventilate.
- Non utilizzare il barbecue in ambienti ristretti e/o abitabili, come ad esempio case, tende, roulotte, camper, barche. Pericolo di decesso per avvelenamento da monossido di carbonio.

Vedi immagine 1

### 2 Elenco delle parti

Vedi immagine 2

1	Coperchio bracer	9	Gamba anteriore sinistra	17	Gamba destra posteriore
2	Bracere	10	Cremagliere inferiori	18	2 Rotelle
3	Maniglia	11	Coperchio della griglia a gas	19	Gamba anteriore destra
4	Valvola a farfalla fornello	12	2 Termometri	20	Asse
5	3 Maniglie in legno	13	Griglia per carbonella	21	Tubo centrale anteriore
6	2 Piastre metalliche	14	Camino	22	Tubo centrale posteriore

7	Kit staffe mensola	15	Porta baratto del grasso	23	5 Griglie
8	Gamba posteriore sinistra	16	Fissazione	24	4 Griglie di cottura

#### Elenco hardware

La ferramenta viene mostrata in dimensioni reali. Dopo aver completato l'assemblaggio potrebbero rimanere viti di ricambio.

Vedi immagine 3

A	60 Bulloni M6	6 pz
C	10 Dadi a testa tonda M6	1 pz
D	Φ 9 x 17 Molla	1 pz
E	12 viti M6	40 pz
F	Dado M6	42 pz
G	Copiglia	2 pz
H	Φ 10 x 30 Manicotto	6 pz
I	40 Viti M6	8 pz

### 3 istruzioni di montaggio

Vedi immagine 4

#### 4 Manutenzione e pulizia

Tutte le operazioni di pulizia e manutenzione devono essere eseguite quando il barbecue è raffreddato.

Frequenza di pulizia: Pulire la griglia dopo ogni utilizzo.

- Superficie esterna
  - Utilizzare un detergente delicato o una soluzione di bicarbonato di sodio e acqua calda. Sulle macchie

ostinate è possibile utilizzare polvere non abrasiva. Risciacquare con acqua in seguito.

- Se la superficie interna del coperchio del barbecue ha l'aspetto di vernice scrostata e l'accumulo di grasso cotto nel forno si è trasformato in carbone, pulire accuratamente con una soluzione di acqua saponosa calda. Risciacquare con acqua e lasciare asciugare completamente. **NON USARE MAI UN PULITORE PER FORNO.**
- Interno del fondo del barbecue
  - Rimuovere il residuo utilizzando un pennello, un raschiatore e / o un tappetino di pulizia, quindi lavare con una soluzione di acqua saponata. Sciacquare con acqua e lasciare asciugare.
- Griglia di cottura
  - Usare una soluzione di acqua saponosa delicata. Sulle macchie ostinate è possibile utilizzare polvere abrasiva non abrasiva. Risciacquare con acqua in seguito.

#### Conservazione dell'apparecchiatura

Quando l'apparecchio non è in uso per un periodo di tempo, deve essere conservato nell'imballaggio originale e in un ambiente asciutto e privo di polvere.

- Si prega di pulire la griglia (di cibo rimanente, macchie di olio ecc.) dopo ogni utilizzo. Asciugare tutti i componenti per evitare la ruggine.
- Quando non è in uso, coprire la griglia per proteggerlo dalla pioggia e da altre sostanze che potrebbero causare ruggine o altri danni. Conservare sempre all'interno.

## PL Podręcznik użytkownika

### 1 Ostrzeżenia i bezpieczeństwo osobiste

#### Instrukcja bezpieczeństwa

##### ⚠ Ostrzeżenie

- Ten grill staje się bardzo gorący, nie przestawiaj go podczas jego działania, aby uniknąć poważnych obrażeń.
- Nie wolno używać produktu w pomieszczeniach.
- Nie używaj alkoholu ani benzyny do rozpalania !
- Używaj tylko rozpałek zgodnych z EN 1860 - 3 !
- Trzymaj dzieci i zwierzęta z daleka.
- Grill ten musi zostać zainstalowany na bezpiecznej, równej podstawie przed użyciem.
- Nie używaj grilla do czasu, gdy jest kompletnie zmontowany, a wszystkie części są dobrze zamocowane i dokręcone.
- Zalecanym materiałem do grillowania jest węgiel drzewny lub drewno.

- Grill musi zostać rozgrzany, a drewno lub węgiel muszą być utrzymane rozpalone przez co najmniej 30 minut przed pierwszym pieczeniem.
- Nigdy nie dotykaj węgla, kratownicy ani popiołu, aby sprawdzić, czy są gorące.
- Nie czyść grilla dopóki nie jest całkowicie chłodny.
- Należy przygotowywać jedzenie dopiero gdy paliwo utworzy warstwę popiołu.
- Maksymalna ilość węgla drzewnego nie powinna przekraczać 3 kg.
- Spalanie paliw stałych sprawia, że wytwarzają się trujące gazy, które mogą zabić! Dlatego nigdy nie używaj urządzenia w pomieszczeniu ani nie wnoś go do zamkniętych przestrzeni, jeśli nie jest całkowicie wygaszone.
- Korzystaj z grilla w dobrze wentylowanych przestrzeniach.
- Nie używaj grilla w zamkniętej i / lub zamieszkałej

przestrzeni, np. tam gdzie domy, namioty, przyczepy kempingowe, kampery, łodzie. Niebezpieczeństwo

śmiertelnego zatrucia tlenkiem węgla. Patrz rysunek 1

## 2 Lista części

Patrz rysunek 2

1	Pokrywa paleniska	9	Lewa noga przednia	17	Prawa tylna noga
2	Palenisko	10	Dolne półki	18	2 Kółka
3	Uchwyty	11	Pokrywa grilla gazowego	19	Prawa noga przednia
4	Gardło pieca	12	2 Termometry	20	Oś
5	3 Drewniane uchwyty	13	Pokrywa grilla na węgiel drzewny	21	Przednia środkowa rurka
6	2 Płyty metalowe	14	Komin	22	Tylna środkowa rurka
7	Zestaw wsporników półki	15	Uchwyt pojemnika na smar	23	5 Kratek paleniska
8	Lewa tylna noga	16	Stabilizator	24	4 Ruszty kuchenne

### Lista elementów łączących

Pokazano rzeczywisty rozmiar części. Po zakończeniu montażu użytkownikowi mogą zostać części zapasowe.

Patrz rysunek 3

A	M6 x 60 Śruba	6 szt.
C	M6 x 10 Nakrętka z okrągłą główką	1 szt.
D	Φ 9 x 17 Sprężyna	1 szt.
E	Śruby maszynowe M6 x 12	40 szt.
F	Nakrętka M6	42 szt.
G	Zawlecзка	2 szt.
H	Φ 10 x 30 Tuleja	6 szt.
I	M6 x 40 Śruba	8 szt.

## 3 Instrukcja montażu

Patrz rysunek 4

## 4 Konserwacja i czyszczenie

Wszelkie czyszczenie i konserwację należy przeprowadzać po ostygnięciu grilla.

Częstotliwość czyszczenia: wyczyść grill po każdym użyciu.

- Powierzchnia zewnętrzna
  - Używaj łagodnego detergentu lub roztworu sody oczyszczonej z wodą. Nie wolno używać ściernych proszków czyszczących na uporczywe osady. Po

czyszczeniu grill należy spłukać.

- Jeżeli po wewnętrznej stronie pokrywy grilla farba zacznie się łuszczyć, a osady z tłuszczu będą zwęglone, należy ją oczyścić przy pomocy silnego roztworu mydła z gorącą wodą. Spłucz powierzchnię wodą i pozostaw do całkowitego wyschnięcia. **NIGDY NIE STOSUJ ŚRODKÓW DO CZYSZCZENIA KUCHENEK.**
- Wnętrze dna grilla
  - Usuń osady za pomocą szczotki, drapak i/lub gąbki, a następnie zmyj za pomocą roztworu wody z mydłem. Spłucz powierzchnię dokładnie wodą i pozostaw ją do wyschnięcia.
- Ruszt
  - Używaj łagodnego roztworu wody z mydłem. Na uporczywe osady można stosować proszek do czyszczenia, który nie rysuje powierzchni. Spłucz następnie powierzchnię wodą.

### Przechowywanie urządzenia

Gdy urządzenie nie jest używane przez pewien czas, należy je przechowywać w oryginalnym opakowaniu i w suchym, wolnym od kurzu środowisku.

- Należy czyścić grill (z pozostałości jedzenia, osadów tłuszczu itp.) po każdym użyciu. Osusz wszystkie komponenty, aby uniknąć rdzewienia.
- Nieużywany sprzęt powinno się przykryć, by chronić go przed deszczem i innymi substancjami, które mogą być przyczyną rdzy i innych uszkodzeń. Urządzenie należy zawsze przechowywać w pomieszczeniach.

## SE Användarmanual

## 1 Varningar och personlig säkerhet

Säkerhetsanvisningar

### ⚠ Varning

- Denna grill blir mycket varm, flytta den inte under drift för

- att undvika allvarliga skador.
- Använd inte inomhus.
- Använd inte någon form av sprit eller bensen för att tända eller tända på nytt !
- Använd endast braständare som överensstämmer med EN 1860 - 3 !
- Håll barn och husdjur borta.
- Grillen måste ställas på en säker och jämn bas före användning.
- Använd inte grillen om den inte är helt monterad och alla delar är ordentligt fastsatta och spända.
- Rekommenderade bränslen för grillen är kol eller trä.
- Grillen måste värmas upp och bränslet måste hållas glödhet under minst 30 minuter innan matlagning

- påbörjas.
- Rör aldrig kol, kolgaller eller aska för att testa om de är varma.
- Rengör inte grillen förrän den har svalnat helt.
- Tillaga inte bränslet förrän bränslet är täckt av aska.
- Högsta tillåtna mängd kol får inte överstiga 3 kg.
- Förbränning av massiv bränslen bildar giftiga gaser som kan döda! Använd därför aldrig denna apparat inomhus eller ta med dig inomhus om den inte är helt släckt.
- Använd grillen i välventilerade miljöer.
- Använd inte grillen i begränsade områden såsom i ett hus, ett tält, husvagnar, husbilar, båtar. Fara för död av kolmonoxidförgiftning.

Se bild 1

## 2 Dellista

Se bild 2

1	Eldlådans lock	9	Vänster framben	17	Höger bakben
2	Eldningslåda	10	Bottenhyllor	18	2 Hjul
3	Handtag	11	Gasogrillens lock	19	Höger framben
4	Spis gaspådrag	12	2 Termometrar	20	Axel
5	3 Trähandtag	13	Kolgrillens lock	21	Främre del av mittenröret
6	2 Metallplattor	14	Skorsten	22	Mittenrörets bakre del
7	Konsolsats för hylla	15	Hållare för fettburk	23	5 Eldgaller
8	Vänster bakben	16	Fixering	24	4 Spis grillgaller

### Hårdvarulista

Järnvarorna visas i verklig storlek. Du kan ha järnvaror över efter att monteringen är klar.

Se bild 3

A	M6 x 60 Vagnsbult	6 st
C	M6 x 10 Kupolmutter	1 st
D	Φ 9 x 17 Fjäder	1 st
E	M6 x 12 Maskinskruv	40 st
F	M6 Mutter	42 st
G	Saxsprint	2 st
H	Φ 10 x 30 Hylsa	6 st
I	M6 x 40 Maskinskruv	8 st

## 3 Monteringsanvisningar

Se bild 4

## 4 Underhåll och rengöring

All rengöring och underhåll bör utföras när grillen svalnat.

Rengöringsfrekvens: Rengör grillen efter varje användning.

- Utsida
  - Använd ett mildt rengöringsmedel eller bakpulver och varmvattenlösning. Icke-slipande skurpulver kan användas på envisa fläckar. Skölj med vatten efteråt.
  - Om grilllockets insida ser ut att flagna och bakat fett har byggts upp till kol, rengör noggrant med en stark, het tvålvattenlösning. Skölj med vatten och låt det torka helt. ANVÄND ALDRIG UGNSRENGÖRING.
- Insida av grillbotten
  - Ta bort rester med hjälp av en borste, skrapa och/eller rengöringsduk, rengör sedan med en lösning av tvåll och vatten. Skölj med vatten och låt torka.
- Grillgaller
  - Använd en mild tvålvattenlösning. Icke-slipande skurpulver kan användas på envisa fläckar. Skölj med vatten efteråt.

### Förvaring av apparaten

När apparaten inte används under en viss tid ska den förvaras i originalförpackningen och förvaras i en torr, dammfri miljö.

- Rengör grillen (för kvarvarande mat- och oljefläckar etc.) efter varje användning. Torka alla komponenter för att undvika rost.

- Täck över grillen när den inte används för att skydda den från regn och andra substanser som kan orsaka rost eller

skada. Förvara alltid inomhus.

## ES Manual de usuario

### 1 Advertencias y seguridad personal

#### Instrucciones de seguridad

##### ⚠ Advertencia

- Esta barbacoa se calienta demasiado, no la mueva durante el uso para evitar lesiones graves.
- ¡No lo use en interiores!
- ¡No utilice ningún tipo de alcohol o gasolina para encender o volver a encender!
- ¡Utilice únicamente encendedores que cumplan con la norma EN 1860 - 3!
- Mantenga a los niños y a las mascotas lejos.
- La barbacoa debe instalarse en una base nivelada segura antes del uso.
- No use la barbacoa a menos que esté completamente montada y todas las partes estén bien sujetas y apretadas.
- Los combustibles recomendados para la barbacoa son carbón o madera.
- La barbacoa debe ser calentada y el combustible debe

mantenerse caliente al rojo vivo por lo menos 30 minutos antes de la primera cocción.

- Nunca toque el carbón, las rejas de carbón o las cenizas para probar si están calientes.
- No limpie la parrilla hasta que se enfríe por completo.
- No cocine antes de que el combustible haya formado una capa de ceniza.
- La cantidad máxima de carbón no debe sobrepasar los 3 kg.
- ¡La quema de combustibles sólidos produce gases venenosos que pueden matar! Por lo tanto, nunca use este electrodoméstico en el interior ni lo lleve al interior si no está totalmente apagado.
- Use la barbacoa en un área bien ventilada.
- No utilice la barbacoa en un espacio cerrado o habitable, por ejemplo, casas, tiendas de campaña, caravanas, autocaravanas, barcos. Peligro de muerte por envenenamiento por monóxido de carbono.

Ver imagen 1

### 2 Lista de piezas

Ver imagen 2

1	Cubierta de la caja de fuego	9	Pata delantera izquierda	17	Pata trasera derecha
2	Caja de fuego	10	Bastidores inferiores	18	2 Ruedas
3	Mango	11	Tapa de la parrilla de gas	19	Pata delantera derecha
4	Acelerador de la estufa	12	2 Termómetros	20	Eje
5	3 Mangos de madera	13	Tapa de la parrilla de carbón	21	Tubo delantero medio
6	2 Placas de metal	14	Chimenea	22	Tubo central trasero
7	Kit soporte de estante	15	Soporte para latas de grasa	23	5 Rejillas de fuego
8	Pata trasera izquierda	16	Fijador	24	4 Estufas de cocina

#### Lista de hardware

El equipo se muestra en tamaño real. Es posible que haya accesorios de repuesto después de completar el ensamblaje.

Ver imagen 3

A	Perno de carro M6 x 60	6 uds
C	Tuerca redonda M6 x 10	1 pieza
D	Muelle $\Phi$ 9 x 17	1 pieza
E	Tornillo de máquina M6 x 12	40 piezas

F	Tuerca M6	42 uds
G	Perno cónico	2 unidades
H	Funda $\Phi$ 10 x 30	6 uds
I	Tornillo de máquina M6 x 40	8 pzas

### 3 Instrucciones de montaje

Ver imagen 4

## 4 Mantenimiento y limpieza

Toda la limpieza y el mantenimiento deben realizarse cuando la barbacoa esté fría.

Frecuencia de limpieza: Limpiar el botón después de cada uso.

- Superficie exterior
  - Use un detergente suave o bicarbonato de sodio y una solución de agua caliente. Se puede utilizar un detergente en polvo no abrasivo en las manchas rebeldes. Enjuague con agua después.
  - Si la superficie interior de la tapa de la barbacoa tiene la apariencia de pintura descascarada y la grasa acumulada se ha convertido en carbón, límpiela a fondo con una solución fuerte de agua caliente y jabón. Enjuagar con agua y dejar secar completamente. NUNCA USE LIMPIADOR DE HORNOS.
- Interior del fondo de la barbacoa

- Retire los residuos con un cepillo, raspador y/o almohadilla de limpieza, luego lave con una solución de agua jabonosa. Enjuague con agua y deje secar.
- Rejilla de cocinado
  - Utilice una solución de agua con jabón suave. Se puede utilizar un detergente en polvo no abrasivo en las manchas rebeldes. Enjuague con agua después.

### Almacenamiento de electrodomésticos

Cuando el aparato no se use durante un período de tiempo, debe almacenarse en su embalaje original y almacenarse en un lugar seco y sin polvo.

- Limpie la parrilla (de restos de comida y manchas de aceite, etc.) después de cada uso. Seque todos los componentes para evitar la oxidación.
- Cuando no esté en uso, cubra la parrilla para protegerla de la lluvia y otras sustancias que podrían causar óxido u otros daños. Almacene siempre en interiores.

DK

## Brugermanual

### 1 Advarsler og personlig sikkerhed

#### Sikkerhedsinstruktioner

##### ▲ Advarsel

- Denne grill bliver meget varm. Flyt den ikke under brug, for at undgå alvorlige skader.
- Brug ikke indendørs!
- Brug ikke nogen form for sprit eller benzin til at tænde op eller genantænde!
- Brug kun optændingsudstyr, der overholder EN 1860 - 3!
- Hold børn og kæledyr væk.
- Grillen skal installeres på en sikker, plan overflade før brug.
- Brug ikke grillen, medmindre den er komplet samlet og alle dele er korrekt monteret og fastspændt.
- Anbefalet optændingsmateriale til grillen er kul eller træ.
- Grillen skal opvarmes, og optændingsmaterialet skal forblive rødgldende i mindst 30 minutter før den første

madlavning.

- Rør aldrig trækul, kulristen eller asken, for at finde ud af om det er varmt.
- Rengør ikke grillen, før den er kølet helt af.
- Gå ikke i gang med at grille, før kullet har dannet en askebelægning.
- Den maksimale mængde kul må ikke overstige 3 kg.
- Afbrænding af fast brændsel producerer giftige gasser, som kan være livsfarlige! Brug derfor aldrig enheden indendørs, og flyt den ikke indendørs, hvis den ikke er fuldstændig slukket.
- Brug grillen i et godt ventileret område.
- Brug aldrig grillen indendørs eller i et lukket rum, f.eks. huse, telte, campingvogne, autocampere eller både. Risiko for dødelig kulilteforgiftning

Se billede 1

### 2 Liste over dele

Se billede 2

1	Låg til optændingskasse	9	Venstre forben	17	Højre bagben
2	Optændingskasse	10	Bundriste	18	2 Hjul
3	Håndtag	11	Låg til gasgrill	19	Højre forben
4	Gasspæld til ovnen	12	2 Termometre	20	Aksel
5	3 Træhåndtag	13	Låg til kuglegrill	21	Midterste forrør
6	2 Metalplader	14	Skorsten	22	Midterste bagrør

7	Hyldebeslagssæt	15	Oliekandeholder	23	5 Kulriste
8	Venstre bagben	16	Fiksator	24	4 Ovngrillriste

#### Hardware-liste

Udstyr er vist i faktisk størrelse. Du kan have overskydende udstyr efter samling er udført.

Se billede 3

A	M6 x 60 Bærebolt	6 stk.
C	M6 x 10 Nittemøtrik	1 stk.
D	Φ 9 x 17 Fjeder	1 stk.
E	M6 x 12 Maskinskrue	40 stk.
F	M6-møtrik	42 stk.
G	Split	2 stk.
H	Φ 10 x 30 Overtræk	6 stk.
I	M6 x 40 Maskinskrue	8 stk

### 3 Monteringsvejledning

Se billede 4

### 4 Vedligeholdelse og rengøring

Al rengøring og vedligeholdelse skal udføres, når grillen er kold.

Rengøring: Rengør grillen efter hver brug.

- Udvendig overflade
  - Brug et mildt rengøringsmiddel eller bagepulver og varmt vand. Ikke-slibende skurepulver kan bruges på stædige pletter. Skyl efter med vand.
  - Hvis den indvendige overflade af grillens låg ligner maling, der skaller, og fastbrændt fedt er blevet til kulstof, skal du rengøre grundigt med en stærk, varm sæbevandsblanding. Skyl efter med vand og lad grillen tørre helt. ANVEND ALDRIG OVNRENS.
- Grillbundens interiør
  - Fjern rester med en børste, skraber og/eller rengøringsklud, vask derefter med en sæbevandsopløsning. Skyl med vand og lad det tørre.
- Madlavningsrist
  - Brug en mild sæbevandsopløsning. Ikke-slibende skurepulver kan anvendes på stædige pletter. Skyl efter med vand.

#### Opbevaring af apparatet

Når apparatet ikke er i brug i et stykke tid, skal det opbevares i dets originale emballage i tørre og støvfrie omgivelser.

- Rengør venligst grillen for madrester og oliepletter osv. efter hver brug. Tør alle dele af for at undgå rust.
- Når grillen ikke er i brug, kan du dække den til for at beskytte den mod regn og andre stoffer, der kan forårsage rust eller anden skade. Opbevar altid indendørs.

## NO Brukerhåndbok

### 1 Advarsler og personvern

#### Sikkerhetsinstruksjoner

##### ⚠ Advarsel

- Denne grillen blir ekstremt varm, ikke flytt den når den er i bruk for å unngå alvorlige skader.
- Ikke bruk innendørs!
- Ikke bruk noen form for sprit eller bensin for å tenne på !
- Bruk kun tennbriketter som er i samsvar med EN 1860 - 3 !
- Hold barn og kjæledyr på avstand.
- Grillen må installeres på et sikkert flatt underlag før bruk.
- Ikke bruk grillen med mindre den er helt montert og alle delene er godt festet og strammet.
- Anbefalt drivstoff for grillen er kull eller tre.

- Grillen må varmes opp og brennstoffet må holdes rødgledende i minst 30 minutter før den første matlagingen.
- Berør aldri trekullet, kull risten eller asken for å teste om de er varme.
- Ikke rengjør grillen før den helt avkjølt.
- Ikke kok før drivstoffet har dannet et askebelegg.
- Maksimalt antall kull skal ikke overstige 3 kg.
- Forbrenning av fast brensel avgir giftige gasser, som er livsfarlige! Bruk derfor aldri apparatet innendørs, og ta det ikke innendørs hvis det ikke slukkes helt.
- Bruk grillen i et godt ventilert område.
- Ikke bruk grillen på et avgrenset og/eller bebodd sted, f.eks. hus, telt, campingvogner, biler. Fare for karbonmonoksidforgiftning og død.

Se bilde 1

## 2 Deleliste

Se bilde 2

1	Deksel til brannkammeret	9	Venstre fremre ben	17	Høyre bakben
2	Brannkammer	10	Nederste hylle	18	2 Hjul
3	Håndtak	11	Gassgrill lokk	19	Høyre fremre ben
4	Grillgass	12	2 Termometre	20	Aksel
5	3 Treskaft	13	Kullgrill lokk	21	Fremre midtrør
6	2 Metallplater	14	Skorstein	22	Bakre midtrør
7	Hylle brakettsett	15	Oljekanne beholder	23	5 Brannrister
8	Venstre bakben	16	Feste	24	4 Grillrister

### Deleliste

Jernvare viser faktisk størrelse. Det kan være at du har ekstra jernvare etter at monteringen er fullført.

Se bilde 3

A	M6 x 60 Låsebolt	6 stk
C	M6 x 10 Toppmutter	1 stk
D	Φ 9 x 17 Fjær	1 stk
E	M6 x 12 Maskinskruer	40 stk
F	M6 mutter	42 stk
G	Låsetapp	2 stk.
H	Φ 10 x 30 Ermet	6 stk
I	M6 x 40 Maskinskruer	8 stk

## 3 Monteringsanvisning

Se bilde 4

### 4 Vedlikehold og rengjøring

All rengjøring og vedlikehold skal utføres når grillen er avkjølt.

Rengjøringsfrekvens: Rengjør grillen etter hver bruk.

- Utvendig overflate

- Bruk et mildt vaskemiddel eller natron og varmtvannsløsning. Ikke-slipende skurepulver kan brukes på vanskelige flekker. Skyll med vann etterpå.
- Hvis innvendig overflate på grillkaket ser ut som avskallende maling, og oppvarmet fett dannelse har blitt til karbon, rengjør du grundig med en sterk, såpevannsløsning. Skyll med vann og la det tørke helt. BRUK ALDRI OVNRENS.

#### • Interiør av grillbunnen

- Fjern rester med en børste, skrape og/eller rengjøringsklut, vask deretter med en såpevannsløsning. Skyll med vann og la det tørke.

#### • Kokerist

- Bruk en mild såpevannopløsning. Ikke-slipende skurepulver kan brukes på vanskelige flekker. Skyll med vann etterpå.

#### Oppbevaring av apparatet

Når apparatet ikke er i bruk på en stund, bør det lagres i originalemballasjen og oppbevares i et tørt, støvritt miljø.

- Rengjør grillen (for gjenværende mat og oljeflekker osv.) Etter hver bruk. Tørk av alle komponenter for å unngå rust.
- Når det ikke er i bruk, dekk grillen for å beskytte den mot regn og andre stoffer som kan forårsake rust eller annen skade. Oppbevar alltid innendørs.

## PT Manual do utilizador

### 1 Avisos e segurança pessoal

#### Instruções de segurança

##### ⚠ Aviso

- Esta churrasqueira fica extremamente quente, não a desloque durante a utilização para evitar ferimentos graves.
- Não utilize no interior!
- Não utilize nenhum tipo de bebida alcoólica ou gasolina

para acender ou voltar a acender!

- Utilize apenas acendalhas que estejam em conformidade com a EN 1860-3!
- Mantenha as crianças e os animais de estimação afastados.
- A churrasqueira deve ser instalada numa base nivelada segura antes de ser utilizada.
- Não utilize a churrasqueira sem que esteja completamente montada e todas as peças estejam bem apertadas e

seguras.

- Os combustíveis recomendados para o churrasco são carvão ou madeira.
- Antes de grelhar pela primeira vez, a churrasqueira deve ser aquecida e o combustível deve ser mantido quente durante, pelo menos, 30 minutos.
- Nunca toque no carvão, grelhas de carvão ou cinzas para testar se estão quentes.
- Não limpe a grelha até que arrefeça completamente.
- Não cozinhe antes do combustível formar uma camada de cinzas.
- A quantidade máxima de carvão vegetal não deve exceder

os 3 kg.

- A queima de combustíveis sólidos produz gases venenosos, que podem matar! Assim, nunca utilize este aparelho em ambientes fechados, nem o coloque dentro de casa, se não estiver totalmente extinto.
- Utilize a churrasqueira numa área bem ventilada.
- Não utilize a churrasqueira num espaço confinado e/ou habitável, tal como casas, tendas, caravanas, habitações motorizadas ou barcos. Perigo de envenenamento por monóxido de carbono.

Consulte a imagem 1

## 2 Lista de peças

Consulte a imagem 2

1	Tampa da fornalha	9	Perna dianteira esquerda	17	Perna traseira direita
2	Fornalha	10	Prateleiras inferiores	18	2 rodas
3	Pega	11	Tampa do grelhador a gás	19	Perna dianteira direita
4	Regulador do fogão	12	2 termómetros	20	Eixo
5	3 pegas de madeira	13	Tampa do grelhador a carvão	21	Tube médio frontal
6	2 placas de metal	14	Chaminé	22	Tube médio traseiro
7	Kit de suporte de prateleira	15	Suporte de lata de gordura	23	5 grelhas de combustão
8	Perna traseira esquerda	16	Fixador	24	4 grelhas de fogão

### Lista de ferragens

É mostrado o tamanho real das ferragens. Pode ter ferragens de reserva após a montagem estar completa.

Consulte a imagem 3

A	60 x Parafuso de pressão M6	6 pcs
C	10 x Porca de cabeça redonda M6	1 pc
D	17 x Anilhas de $\Phi$ 9	1 pc
E	Parafuso de montagem M6 x 12	40 pcs
F	Porca M6	42 pcs
G	Contrapino	2 pc
H	30 x Manga de $\Phi$ 10	6 pcs
I	40 x Parafuso de montagem/polido M6	8 pcs

## 3 Instruções de montagem

Consulte a imagem 4

## 4 Manutenção e limpeza

A limpeza e manutenção devem ser realizadas quando a churrasqueira estiver arrefecida.

Frequência da limpeza: limpe a grelha após cada utilização.

- Superfície exterior
  - Utilize um detergente suave ou bicarbonato de sódio e solução de água quente. Pode ser utilizado um pó não abrasivo nas manchas difíceis. Lave posteriormente com água.
  - Se a superfície interna da tampa da churrasqueira tiver um aspeto de pintura descascada e a acumulação da gordura causada pela preparação dos alimentos se tiver transformado em carbono, limpe-a completamente com uma solução de água quente e sabão forte. Enxague com água e deixe secar completamente. NUNCA UTILIZE UM PRODUTO DE LIMPEZA DE FORNOS.
- Interior do fundo da churrasqueira
  - Remova os resíduos utilizando uma escova, raspador e/ou disco de limpeza. De seguida lave com uma solução de água e sabão. Enxague com água e deixe secar.
- Grelha de cozinhar
  - Utilize uma solução de água com sabão suave. Um pó não abrasivo pode ser utilizado em manchas difíceis. Lave posteriormente com água.

### Arrumação do aparelho

Se o aparelho não for utilizado durante um longo período de tempo, coloque-o na sua embalagem original e arrume-o num

ambiente seco e sem pó.

- Limpe a grelha (de restos de comida e manchas de óleo etc.) após cada utilização. Seque todos os componentes para evitar ferrugem.

- Quando não estiver a ser utilizada, cubra a grelha para protegê-la da chuva e de outras substâncias que possam causar ferrugem ou outros danos. Guarde sempre num espaço fechado.

## RO Manualul utilizatorului

### 1 Avertismente și siguranță personală

#### Instrucțiuni de siguranță

##### Avertisment

- Acest grătar devine extrem de fierbinte. Nu-l mișcați în timpul activității pentru a evita răniurile grave.
- Nu utilizați acest produs în interior.
- Nu folosiți niciun fel de băuturi alcoolice sau benzină pentru aprindere sau reaprindere!
- Folosiți doar materiale inflamabile care respectă EN 1860 - 3!
- Țineți copiii și animalele de companie la distanță.
- Înainte de utilizare, grătarul trebuie instalat pe o bază nivelată sigură.
- Nu folosiți grătarul dacă nu este complet asamblat și toate piesele sunt fixate și strânse bine.
- Combustibilii recomandați pentru grătar sunt cărbunii sau lemnul.
- Grătarul trebuie încălzit, iar combustibilul trebuie să fie

menținut incandescent timp de cel puțin 30 de minute înainte de prima gătire.

- Nu atingeți niciodată cărbunile, grătarul pentru cărbune sau cenușa pentru a testa dacă sunt fierbinți.
- Nu curățați grătarul până nu se răcește complet.
- Nu gătiți până când pe cărbune nu s-a format un înveliș de cenușă.
- Cantitatea maximă de cărbune nu trebuie să depășească 3 kg.
- Arderea combustibililor solizi produce gaze otrăvitoare, care pot ucide! Prin urmare, nu folosiți niciodată acest dispozitiv în interior și nici nu îl aduceți în interior dacă nu este stins în totalitate.
- Utilizați grătarul într-o zonă bine ventilată.
- Nu folosiți grătarul într-un spațiu limitat și / sau locuibil, cum ar fi case, corturi, rulote, autorulote, bărci. Pericol de moarte prin intoxicație cu monoxid de carbon.

Priviți imaginea 1

### 2 Listă de componente

Priviți imaginea 2

1	Carcasă cutie de ardere	9	Picior din față stânga	17	Picior din spate dreapta
2	Cutie de ardere	10	Rafturi de jos	18	2 Rotile
3	Mâner	11	Capac grătar pe gaz	19	Picior din față dreapta
4	Regulator cuptor	12	2 Termometre	20	Arbore
5	3 Mânere din lemn	13	Capac grătar cu cărbuni	21	Tub mijlociu frontal
6	2 Plăci metalice	14	Coș de fum	22	Tub mijlociu spate
7	Set suport de raft	15	Suport tavă de grăsime	23	5 Grile de foc
8	Picior din stânga spate	16	Fixator	24	4 Grile de gătit la cuptor

#### Listă componente metalice

Feroneria este afișată la dimensiunea reală. Este posibil să vă rămână piese metalice de rezervă după ce asamblarea este completă.

Priviți imaginea 3

A	60 x Șurub cap torbant M6	6 buc
C	10 x Piuliță cap rotund M6	1 buc

D	17 x Arc $\Phi$ 9	1 buc
E	M6 x 12 Șurub de mașină	40 buc.
F	Piuliță M6	42 buc.
G	Cui despicat	2 buc
H	30 x Manșon $\Phi$ 10	6 buc
I	40 x Șurub de mașină M6	8 buc.

### 3 Instrukciji de asamblare

Priviți imaginea 4

### 4 Întreținere și curățare

Toate lucrările de curățare și întreținere trebuie efectuate atunci când grătarul este răcit.

Frecvență de curățare: Curățați grătarul după fiecare utilizare.

- Suprafață exterioară
  - Folosiți un detergent ușor sau soluție de bicarbonat de sodiu și apă caldă. Praful de curățare neabraziv poate fi folosit pentru petele persistente. Clătiți cu apă după aceea.
  - În cazul în care suprafața interioară a capacului de grătar are aspectul de vopsea decojită și grăsimea acumulată s-a transformat în carbon, curățați bine cu o soluție concentrată și fierbinte de apă cu săpun. Clătiți cu apă și lăsați să se usuce complet. **NU UTILIZAȚI**

NICIODATĂ O SOLUȚIE DE CURĂȚARE PENTRU CUPTOR.

- Interiorul părții de jos a grătarului
  - Îndepărtați reziduurile utilizând o perie, racletă și/sau un burete de curățare, apoi spălați cu o soluție de apă cu săpun. Clătiți cu apă și lăsați să se usuce.
- Grătar de gătit
  - Folosiți o soluție ușoară de apă cu săpun. Praful de curățare neabraziv poate fi folosit pentru petele persistente. Clătiți cu apă după aceea.

#### Depozitarea aparatului

Atunci când aparatul nu este folosit o perioadă de timp, acesta trebuie păstrat în ambalajul original și depozitat într-un mediu uscat, fără praf.

- Vă rugăm să curățați grătarul (de resturile de alimente și petele de ulei etc.) după fiecare utilizare. Uscați toate componentele pentru a evita rugină.
- Când nu este folosit, acoperiți grătarul pentru a-l proteja de ploaie și de alte substanțe care pot provoca rugină sau alte deteriorări. Depozitați întotdeauna în interior.

## SI Priručnik za uporabo

### 1 Opozorila in osebna varnost

#### Varnostna navodila

##### ▲ Opozorilo

- Ta žar postane zelo vroč, med uporabo ga ne premikajte, da preprečite resne telesne poškodbe.
- Ne uporabljajte v notranjih prostorih.
- Za prižiganje ali ponovno prižiganje ne uporabljajte nobene vrste alkohola ali goriva!
- Uporabljajte samo vžigalnike, ki so v skladu z EN 1860 - 3!
- Otroke in hišne ljubljence zadržite stran.
- Ta žar je treba pred uporabo namestiti na varno ravno površino.
- Žara ne uporabljajte, če ni popolnoma sestavljen in če visi deli niso varno nameščeni in pritrjeni.
- Priporočeno gorivo za žar je oglje ali les.

- Ta žar je treba ogreti, gorivo pa mora biti žareče rdeče vsaj 30 minut pred prvim kuhanjem.
- Nikoli se ne dotikajte oglja, rešetk za oglje ali pepela, da preverite, ali je vroče.
- Žara ne čistite, dokler se popolnoma ne ohladi.
- Ne kuhajte, dokler gorivo ni prekrito s slojem pepela.
- Maksimalna količina oglja ne sme preseči 3 kg.
- Izgorevanje trdnih goriv proizvaja strupene pline, ki lahko povzročijo smrt! Zato tega aparata nikoli ne uporabljajte v zaprtih prostorih in ga ne postavljajte v zaprte prostore, dokler ogenj ni popolnoma pogašen.
- Žar uporabljajte v dobro prezračenih prostorih.
- Žara ne uporabljajte v zaprtem in/ali bivalnem prostoru, npr. v hišah, šotorih, prikolicah, avtodomih, čolnih. Smrtna nevarnost zaradi zastrupitve z ogljikovim monoksidom.

Glejte sliko 1

### 2 Seznam delov

Glejte sliko 2

1	Pokrov posode za ogenj	9	Leva sprednja noga	17	Desna zadnja noga
2	Posoda za ogenj	10	Spodnja stojala	18	2 kolesi
3	Ročaj	11	Pokrov plinskega žara	19	Desna sprednja noga
4	Ročica za plin kühalnika	12	2 termometra	20	Os
5	3 leseni ročaji	13	Pokrov žara na oglje	21	Sprednja srednja cev
6	2 kovinski plošči	14	Dimnik	22	Zadnja srednja cev

7	Komplet nosilcev za polico	15	Držalo posode za mast	23	5 požarnih rešetk
8	Leva zadnja noga	16	Fiksator	24	4 rešetke za kuhanje

### Seznam delov

Oprema je prikazana v dejanski velikosti. Po končani montaži boste morda imeli rezervno opremo.

Glejte sliko 3

A	Nosilni sornik M6 x 60	6 KOSA
C	Okrogla kapica matice M6 x 10	1 kos
D	Vzmet $\Phi$ 9 x 17	1 kos
E	M6 x 12 strojni vijak	40 kosov
F	M6 matica	42 kosov
G	Razcepka	2 kosa
H	Tulec $\Phi$ 10 x 30	6 KOSA
I	Strojni vijak M6 x 40	8 kosov

### 3 Navodila za montažo

Glejte sliko 4

### 4 Vzdrževanje in čiščenje

Čiščenje in vzdrževanje se lahko opravlja šele, ko se žar ohladi.

Pogostost čiščenja: Žar očistite po vsaki uporabi.

- Zunanjaja površina
  - Uporabite blag detergent ali sodo bikarbono in vročo

vodo. Za trdovratne madeže lahko uporabite neabrazivni čistilni prašek. Po tem sperite z vodo.

- Če se na notranji površini pokrova pojavijo madeži, ki spominjajo na olupljeno barvo, in so se zapečeni ostanki maščobe spremenili v ogljik, dobro očistite z močno in vročo mešanico vode in milnice. Sperite z vodo in pustite, da se popolnoma posuši. **NIKOLI NE UPORABLJAJTE ČISTILA ZA PEČICO.**
- Notranjost spodnjega dela žara
  - Ostanke odstranite s krtačo ali krpico za čiščenje, nato operite z milnico. Sperite z vodo in počakajte, da se posuši.
- Rešetka za kuhanje
  - Uporabite blago raztopino vode in mila. Za trdovratne madeže lahko uporabite neabrazivni čistilni prašek. Nato sperite z vodo.

#### Shranjevanje naprave

Če se izdelek ne bo uporabljal dalj časa, ga je treba shraniti v njegovo originalno embalažo in na suho mesto brez prahu.

- Žar očistite po vsaki uporabi (očistite ostanke hrane in madeže olja itd.). Posušite vse komponente, da preprečite rjo.
- Ko žar ni v uporabi, ga pokrijte, da ga zaščitite pred dežjem in drugimi substancami, ki lahko povzročijo rjo ali drugo škodo. Vedno shranjujte v zaprtem prostoru.

## HU Használati útmutató

### 1 Figyelmeztetések és személyi biztonság

#### Biztonsági utasítások

##### ▲ Figyelmeztetés

- Ez a grillező nagyon felforrósodhat. A súlyos sérülések elkerülése érdekében sütés közben ne mozgassa.
- Ne használja beltéren!
- Ne használjon semmilyen szeszt vagy benzint a gyújtáshoz vagy az újragyújtáshoz!
- Csak az EN 1860-3 szabványnak megfelelő tűzoltó készüléket használjon!
- Tartsa távol a terméktől a gyermekeket és a háziállatokat.
- Használat előtt a grillezőt stabil, vízszintes alapra kell felszerelni.
- Csak akkor használja a grillsütőt, ha az teljesen össze lett szerelve, valamint minden alkatrész megfelelően rögzített és rendesen meg van húzva.
- A grillezéshez ajánlott tüzelőanyag szén vagy fa.

- A sütőt fel kell melegíteni, és a tüzelőanyagot legalább 30 percig forrón kell tartani az első sütés előtt.
- Soha ne érintse meg a faszenet, a parazsat vagy a hamut, a forróság leellenőrzéséért.
- Amíg teljesen ki nem hűlt, ne tisztítsa meg a rácsot.
- Ne kezdje meg a sütést, amíg a tüzelőanyagot nem vonta be hamuréteg.
- A faszén maximális mennyisége nem haladhatja meg a 3 kg-ot.
- A tömör tüzelőanyagok égetése mérgező gázokat kibocsátásával járhat, amelyek akár halálosak is lehetnek! Ezért soha ne használja ezt a terméket épületen belül, és ne vigye zárt helyiségbe, amíg nem oltotta el teljesen a tüzet.
- A grillezőt jól szellőző helyiségben használja.
- Ne használja a grillsütőt zárt helyen és/vagy lakóhelyiségben, például házban, sátorban, lakókocsiban, lakóautóban, csónakban. A szén-monoxid mérgezés halált okozhat.

Lásd a képet 1

## 2 Alkatrészek listája

Lásd a képet 2

1	Tüztér fedele	9	Bal első láb	17	Jobb hátsó láb
2	Tüztér	10	Alsó polcok	18	2 görgő
3	Fogantyú	11	Gázgrill fedele	19	Jobb első láb
4	Tűzhely fojtószelepe	12	2 hőmérő	20	Tengely
5	3 fa fogantyú	13	Faszenes grill fedele	21	Elülső középső cső
6	2 fémlemez	14	Kémény	22	Hátsó középső cső
7	Polctartó	15	Zsírkannatartó	23	5 tűzrács
8	Bal hátsó láb	16	Rögzítő	24	4 tűzhelysütőrács

### Szerelvények listája

A szerelvények a tényleges méretükben láthatóak. Az összeszerelés befejezése után maradhatnak pótszerelvények.

Lásd a képet 3

A	M6 x 60 kapupántcsavar	6 DB
C	M6 x 10 kerek zárt anya	1 db
D	Φ9 x 17 rugó	1 db
E	M6 x 12 gépcsavar	40 darab
F	M6 anya	42 darab
G	Sasszeg	2 db
H	Φ10 x 30 hüvely	6 DB
I	M6 x 40 gépcsavar	8 db

## 3 Összeszerelési útmutató

Lásd a képet 4

## 4 Karbantartást vagy tisztítást végez

A grillező tisztítását és karbantartását annak kihűlése után kell elvégezni.

A tisztítás gyakorisága: Minden használat után tisztítsa meg a rácsot.

- Külső felület
  - Használjon enyhe mosószert vagy szódabikarbónát és forró vizet. A makacs foltokra nem túl durva súrolópor használható. Ezután öblítse le vízzel.
  - Ha a grillező fedelének a belső felületéről pattogzana a festék, és az odaégett zsír széné alakult, alaposan tisztítsa meg forró szappanos vízzel. Öblítse le tiszta vízzel, és hagyja teljesen megszáradni. SOHA NE HASZNÁLJON SÜTŐTISZÍTÓT.
- A grillsütő aljának belseje
  - Távolítsa el a maradékokat kefével, kaparóval és/vagy tisztító törülköendővel, majd mossa le szappanos vízzel. Öblítse le vízzel és hagyja megszáradni.
- Sütőrács
  - Használjon enyhe szappanos vizet. A makacs foltokra nem túl durva súrolópor használható. Ezután öblítse le vízzel.

### A készülék tárolása

Ha a készüléket egy ideig nem használja, akkor eredeti csomagolásában, száraz, pormentes környezetben kell tárolni.

- Minden használat után tisztítsa meg a rácsot (a maradék étel- és olajfoltok stb. eltávolításáért). Az összes alkatrészt szárítsa meg a rozsda elkerülése érdekében.
- Ha nem használja, takarja le a rácsot, hogy megvédje az esőtől és más olyan tényezőktől, amelyek rozsdat vagy egyéb károkat okozhatnak. Mindig beltéren tárolja.

## CZ Uživatelská příručka

## 1 Varování a osobní bezpečnost

### Bezpečnostní pokyny

#### ⚠ Varování

- Tento gril je velmi horký. Během provozu s ním nepohybujte, abyste předešli vážným zraněním.
- Nepoužívejte ve vnitřních prostorách!

- K zapálení ani opětovnému zapálení nepoužívejte benzin ani žádný jiný lih!
- Používejte pouze podpalovače grilu, které vyhovují normě EN 1860-3!
- Produkt udržujte mimo dosah dětí a zvířat.
- Tento gril je před použitím třeba umístit na rovný a pevný podklad.

- Gril nepoužívejte, pokud není kompletně sestaven a všechny díly nejsou bezpečně upevněny a utaženy.
- Doporučeným palivem pro grilování je dřevěné uhlí nebo dřevo.
- Před prvním grilováním musí být gril rozpálený a palivo žhavé nejméně 30 minut předem.
- Nikdy se nedotýkejte dřevěných uhlíků, mřížek nebo popela, abyste vyzkoušeli, zda jsou horké.
- Nečistěte gril, dokud zcela nevychladne.
- Negrilujte potraviny, dokud palivo nevytvoří popel.
- Maximální množství dřevěného uhlí nesmí překročit 3 kg.
- Spalování pevných paliv vytváří jedovaté plyny, které mohou zabíjet! Proto tento spotřebič nikdy nepoužívejte v uzavřených prostorech ani jej dovnitř nepřenášejte, dokud zcela nevyhasne.
- Používejte gril na dobře větraném místě.
- Nepoužívejte gril ve stíněném a/nebo obyvatelném prostoru např. domy, stany, karavany, obytné vozy, lodě. Hrozí smrtelná otrava oxidem uhelnatým.

Viz obrázek 1

## 2 Seznam dílů

Viz obrázek 2

1	Kryt na gril	9	Levá přední noha	17	Pravá zadní noha
2	Box na oheň	10	Spodní regály	18	2 kolečka
3	Rukojeť	11	Víko plynového grilu	19	Pravá přední noha
4	Škrtecí klapka	12	2 teploměry	20	Osa
5	3 dřevěné rukojeti	13	Víko grilu na dřevěné uhlí	21	Přední středová trubka
6	2 kovové desky	14	Komín	22	Zadní středová trubka
7	Sada držáku police	15	Držák na nádobu s tukem	23	5 grilovacích roštů
8	Levá zadní noha	16	Fixační díly	24	4 varné rošty sporáku

### Seznam dílů

Vybavení je zobrazeno ve skutečné velikosti. Po dokončení montáže vám mohou zůstat náhradní součásti.

Viz obrázek 3

A	Vratový šroub M6 x 60	6 ks
C	Kruhová matice M6 x 10	1 ks
D	Pružina $\Phi$ 9 x 17	1 ks
E	Strojový šroub M6 x 12	40 ks
F	Matice M6	42 ks
G	Závlačka	2 ks
H	Pouzdro $\Phi$ 10 x 30	6 ks
I	Strojový šroub M6 x 40	8 ks

## 3 Pokyny pro montáž

Viz obrázek 4

## 4 provádíte údržbu a čištění

**Veškeré čištění a údržbu provádějte až poté, co gril zcela vychladne.**

Četnost čištění: Vyčistěte gril po každém použití.

- Vnější povrch

- Použijte mírný čisticí prostředek nebo jedlou sodu a horkou vodu. Na odolné skvrny lze použít neabrazivní čisticí prášek. Poté opláchněte vodou.

- Pokud povrch víka zevnitř vypadá jako loupající se barva a nahromaděná mastnota na něm zuhelnatěla, důkladně jej očistěte silným horkým mýdlovým roztokem. Opláchněte ho vodou a nechte zcela uschnout. **NIKDY NEPOUŽÍVEJTE ČISTIČ NA TROUBU.**

- Vnitřek dna grilu

- Za pomoci kartáče, škrabky a/nebo drátěnky odstraňte všechny zbytky. Poté omyjte mýdlovou vodou. Opláchněte a nechte uschnout.

- Grilovací mřížka

- Použijte jemný mýdlový roztok. Na odolné skvrny lze použít neabrazivní čisticí prášek. Poté opláchněte vodou.

### Skladování grilu

Pokud se spotřebič delší dobu nepoužívá, skladujte jej v původním obalu v suchém a bezprašném prostředí.

- Po každém použití gril vyčistěte (od zbytků potravin, olejových skvrn atd.). Všechny části osušte, abyste se vyhnuli vzniku rzi.
- Pokud se gril nepoužívá, zakryjte jej, abyste ho ochránili před deštěm a jinými látkami, jež by mohly vést ke vzniku rzi nebo jinému poškození. Skladujte vždy uvnitř.

## 1 Varovania a osobná bezpečnosť

### Bezpečnostné inštrukcie

#### **▲** Varovanie

- Tento gril môže byť veľmi horúci, počas prevádzky s ním nehýbte, aby nedošlo k vážnym zraneniam.
- Nepoužívajte produkt v interiéri!
- Na zapálenie alebo opätovné zapálenie grilu nepoužívajte lieh ani benzín!
- Používajte iba zapaľovače, ktoré sú v súlade s normou EN 1860 - 3!
- Udržiaajte výrobok mimo dosahu detí a domácich zvierat.
- Gril sa pred použitím musí nainštalovať na bezpečnú rovnú plochu.
- Gril nepoužívajte, kým nie je kompletne zostavený a kým nie sú všetky diely pevne namontované a utiahnuté.
- Odporúčané palivo na grilovanie je drevené uhlie alebo drevo.

- Gril sa musí zohriať a palivo musí byť pred prvým grilovaním rozžeravené najmenej po dobu 30 minút.
- Nikdy sa nedotýkajte dreveného uhlia, roštov ani popola, aby ste zistili, či sú horúce.
- Nečistíte gril, kým úplne nevychladne.
- Negrilujte skôr, ako sa na palive vytvorí vrstva popola.
- Maximálne množstvo dreveného uhlia nesmie prekročiť 3 kg.
- Pri spaľovaní pevných palív sa vylučujú jedovaté plyny, ktoré môžu spôsobiť smrť! Preto nikdy nepoužívajte tento spotrebič vo vnútri, ani ho neprenášajte dnu, kým úplne nevyhasne.
- Gril používajte na dobre vetranom mieste.
- Nepoužívajte gril v uzavretých a/alebo obytných priestoroch, napr. v domoch, stanoch, karavanoch, obytných automobiloch, lodiach. Hrozí nebezpečenstvo smrteľnej otravy oxidom uhoľnatým.

Pozrite si obrázok 1

## 2 Zoznam častí

Pozrite si obrázok 2

1	Kryt ohniska	9	Ľavá predná noha	17	Pravá zadná noha
2	Ohnisko	10	Spodné stojany	18	2 kolieska
3	Rukoväť	11	Kryt plynového grilu	19	Pravá predná noha
4	Škrtiaca klapka rúry	12	2 teplomery	20	Náprava
5	3 drevené rúčky	13	Kryt grilu na drevené uhlie	21	Predná stredová rúrka
6	2 kovové platničky	14	Komín	22	Zadná stredná rúrka
7	Súprava držiakov poličiek	15	Držiak nádoby na masť	23	5 mriežok na oheň
8	Ľavá zadná noha	16	Fixačné zariadenie	24	4 mriežky na varenie na sporáku

### Zoznam montážneho materiálu

Technické vybavenie je zobrazené v skutočnej veľkosti. Po dokončení montáže môžu nejaké prvky zostať nepoužitú.

Pozrite si obrázok 3

A	Vratová skrutka M6 x 60	6 ks
C	Gulfatá matica M6 x 10	1 ks
D	Pružina $\Phi$ 9 x 17	1 ks
E	M6 x 12 bezpečnostná skrutka	40 ks
F	Matica M6	42 ks
G	Závlačka	2 ks
H	Puzdro $\Phi$ 10 x 30	6 ks
I	Strojová skrutka M6 x 40	8 ks

## 3 Návod na montáž

Pozrite si obrázok 4

## 4 Údržba a čistenie

Čistenie a údržba by sa mali vykonávať po vychladnutí grilu.

Frekvencia čistenia: Gril očistite po každom použití.

- Vonkajší povrch
  - Použite jemný čistiaci prostriedok alebo kypiaci prášok a horúcu vodu. Na odolné škvryny môžete použiť neabrazívny čistiaci prášok. Potom opláchnite vodou.
  - Ak sa na vnútornom povrchu veka grilu odlupuje farba a ak sa nahradená masť zmenila na uhlík, gril dôkladne vyčistite horúcou mydlovou vodou. Opláchnite ho vodou a nechajte úplne vyschnúť. **NIKDY NEPOUŽÍVAJTE ČISTIČE NA RÚRY.**
- Vnútro dna grilu

- Zvyšky potravín odstráňte pomocou kefy, škrabky a/alebo utierky a potom ich umyte mydlovou vodou. Opláchnite vodou a nechajte vyschnúť.
- Varná mriežka
  - Použite mydlovú vodu so slabou koncentráciou. Na odolné škvrny môžete použiť neabrazívny čistiaci prášok. Potom opláchnite vodou.

#### Skladovanie spotrebiča

Ak sa prístroj dlhšie nepoužíva, mali by ste ho skladovať v

pôvodnom obale na suchom mieste bez prachu.

- Po každom použití vyčistite gril (zvyšky potravín a oleja atď.). Všetky komponenty vysušte, aby nedošlo k ich zhrdzaveniu.
- Ak sa gril nepoužíva, zakryte ho, aby ste ho ochránili pred dažďom a inými látkami, ktoré by mohli spôsobiť zhrdzavenie alebo iné poškodenie. Gril vždy skladujte v interiéri.

## HR Korisnički priručnik

### 1 Upozorenja i osobna sigurnost

#### Sigurnosne upute

##### ⚠ Upozorenje

- Ova rešetka za roštilj postaje izuzetno vruća, nemojte je pomicati tijekom rada kako biste izbjegli ozbiljne ozljede.
- Nemojte upotrebljavati u zatvorenom prostoru!
- Ne upotrebljavajte bilo kakav alkohol ili benzin za paljenje ili ponovno paljenje!
- Upotrebljavajte samo upaljače koji su u skladu s EN 1860-3!
- Držite podalje djecu i kućne ljubimce.
- Roštilj se mora postaviti na sigurnu ravnu podlogu prije upotrebe.
- Nemojte upotrebljavati roštilj ako nije u potpunosti sastavljen, a svi dijelovi čvrsto pričvršćeni i zategnuti.
- Preporučeno gorivo za roštilj drveni je ugljen ili drvo.
- Roštilj se mora zagrijati, a gorivo mora biti užareno

najmanje 30 minuta prije prvog kuhanja.

- Nikad ne dodirujte ugljen, rešetke za ugljen ili pepeo kako biste provjerili jesu li vrući.
- Ne čistite roštilj dok se potpuno ne ohladi.
- Nemojte kuhati prije nego što gorivo bude imalo sloj pepela.
- Najveća količina ugljena ne smije biti veća od 3 kg.
- Izgaranjem krutih goriva nastaju otrovni plinovi, koji mogu ubiti! Stoga nemojte nikad upotrebljavati ovaj uređaj u zatvorenom prostoru niti ga unositi u zatvoreni prostor ako nije u potpunosti ugašen.
- Upotrebljavajte roštilj u dobro prozračenom području.
- Nemojte upotrebljavati roštilj u ograničenom i/ili nastanjenom prostoru, npr. u kućama, šatorima, kamp-prikolicama, kamp-kućicama i čamcima. Postoji opasnost od smrtonosnog trovanja ugljičnim monoksidom.

Pogledajte sliku 1

### 2 Popis dijelova

Pogledajte sliku 2

1	Poklopac posude za vatru	9	Prednja lijeva noga	17	Desna stražnja noga
2	Posuda za vatru	10	Donji nosači	18	2 kotačića
3	Ručka	11	Poklopac plinskog roštilja	19	Prednja desna noga
4	Prigušivač peći	12	2 termometra	20	Osovina
5	3 drvene ručke	13	Poklopac roštilja na ugljen	21	Prednja srednja cijev
6	2 metalne ploče	14	Dimnjak	22	Stražnja srednja cijev
7	Komplet nosača polica	15	Držač kante za mast	23	5 rešetki za vatru
8	Stražnja lijeva noga	16	Fiksator	24	4 rešetke peći za kuhanje

#### Popis dodatne opreme

Dodatna oprema prikazana je u stvarnoj veličini. Možda ćete imati višak dodatne opreme nakon dovršetka sastavljanja.

Pogledajte sliku 3

A	Vijak okrugle glave i četvrtastog vrata M8 x 55	6 kom
C	Matica s okruglom glavom M6 x 10	1kom
D	Opruga $\Phi$ 9 x 17	1kom

E	Strojni vijak M6 x 12	40 kom.
F	Matica M6	42 kom.
G	Klin	2 kom.
H	Navlaka $\Phi$ 10 x 30	6 kom
I	Strojni vijak M6 x 40	8 kom.

### 3 Upute za sastavljanje

Pogledajte sliku 4

### 4 Održavanja i čišćenja

Sve čišćenje i održavanje treba obaviti kad se roštilj ohladi.

Učestalost čišćenja: Očistite roštilj nakon svake upotrebe.

- Vanjska površina
  - Upotrebljavajte blagi deterdžent ili sodu bikarbonu u otopinu tople vode. Neabrazivni prašak za ribanje može se upotrijebiti za tvrdokorne mrlje. Isperite vodom nakon toga.
  - Ako unutarnja površina poklopca roštilja izgleda kao

oguljena boja, a nagomilana mast od pečenja pretvorila se u ugljen, temeljito očistite snažnom, vrućom otopinom sapunice. Isperite vodom i pustite da se potpuno osuši. NIKAD NE UPOTREBLJAVAJTE SREDSTVO ZA ČIŠĆENJE PEČNICE.

- Unutrašnjost dna roštilja
  - Skinite naslage četkom, strugačem ili spužvicom za čišćenje, a zatim operite sapunicom. Isperite vodom i pustite da se osuši.
- Rešetka za kuhanje
  - Upotrebljavajte blagu otopinu sapunice. Neabrazivni prašak za ribanje može se upotrijebiti za tvrdokorne mrlje. Isperite vodom nakon toga.

#### Spremanje uređaja

Kad se uređaj neko vrijeme ne upotrebljava, treba ga spremirati u originalnu ambalažu i čuvati u suhom okruženju bez prašine.

- Očistite roštilj (od preostalih mrlja od hrane, ulja itd.) nakon svake upotrebe. Osušite sve dijelove kako biste izbjegli hrđu.
- Kad se ne upotrebljava, pokrijte roštilj kako biste ga zaštitili od kiše i drugih stvari koje bi mogle prouzročiti hrđu ili drugu štetu. Uvijek čuvajte u zatvorenom.

## FI Ohjekirja

### 1 Varoitukset ja henkilökohtainen turvallisuus

#### Turvallisuusohjeet

##### ▲ Varoitus

- Tämä grilli kuumenee erittäin kuumaksi. Älä siirrä sitä sen ollessa käytössä vakavien vammojen välttämiseksi.
- Älä käytä sisätiloissa!
- Älä käytä minkäänlaista väkevää alkoholiuomaa tai bensiniä sytyttämiseen tai uudelleen sytyttämiseen!
- Käytä ainoastaan EN 1860-3 standardin mukaisia sytyttimiä!
- Pidä lapset ja lemmikit loitolla.
- Grilli on asennettava turvalliselle alustalle ennen käyttöä.
- Älä käytä grilliä, ellei se ole kokonaan koottu ja kaikki osat kiinnitetty kunnolla ja kiristetty.
- Suositeltavat polttoaineet grilliin ovat puuhiili tai puu.
- Grilli on lämmitettävä ja polttoainetta pidettävä hehkuvan kuumana vähintään 30 minuuttia ennen ensimmäistä

kokkausta.

- Älä koskaan koske hiiliin, hiiliritilöihin tai tuhkaan kokeillaksesi ovatko ne kuumia.
- Älä puhdista grilliä ennen kuin se on täysin jäähtynyt.
- Älä laita ruokaa ennen kuin polttoaine on muodostanut hiilikerroksen.
- Hiilen enimmäismäärä saa olla enintään 3 kg.
- Kiinteiden polttoaineiden palaminen tuottaa myrkyllisiä kaasuja, jotka voivat tappaa! Siksi, älä koskaan käytä laitetta sisätiloissa äläkä tuo sitä sisätiloihin, ellei sitä ole sammutettu kokonaan.
- Käytä grilliä hyvin ilmastoidussa tilassa.
- Älä käytä grilliä suljetussa ja/tai asuttavassa tilassa, kuten talot, teltat, asuntovaunut, matkailuautot, veneet. Hiilimonoksidimyrkytyksen vaara on olemassa ja se voi johtaa kuolemaan.

Katso kuva 1

### 2 Osalista

Katso kuva 2

1	Tulipesän kansi	9	Vasen etujalka	17	Oikea takajalka
2	Tulipesä	10	Pohjatelineet	18	2 Pyörää

3	Kahva	11	Kaasugrillin kansi	19	Oikea etujalka
4	Kaasun säädin	12	2 Lämpömittaria	20	Akseli
5	3 Puukahvaa	13	Hiiligrillin kansi	21	Etummainen keskiputki
6	2 Metallilevyä	14	Savupiippu	22	Taaimmainen keskiputki
7	Hyllykiinnikesarja	15	Rasvapurkin pidike	23	5 Tuliritilää
8	Vasen takajalka	16	Kiinnitin	24	4 Paistoritilää

### Laitteistoluettelo

Laitteisto näytetään todellisessa koossa. Sinulla saattaa olla ylimääräisiä laitteiston osia kokoonpanon valmistuttua.

Katso kuva 3

A	M6 x 60 kantopultti	6 kpl
C	M6 x 10 pyöreä korkkimutteri	1kpl
D	Φ 9 x 17 jousi	1kpl
E	M6 x 12 koneruuvi	40 kpl
F	M6 mutteri	42 kpl
G	Sokkatappi	2 kpl
H	Φ 10 x 30 holkki	6 kpl
I	M6 x 40 koneruuvi	8 kpl

### 3 Kokoonpano-ohjeet

Katso kuva 4

### 4 Huolto ja puhdistus

Kaikki puhdistus ja huolto on suoritettava vasta, kun grilli on jäähtynyt.

Puhdistamisen toisto: Puhdista grilli jokaisen käyttökerran jälkeen.

- Ulkopinta
  - Käytä mietoa puhdistusainetta, tai ruokasoodan ja

kuuman veden sekoitusta. Hankaamatonta puhdistusjauhetta voidaan käyttää pinttyneisiin tahroihin, jonka jälkeen ne tulee huuhdella vedellä.

- Jos grillin kannen sisäpinnalla on kuoriutuvan maalin näköistä tahraa tai jos kerääntynyt rasva on muuttunut hiileksi ja hilseilee pois, puhdista huolella vahalla, kuumalla saippuavedellä. Huuhtelee vedellä ja anna kuivua kokonaan. **ÄLÄ KOSKAAN KÄYTÄ UUNIN PUHDISTUSAINETTA.**
- Grillin pohjan sisäosa
  - Poista jäännökset harjalla, kaapimella ja/tai puhdistustyynyllä, pese sitten saippualliuoksella. Huuhtelee vedellä ja anna kuivua.
- Ruoanvalmistusritilä
  - Käytä mietoa saippuavettä. Hankaamatonta puhdistusjauhetta voidaan käyttää pinttyneisiin tahroihin, jonka jälkeen ne tulee huuhdella vedellä.

#### Laitteen säilytys

Kun laite ei ole vähään aikaan käytössä, se on säilytettävä alkuperäisessä pakkauksessaan kuivassa, pölyttömässä ympäristössä.

- Puhdista grilli (esim. ruokajäänteistä ja öljytahroista) kunkin käyttökerran jälkeen. Kuivaa kaikki osat ruosteen välttämiseksi.
- Kun sitä ei ole käytössä, peitä grilli suojaaksesi sitä sateelta ja muilta aineilta, jotka voivat aiheuttaa ruostetta tai muita vaurioita. Säilytä aina sisätiloissa.

## LT Naudotojo vadovas

### 1 Įspėjimai ir asmeninė sauga

Saugos instrukcijos

#### ▲ Įspėjimas

- Ši kepsninė naudojimo metu labai įkaista, tad, norėdami išvengti rimtų sužalojimų, naudojimo metu jos nejudinkite.
- Nenaudokite patalpose!
- Norėdami uždegti pirmą kartą arba pakartotinai, nenaudokite jokio spirito arba benzino!
- Naudokite tik EN 1860-3 reikalavimus atitinkančius degiklius!
- Vaikus ir augintinius laikykite atokiau.

- Prieš naudojimą kepsninė turi būti pastatyta ant saugaus, lygaus pagrindo.
- Naudokite kepsninę tik jei ji yra visiškai sumontuota ir visos dalys yra saugiai pritvirtintos ir priveržtos.
- Rekomenduojamas kuras kepsninei – medžio anglys arba mediena.
- Prieš pirmąjį kepimą, kepsninė turi būti įkaitinta, o kuras išlikti įkaitęs iki raudonumo mažiausiai 30 minučių.
- Niekada nelieskite medžio anglių, jų grotelių ar pelenų, norėdami patikrinti, ar jie įkaitę.
- Kepsninės nevalykite iki ji visiškai neatvės.
- Nekepkite iki kuras nepasidengs pelenais.

- Didžiausias medžio anglių kiekis neturi viršyti 3 kg.
- Deginant kietą kurą, išsiskiria nuodingos dujos, kurios gali nužudyti! Todėl nenaudokite šio įrenginio patalpoje, o jei jis nėra visiškai užgesintas neneškite jį vidų.
- Naudokite kėpsninę gerai vėdinamojoje vietoje.
- Nenaudokite kėpsninės sunkiai prieinamose vietose ir/ar gyvenamosiose erdvėse, pvz. namuose, palapinėse, karavane, motoriniuose namuose, laivuose. Kyla apsinuodijimo anglies monoksidu pavojus.

Žiūrėti paveikslėlį 1

## 2 Dalių sąrašas

Žiūrėti paveikslėlį 2

1	Ugniadėžės dangtis	9	Kairė priekinė koja	17	Dešinė galinė koja
2	Ugniadėžė	10	Apatiniai laikikliai	18	2 ratukai
3	Rankena	11	Dujinės kėpsninės dangtis	19	Dešinė priekinė koja
4	Krosnelės droselis	12	2 termometrai	20	Ašis
5	3 medinės rankenos	13	Medžio anglimis kūnamos kėpsninės dangtis	21	Priekinis vidurinis vamzdis
6	2 metalinės plokštės	14	Kaminas	22	Galinis vidurinis vamzdis
7	Lentynos laikiklio rinkinys	15	Riebalų talpos laikiklis	23	5 ugnies grotelės
8	Kairė galinė koja	16	Fiksatorius	24	4 grotelės kepimui krosnelėje

### Įrangos sąrašas

Nurodytas tikrasis įrangos dydis. Surinkus, gali likti atsarginių įrangos dalių.

Žiūrėti paveikslėlį 3

A	M6 x 60 fiksavimo varžtas	6 vnt.
C	M6 x 10 veržlė su apvalia galvute	1 vnt.
D	skersmuo 9 x 17 spyruoklė	1 vnt.
E	M6 x 12 mašininio sriegio varžtas	40 vnt.
F	M6 veržlė	42 vnt.
G	Kaištis	2 vnt.
H	skersmuo 10 x 30 mova	6 vnt.
I	M6 x 40 mašininio sriegio varžtas	8 vnt.

## 3 Surinkimo instrukcija

Žiūrėti paveikslėlį 4

### 4 Atliekate priežiūros ir valymo darbus

Visi valymo ir priežiūros darbai turi būti atliekami tik kėpsninei atvėsus.

Valymo dažnumas: grotelės valykite po kiekvieno naudojimo.

- Išorinis paviršius
  - Naudokite švelnų ploviklį arba kepimo sodos ir karšto

vandens tirpalą. Norint pašalinti įsisenėjusius nešvarumus, gali būti naudojami neėsdinantys šveitimui skirti milteliai. Po to, nuskalaukite vandeniu.

- Jei kėpsninės dangčio vidinio paviršiaus dažai lupasi, jei riebalų sankaupos virsta anglimi ir byra gabaliukais, kruopščiai išvalykite stipriu karšto muiluoto vandens tirpalu. Išskalaukite vandeniu ir leiskite visiškai išdžiūti. NIEKADA NENAUDOKITE ORKAIČIŲ VALIKLIO.

- Kėpsninės dugno vidus
  - Pašalinkite likučius naudodami šepetį, šveitiklį ar šluostę, tuomet išplaukite muilo ir vandens mišiniu. Nuplaukite vandeniu ir leiskite visiškai išdžiūti.
- Kepimo grotelės
  - Naudokite švelnų muiluoto vandens tirpalą. Įsisenėjusiems nešvarumams gali būti naudojami neėsdinantys šveitimui skirti milteliai. Po to, išskalaukite vandeniu.

### Prietaiso laikymas

Prietaiso nenaudojant ilgesnį laiką, jis turi būti laikomas originaliame įpakavime sausoje ir nuo dulkių apsaugotoje vietoje.

- Po kiekvieno naudojimo grotelės išvalykite (nuvalykite maisto likučius, aliejaus dėmes ir kt.). Siekiant išvengti surudijimo, visas dalis nusauskinkite.
- Nenaudojant, kėpsninę uždenkite, taip apsaugodami ją nuo lietaus ir kitų gamtos reiškinių, kurie gali sukelti rūdijimą ir kitokią žalą. Visuomet laikykite viduje.

## 1 Προειδοποιήσεις και προσωπική ασφάλεια

### Οδηγίες Ασφαλείας

#### ▲ Προειδοποίηση

- Αυτή η ψησταριά αποκτά πολύ υψηλή θερμοκρασία. Μην τη μετακινείτε κατά τη διάρκεια της χρήσης για να αποφύγετε σοβαρούς τραυματισμούς.
- Μην πραγματοποιείτε χρήση σε εσωτερικό χώρο!
- Μη χρησιμοποιείτε οποιοδήποτε είδος αλκοόλ ή βενζίνης για άναμμα ή εκ νέου άναμμα!
- Χρησιμοποιείτε μόνο προσανάμματα που συμμορφώνονται με το πρότυπο EN 1860-3!
- Διατηρείτε τα παιδιά και τα κατοικίδια μακριά.
- Η ψησταριά πρέπει να τοποθετείται επάνω σε ασφαλή επίπεδη βάση πριν από τη χρήση.
- Μη χρησιμοποιείτε την ψησταριά εάν δεν είναι πλήρως συναρμολογημένη και όλα τα εξαρτήματά της είναι καλά στερεωμένα και σφιγμένα.
- Τα προτεινόμενα καύσιμα για την ψησταριά είναι κάρβουνο ή ξύλο.

- Η ψησταριά πρέπει να προθερμαίνεται και τα κάρβουνα πρέπει να έχουν διατηρηθεί κόκκινα για τουλάχιστον 30 λεπτά πριν το πρώτο ψήσιμο.
- Μην αγγίζετε ποτέ τα κάρβουνα, τις σχάρες κάρβουνων ή τις στάχτες για να ελέγξετε εάν είναι καυτά.
- Μην αγγίζετε την ψησταριά πριν κρυώσει εντελώς.
- Μη μαγειρέψετε πριν το καύσιμο αποκτήσει μία επίστρωση στάχτης.
- Η μέγιστη ποσότητα των κάρβουνων δεν πρέπει να ξεπερνάει τα 3 κιλά.
- Η καύση στερεών καυσίμων παράγει δηλητηρώδη καυσαέρια, τα οποία μπορούν να σκοτώσουν! Για τον λόγο αυτόν, μη χρησιμοποιείτε ποτέ αυτή την συσκευή σε εσωτερικό χώρο και μην την μεταφέρετε σε εσωτερικό χώρο εάν η φωτιά δεν έχει σβήσει εντελώς.
- Χρησιμοποιείτε την ψησταριά σε καλά αεριζόμενο χώρο.
- Μη χρησιμοποιείτε την ψησταριά σε περιορισμένους ή/και κατοικήσιμους χώρους, π.χ. σπίτια, σκηνές, τροχόσπιτα, αυτοκινούμενα, σκάφη. Κίνδυνος θανάτου από δηλητηρίαση μετά από έκθεση σε μονοξείδιο του άνθρακα.

Δείτε την εικόνα 1

## 2 Λίστα εξαρτημάτων

Δείτε την εικόνα 2

1	Κάλυμμα δοχείου φωτιάς	9	Αριστερό μπροστινό πόδι	17	Πίσω δεξί πόδι
2	Δοχείο φωτιάς	10	Κάτω ράφια	18	2 Ροδάκια
3	Λαβή	11	Καπάκι ψησταριάς αερίου	19	Μπροστινό δεξιά πόδι
4	Γκάζι φούρνου	12	2 Θερμόμετρα	20	Άξονας
5	3 Ξύλινες λαβές	13	Καπάκι ψησταριάς με κάρβουνο	21	Μπροστινός μεσαίος σωλήνας
6	2 Μεταλλικές πλάκες	14	Καμινάδα	22	Πίσω μεσαίος σωλήνας
7	Κιτ βραχίονα ραφιού	15	Στήριγμα δοχείου απορροής λιπών	23	5 Σχάρες εστίας
8	Αριστερό πίσω πόδι	16	Στήριγμα	24	4 Σχάρες ψησίματος φούρνου

### Λίστα εξαρτημάτων

Το εξαρτήματα εμφανίζονται στο πραγματικό μέγεθος. Μπορεί να έχετε εφεδρικά εξαρτήματα μετά την ολοκλήρωση της συναρμολόγησης.

Δείτε την εικόνα 3

A	Καρόβιδες M6 x 60	6 τεμ.
C	Στρογγυλά τυφλά παξιμάδια M6 x 10	1 τεμ.
D	Ελατήρια Φ9 x 17	1 τεμ.

E	Βίδα συναρμολόγησης M6 x 12	40 τεμ.
F	Παξιμάδι M6	42 τεμ.
G	Κοπήλια	2 τεμ.
H	Περιβλήματα Φ 10 x 30	6 τεμ.
I	Βίδα συναρμολόγησης M6 x 40	8 τεμ.

## 3 Οδηγίες συναρμολόγησης

Δείτε την εικόνα 4

## 4 Συντήρηση και καθαρισμός

Όλες οι εργασίες καθαρισμού και συντήρησης πρέπει να πραγματοποιούνται αφού κρυώσει η ψησταριά.

Συχνότητα καθαρισμού: Καθαρίζετε την ψησταριά μετά από κάθε χρήση.

- Εξωτερική Επιφάνεια
  - Χρησιμοποιείτε ήπιο απορρυπαντικό ή διάλυμα ζεστού νερού με μαγειρικής σόδας. Μπορεί να χρησιμοποιηθεί μη δραστική σκόνη καθαρισμού σε επίμονους λεκέδες. Κατόπιν, ξεπλύνετε με νερό.
  - Εάν η εσωτερική επιφάνεια του κατακίου της ψησταριάς έχει εμφάνιση ξεφλουδισμένης βαφής και το ψημένο λίπος έχει μετατραπεί σε κάρβουνο, καθαρίστε σχολαστικά με ισχυρό, ζεστό διάλυμα σαπουνιού. Ξεπλύνετε με νερό και αφήστε να στεγνώσει τελείως. ΠΟΤΕ ΜΗ ΧΡΗΣΙΜΟΠΟΙΗΣΕΤΕ ΚΑΘΑΡΙΣΤΙΚΑ ΦΟΥΡΝΟΥ.
- Εσωτερικό του Κάτω Μέρους της Ψησταριάς
  - Αφαιρέστε τα υπολείμματα χρησιμοποιώντας μια

βούρτσα, ξύστρα ή/και σφουγγάρι καθαρισμού, κατόπιν ξεπλύνετε με διάλυμα σαπουνιού. Ξεπλύνετε με νερό και αφήστε να στεγνώσει.

- Σχάρα Μαγειρέματος
  - Χρησιμοποιήστε ένα ήπιο διάλυμα σαπουνιού. Μπορεί να χρησιμοποιηθεί μη λειαντική σκόνη καθαρισμού σε επίμονους λεκέδες. Κατόπιν, ξεπλύνετε με νερό.

### Αποθήκευση Συσκευής

Όταν η συσκευή δε χρησιμοποιείται για μεγάλο χρονικό διάστημα, θα πρέπει να φυλάσσεται στην αρχική της συσκευασία και να αποθηκεύεται σε ξηρό, χωρίς σκόνη χώρο.

- Παρακαλούμε καθαρίζετε την ψησταριά (από τα υπολείμματα τροφών, λαδιών κλπ.) μετά από κάθε χρήση. Στεγνώστε όλα τα εξαρτήματα για να αποφύγετε την οξείδωση.
- Όταν δεν χρησιμοποιείται, καλύψτε την ψησταριά για να την προστατέψετε από τη βροχή και άλλες ουσίες που μπορεί να προκαλέσουν οξείδωση ή άλλες φθορές. Πάντα να την αποθηκεύετε σε εσωτερικούς χώρους.

## BG Ръководство за потребителя

### 1 Предупреждения и лична безопасност

Инструкции за безопасност

#### ⚠ Внимание

- Тази скара за барбекю се нагорещява много, не я местете по време на работа, за да избегнете сериозни наранявания.
- Не използвайте в затворени помещения!
- Не използвайте спирт или бензин за запалване или разпалване!
- Използвайте само запалки, отговарящи на EN 1860-3!
- Дръжте децата и домашните любимци далеч.
- Барбекюто трябва да бъде монтирано на сигурна равна основа преди употреба.
- Не използвайте барбекюто, освен ако не е напълно слобено и всички части са здраво закрепени и затегнати.
- Препоръчителните горива за барбекюто са дървени въглища или дърва.

- Преди първото готвене барбекюто трябва да е загрято и горивото да се държи горещо най-малко 30 минути.
- Никога не докосвайте въглищата, решетките за въглища или пепелта, за да проверите дали са горещи.
- Не почиствайте скарата, докато не изстине напълно.
- Не гответе, преди горивото да е образувало покритие от пепел.
- Максималното количество дървени въглища не трябва да надвишава 3 кг.
- Изгарянето на твърди горива произвежда отровни газове, които могат да убият! Затова никога не използвайте този уред на закрито и не го вкарвайте на закрито, ако не е напълно изгасен.
- Използвайте барбекюто в добре проветриво помещение.
- Не използвайте барбекюто в затворено и/или обитаемо пространство, например къщи, палатки, каравани, домове, лодки. Опасност от смърт при отравяне с въглероден окис.

Вижте изображението 1

### 2 Списък с части

Вижте изображението 2

1	Капак на купата за огън	9	Ляв преден крак	17	Десен заден крак
2	Купа за огън	10	Долни рафтове	18	2 колела

3	Дръжка	11	Капак на газовата скара	19	Десен преден крак
4	Клапа за печка	12	2 термометъра	20	Ос
5	3 дървени дръжки	13	Капак за скара на дървени въглища	21	Предна средна тръба
6	2 метални плочи	14	Комин	22	Задна средна тръба
7	Комплект скоби за рафтове	15	Държач за грес кутията	23	5 решетки за огън
8	Ляв заден крак	16	Фиксатор	24	4 решетки за готвене на печката

### Списък с крепежни елементи

Крепежните елементи са показани в реалния размер. Може да имате резервни крепежни елементи, след като сглобяването приключи.

Вижте изображението 3

A	M6 x 60 болт за стойката	6 бр.
C	M6 x 10 кръгла гайка	1 бр
D	Φ 9 x 17 пружина	1 бр
E	M6 x 12 машинен винт	40 бр
F	M6 гайка	42 бр
G	Шплинт	2 бр
H	Φ 10 x 30 ръкав	6 бр.
I	M6 x 40 машинен винт	8 бр

## 3 Инструкции за монтаж

Вижте изображението 4

## 4 При поддръжка и почистване

Цялото почистване и поддръжка трябва да се извършва, когато барбекюто е охладено.

Честота на почистване: Почиствайте скарата след всяка употреба.

- Външна повърхност
  - Използвайте мек почистващ препарат или сода за хляб и топла вода. Върху упорити петна може да

използвате неабразивен почистващ прахообразен препарат. Изплакнете след това с вода.

- Ако по вътрешната повърхност на капака на барбекюто има олющена боя и натрупаната мазнина се е превърнала във въглерод, почистете старателно със силен, горещ сапунен воден разтвор. Изплакнете с вода и оставете да изсъхне напълно. НИКОГА НЕ ИЗПОЛЗВАЙТЕ ПРЕПАРАТ ЗА ПОЧИСТВАНЕ НА ФУРНИ.
- Интериор на дъното за барбекю
  - Отстранете остатъците с четка, стъргалка и/или гъба за почистване и след това измийте със сапунен воден разтвор. Изплакнете с вода и оставете да изсъхне.
- Решетка за готвене
  - Използвайте мек сапунен воден разтвор. Върху упорити петна може да се използва неабразивен почистващ прах. След това изплакнете с вода.

### Съхранение на уреда

Когато уредът не се използва за определен период от време, той трябва да се съхранява в оригиналната му опаковка и на сухо място без прах.

- Моля, почиствайте скарата (от останалите петна от храна, масло и т.н.) след всяка употреба. Изсушете всички компоненти, за да избегнете ръжда.
- Когато не се използва, покривайте грила, за да го предпазите от дъжд и други вещества, които могат да причинят ръжда или други щети. Винаги съхранявайте на закрито.

## LV Lietotāja rokasgrāmata

## 1 Brīdinājumi un personīgā drošība

Drošības instrukcijas

### ⚠ Brīdinājums

- Šis grils kļūst ārkārtīgi karsts. Lai izvairītos no nopietnām traumām, nepārvietojiet to darbības laikā.
- Nelietojiet telpās!
- Iedegšanai vai atkārtotai iekuršanai neizmantojiet spirtu vai

benzīnu!

- Izmantojiet tikai tādus degškidrumus, kas atbilst EN 1860-3 standartam!
- Sargiet no bērniem un mājdzīvniekiem.
- Grils pirms lietošanas jāuzstāda uz drošas virsmas.
- Nelietojiet grilu, ja tas nav pilnībā salikts un ja visas detaļas nav droši nostiprinātas un pievilktas.
- Grila ieteicamais kurināmais ir kokogles vai koks.

- Pirms pirmreizējās ēdiena pagatavošanas grils jāuzsilda, un degšanas materiālam jābūt kvēlojoši karstam vismaz 30 minūtes.
- Nekad nepieskarieties ogleņiem, restītēm vai pelniem, lai pārbaudītu, vai tie ir karsti.
- Netīriet grilu, kamēr tas nav pilnībā atdzisis.
- Negatavojiet ēdieni, pirms degšanas materiāls nav pārklāts ar pelniem.
- Maksimālais ogļu daudzums nedrīkst pārsniegt 3 kg.
- Cieto kurināmo dedzināšana rada indīgas gāzes, kas var izraisīt nāvi! Nekad nelietojiet un neienesiet šo produktu telpās, ja tas nav pilnībā nodzēsts.
- Lietojiet šo grilu labi vēdināmā vietā.
- Nelietojiet grilu slēgtā un/vai apdzīvojamā telpā, piemēram, mājās, teltīs, treileros, dzīvojamās mājās, laivās. Pastāv saindēšanās risks ar oglekļa monoksīdu, kas var izraisīt nāvi.

Skatīt attēlu 1

## 2 Detaļu saraksts

Skatīt attēlu 2

1	Uguns kastes pārsegs	9.	Kreisā priekšējā kāja	17	Labā aizmugurējā kāja
2	Uguns kaste	10.	Apakšējie plaukti	18	2 ritenīši
3	Rokturis	11.	Gāzes grila vāks	19	Labā priekšējā kāja
4	Krāsns droseļvārsts	12.	2 termometri	20	Ass
5	3 koka rokturi	13.	Kokogļu grila vāks	21	Priekšējā vidējā caurule
6	2 metāla plāksnes	14.	Skurstenis	22	Aizmugurējā vidējā caurule
7	Plaukta stiprinājumu komplekts	15	Taukvielu kannas turētājs	23	5 restītes
8.	Kreisā aizmugurējā kāja	16	Fiksators	24	4 gatavošanas restes

### Piederumu saraksts

Parādīts piederumu faktiskais izmērs. Pēc salikšanas jums var palikt rezerves piederumi.

Skatīt attēlu 3

A	M6 x 60 bultskrūves	6 gab.
C	M6 x 10 apaļie uzgriežņi	1 gab.
D	Φ 9 x 17 atspere	1 gab.
E	M6 x 12 iekārtas skrūve	40 gab.
F	M6 uzgriežņi	42 gab.
G	Šķelttapa	2 gab.
H	Φ 10 x 30 uznavas	6 gab.
I	M6 x 40 iekārtas skrūves	8 gab.

## 3 Salikšanas instrukcijas

Skatīt attēlu 4

## 4 Veiciet tās apkopi un tīrīšanu

Visas tīrīšanas un apkopes jāveic, kad grils ir atdzisis.

Tīrīšanas biežums: pēc katras lietošanas reizes notīriet grilu.

- Ārējā virsma
  - Izmantojiet maigu mazgāšanas līdzekli vai sodas un

karsta ūdens šķīdumu. Lielākus traipus var tīrīt ar neabrazīvu tīrīšanas pulveri, pēc tam noskalojot to ar ūdeni.

- Ja uz grila vāka iekšējās virsmas ir vizuāli nolibijusies krāsa vai ja tauki sākuši uzkrāties un pārvērtušies ogleklī, rūpīgi notīriet ar spēcīgu, karstu ziepjūdens šķīdumu. Noskalojiet ar ūdeni un ļaujiet grilam pilnībā nožūt. NEKAD NEIZMANTOJIET KRĀSNS TĪRĪTĀJU.

- Grila apakšējā daļa
  - Notīriet netīrumus ar suku, skrāpi un/vai švammīti un pēc tam nomazgājiet ar ziepjūdens šķīdumu. Noskalojiet ar ūdeni un ļaujiet nožūt.
- Gatavošanas režģis
  - Izmantojiet maigu ziepjūdeni. Lielākus traipus var tīrīt ar neabrazīvu tīrīšanas pulveri, pēc tam noskalojot to ar ūdeni.

### Ierīces uzglabāšana

Kad ierīce kādu laiku netiek lietota, tā jāuzglabā oriģinālajā iepakojumā un jāuzglabā sausā vietā, kur nav putekļu.

- Pēc katras grila lietošanas tas rūpīgi jātīra (notīrot atlikušās pārtikas un eļļas traipus). Tāpat nepieciešams izžāvēt visas detaļas, lai uz tām neveidotos rūsas.
- Kad grils netiek lietots, apsiedziet to, lai pasargātu no lietus un citām vielām, kas var veicināt rūsas vai citu bojājumu veidošanos. Vienmēr uzglabājiet to iekšstelpās.

## 1 Hoiatused ja isiklik ohutus

### Ohutusjuhised

#### **▲** Hoiatus

- Grill muutub väga kuumaks. Tõsiste vigastuste vältimiseks ärge liigutage seda töö käigus.
- Ärge kasutage siseruumides.
- Ärge kasutage läitmiseks ega taasläitmiseks piiritust ega bensiini!
- Kasutage ainult standardi EN 1860-3 nõuetele vastavaid tulehakkatusvahendeid!
- Hoidke lapsed ja lemmikloomad eemal.
- Enne kasutamist peab grill olema paigaldatud kindlale ja tasasele alusele.
- Ärge kasutage grilli, kui see pole täielikult kokku pandud ja kõik osad kindlalt kinnitatud ning pingutatud.
- Soovitatav põletusaine grilli jaoks on süsi või puit.

- Enne küpsetamist peab grilli kuumutama ja sütt tulipunasena hoidma vähemalt 30 minutit.
- Ärge kunagi puudutage sütt, söeresti või tuhka, et kontrollida, kas need on kuumad.
- Ärge puhastage grilli enne, kui see on täielikult jahtunud.
- Ärge küpsetage enne, kui küttematerjalile on moodustunud tuhakiht.
- Sööe maksimaalne kogus ei tohi ületada 3 kg.
- Tugevate kütuste põletamine tekitab mürgiseid gaase, mis võivad tappa! Seetõttu ärge kunagi kasutage seda seadet siseruumides ega viige seda siseruumidesse, kui see pole täielikult kustunud.
- Kasutage grilli ainult hästiventileeritud alal.
- Ärge kasutage grilli kitsas ja/või asustatud kohas, nt majas, telgis, haagiselamus, paadis jne. Süsinikmonooksiidi mürgituse oht.

Vt pilti 1

## 2 Osade loend

Vt pilti 2

1	Tulekasti kate	9	Vasak esijalg	17	Parem tagumine jalg
2	Tulekast	10	Alumised riivulid	18	2 x ratast
3	Käepide	11	Gaasigrilli kaas	19	Parem esijalg
4	Pliidi gaasihoob	12	2 x termomeeter	20	Telg
5	3 x puidust käepide	13	Söegrilli kaas	21	Eesmine kesktoru
6	2 x metallplaati	14	Korsten	22	Tagumine kesktoru
7	Riivuli klambrikomplekt	15	Rasvapurgi hoidik	23	5 x tuleresti
8	Vasak tagumine jalg	16	Fiksaator	24	4 x pliidi küpsetusresti

### Tarvikute nimekiri

Tarvikud kuvatakse tegelikus suuruses. Pärast kokkupanekut võib üle jääda varutarvikuid.

Vt pilti 3

A	M6 x 60 kandurpolti	6 tk
C	M6 x 10 ümar korkmutter	1 tk
D	Φ 9 x 17 vedru	1 tk
E	M6 x 12 masinakruvi	40 tk
F	M6 mutter	42 tk
G	Splint	2 tk
H	Φ 10 x 30 liiteturu	6 tk
I	M6 x 40 masinakruvi	8 tk

## 3 Kokkupanekujuhised

Vt pilti 4

## 4 Hooldus ja puhastamine

Kõik puhastus- ja hooldustööd tuleb läbi viia siis, kui grill on maha jahtunud.

Puhastamise sagedus: puhastage grilli pärast iga kasutamist.

- Välispiind
  - Kasutage leebet puhastusainet või sooda ja kuuma vee lahust. Tõrksate plekkide puhul võib kasutada mitteabrasivset puhastuspulbrit, seejärel loputage veega.
  - Kui grilli kaane sisepinnalt koorub värv, kui kogunenud rasv on söestunud ja koorub maha, puhastage

põhjalikult kange kuuma seebivee lahusega. Loputage veega ja laske täielikult kuivada. ÄRGE KASUTAGE AHJU PUHASTUSAINET!

- Grillialuse sisemus
  - Eemaldage jäägid harja, kaabitsa ja/või puhastuslapiga, seejärel peske seebiveega. Loputage veega ja laske kuivada.
- Kõpsetusrest
  - Kasutage leebet seebilahust. Tõrksate plekkide puhul võib kasutada mitteabasiivset puhastuspulbrit,

seejärel loputage veega.

### Seadme hoistamine

Kui seadet mõnda aega ei kasutata, tuleb seda hoida originaalpakendis ja kuivas, tolmuvabas keskkonnas.

- Pärast iga kasutamist puhastage grill (toidujääkidest, rasvast jne). Roostetamise vältimiseks kuivatage kõik osad.
- Kui te grilli ei kasuta, katke see kinni, et kaitsta seda vihma ja muude ainete eest, mis võivad põhjustada roostet või muid kahjustusi. Hoistage alati siseruumides.

## TR Kullanim kılavuzu

### 1 Uyarılar ve kişisel güvenlik

#### Güvenlik talimatları

##### ⚠ Uyarı

- Barbekü ızgarası aşırı ısınır. Ciddi yaralanmaları önlemek için kullanım sırasında hareket ettirmeyin.
- İç mekanlarda kullanmayın!
- Tutuşturmak veya sönen mangalı yeniden ateşlemek için ispirto veya benzin gibi maddeler kullanmayın!
- Yalnızca EN 1860-3'e uygun ateşleyiciler kullanın!
- Çocukları ve hayvanları uzak tutun.
- Barbekü kullanılmadan önce düz ve sağlam bir zemin üzerine kurulmalıdır.
- Barbekü tamamen monte edilmeden ve tüm parçalar güvenli bir şekilde sabitlenip sıkılmadan kullanmayın.
- Barbekü için önerilen yakıtlar kömür veya odundur.
- İlk pişirme işleminden önce barbekü ısıtılmalı ve yakıt en az

30 dakika kızgın tutulmalıdır.

- Isındıklarından emin olmak için asla kömürlere, ızgaraya veya küllere dokunmayın.
- Temizlemeden önce ızgaranın tamamen soğumasını bekleyin.
- Yakıt üzerinde kül tabakası oluşmadan pişirme yapmayın.
- Kömür miktarı 3 kg'ı geçmemelidir.
- Katı yakıtlar yandığında ölüm tehlikesi oluşturan zehirli gazlar ortaya çıkar! Bu nedenle, bu cihazı asla kapalı alanlarda kullanmayın veya tamamen sönmeyen içeriye taşımayın.
- Barbeküyü yalnızca iyi havalandırılan bir alanda kullanın.
- Ürünü, ev, çadır, karavan, motorlu ev, tekne gibi kapalı ve/veya yaşam alanı olan bir yerde kullanmayın. Karbon monoksit zehirlenmesi ve ölüm tehlikesi.

Resme bakın 1

### 2 Parça listesi

Resme bakın 2

1	Ocak koruması	9	Sol ön ayak	17	Sağ arka aak
2	Ocak	10	Alt raflar	18	2 Tekerlek
3	Tutma kulbu	11	Gazlı ızgara kapağı	19	Sağ ön ayak
4	Ocak kolu	12	2 Termometre	20	Aks
5	3 Ahşap kulp	13	Kömür ızgara kapağı	21	Ön orta boru
6	2 Metal plaka	14	Baca	22	Arka orta boru
7	Raf braket seti	15	Yağ kutusu tutucusu	23	5 Ocak ızgarası
8	Sol arka ayak	16	Fiksator	24	4 Ocak pişirme ızgarası

#### Donanım listesi

Donanımın gerçek boyutu gösterilir. Montaj tamamlandıktan sonra yedek donanımınız olabilir.

Resme bakın 3

A	M6 x 60 Taşıma civatası	6 adet
C	M6 x 10 Yuvarlak başlı somun	1 parça
D	Φ 9 x 17 Yay	1 parça

E	M6x12 Makine vidasi	40 adet
F	M6 Somun	42 parça
G	Çatallı Pim	2 adet
H	Φ 10 x 30 Kol	6 adet
I	M6 x 40 Makine vidasi	8 parça

### 3 Kurulum talimatları

Resme bakın 4

### 4 Bakım ve temizlik

Tüm temizlik ve bakım işlemleri barbekü soğuduktan sonra yapılmalıdır.

Temizleme sıklığı: Her kullanımdan sonra ürünü temizleyin.

- Dış Yüzeyler
  - Hafif bir deterjan veya kabartma tozu ile sıcak su solüsyonu kullanın. İnatçı lekeler için aşındırıcı olmayan ovma tozları kullanılabilir. Ardından, su ile durulayın.
  - Barbekü kapağının iç yüzeyi soyulan boya görünümün

alır ve biriken yağlar kömürleşirse güçlü bir sabunlu sıcak su solüsyonuyla iyice temizleyin. Su ile durulayın ve tamamen kurumasını bekleyin. ASLA FIRIN TEMİZLEME ÜRÜNLERİ KULLANMAYIN.

- Barbekünün Altının İç Tarafı
  - Kalıntıları bir fırça, kazıma aleti ve/veya bulaşık süngeri kullanılarak çıkarın. Sabunlu su ile yıkayın. Ardından, suyla durulayın ve kurumaya bırakın.
- Pişirme Izgarası
  - Hafif sabunlu su solüsyonu kullanın. İnatçı lekeler için aşındırıcı olmayan ovma tozları kullanılabilir. Ardından, su ile durulayın.

#### Cihazın Saklanması

Barbekü bir süre kullanılmıyacaksa orijinal ambalajında, kuru ve tozsuz bir ortamda saklanmalıdır.

- Her kullanımdan sonra ürünü (kalan yiyecekleri ve yağ lekelerini vb.) temizleyin. Temizledikten sonra, paslanmayı önlemek için tüm parçaları kurutun.
- Barbekü kullanılmadığı zaman, ürünü yağmurdan, pastan veya farklı hasarlara neden olabilecek diğer maddelerden korumak için üzerini örtün. Daima içeride saklayın.

## IS Notendahandbók

### 1 Viðvaranir og persónulegt öryggi

#### Öryggisleiðbeiningar

##### ⚠ Varúð

- Grillið verður mjög heitt. Til að koma í veg fyrir alvarleg meiðsli má ekki hreyfa það á meðan á notkun stendur.
- Notist ekki innanhúss!
- Ekki nota alkóhóllausn eða bensín til að kveikja á eða endurkveikja!
- Notaðu aðeins kveikjara sem uppfylla EN 1860-3 staðalinn!
- Haltu börnum og gæludýrum fjarri.
- Grillinu verður að koma fyrir á öruggum og sléttum grunni áður en notkun hefst.
- Ekki nota grillið nema það sé fyllilega samsett og allir hlutar eru tryggilega festir og hertir.
- Mælt er með því að nota kol eða við í grillið.

- Grillið þarf að vera búið að hitna og halda þarf eldsneytinu rauðglóandi í að minnsta kosti 30 mínútur fyrir fyrstu eldun.
- Aldrei snerta viðarkolin, kolaristina eða öskuna til að athuga hvort þau séu heit.
- Ekki þrifa grillið fyrr en það hefur kólnað alveg.
- Ekki elda áður en eldsneytið hefur fengið á sig öskuhúð.
- Hámarks magn viðarkola má ekki fara yfir 3 kg.
- Við bruna á föstu eldsneyti myndast eitruðar lofttegundir sem geta drepið! Því skal aldrei nota tækjð innandyrna né fara með það inn ef það er ekki alveg slökkt á því.
- Notaðu grillið á vel loftræstu svæði.
- Ekki nota grillið í lokuðu og/eða íbúðarhæfu rými, t.d. húsum, tjöldum, hjólhúsum, húsbílum, bátum. Hætta á dauða vegna kolsýringseitrunar.

Sjá mynd 1

### 2 Partalisti

Sjá mynd 2

1	Lok á hliðartank	9	Vinstri fótur að framan	17	Aftari fótur hægra megin
2	Hliðartankur	10	Botnristar	18	2 hjól
3	Handfang	11	Lok á gasgrill	19	Hægri fótur að framan
4	Aflgjafi fyrir eldunarsvæði	12	2 Hitamælur	20	Öxull

5	3 Viðarhandföng	13	Lok á kolagrill	21	Frammiðjuslanga
6	2 Máimplötur	14	Reykháfur	22	Aftanmiðjuslanga
7	Hillufestingasett	15	Olíudósahaldari	23	5 Eldristar
8	Aftari fótur vinstra megin	16	Spelka	24	4 Eldavéllarristar

### Listi yfir hluta

Festingarþúnaður er sýndur í raunstærð. Það gætu verið umframhlutir þegar samsetningu er lokið.

Sjá mynd 3

A	M6 x 60 Borðabolti	6 stk.
C	M6 x 10 Hetturó	1 stk.
D	ø 9 x 17 gormur	1 stk.
E	M6 x 12 Maskínuskrúfur	40 stk.
F	M6 ró	42 stk
G	Splitti	2 stk.
H	ø 10 x 30 Hólkur	6 stk.
i	M6 x 40 Maskínuskrúfur	8 stk

## 3 Uppsetningarleiðbeiningar

Sjá mynd 4

## 4 Viðhald og þrif

Öll þrif og viðhald eiga að fara fram þegar grillið hefur kólnað.

Tíðni þrifa: Þrifðu grillið eftir hverja notkun.

- Ytra yfirborð
  - Notaðu milt þvottaefni eða matarsóða og heitt vatn.

Nota má hreinsiduft sem ekki er slípiefni á erfiða bletti. Skolaðu með vatni á eftir.

- Ef það lítur út eins og málningin sé að flagna á innra yfirborði grillloksins og brennd fita hefur orðið að kolefni, skal hreinsa vandlega með sterkri og heitri sápuvatnslausn. Skolaðu með vatni og láttu þorna alveg. NOTAÐU ALDREI OFNAHREINSI.
- Innra byrði grillbotns
  - Fjarlægðu leifar með burstu, sköfu og/eða hreinsivampi, þvoðu síðan með sápuvatnslausn. Skolaðu með vatni og láttu þorna.
- Eldunargrind
  - Notaðu milda sápuvatnslausn. Nota má hreinsiduft sem ekki er slípiefni á erfiða bletti. Skolaðu með vatni á eftir.

### Geymsla á tæki

Þegar tækið er ekki í notkun í nokkurn tíma ætti að geyma það í upprunalegum umbúðum í þurru, ryklausu umhverfi.

- Vinsamlega hreinsaðu grillið (af matar- og olíublettum sem eftir eru o.s.frv.) eftir hverja notkun. Þurrkaðu alla íhluti til að forðast ryð.
- Þegar grillið er ekki í notkun skal hylja það til að verja það fyrir rigningu og öðrum efnum sem gætu valdið ryði eða öðrum skemmdum. Geymdu grillið alltaf innandyrá.