

TV Stand/Coffee Table

Meuble télé /Table basse

TV-Ständer/Couchtisch

Porta TV /Tavolino da caffè

Mueble para TV /Mesa de café

インチTVキャビネット/コーヒーテーブル

电视柜/咖啡桌

A

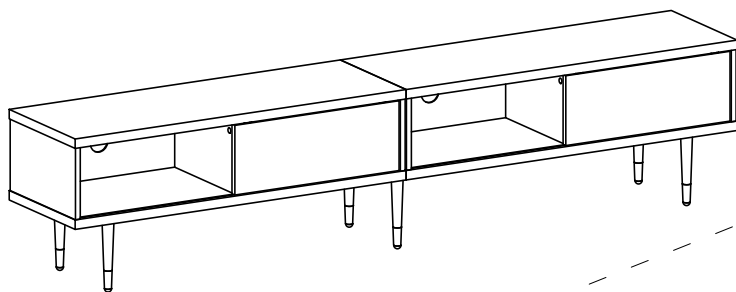

C

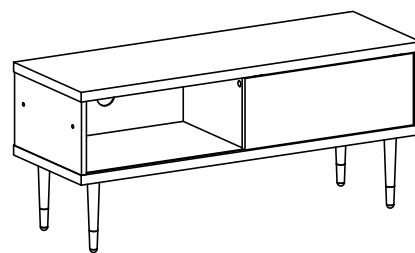

B

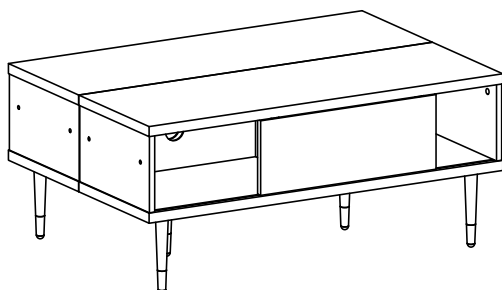

ASSEMBLY INSTRUCTION

Montageanleitung
Instructions De Montage
Istruzioni Per L'assemblaggio
Instrucciones De Montaje
組立説明書
安装说明书



HELPFUL HINTS

BEFORE YOU START

- Inspect product packaging to ensure the appearance is good.
- Read the assembly instruction carefully and follow it step by step.
- To avoid any scratching, putting a soft blanket on the floor is suggested.
- Identify, sort and count all the parts with tags.
- Find out installation position according to the drawing and install it in correct steps.



OTHER

- People needed for assembly: 1-2.
- Estimated assembly time: 0.5-1h.

CAUTION

- Be cautious when using a power drill or power screwdriver.
- Please be aware to slow down and stop when screw is nearly tight.
- Do Not use any harsh chemicals or abrasive cleaners for this item.
- Push, pull or drag this item carefully.

ASTUCES UTILES

AVANT DE COMMENCER

- Inspectez l'emballage du produit pour vous assurer que l'apparence est bonne.
- Lisez attentivement les instructions de montage et suivez-les étape par étape.
- Pour éviter toute rayure, posez une couverture douce sur le sol est suggéré.
- Identifiez, trie et comptez toutes les pièces avec des étiquettes.
- Trouver la position d'installation selon le dessin et l'installer dans les étapes correctes.



AUTRE

- Personnes nécessaires pour l'assemblage : 1-2.
- Temps de montage estimé : 0.5-1 h.

AVERTIR

- Soyez prudent lorsque vous utilisez une perceuse électrique ou un tournevis électrique.
- Veuillez être conscient de ralentir et d'arrêter lorsque la vis est presque serrée.
- N'utilisez pas de produits chimiques corrosifs ou de nettoyants abrasifs pour cet article.
- Poussez, tirez ou tirez cet article avec précaution.

CONSEJOS ÚTILES

ANTES DE EMPEZAR

- Inspeccione el paquete del producto para asegurarse de que la apariencia es buena.
- Lea atentamente las instrucciones de montaje y sígalas paso a paso.
- Para evitar rayas, se sugiere poner una manta suave en el suelo.
- Identifique, clasifique y enumere todas las piezas con etiquetas.
- Averigüe la posición de instalación según el dibujo e instálela en los pasos correctos.



OTROS

- Personas necesarias para el montaje: 1-2.
- Tiempo de montaje estimado: 0.5-1 h.

PRECAUCIÓN

- Tenga cuidado al utilizar un taladro eléctrico o un destornillador eléctrico.
- Tenga en cuenta que debe hacerlo más despacio y detenerse cuando el tornillo esté casi apretado.
- No utilice productos químicos agresivos ni limpiadores abrasivos para este artículo.
- Empuje, tire o arrastre este elemento con cuidado.

SUGGERIMENTI UTILI

PRIMA DI INIZIARE

- Controllare la confezione del prodotto per assicurarsi che sia in buono stato.
- Leggere con attenzione le istruzioni per l'assemblaggio e seguirle passo dopo passo.
- Per evitare graffi al pavimento, suggeriamo di stendervi una coperta morbida.
- Identificare, suddividere e contare tutte le parti con etichetta.
- Trovare la posizione adatta per il montaggio in base al disegno e montare lo scaffale seguendo correttamente i vari passaggi.



ALTRO

- Persone necessarie per l'assemblaggio: 1-2.
- Tempo di assemblaggio stimato: 0.5-1 ora.

ATTENZIONE

- Prestare molta attenzione quando si utilizza un trapano elettrico o un cacciavite elettrico.
- Rallentare con accortezza e fermarsi quando una vite è già sufficientemente serrata.
- Non utilizzare prodotti chimici aggressivi o detergenti abrasivi su questo articolo.
- Spingere, tirare o trascinare questo articolo con cautela.

NÜTZLICHE HINWEISE

⚠️ BEVOR SIE BEGINNEN

- Überprüfen Sie die Produktverpackung auf Schäden.
- Lesen Sie sich die Montageanleitung sorgfältig durch und befolgen Sie sie Schritt für Schritt.
- Um etwaiges Zerkratzen zu vermeiden, wird das Auslegen einer weichen Decke auf dem Boden empfohlen.
- Identifizieren, sortieren und zählen Sie alle Teile mit Tags nach.
- Identifizieren Sie die Montageposition gemäß der Zeichnung und bauen Sie das Regal den richtigen Schritten entsprechend auf.



SONSTIGES

- Für den Zusammenbau erforderliche Anzahl an Menschen: 1-2.
- Ungefähre Montagedauer: 0.5-1 h.

⚠️ VORSICHT

- Seien Sie bei der Verwendung einer Bohrmaschine oder eines Akkuschraubers vorsichtig.
- Bitte vergessen Sie nicht darauf, langsamer zu werden und zu stoppen, sobald die Schraube fast festgezogen ist.
- Verwenden Sie keinerlei aggressive Chemikalien oder scheuernden Reinigungsmittel für dieses Produkt.
- Schieben oder ziehen Sie dieses Produkt vorsichtig.

温馨提示

⚠️ 安装前注意事项

- 检查产品包装，确保外观良好。
- 仔细阅读安装说明，按步骤操作。
- 为了避免刮伤，建议在地板上放一条柔软的毯子。
- 标识、分类和清点所有部件。
- 根据图形找到安装孔位，按正确步骤安装。



其他:

- 组装所需人员: 1-2人。
- 预计组装时间: 0.5-1小时。

⚠️ 注意:

- 小心使用电钻或电动螺丝刀。
- 当螺丝快要拧紧时，请注意减速。
- 不要使用任何刺激性化学物质或擦洗剂。
- 当推、拉或拖动产品时，注意小心谨慎，防止损坏。

役に立つヒント

⚠️ 組立の場所を確保し、順番通りに組み立てる

- 組立場所（充分広くて平たい場 v 所）を確保してください。
- 床や壁、商品を傷つけないように、商品の下に厚めの布や段ボールなどを敷いてください。
- 組立の順番を守らないと、組立できなくなったり、商品を傷つけたりします。



その他

- 組み立てに必要な人: 1-2。
- 組立時間: 約0.5~1時間。

⚠️ 部品を確認する

- ネジ類などの部品番号、形状を説明書の部品一覧で確認してください。
- 部品をなくさないように纏めて置いてください。
- 部品を取り出すときに使う分だけ取り出してください。

DETAILS

DETAILS
DÉTAILS/POINTS DE MONTAGE
NOTE PARTICOLARI

DETALLES
組み立てのポイント
詳細情報

UNIT:INCH/CM/厘米

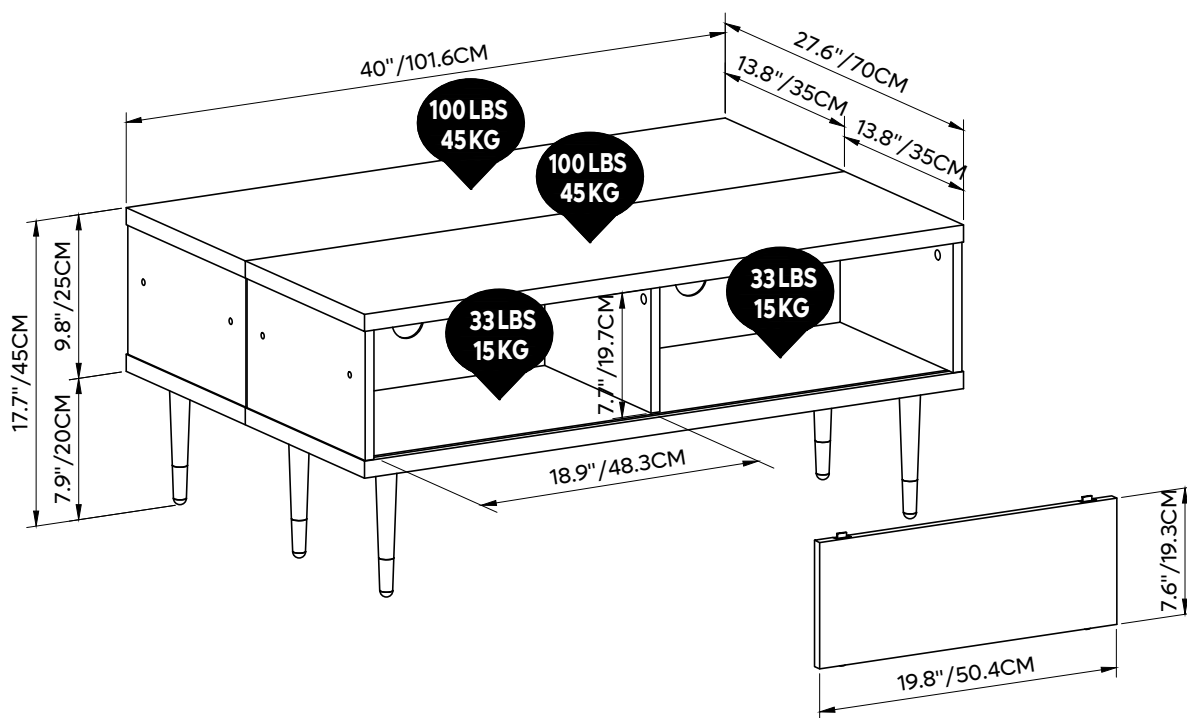
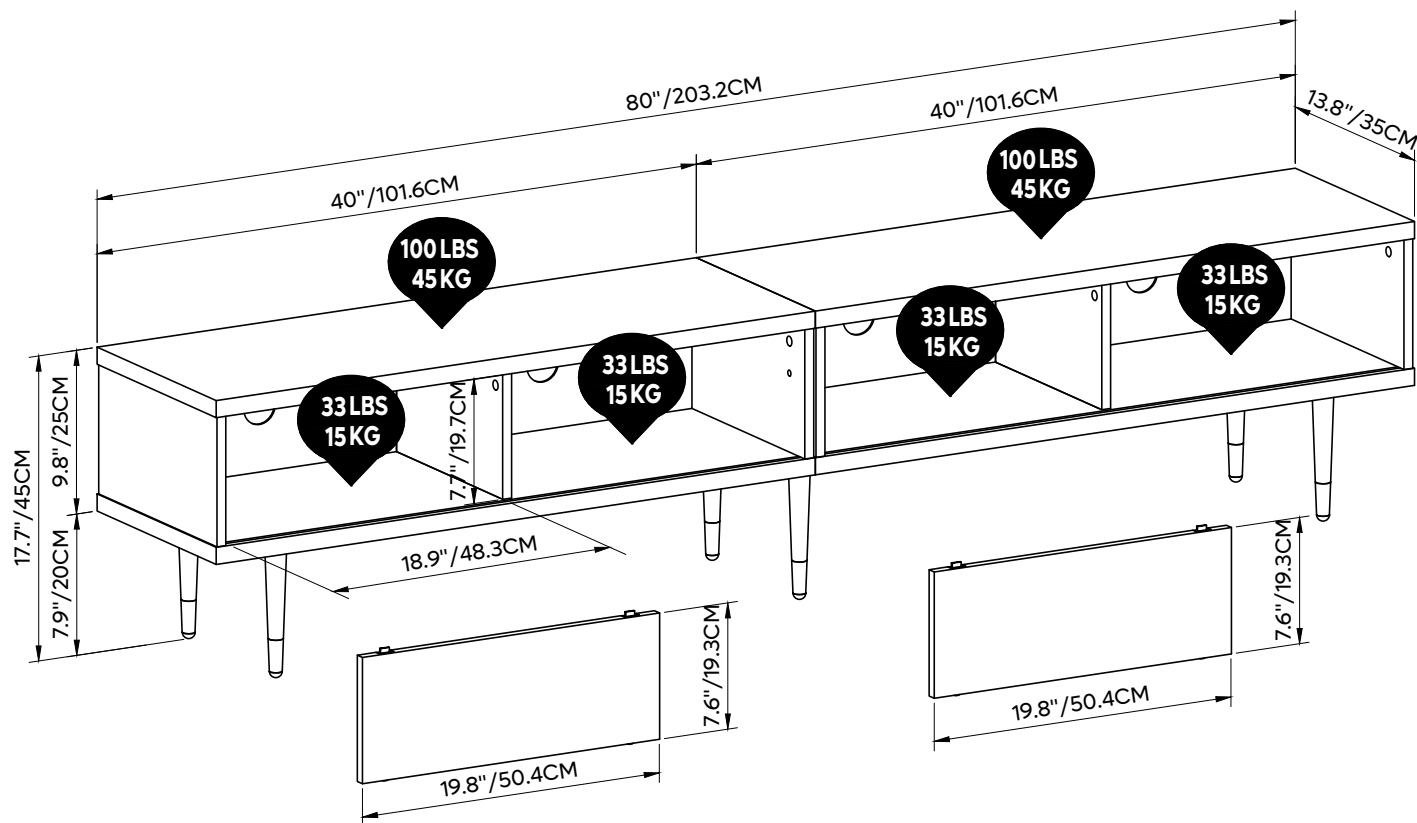

DETAILS

DETAILS
DÉTAILS/POINTS DE MONTAGE
NOTE PARTICOLARI

DETALLES
組み立てのポイント
詳細情報

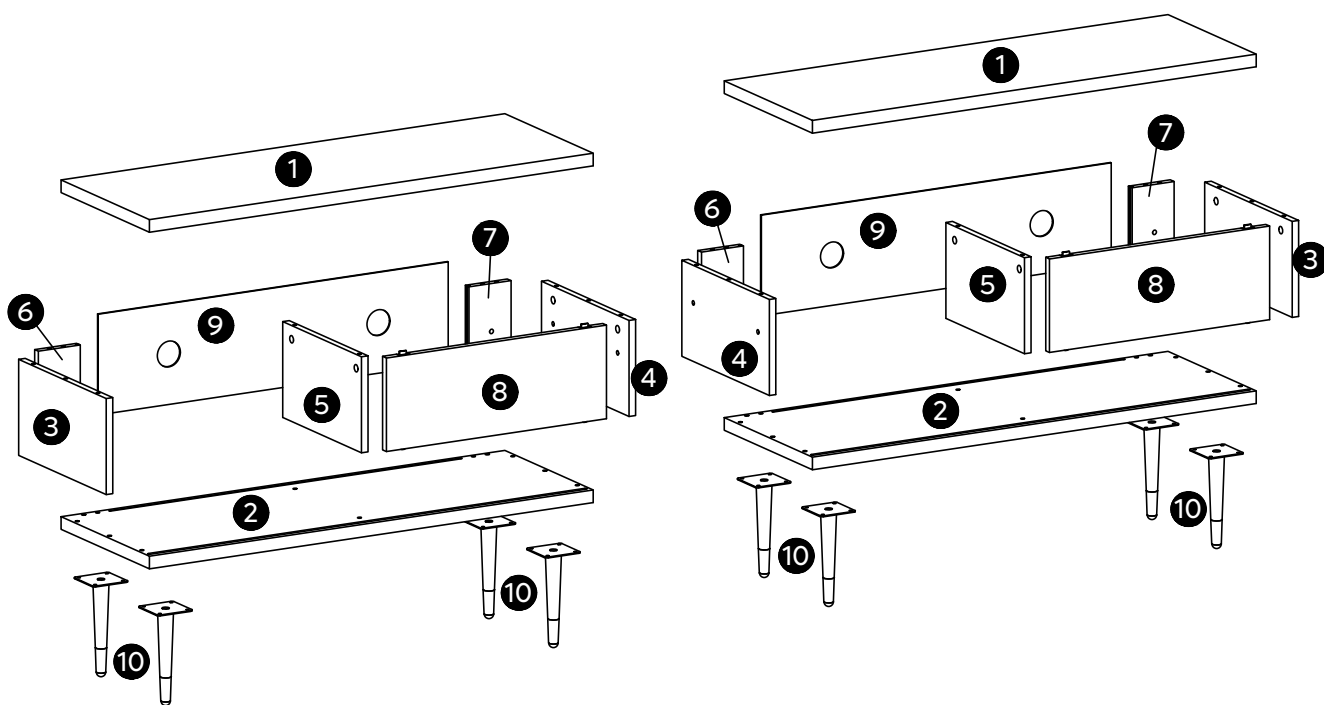

PART LIST

STÜCKLISTE
LISTE DES PIÈCES
ELENCO DEI PEZZI

LISTA DE PIEZAS
部品の確認
部件清单

1

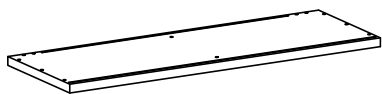

X2

2

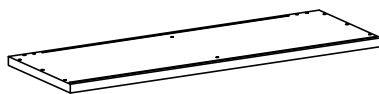

X2

3

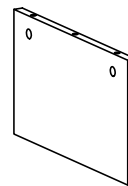

X2

4

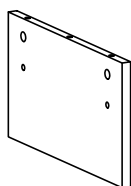

X2

5

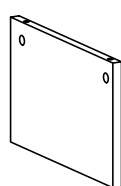

X2

6



X2

7

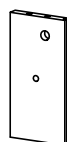

X2

8

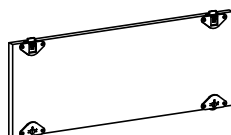

X2

9

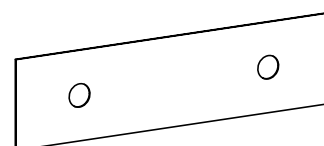

X2

10

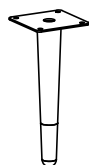

X8

ACCESSORY LIST

ZUBEHÖRLISTE
LISTE DES ACCESSOIRES
ELENCO DEGLI ACCESSORI

LISTA DE ACCESORIOS
付属品部品の確認
配件清单

A	ST6x35mm	16+1	
B	Ø15mm	16+1	
C	Ø8x30mm	16+2	
D	M6x10mm	4+1	
E	M6x30mm	2	
F	M6x12mm	4+1	
G	ST7x60mm	16+1	
H	ST4x16mm	36+2	
W		4	<p>W1 x 1 W2 x 1 </p> <p>ST4x38mm</p> <p>W3 x 2 W4 x 1 </p>
		1	
	M4	2	

Detailed Installation for Accessory A B

Installation détaillée pour l'accessoire A B
Detaillierte Installation des Zubehörs A B
Installazione dettagliata per l'accessorio AB
Instalación detallada del accesorio A B
カムロック取り付け方
配件A、B详细安装

1

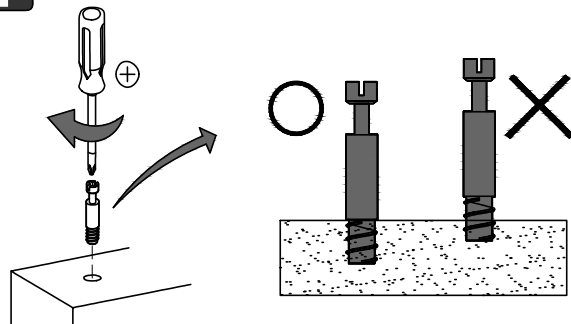

Screw cam dowel on the panel.
Vissez la goupille de came au panneau.
Nockendübel auf die Platte schrauben.
Avvitare il tassello a camme sul pannello.
tornillo de pasador de leva en el panel.
カムロックネジを部品に取り付ける。
螺杆用十字螺丝刀装入对应的预留孔内

2

Place another panel via the dowel.
Placez un autre panneau par le goujon.
Setzen Sie eine weitere Platte über den Dübel ein.
Posizionare un altro pannello tramite il tassello.
Coloque otro panel a través del pasador.
カムロックネジをカムロック穴に差し込む。
螺杆插入对应孔位，将两块板材对接起来。

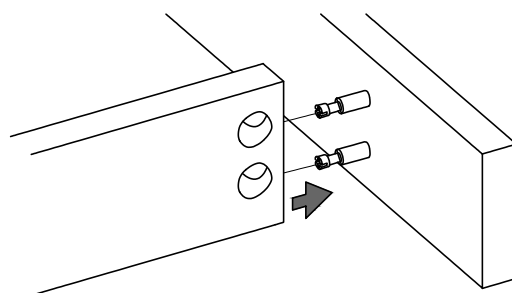

3

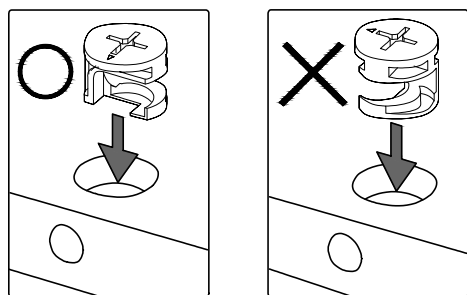

Pay attention to the direction of cam lock when putting it into hole.

Faites attention à la direction du verrou à came en entrant dans le trou.

Achten Sie auf die Richtung des Nockenschlosses, wenn Sie es in das Loch stecken.

Fare attenzione alla direzione della serratura a camme quando lo si inserisce nel foro.

Preste atención a la dirección de la leva de fijación al insertarla en el orificio.

カムロックネジの方向にカムロックの穴の穴の向きを合わせ取り付け。

装入锁扣圆盘，注意锁扣圆盘的方向；

Tighten up cam lock clockwise until it stops.
Serrez le verrou à came dans le sens des aiguilles d'une montre jusqu'à ce qu'il s'arrête.
Ziehen Sie die Nockenverriegelung im Uhrzeigersinn bis zum Anschlag an.
Stringere la serratura a camme in senso orario fino all'arresto.
Apriete la leva de fijación en sentido horario hasta el tope.
カムロックをドライバーで締め固定する。
顺时针旋转锁扣圆盘并锁紧。

4

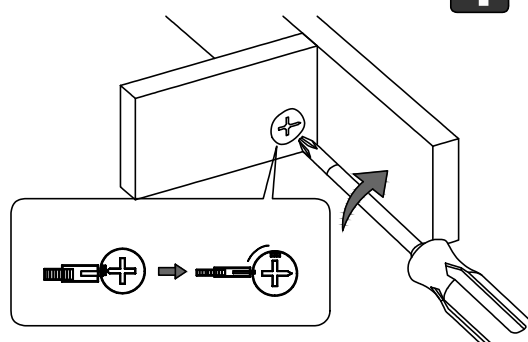

1

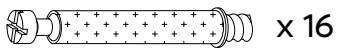
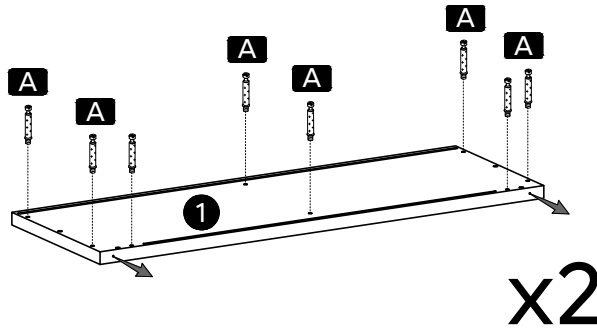

x 16

A ST6x35mm

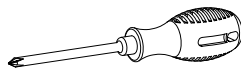

2

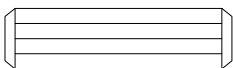
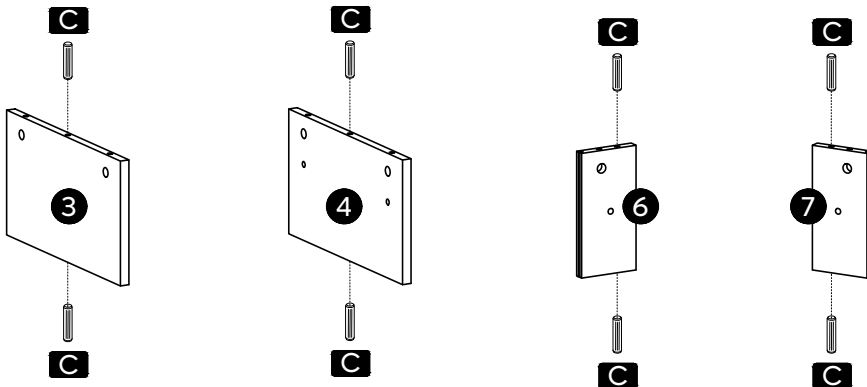

x16

C Ø8x30mm

x2

3

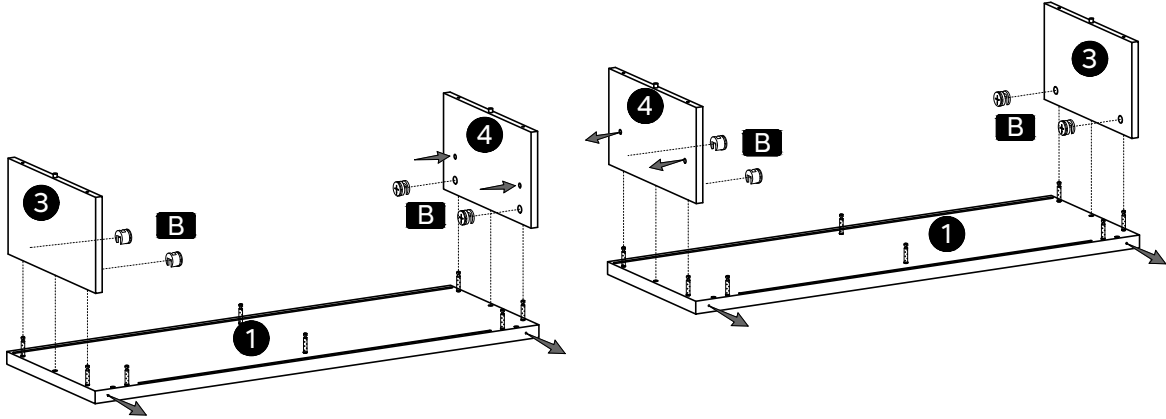

x8

B

Ø15mm

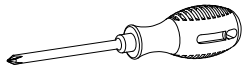

4

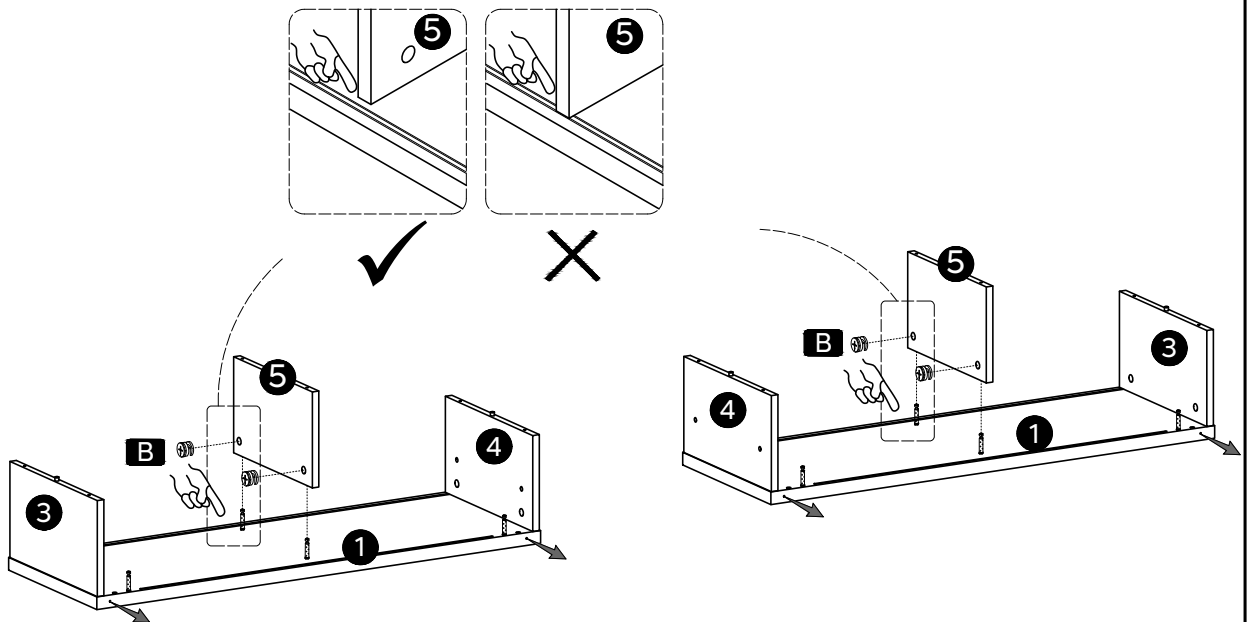

x4

B

Ø15mm

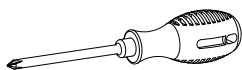

5

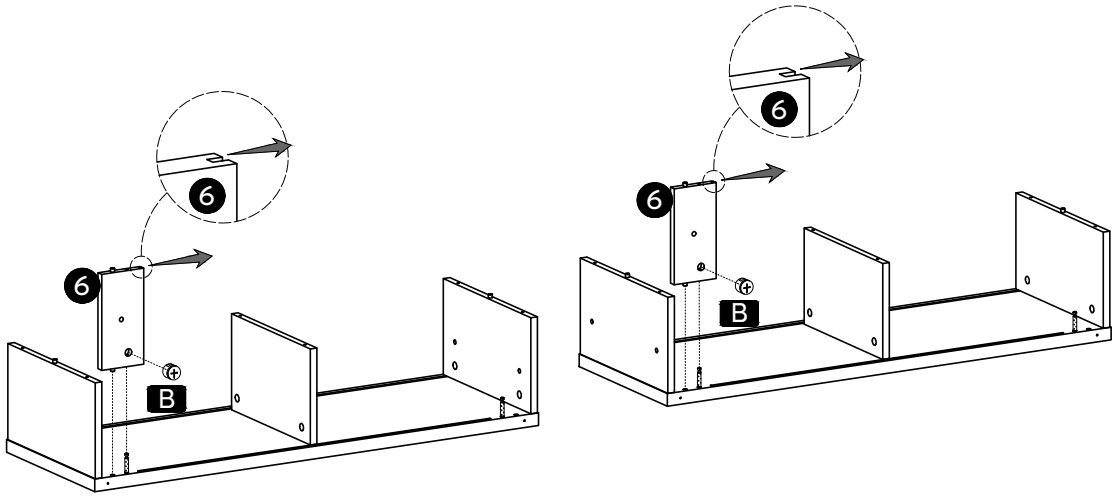

x 2

B Ø15mm

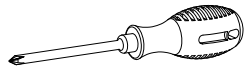

6

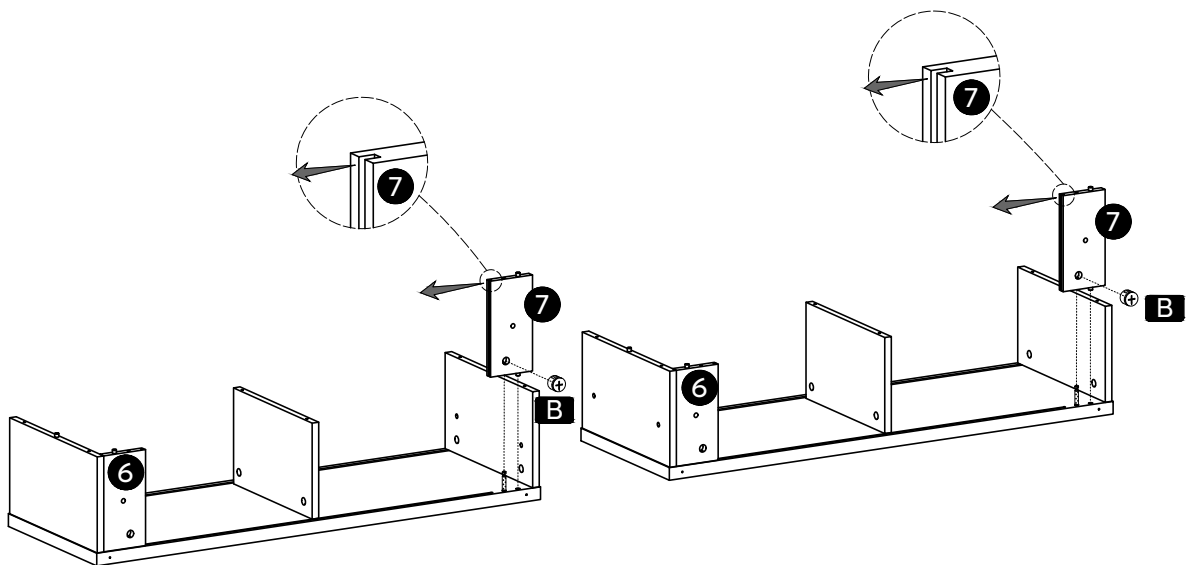

x 2

B Ø15mm

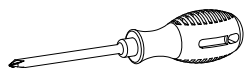

7

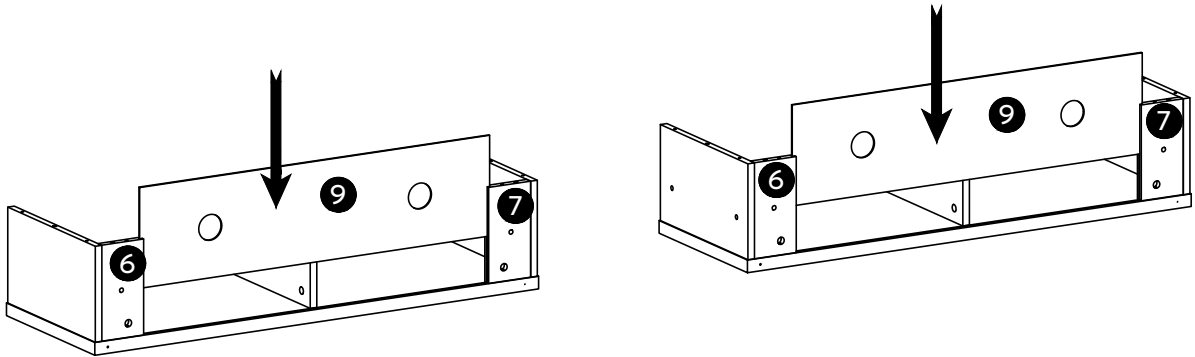

8

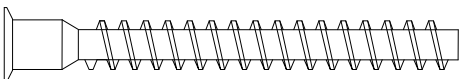
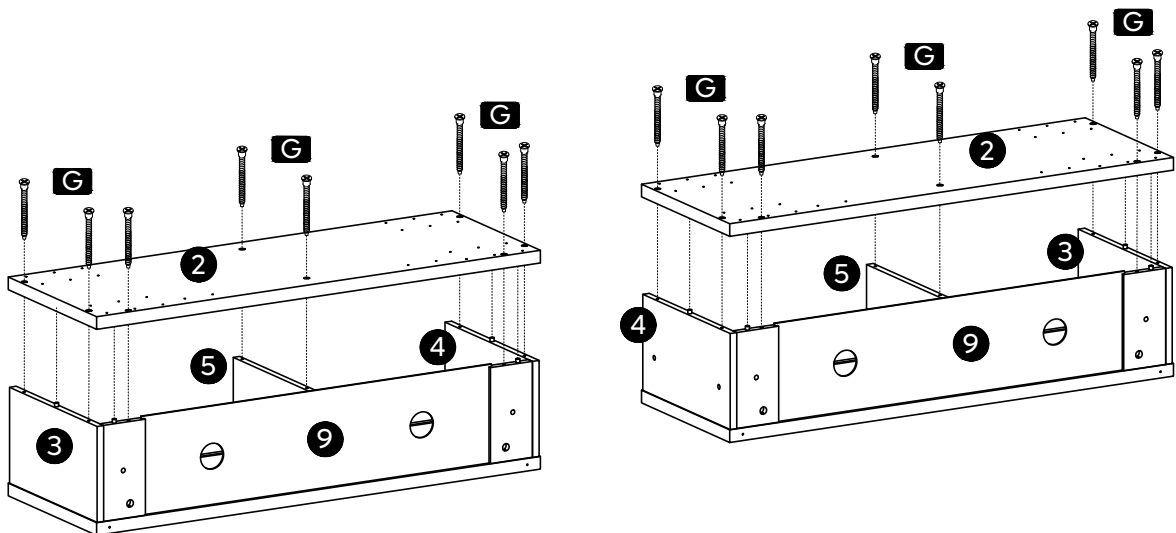

G

ST7x60mm

x 16



Style A: Step 9-13,23
Style A : Étape 9-13,23
Ausführung A: Schritt 9-13,23
Stile A: Step 9-13,23
Estilo A: paso 9-13,23
スタイルA: ステップ 9-13,23
安装方式A: 步骤 9-13,23

(A)

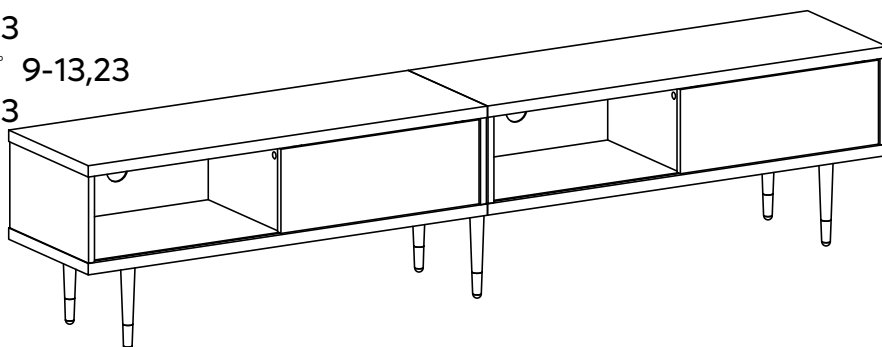

Style B: Step 14-17,23
Style B : Étape 14-17,23
Ausführung B: Schritt 14-17,23
Stile B: Step 14-17,23
Estilo B: paso 14-17,23
スタイルB: ステップ 14-17,23
安装方式B: 步骤 14-17,23

(B)

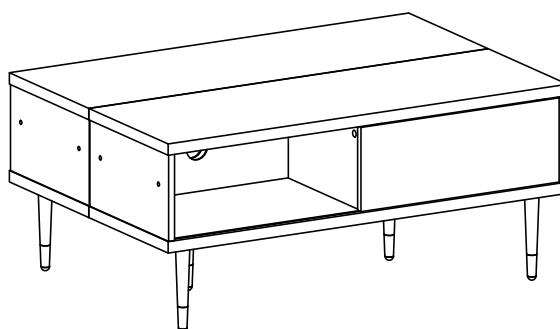

Style C: Step 18-23
Style C : Étape 18-23
Ausführung C: Schritt 18-23
Stile C: Step 18-23
Estilo C: paso 18-23
スタイルC: ステップ 18-23
安装方式C: 步骤 18-23

(C)

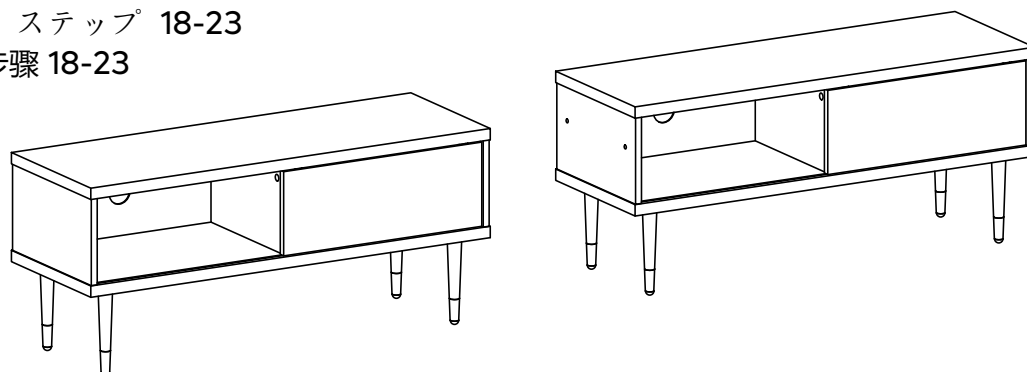

9

(A)

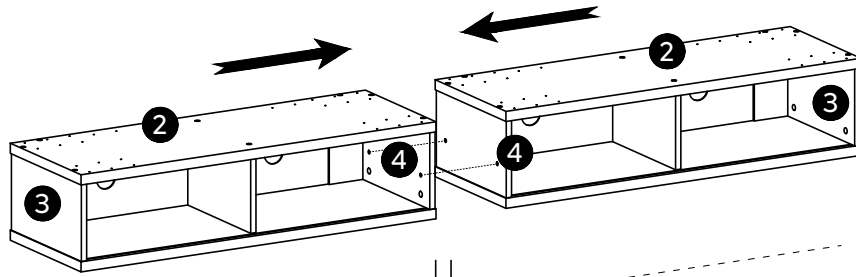

100% tighten
100 % serré
100% festziehen
Serraggio al 100%
100 % reforzado
100%締め付け
100%锁紧

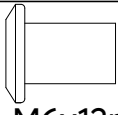
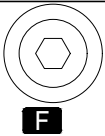
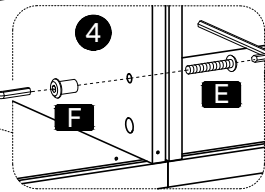
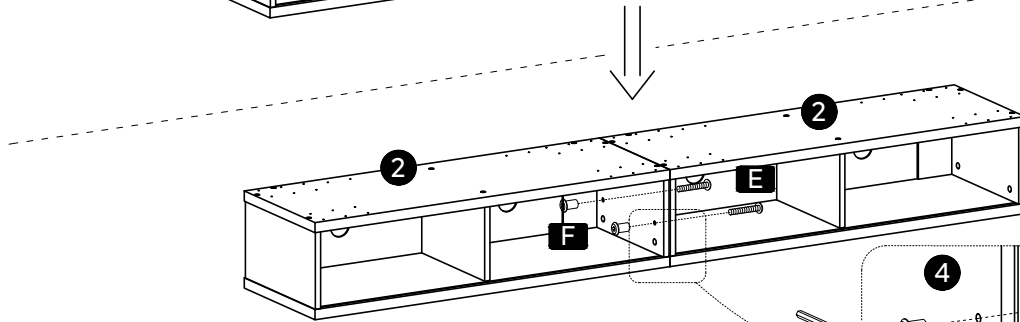

x 2

M6x12mm

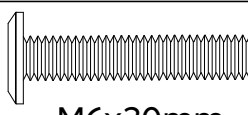
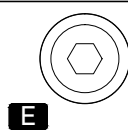

x 2

M6x30mm

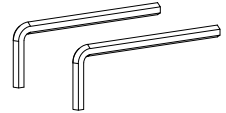

10

(A)

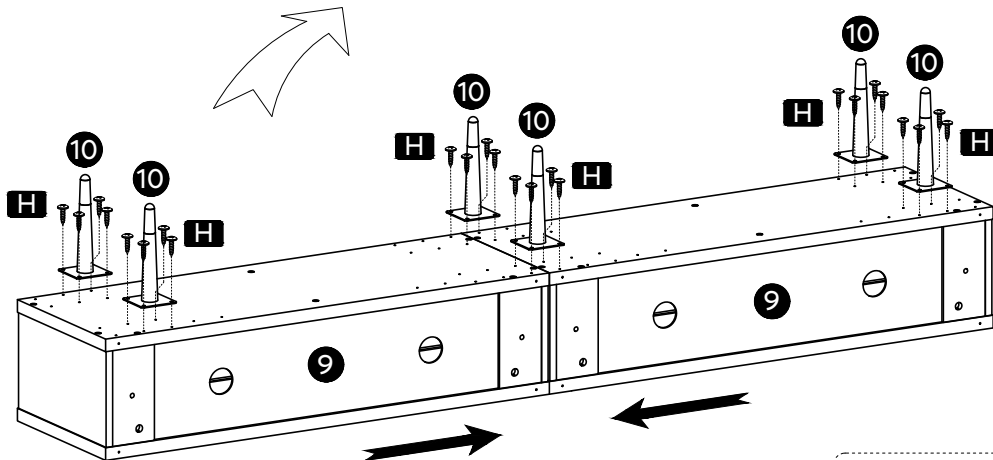
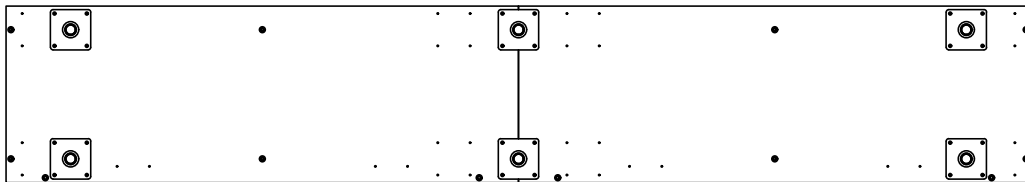

100% tighten
100 % serré
100% festziehen
Serraggio al 100%
100 % reforzado
100%締め付け
100%锁紧

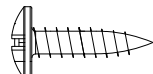

x 24

ST4x16mm

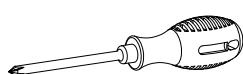

11

A

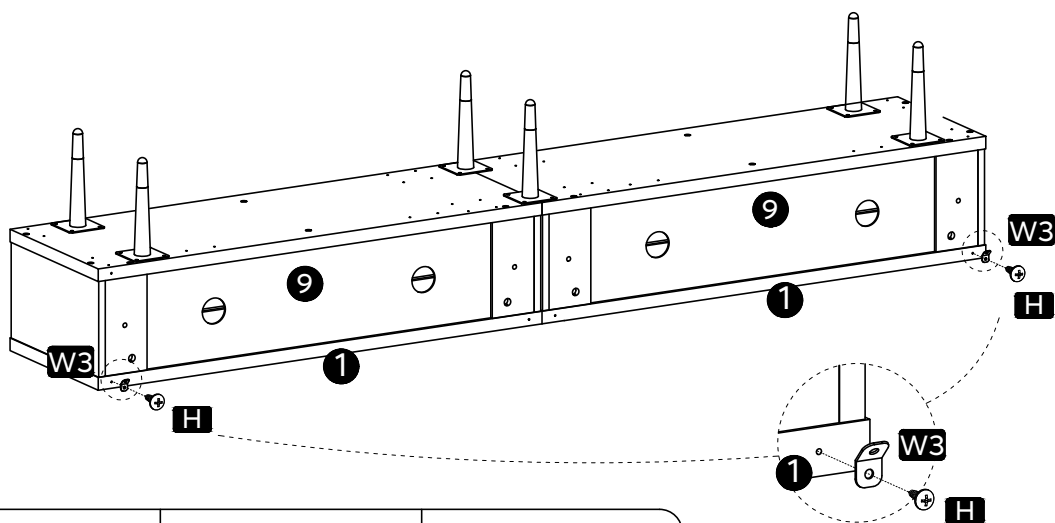

ST4x16mm x 2



W3

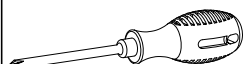

H

12

A

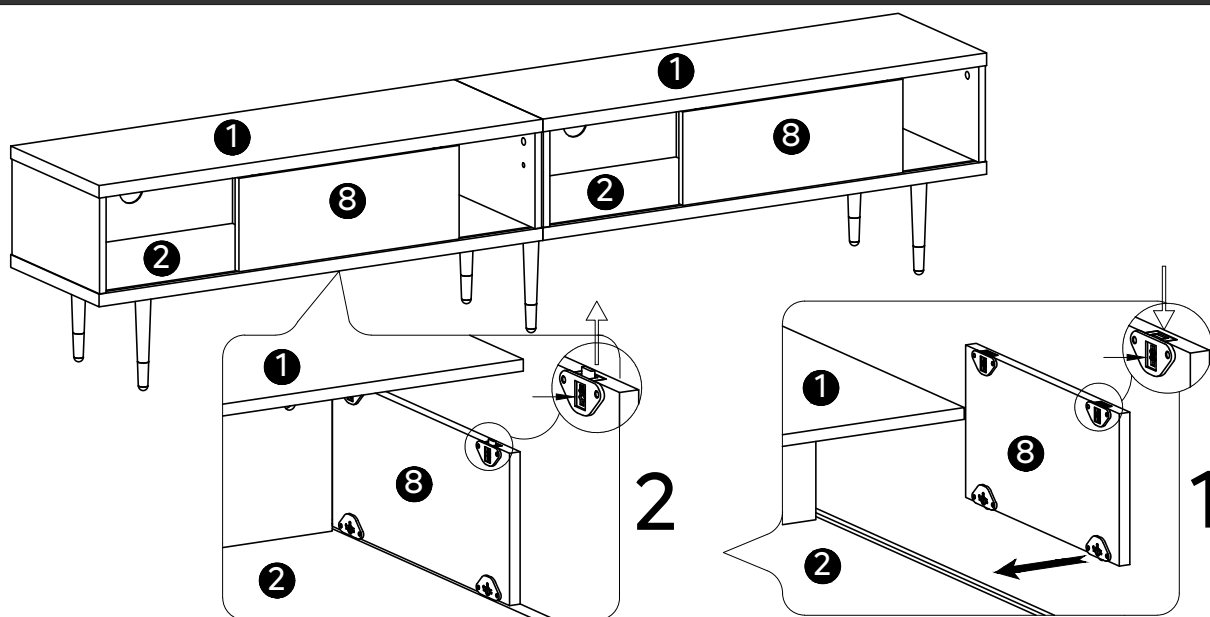

※First embed Part 8 in the bottom sliding rail, then make sure Part 8 are aligned with the upper sliding rail and push up the clips to fix the door.

※Entrez d'abord la pièce 8 dans le rail coulissant inférieur, puis assurez-vous que la pièce 8 est alignée avec le rail coulissant supérieur et poussez les agrafes vers le haut pour fixer la porte.

※Setzen Sie zuerst Teil 8 in die untere Gleitschiene ein, vergewissern Sie sich dann, dass Teil 8 mit der oberen Gleitschiene übereinstimmt und drücken Sie die Klammern nach oben, um die Tür zu befestigen.

※Prima incastrare la parte 8 nella guida di scorrimento inferiore, poi assicurarsi che la parte 8 sia allineata con la guida di scorrimento superiore e spingere le clip per fissare la porta.

※Primero inserte la parte 8 en el riel deslizante inferior. A continuación, asegúrese de que la parte 8 esté alineada con el riel deslizante superior y empuje hacia arriba los clips para fijar la puerta.

※まず、底部のスライディングレールに部品8を組み込んでから、部品8の位置が上部のスライディングレールと揃っていることを確認し、クリップを押し上げてドアを固定します。

※首先将部件8嵌入底部滑轨，然后确保部件8与上滑轨对齐，并向上推卡扣以固定门框。

A

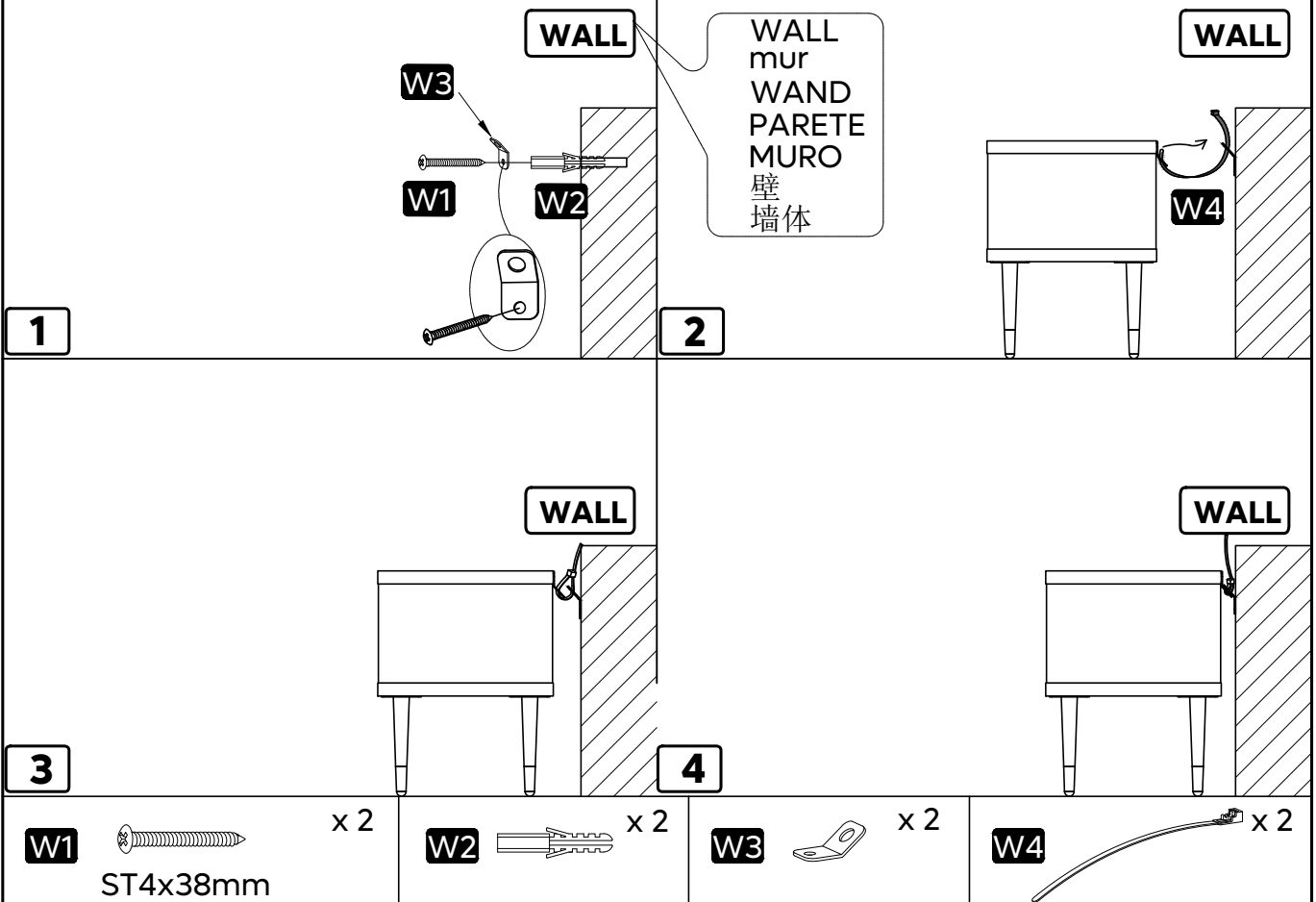

※ **Please fasten this item to wall for protection and safety.**

1. Drill 2 holes in the wall and insert W2 into holes.
※ You may need to use rubber mallet for tapping W2.
2. Use W1 to attach W2 with W3.
※ W1 must go through the smaller hole of W3 and make sure the tab with larger hole is UPWARD
3. Use W4 to connect the corresponding W3s and tighten them as desired before locking in place.

※ **Veillez fixer ce buffet de salle à manger sur votre mur pour plus de protection et de sécurité.**

1. Percez 2 trous dans le mur et insérez W2 dans les trous.
※ Vous devrez peut-être utiliser un maillet en caoutchouc pour frapper W2.
2. Utilisez W1 pour connecter W2 avec W3.
※ W1 doit passer par le plus petit trou de W3 et s'assurer que la languette avec le plus grand trou est VERS LE HAUT.
3. Utilisez W4 pour connecter les W3s correspondant et serrez-les comme vous le souhaitez avant de verrouiller dans la place adaptée.

※ **Bitte befestigen Sie diesen Artikel zum Schutz und zur Sicherheit an der Wand.**

1. Bohren Sie 2 Löcher in die Wand und setzen Sie die W2 in die Löcher ein.

※ Möglicherweise müssen Sie einen Gummihammer zum Klopfen von W2 verwenden.

2. Verwenden Sie W1, um W2 mit W3 zu verbinden.

※ W1 muss durch das kleinere Loch des W3s gehen und sicherstellen, dass die Lasche mit dem größeren Loch nach OBEN zeigt.

3. Verwenden Sie W4, um die entsprechenden W3s zu verbinden, und ziehen Sie sie wie gewünscht fest, bevor Sie sie verriegeln.

※ **Si prega di fissare questo articolo alla parete per protezione e sicurezza.**

1. Praticare 2 fori nella parete e inserire W2 nei fori.

※ Potrebbe essere necessario usare un martello di gomma per fissare il pezzo W2.

2. Utilizzare W1 per collegare W2 con W3.

※ W1 deve passare attraverso il foro più piccolo di W3, facendo in modo che la linguetta con il foro più grande sia VERSO L'ALTO.

3. Utilizzare W4 per collegare i W3 corrispondenti e stringerli a proprio piacimento prima di bloccarli in posizione.

※ **Fije este elemento a la pared como medida de protección y seguridad.**

1. Taladre 2 orificios en la pared e inserte el tornillo W2 en los orificios.

※ Es posible que tenga que utilizar el mazo de goma para golpear W2.

2. Utilice W1 para unir W2 con W3.

※ W1 debe atravesar el pequeño orificio de W3. Asegúrese de que la aleta con el orificio mayor esté orientada HACIA ARRIBA.

3. Utilice W4 para conectar los W3 correspondientes, y apriételos según sus preferencias antes de inmovilizarlos en su posición.

※ **安全のために、オープンシェルフを壁に固定してください。**

1. 壁に2つ穴を開け、W2を穴に差し込む。

※ W2を叩くにはラバーハンマーが必要かもしれません。

2. W1を使用し、W2とW3を接続してください。

※ W1はW3の小さな穴を通り抜け、大きい穴のラベルが上を向いていることを確認する必要があります。

3. W4を使用して二つのW3を接続し、所定の位置にロックする前に必要に応じて締め付ける。

※ **请将此产品固定在墙上以防护和安全。**

1. 在墙上钻2个孔，然后将W2插入孔中。

※ 您可能需要使用橡皮槌敲击W2。

2. 用W1将W2与W3连接。

※ W1必须穿过W3的小孔，并确保有较大孔的朝向向上。

3. 用W4连接对应的W3大孔，并按需要拉紧，然后锁定到位。

14

B

100% tighten
 100 % serré
 100% festziehen
 Serraggio al 100%
 100 % reforzado
 100%締め付け
 100%锁紧

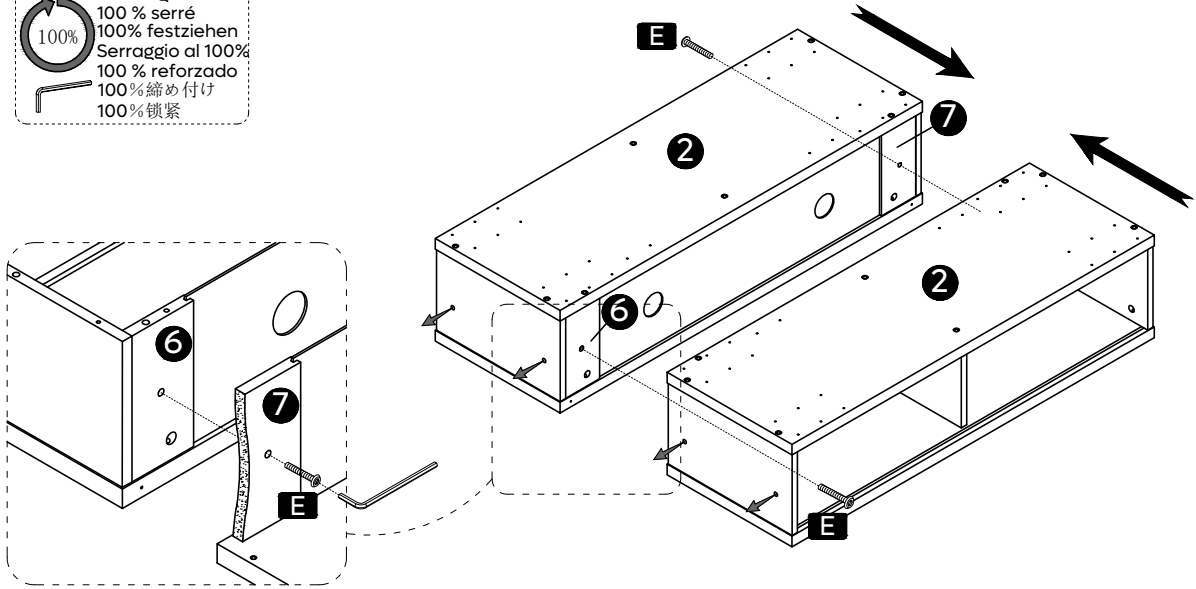

M6x30mm

x 2



15

B

100% tighten
 100 % serré
 100% festziehen
 Serraggio al 100%
 100 % reforzado
 100%締め付け
 100%锁紧

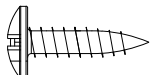
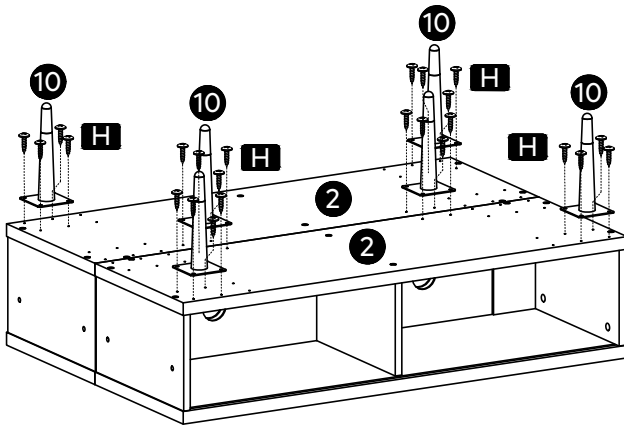

x24

ST4x16mm

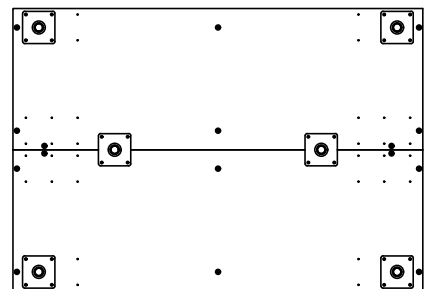
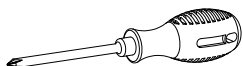

16

(B)

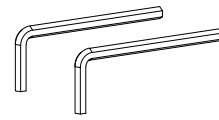
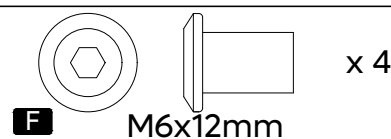
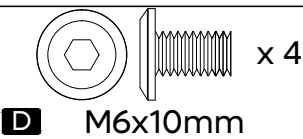
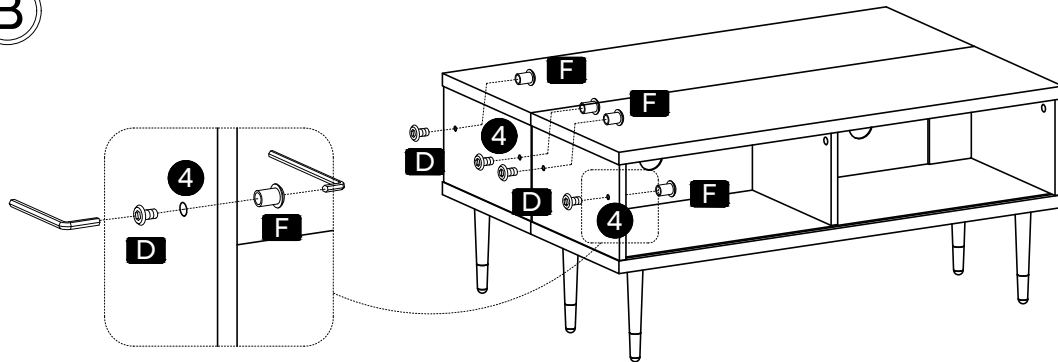

17

(B)

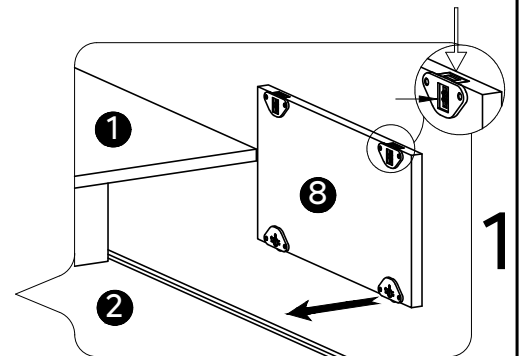
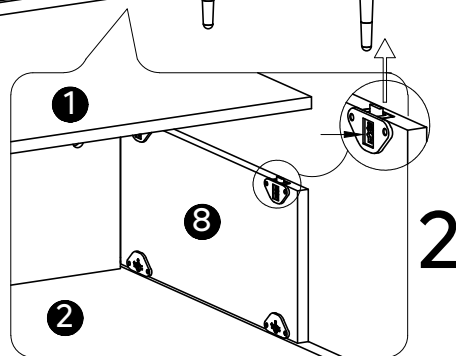
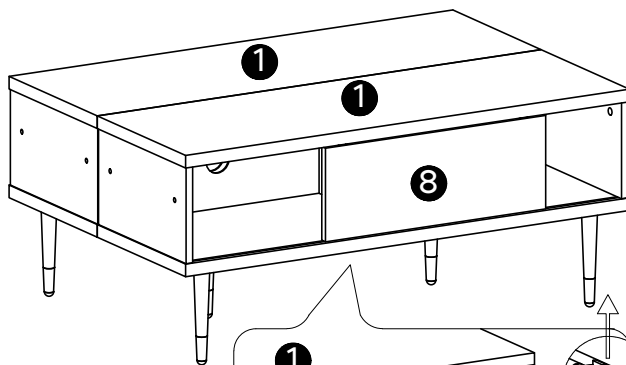

- ※First embed Part 8 in the bottom sliding rail, then make sure Part 8 are aligned with the upper sliding rail and push up the clips to fix the door.
- ※Entrez d'abord la pièce 8 dans le rail coulissant inférieur, puis assurez-vous que la pièce 8 est alignée avec le rail coulissant supérieur et poussez les agrafes vers le haut pour fixer la porte.
- ※Setzen Sie zuerst Teil 8 in die untere Gleitschiene ein, vergewissern Sie sich dann, dass Teil 8 mit der oberen Gleitschiene übereinstimmt und drücken Sie die Klammern nach oben, um die Tür zu befestigen.
- ※Prima incastrare la parte 8 nella guida di scorrimento inferiore, poi assicurarsi che la parte 8 sia allineata con la guida di scorrimento superiore e spingere le clip per fissare la porta.
- ※Primero inserte la parte 8 en el riel deslizante inferior. A continuación, asegúrese de que la parte 8 esté alineada con el riel deslizante superior y empuje hacia arriba los clips para fijar la puerta.
- ※まず、底部のスライディングレールに部品8を組み込んでから、部品8の位置が上部のスライディングレールと揃っていることを確認し、クリップを押し上げてドアを固定します。
- ※首先将部件8嵌入底部滑轨，然后确保部件8与上滑轨对齐，并向上推卡扣以固定门框。



100% tighten
 100 % serre
 100% festziehen
 Serraggio al 100%
 100 % reforzado
 100%締め付け
 100%锁紧

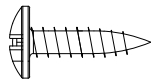
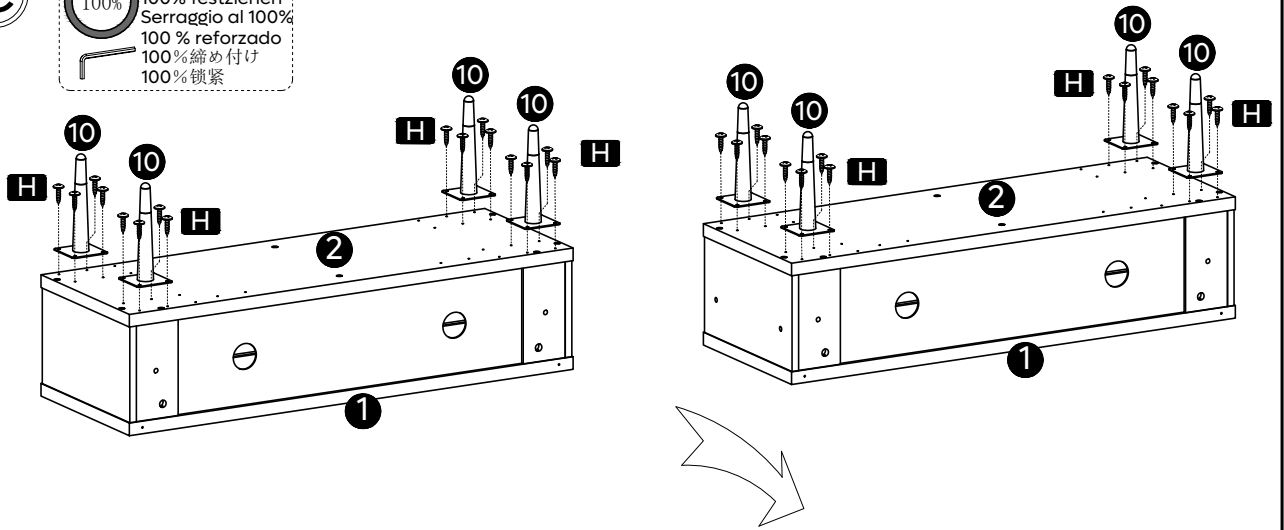

x32

ST4x16mm

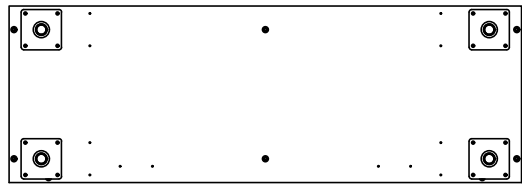
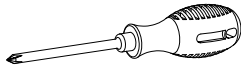

x2

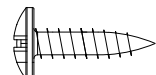
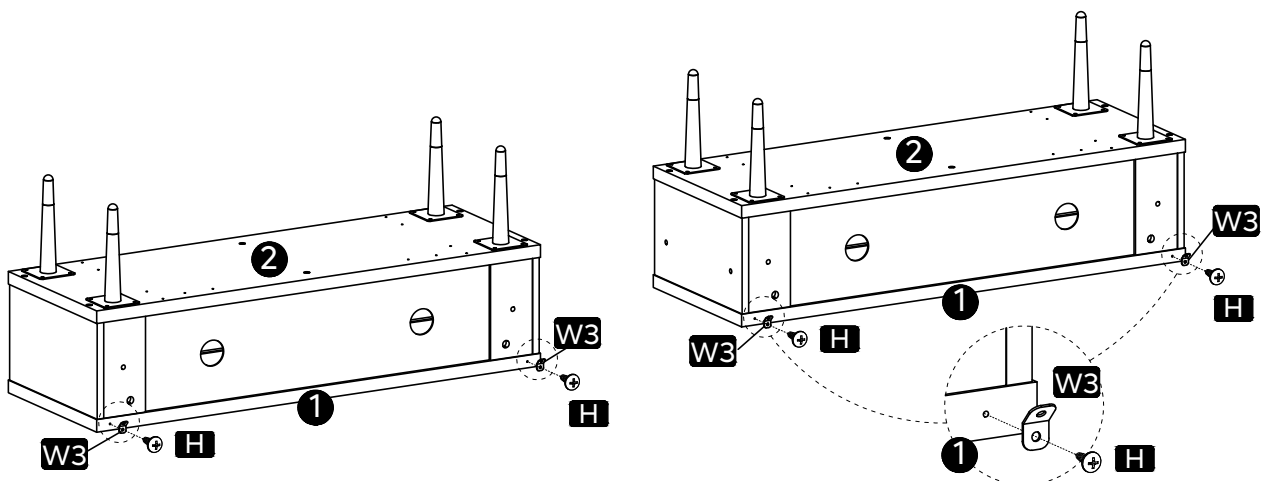

x 4

ST4x16mm



x 4

W3

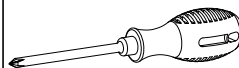

20

(C)

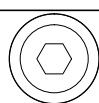
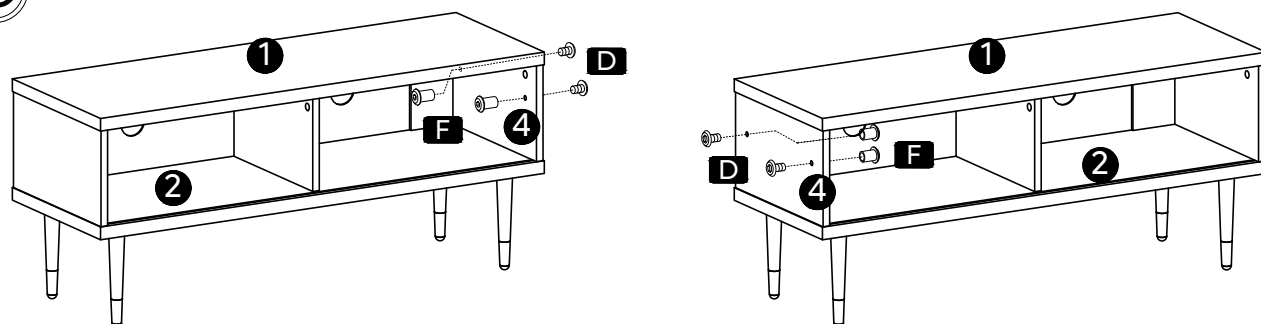

M6x10mm

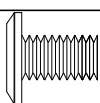

x 4

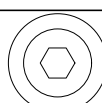

M6x12mm

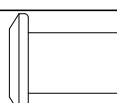

x 4

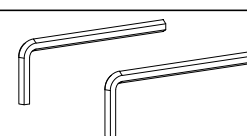

21

(C)

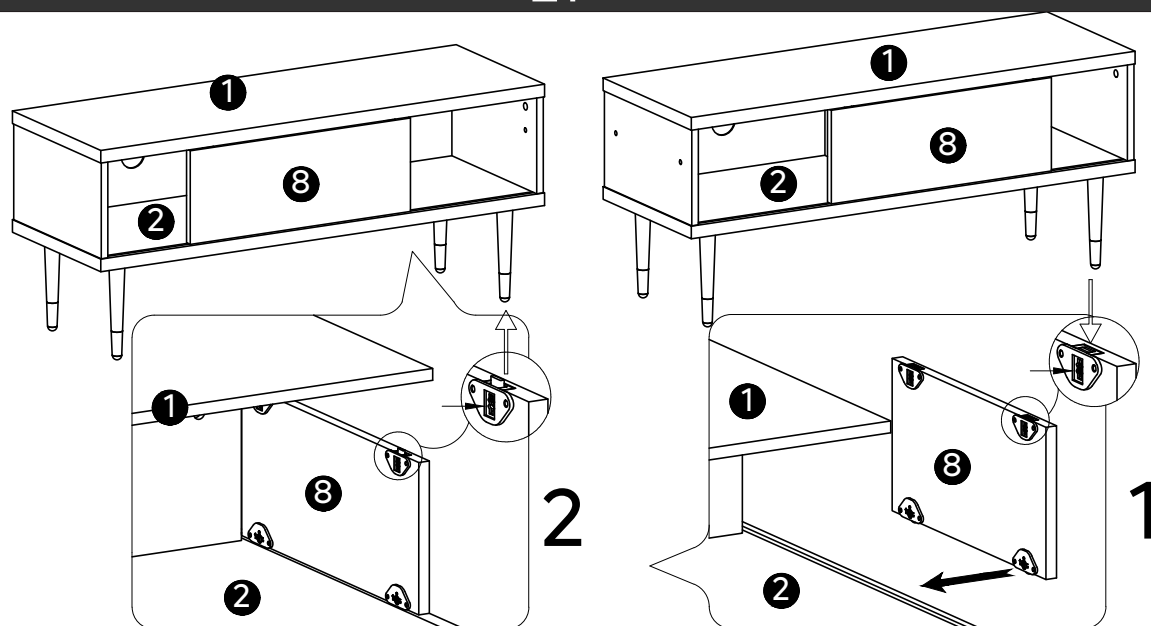

※First embed Part 8 in the bottom sliding rail, then make sure Part 8 are aligned with the upper sliding rail and push up the clips to fix the door.

※Entrez d'abord la pièce 8 dans le rail coulissant inférieur, puis assurez-vous que la pièce 8 est alignée avec le rail coulissant supérieur et poussez les agrafes vers le haut pour fixer la porte.

※Setzen Sie zuerst Teil 8 in die untere Gleitschiene ein, vergewissern Sie sich dann, dass Teil 8 mit der oberen Gleitschiene übereinstimmt und drücken Sie die Klammern nach oben, um die Tür zu befestigen.

※Prima incastrare la parte 8 nella guida di scorrimento inferiore, poi assicurarsi che la parte 8 sia allineata con la guida di scorrimento superiore e spingere le clip per fissare la porta.

※Primero inserte la parte 8 en el riel deslizante inferior. A continuación, asegúrese de que la parte 8 esté alineada con el riel deslizante superior y empuje hacia arriba los clips para fijar la puerta.

※まず、底部のスライディングレールに部品8を組み込んでから、部品8の位置が上部のスライディングレールと揃っていることを確認し、クリップを押し上げてドアを固定します。

※首先将部件8嵌入底部滑轨，然后确保部件8与上滑轨对齐，并向上推卡扣以固定门框。

©

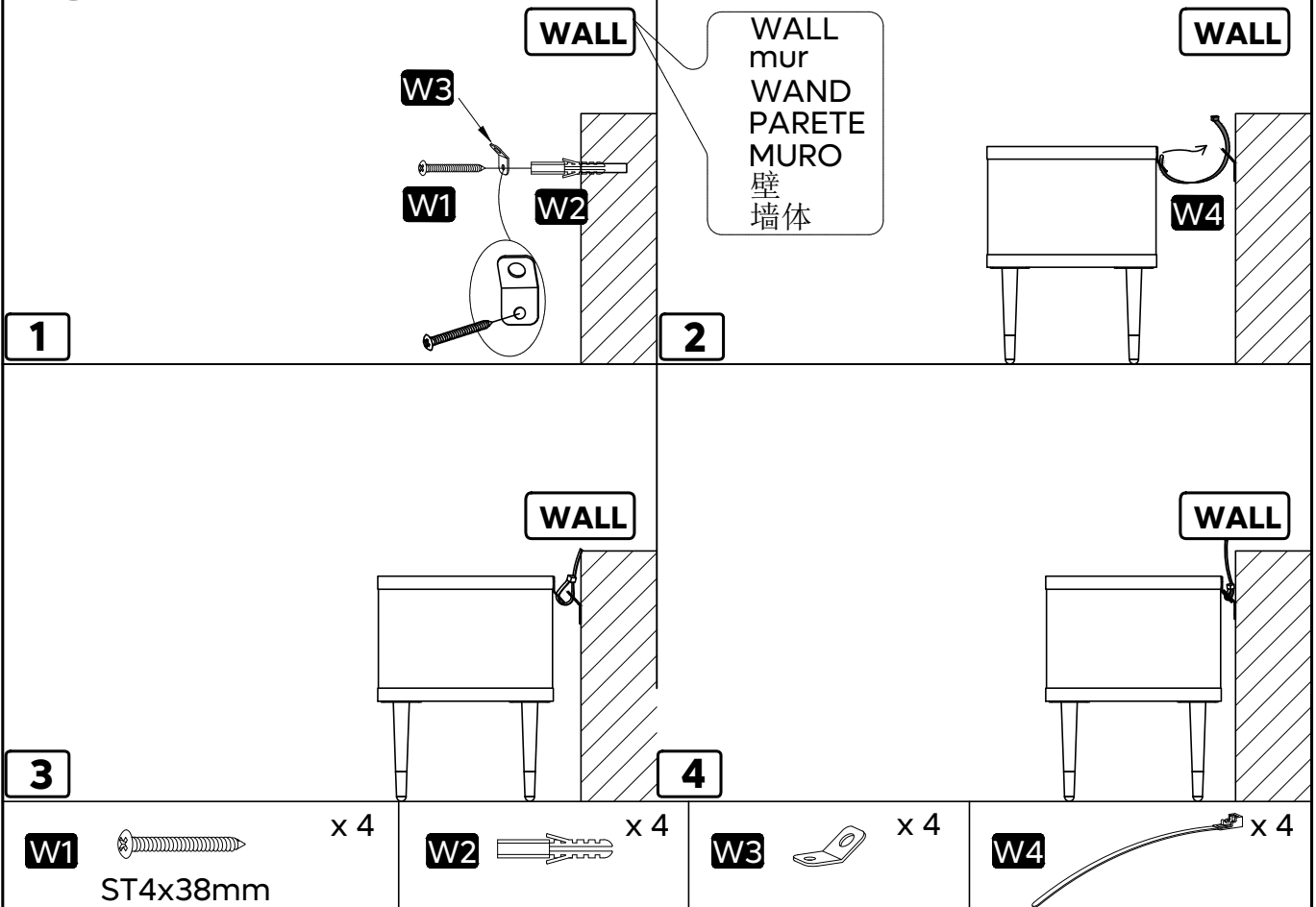

※ **Please fasten this item to wall for protection and safety.**

1. Drill 2 holes in the wall and insert W2 into holes.
 ※ You may need to use rubber mallet for tapping W2.
2. Use W1 to attach W2 with W3.
 ※ W1 must go through the smaller hole of W3 and make sure the tab with larger hole is UPWARD
3. Use W4 to connect the corresponding W3s and tighten them as desired before locking in place.

※ **Veillez fixer ce buffet de salle à manger sur votre mur pour plus de protection et de sécurité.**

1. Percez 2 trous dans le mur et insérez W2 dans les trous.
 ※ Vous devrez peut-être utiliser un maillet en caoutchouc pour frapper W2.
2. Utilisez W1 pour connecter W2 avec W3.
 ※ W1 doit passer par le plus petit trou de W3 et s'assurer que la languette avec le plus grand trou est VERS LE HAUT.
3. Utilisez W4 pour connecter les W3s correspondant et serrez-les comme vous le souhaitez avant de verrouiller dans la place adaptée.

※ **Bitte befestigen Sie diesen Artikel zum Schutz und zur Sicherheit an der Wand.**

1. Bohren Sie 2 Löcher in die Wand und setzen Sie die W2 in die Löcher ein.

※ Möglicherweise müssen Sie einen Gummihammer zum Klopfen von W2 verwenden.

2. Verwenden Sie W1, um W2 mit W3 zu verbinden.

※ W1 muss durch das kleinere Loch des W3s gehen und sicherstellen, dass die Lasche mit dem größeren Loch nach OBEN zeigt.

3. Verwenden Sie W4, um die entsprechenden W3s zu verbinden, und ziehen Sie sie wie gewünscht fest, bevor Sie sie verriegeln.

※ **Si prega di fissare questo articolo alla parete per protezione e sicurezza.**

1. Praticare 2 fori nella parete e inserire W2 nei fori.

※ Potrebbe essere necessario usare un martello di gomma per fissare il pezzo W2.

2. Utilizzare W1 per collegare W2 con W3.

※ W1 deve passare attraverso il foro più piccolo di W3, facendo in modo che la linguetta con il foro più grande sia VERSO L'ALTO.

3. Utilizzare W4 per collegare i W3 corrispondenti e stringerli a proprio piacimento prima di bloccarli in posizione.

※ **Fije este elemento a la pared como medida de protección y seguridad.**

1. Taladre 2 orificios en la pared e inserte el tornillo W2 en los orificios.

※ Es posible que tenga que utilizar el mazo de goma para golpear W2.

2. Utilice W1 para unir W2 con W3.

※ W1 debe atravesar el pequeño orificio de W3. Asegúrese de que la aleta con el orificio mayor esté orientada HACIA ARRIBA.

3. Utilice W4 para conectar los W3 correspondientes, y apriételos según sus preferencias antes de inmovilizarlos en su posición.

※ **安全のために、オープンシェルフを壁に固定してください。**

1. 壁に2つ穴を開け、W2を穴に差し込む。

※ W2を叩くにはラバーハンマーが必要かもしれません。

2. W1を使用し、W2とW3を接続してください。

※ W1はW3の小さな穴を通り抜け、大きい穴のラベルが上を向いていることを確認する必要があります。

3. W4を使用して二つのW3を接続し、所定の位置にロックする前に必要に応じて締め付ける。

※ **请将此产品固定在墙上以防护和安全。**

1. 在墙上钻2个孔，然后将W2插入孔中。

※ 您可能需要使用橡皮槌敲击W2。

2. 用W1将W2与W3连接。

※ W1必须穿过W3的小孔，并确保有较大孔的朝向向上。

3. 用W4连接对应的W3大孔，并按需要拉紧，然后锁定到位。

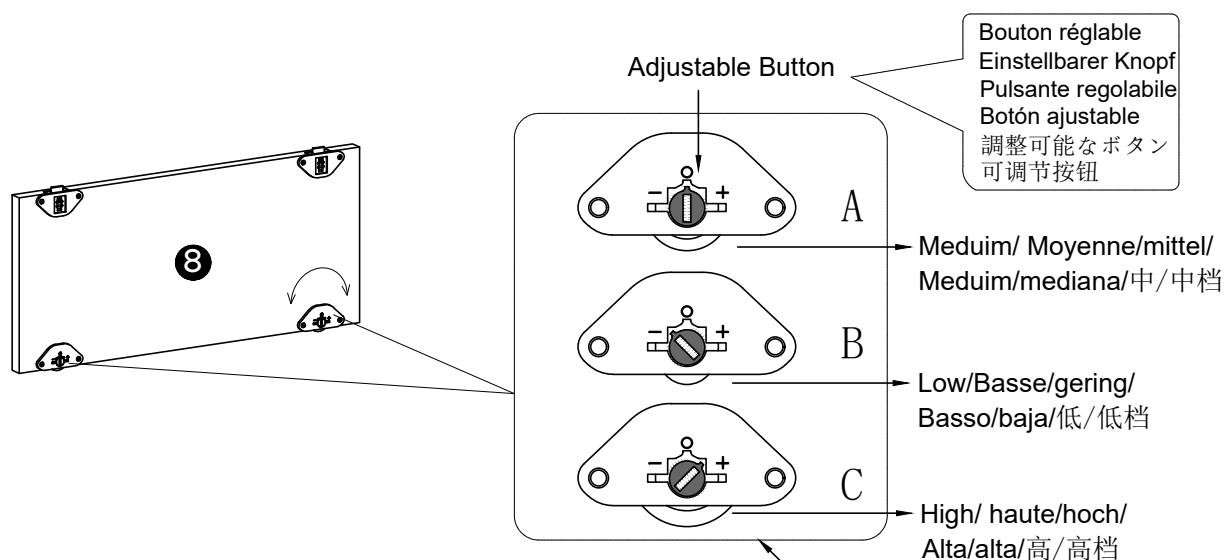
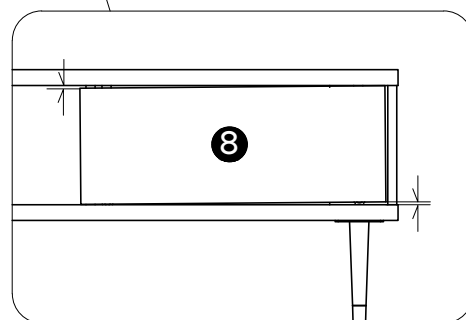
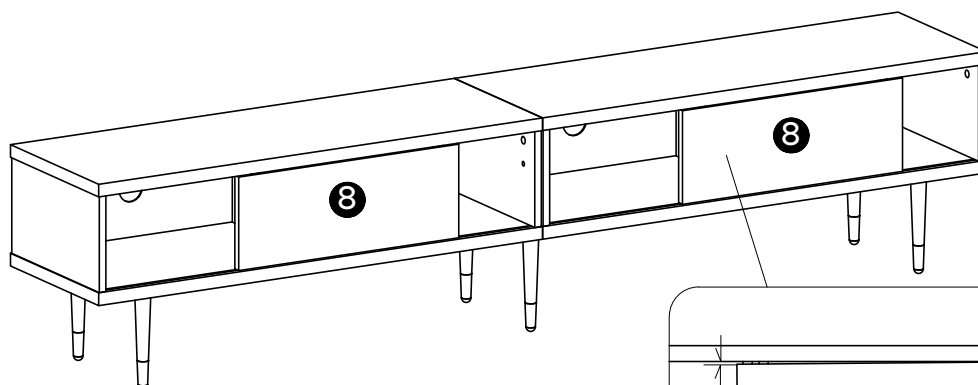

※The height of the pulley can be adjusted by twisting the button to make the door well aligned.

※La hauteur de la poulie peut être ajustée en tournant le bouton pour que la porte soit bien alignée.

※Die Höhe der Rollen kann durch durch Drehen des Knopfes eingestellt werden, damit die Tür gut ausgerichtet ist.

※L'altezza della puleggia può essere regolata ruotando il pulsante per rendere la porta ben allineata.

※La altura de la polea se puede ajustar girando el botón para que la puerta quede bien alineada.

※プーリーの高さはボタンを回してドアの位置が揃うようにすることで調整できます。

※滑轮的高度可以通过按钮来调节，调节按钮使门缝对齐。