

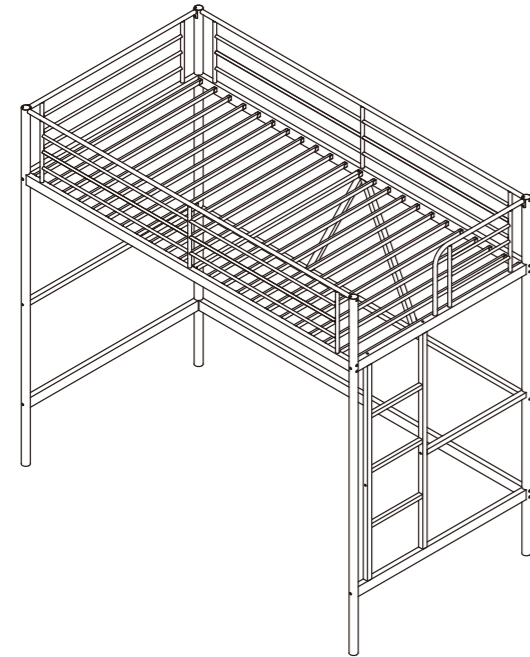

SKU:KHD-T45/S45

Lot No.:RB-NO.1



Single Bunk Bed

Assembly Guide

Tip!

DO check for all the components and screws listed in this guide before putting things together. If any part is missing, contact us at support-euteam@vecelo.com for the missing part.

Return Policy

Your satisfaction is our top priority. If our product fails to satisfy you, please let us know how we can make things right for you. Our trained customer care team can handle most concerns and assist you with any questions you may have. Simply shoot them a message at support-euteam@vecelo.com with your ordernumber and question. To be eligible for a full-refund return, the item must be in pristine condition, in the original packaging, with all of the shipped components intact and not yet assembled, and with the item's unique proof of purchase.

Trouble shooting:

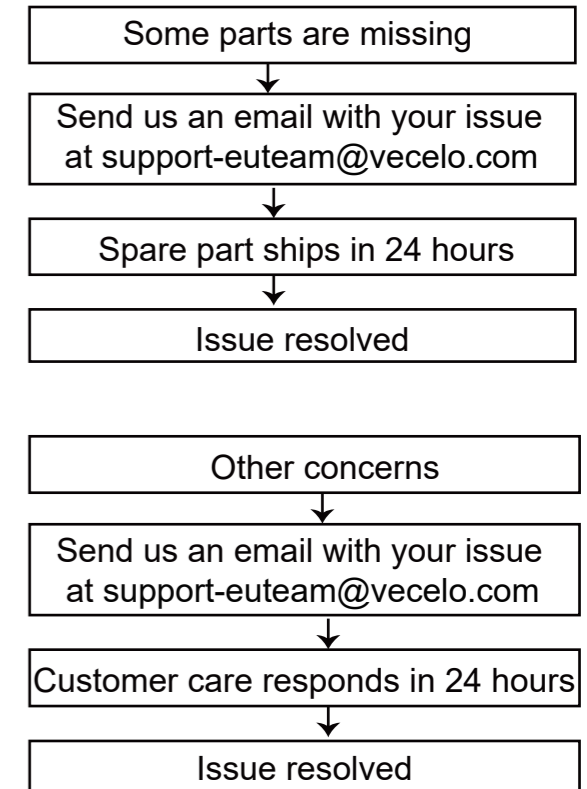

We run our own manufacturer, so rest assured about the quality consistency.

CONTACT US

Email: support-euteam@vecelo.com

Website: www.vecelo.com

CAUTION!

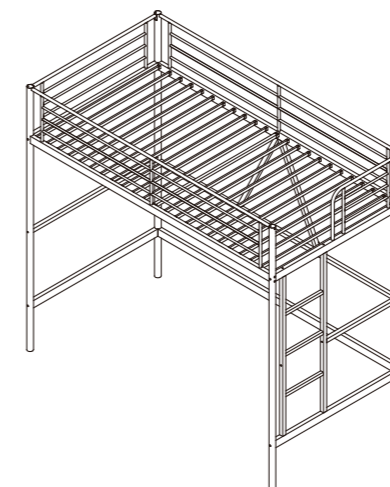

Item Description: Single Bunk Bed

Model NO: RB-NO.1

Montageanleitung

Tipp!

ÜBERPRÜFEN Sie alle in dieser Anleitung aufgeführten Komponenten und Schrauben, bevor Sie die Bauteile zusammenbauen. Sollte ein Bauteil fehlen, kontaktieren Sie uns unter support-euteam@vecelo.com um Ersatz zu erhalten.

Rückgaberrichtlinie

Ihre Zufriedenheit ist unsere oberste Priorität. Wenn Sie mit unserem Produkt nicht zufrieden sind, lassen Sie uns bitte wissen, wie wir die Angelegenheit für Sie in Ordnung bringen können. Unser geschultes Kundenteam kann die meisten Anliegen lösen und unterstützen Sie bei allen Ihren Fragen. Senden Sie uns einfach eine Nachricht an support-euteam@vecelo.com mit Ihrer Bestellnummer und Ihrer Frage. Um eine volle Rückerstattung zu erhalten, muss der Artikel in einwandfreiem Zustand sein und sich in der Originalverpackung mit allen gelieferten und noch nicht zusammengebaute Komponenten befinden. Zudem wird der eindeutige Kaufnachweis des Artikels.

Problemlösung:

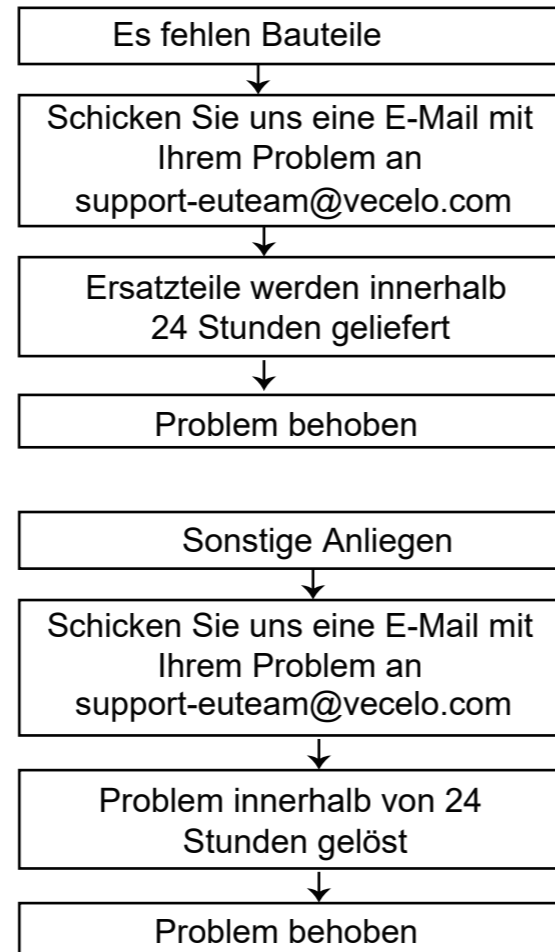

Wir stellen unsere Artikel selbst her, sodass Sie sich auf gleichbleibende Qualität verlassen können.

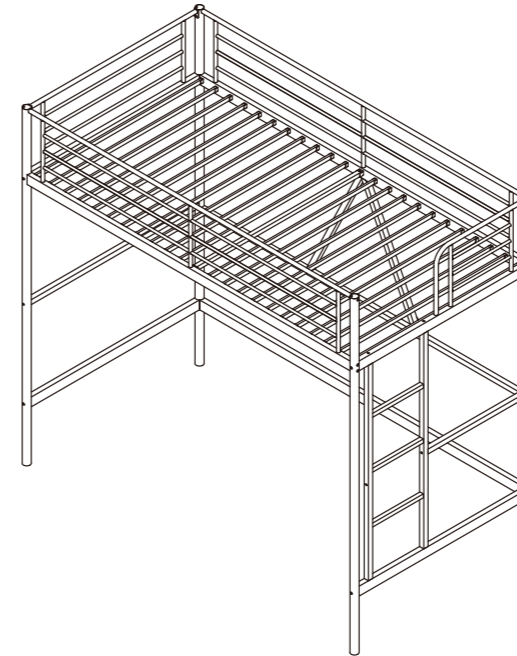

Etagenbett

KONTAKTIEREN SIE UNS

Email: support-euteam@vecelo.com

Website: www.vecelo.com

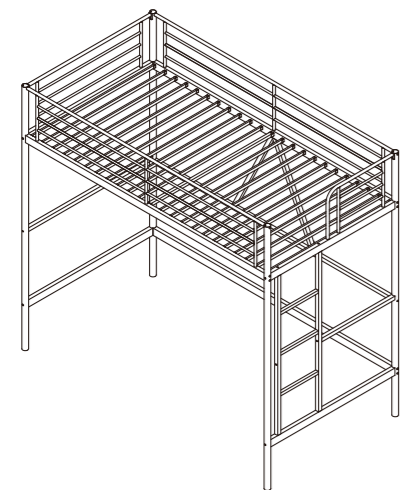

Item Description: Etagenbett

Model NO: RB-NO.1

ACHTUNG!

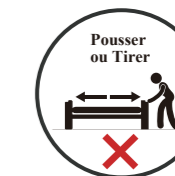
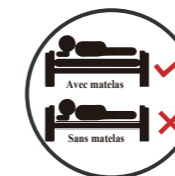
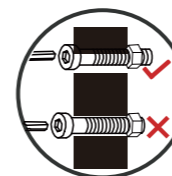

Guide de montage

Attention !

VÉRIFIEZ la présence de l'ensemble des éléments et vis énumérés dans ce guide avant de procéder au montage. Si une pièce venait à manquer, envoyez-nous un e-mail à support-euteam@vecelo.com pour nous le signaler.

Politique de retour

Votre satisfaction est notre priorité absolue. Si notre produit ne vous donne pas entière satisfaction, n'hésitez pas à nous faire savoir ce que nous pouvons faire pour améliorer la situation. Notre équipe d'assistance à la clientèle qualifiée est en mesure de résoudre la plupart de vos problèmes et de répondre à toutes vos questions. Il vous suffit de leur envoyer un message à l'adresse support-euteam@vecelo.com en indiquant votre numéro de commande et votre question. Pour pouvoir bénéficier d'un remboursement intégral, l'article doit être en parfait état, dans son emballage d'origine, avec tous les composants expédiés intacts et non encore assemblés, et avec la preuve d'achat unique de l'article.

Dépannage :

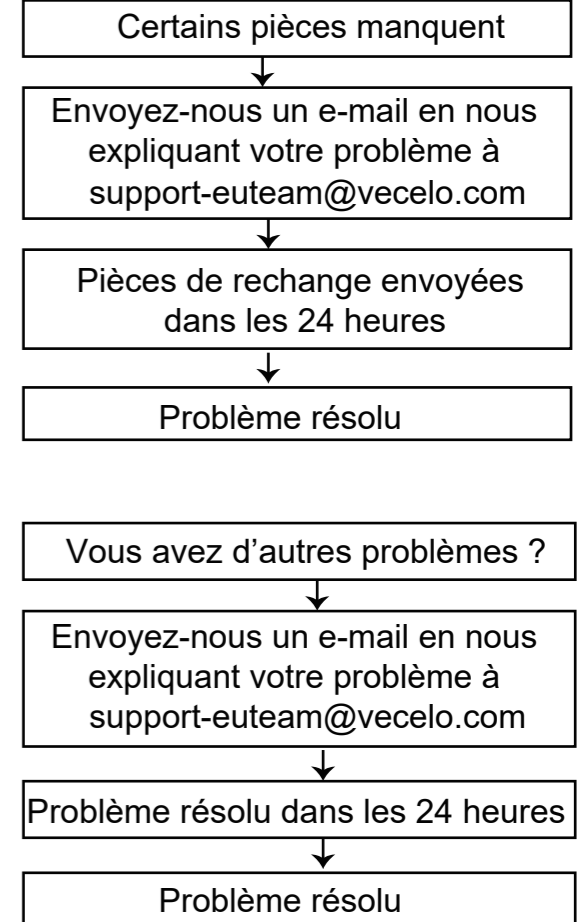

Nous assurons notre propre fabrication, donc soyez assuré de bénéficier d'une qualité constante.

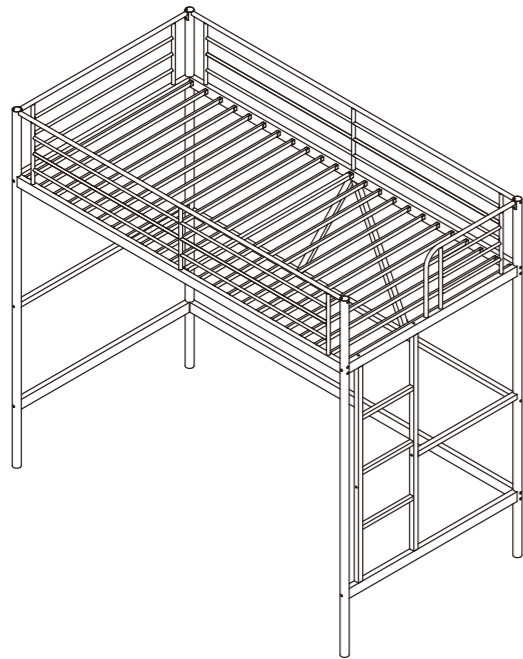

Lit Superposé Simple

NOUS CONTACTER

Email: support-euteam@vecelo.com

Website: www.vecelo.com

ATTENTION !

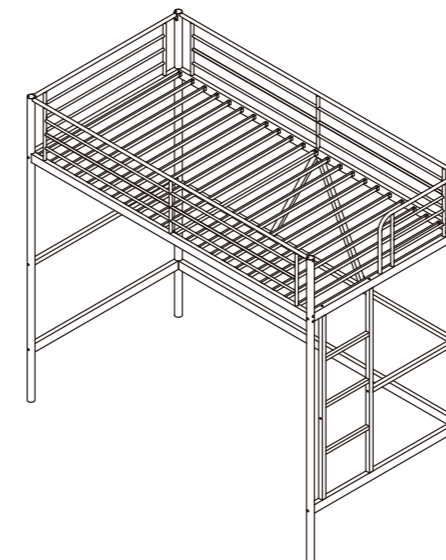

Item Description: Lit Superposé Simple

Model NO: RB-NO.1

● #Number System

Follow the marked steps for the easiest assembling process
step 1 step 2 step 3 step 4...

★ #Zahlensystem

Befolgen Sie die markierten Schritte für den einfachsten
Montageprozess Schritt 1 Schritt 2 Schritt 3 Schritt 4...

▲ Système de numération

Suivez les étapes marquées pour le processus d'assemblage
le plus simple étape 1 étape 2 étape 3 étape 4

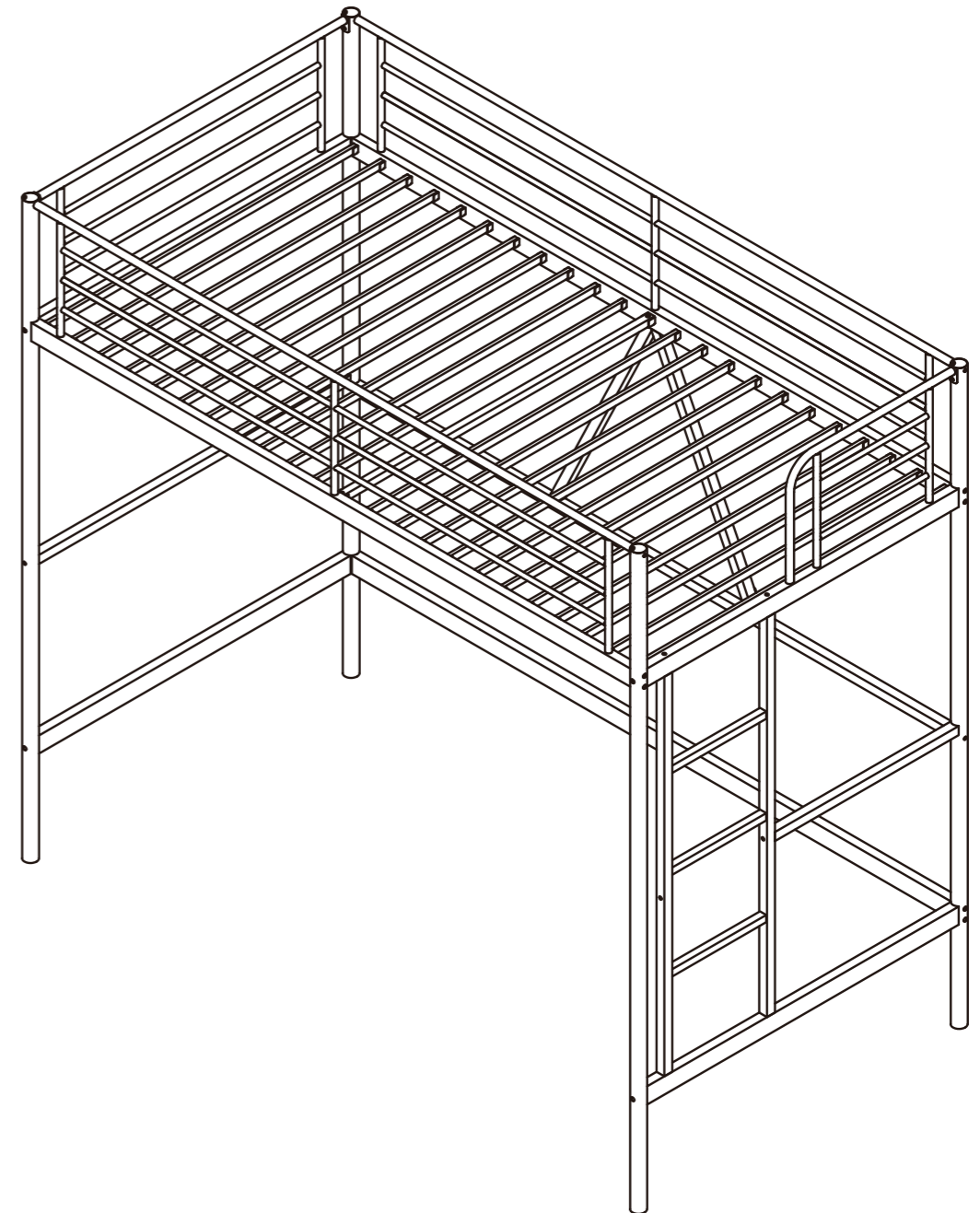
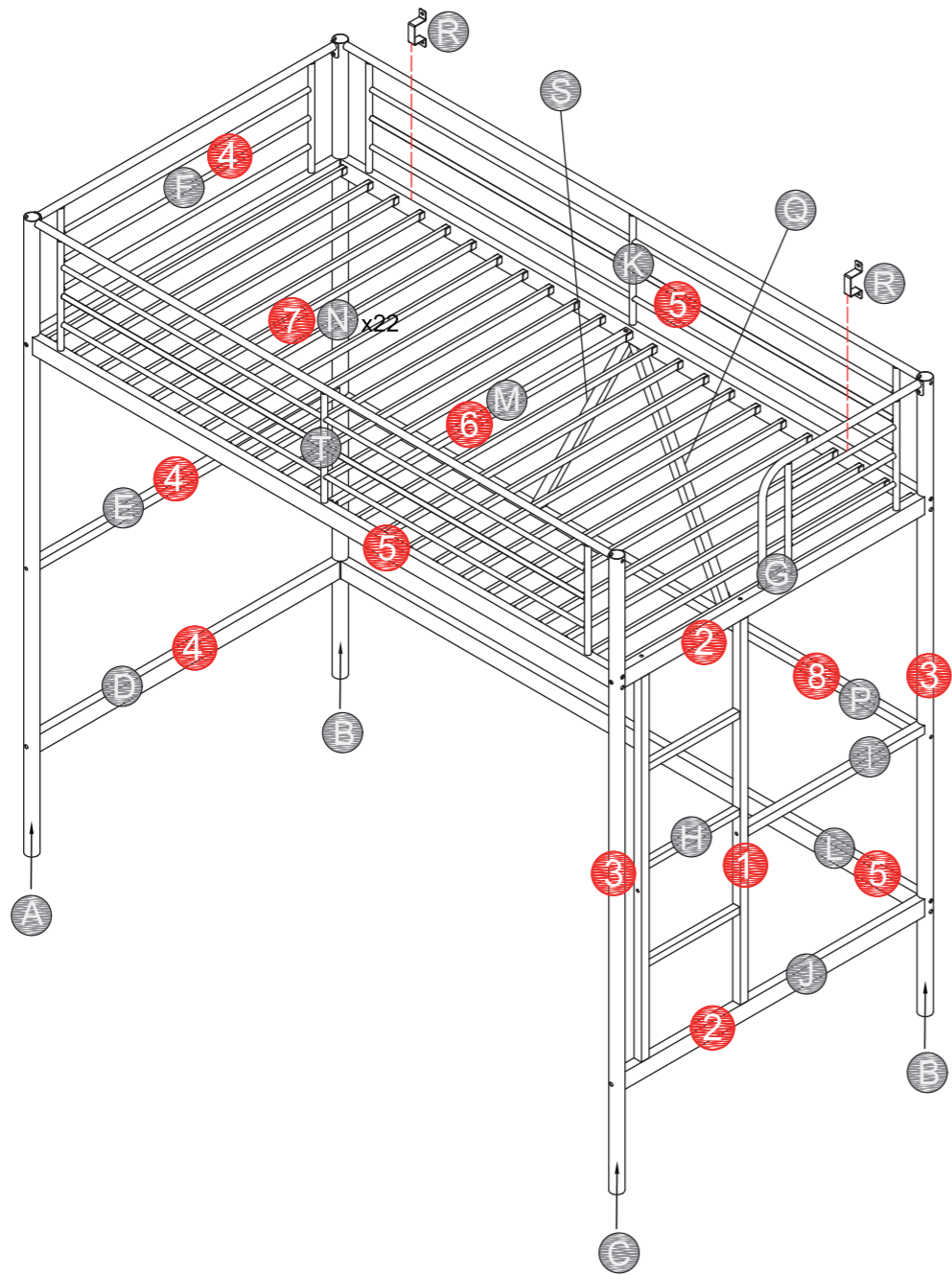

▲ Avertissement de Sécurité







1. Utilisez toujours un matelas et/ou un support de matelas de taille recommandée pour aider à prévenir le risque d'entraînement ou de chute.
2. La surface du matelas doit être située à au moins 12 cm en dessous du bord supérieur des barrières de protection.
3. Ne laissez pas les enfants de moins de 6 ans utiliser le lit.
4. Vérifiez périodiquement et assurez-vous que la barrière de protection, l'échelle et les autres composants sont à leur position correcte, sans dommage et que tous les connecteurs sont serrés.
5. Interdisez de jouer sous le lit et interdisez de sauter sur le lit.
6. Utilisez toujours l'échelle pour entrer et sortir du lit.
7. Utilisez toujours des barrières de protection sur les deux longs côtés du lit.
8. Si le lit mezzanine est placé à côté d'un mur, la barrière de protection qui parcourt toute la longueur du lit doit être placée contre le mur pour éviter l'entraînement entre le lit et le mur.
9. Utilisez uniquement un matelas de 190 cm de longueur, 90 cm de largeur et de 10 à 18 cm de hauteur sur le lit.
10. Interdisez à plus d'une personne de se trouver sur le lit.
11. Notez la hauteur sous le lit mezzanine pour éviter de se cogner la tête en entrant et en sortant.
12. N'utilisez pas de pièces de rechange alternatives, contactez le fabricant ou le revendeur pour obtenir des pièces de rechange.
13. L'utilisation d'un matelas à eau ou d'un matelas de flottaison pour dormir est interdit.







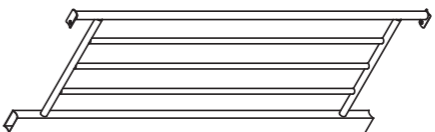
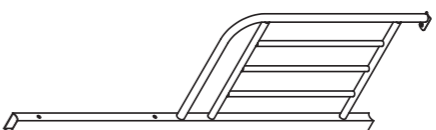
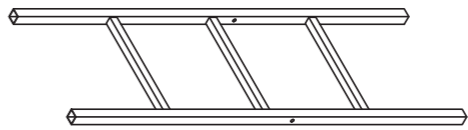

RISQUE D'ÉTRANGLEMENT

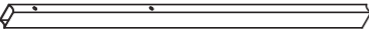
14. Ne fixez jamais ou ne suspendez aucun objet à aucune partie du lit qui n'est pas conçu pour être utilisé avec le lit, par exemple, mais sans s'y limiter, des crochets, des ceintures et des cordes à sauter.

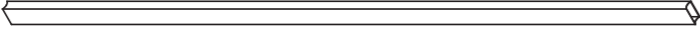
Ne retirez pas l'étiquette d'avertissement du lit.

Components / Bauteile / Componenti

A		1pc
B		2pcs
C		1pc
D		1pc
E		1pc
F		1pc
G		1pc
H		1pc
I		1pc

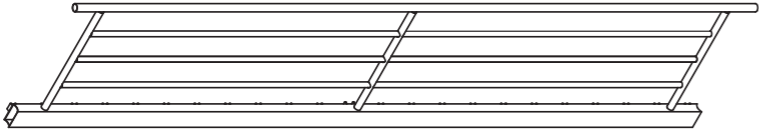
J		1pc
K		1pc
L		1pc
M		1pc
N		22pcs
P		1pc
Q		1pc
R		2pcs
S		1pc
T		1pc

★ Sicherheitswarnung

1. Verwenden Sie immer die empfohlene Matratzengröße und/oder Matratzenstütze, um die Wahrscheinlichkeit von Einklemmungen oder Stürzen zu vermeiden.
 2. Die Oberfläche der Matratze muss mindestens 12 cm unter der Oberkante der Leitplanken liegen.
 3. Lassen Sie Kinder unter 6 Jahren das Bett nicht benutzen.
 4. Überprüfen Sie regelmäßig, ob sich das Geländer, die Leiter und andere Komponenten in der richtigen Position befinden, frei von Beschädigungen sind und dass alle Anschlüsse fest sitzen.
 5. Verboten Sie Pferdespiele unter dem Bett und verbieten Sie das Springen auf dem Bett.
 6. Verwenden Sie immer die Leiter zum Ein- und Aussteigen aus dem Bett.
 7. Verwenden Sie immer Geländer an beiden Längsseiten des Bettes.
 8. If the loft bed will be placed next to a wall, the guardrail that runs the full length of the bed should be placed against the wall to prevent entrapment between the bed and the wall.
 9. Verwenden Sie nur 190 cm Länge, 140 cm Breite und 10-18 cm hohe Matratze auf dem Bett.
 10. Verboten Sie mehr als eine Person auf dem Bett
 11. Beachten Sie die Klappe unter dem Hochbett, um zu vermeiden, dass Sie sich beim Ein- und Aussteigen den Kopf stoßen.
 12. Verwenden Sie keine Ersatzteile, wenden Sie sich an den Hersteller oder Händler, um Ersatzteile zu erhalten.
 13. Die Verwendung von Wasser oder Schlafschwimmmatratzen ist verboten.
- STRANGULATIONSGEFAHR.**
14. Befestigen oder hängen Sie niemals Gegenstände an einem Teil des Hochbettes, die nicht für die Verwendung mit dem Bett vorgesehen sind, aber nicht beschränkt auf Haken, Gurte und Springseile.
- Entfernen Sie das Warnetikett nicht vom Bett.

● Safety Warning





1. Always use the recommended size mattress or/and mattress support to help prevent the likelihood of entrapment falls.
2. Surface of mattress must be at least 12cm below the upper edge of guardrails.
3. Do not allow children less than 6 years of age to use the bed.
4. Periodically check and ensure that the guardrail, ladder, and other components are in their proper position, free from damage and that all connectors are tight.
5. Prohibit horseplay on under the bed and prohibit jumping on the bed.
6. Always use the ladder for entering and leaving the bed.
7. Always use guardrails on both long sides the bed.
8. If the loft bed will be placed next to a wall, the guardrail that runs the full length of the bed should be placed against the wall to prevent entrapment between the bed and the wall.
9. Use only 190cm length, 140cm width, and 10-18 cm height mattress on the bed.
10. Prohibit more than one person on the bed
11. Note the height under the loft bed to avoid bumping head when entering and leaving.
12. DO not use substitute parts, contact manufacturer or dealer for replacement parts.
13. The use water or sleep flotation mattress is prohibited.

STRANGULATION HAZARD.

14. Never attach or hang items to any part of the bed that are not designed for use with the bed for example, but not limited to hooks, belts and jump ropes.

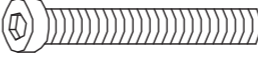
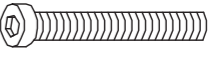
Do not remove warning label from bed

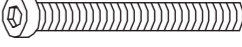
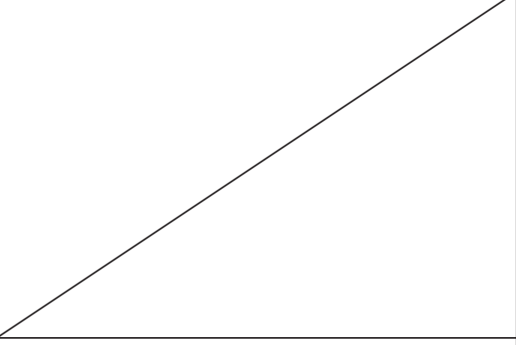
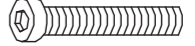
Screws & Tools / Schrauben und Werkzeuge / Vis et outils

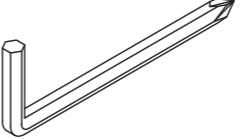
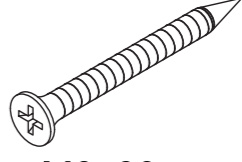
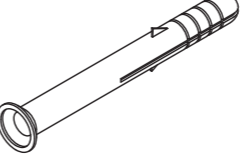
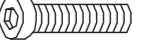
1	 M8x55mm	20pcs	2	 M6x55mm	9pcs
3	 M6x15mm	6pcs	4	 M6x65mm	4pcs
5			6	 M6x40mm	1pc
7			 Ø8	29pcs	8
9		1pc	10	 M8x60mm	4pcs
11	 Ø8x60mm	4pcs	12	 M6x30mm	2pcs

- Step 1 Connect **H** to **I**
- ★ Schritt 1 Verbinden Sie **H** to **I**
- ▲ Étape 1 Connectez **H** à **I**

- Please align all bolts with screw holes and then tighten them. Do not fasten one fully first then the other, which would cause the bed unstable
- ★ Bitte richten Sie alle Schrauben mit Schraubenlöchern aus und ziehen Sie sie dann fest. Befestigen Sie nicht zuerst das eine vollständig und dann das andere, da dies das Bett instabil machen würde.
- ▲ Veuillez aligner tous les boulons avec les trous de vis, puis les serrer. Ne serrez pas complètement un boulon en premier, puis l'autre, ce qui rendrait le lit instable.

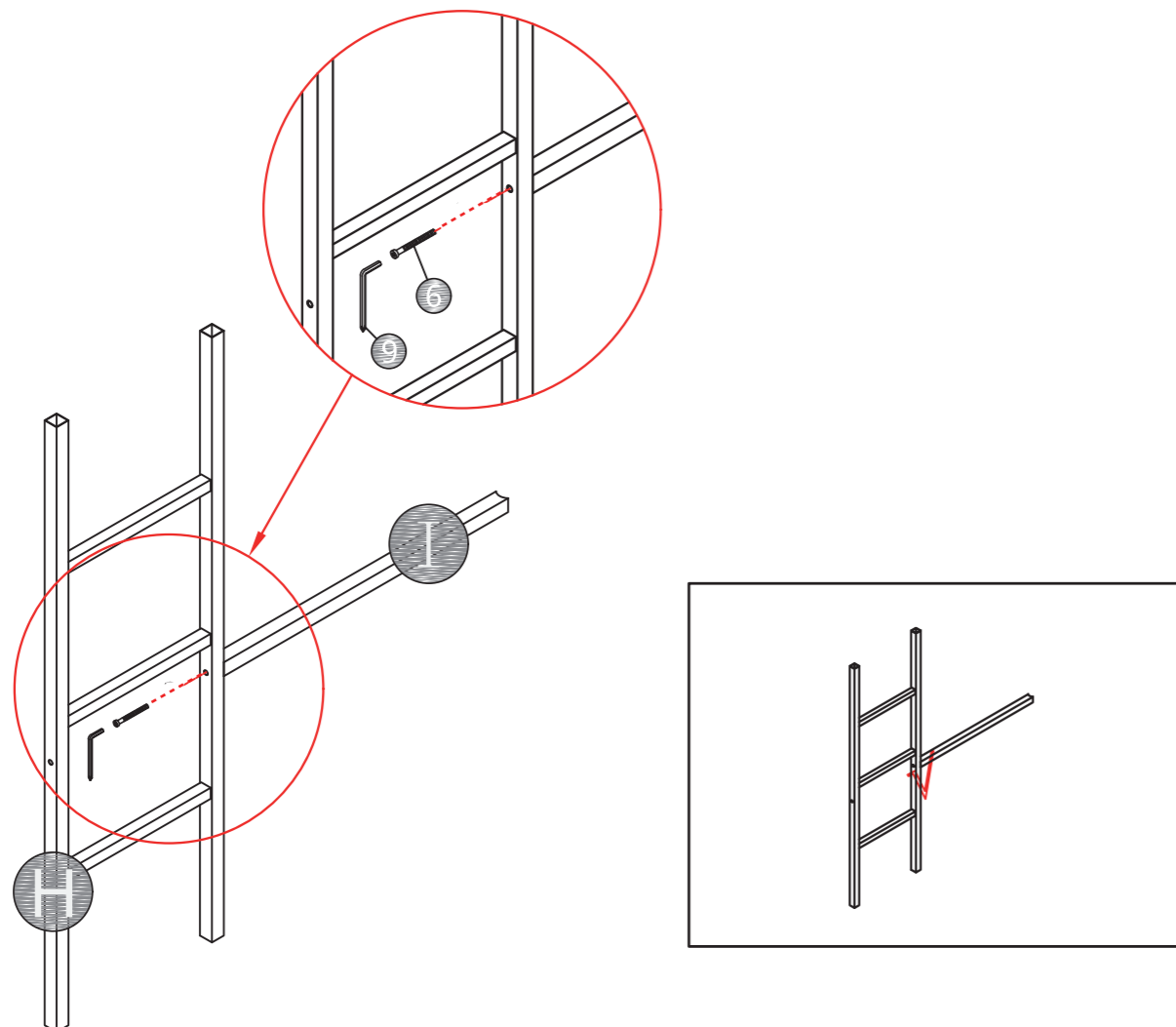

- Step 10 Check and tighten screws
- ★ Schritt 10 Alle Schrauben prüfen und festziehen
- ▲ Étape 10 Vérifiez et serrez les vis

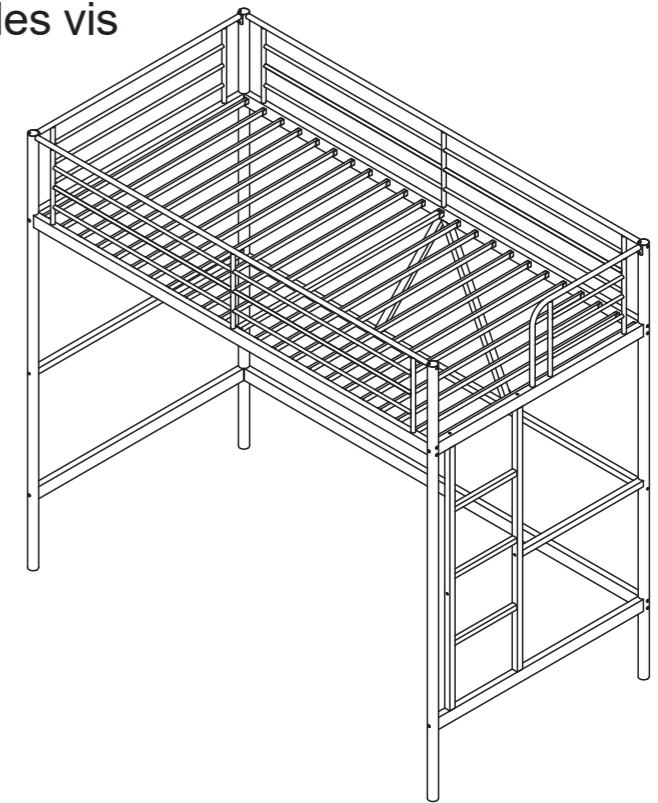

- Step 11 Connect the bed to the wall with **R**
- ★ Schritt 11 Verbinden Sie das Bett mit **R** an der Wand
- ▲ Étape 11 Connectez le lit au mur avec **R**

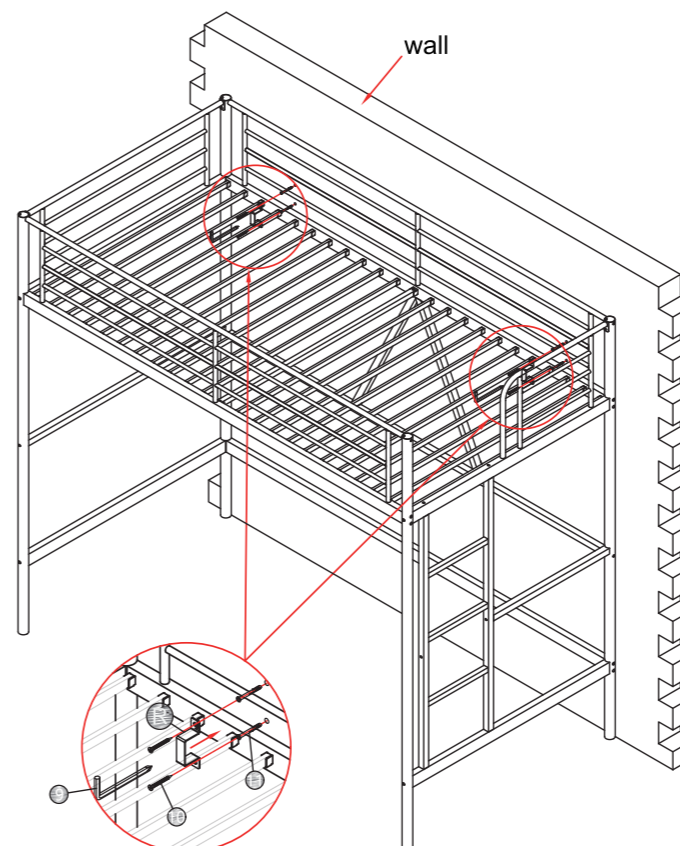

- Drill a hole with a diameter of 8mm and a depth of 60mm at a suitable location on the wall, and then insert 11 into the hole. Component R gets stuck in tubes 25-50 (as shown in the figure) thread 10 through R, then screw in 11 and tighten.
- ★ Bohren Sie ein Loch mit einem Durchmesser von 8 mm und einer Tiefe von 60 mm an einer geeigneten Stelle an der Wand und stecken Sie dann 11 in das Loch. Komponente R bleibt in den Rohren 25-50 (wie in der Abbildung gezeigt) stecken, Gewinde 10 bis R, dann 11 einschrauben und festziehen.
- ▲ Percez un trou avec un diamètre de 8 mm et une profondeur de 60 mm à un endroit approprié sur le mur, puis insérez 11 dans le trou. Le composant R se bloque dans les tubes 25-50 (comme indiqué dans la figure), passez le fil 10 à travers R, puis vissez et serrez 11.

● Step 9 Connect **Q** **S** to **8**

★ Schritt 9 **Q** **S** mit **8** verbinden

▲ Étape 9 Connectez **Q** **S** à **8**

● Note: When installing part Q/S, Connect the end with the "Connect with part K" label to Part K.

★ Hinweis: Verbinden Sie bei der Installation von Teil Q/S das Ende mit der Beschriftung "Mit Teil K verbinden" mit Teil K.

▲ Remarque : Lors de l'installation de la pièce Q/S, connectez l'extrémité portant l'étiquette "Connecter avec la pièce K" à la pièce K.

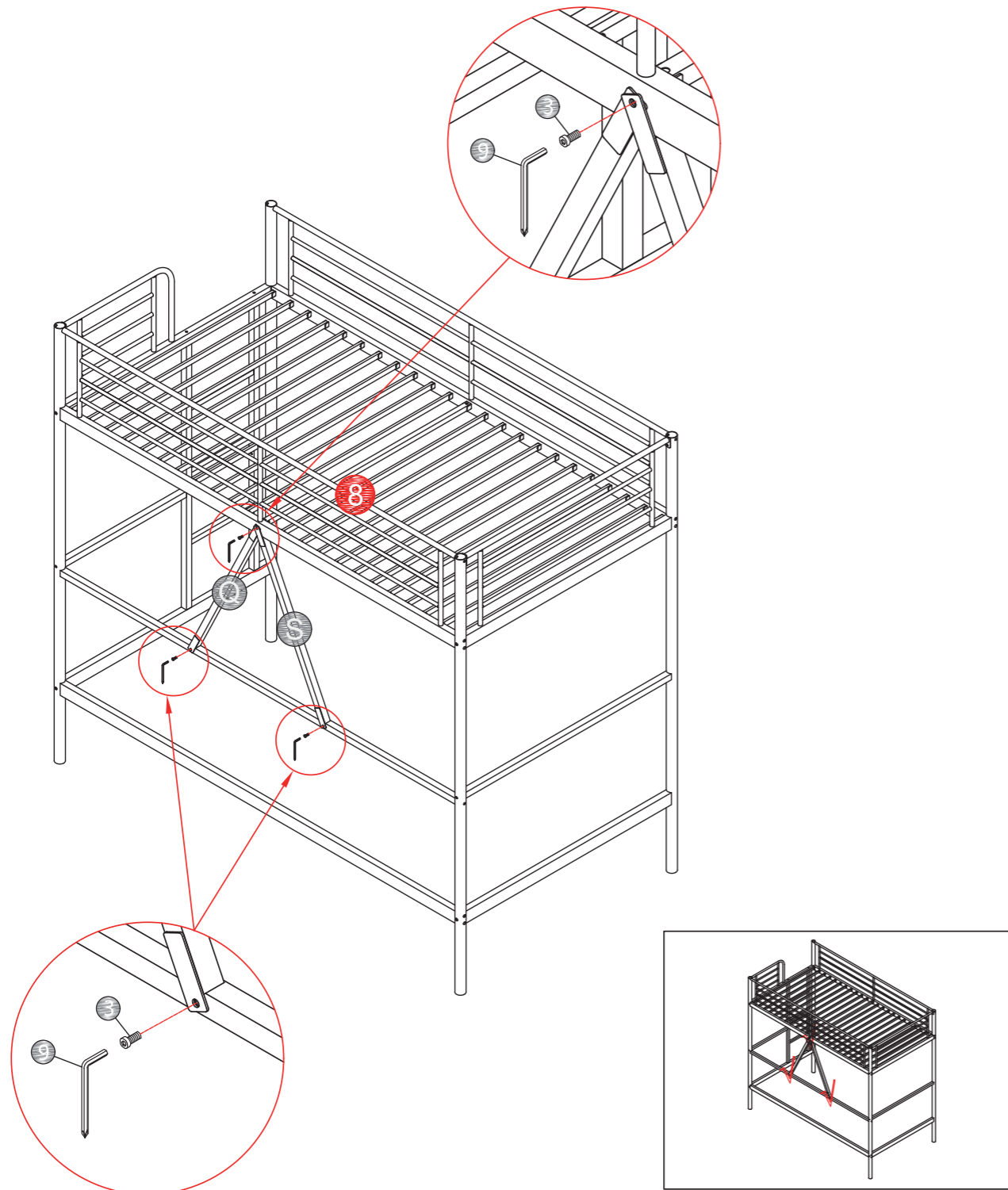



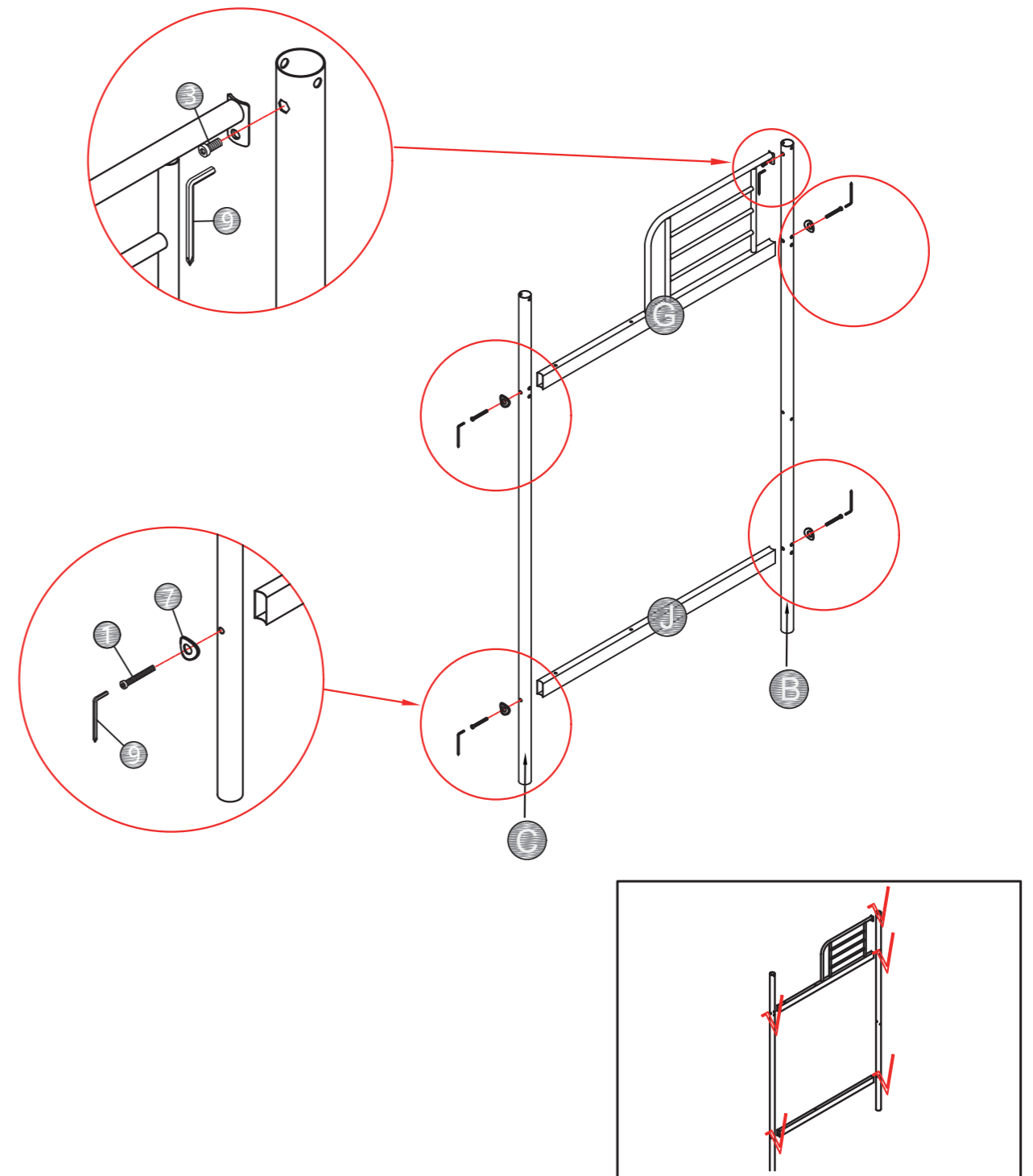

● Step 2 Connect **B** **C** to **G** and **J**

★ Schritt 2 Verbinden Sie **B** **C** mit **G** und **J**

▲ Étape 2 Connectez **B** **C** à **G** et **J**



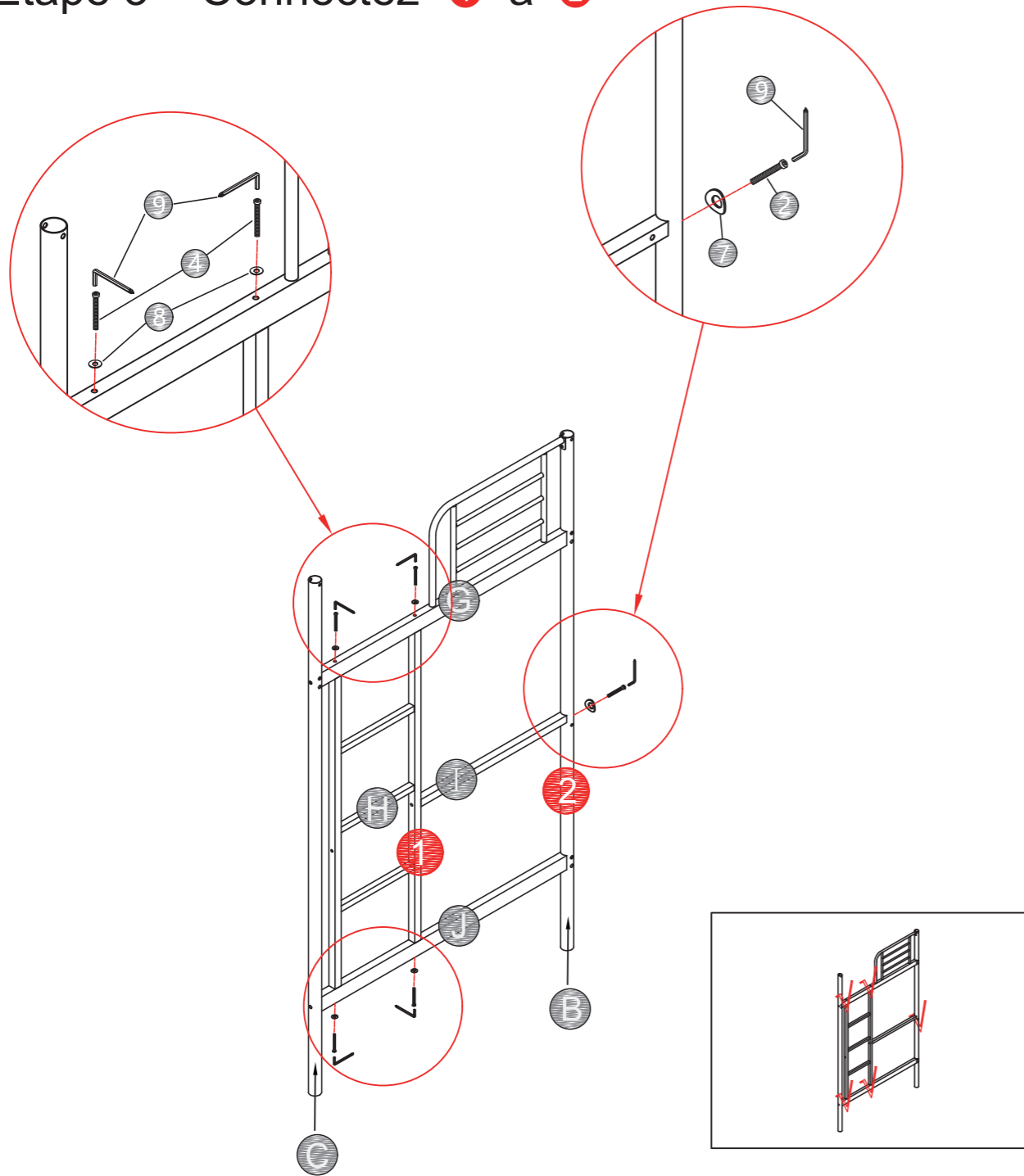

- Step 3 Connect 1 to 2
- ★ Schritt 3 Verbinden Sie 1 to 2
- ▲ Étape 3 Connectez 1 à 2

	2x1
	4x4
	7x1
	8x4



- Note: When installing part H, Connect the end with the "Connect with part G" label to Part G.
- ★ Hinweis: Verbinden Sie bei der Installation von Teil H das Ende mit der Beschriftung "Mit Teil G verbinden" mit Teil G.
- ▲ Remarque : Lors de l'installation de la pièce H, connectez l'extrémité portant l'étiquette "Connecter avec la pièce G" à la pièce G.

- Step 8 Connect P to 7
- ★ Schritt 8 Verbinden Sie P mit 7
- ▲ Étape 8 Connectez P à 7

	2x2
	7x2

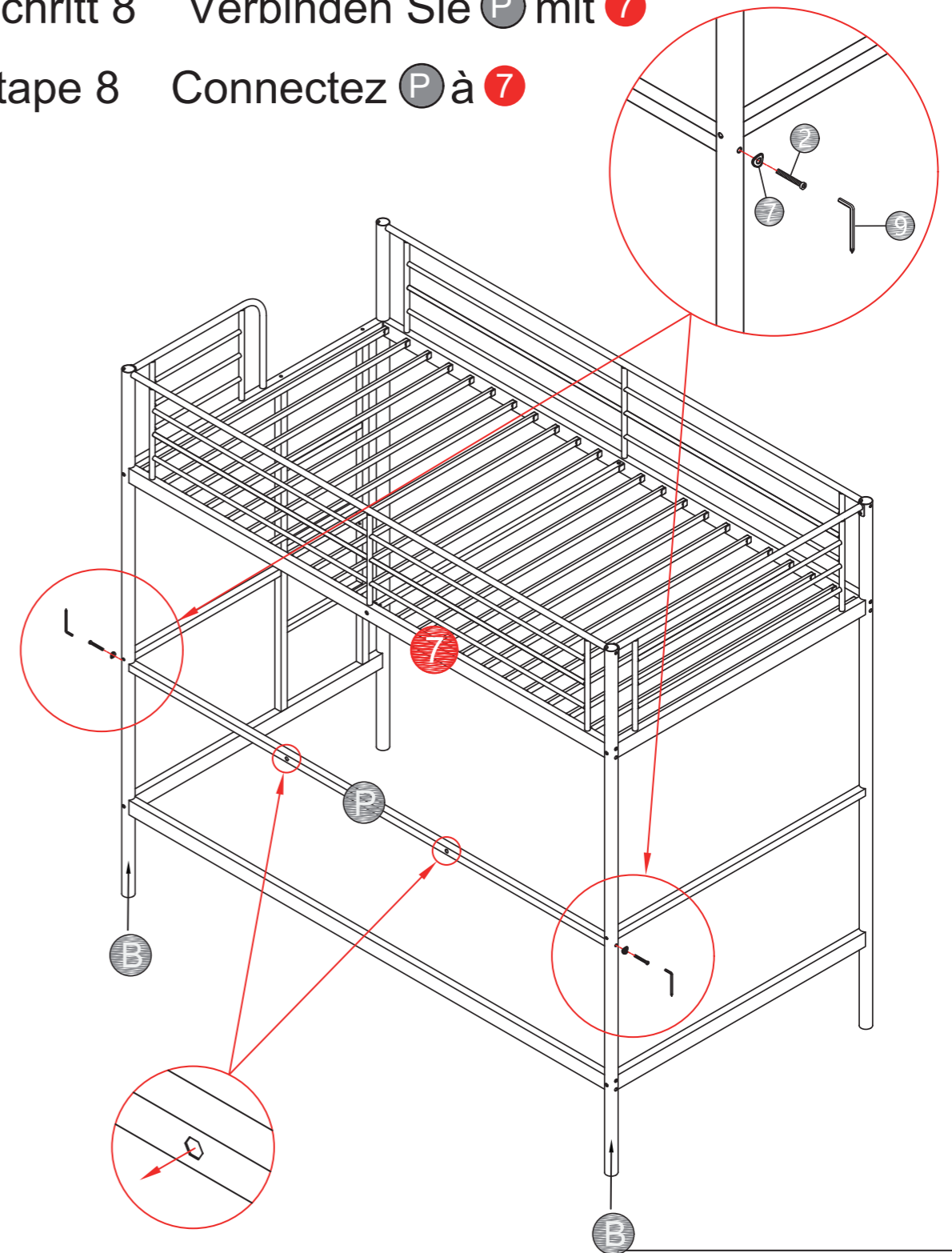

- Attention: When installing the P component, please face the screw hole outward (as shown in the figure)
- ★ Achtung: Bei der Installation der P-Komponente richten Sie bitte das Schraubenloch nach außen (wie in der Abbildung gezeigt)
- ▲ Attention : Lors de l'installation du composant P, veuillez orienter le trou de vis vers l'extérieur (comme indiqué dans la figure).

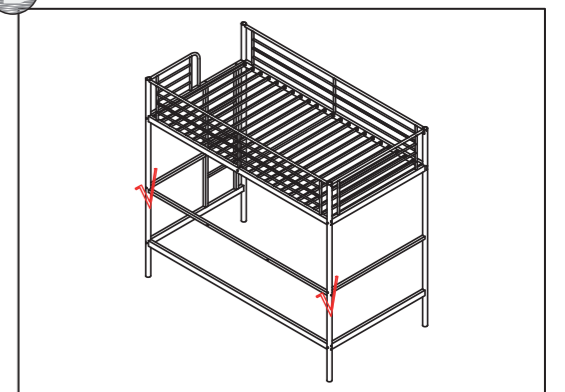

- Step 7 Assemble bed slats
- ★ Schritt 7 Lattenroste montieren
- ▲ Étape 7 Assembler les lattes du lit

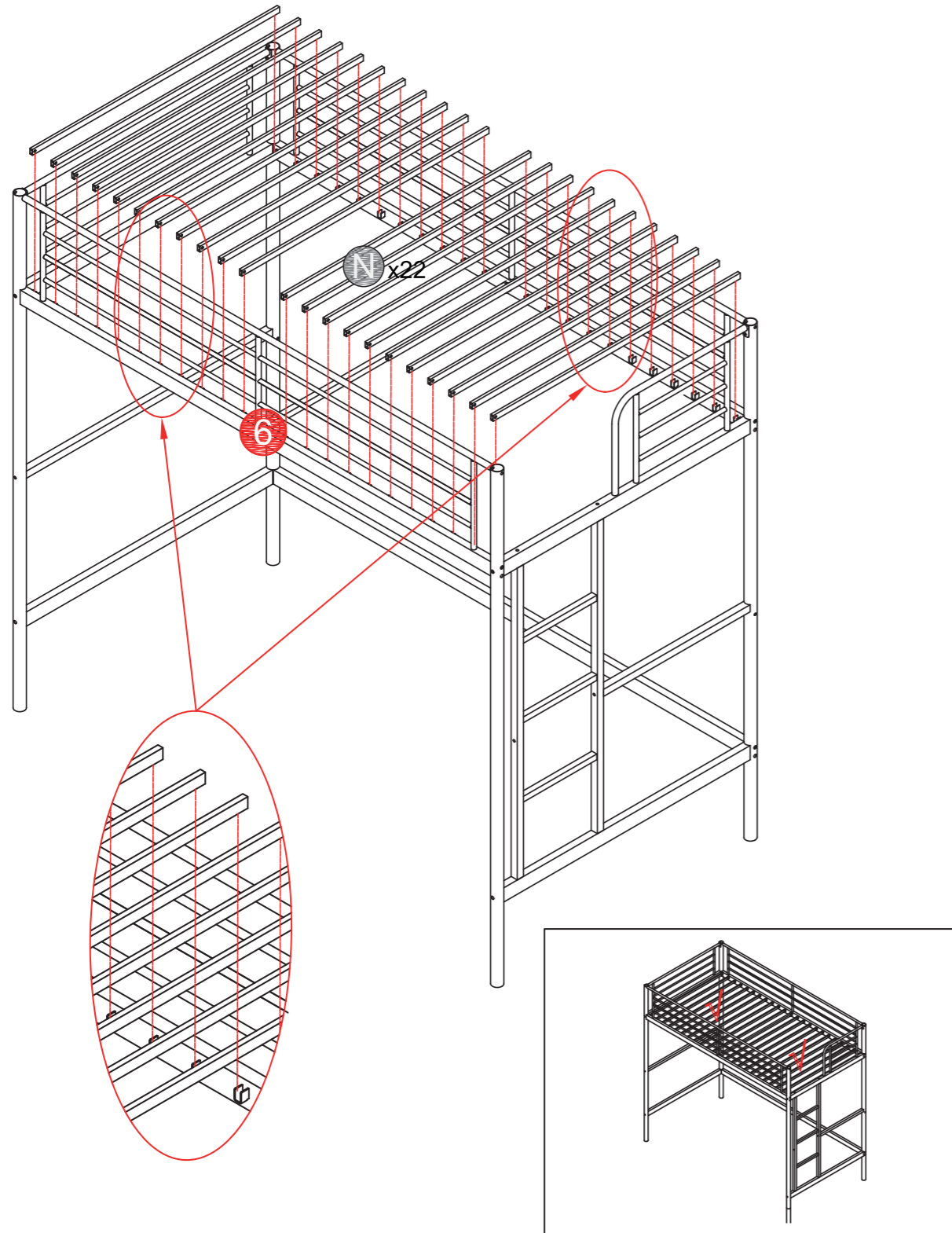

- Step 4 Connect D E F to A and B
- ★ Schritt 4 Verbinden Sie D E F mit A und B
- ▲ Étape 4 Connectez D E F à A et B

	1 x4
	2 x2
	3 x2
	7 x6

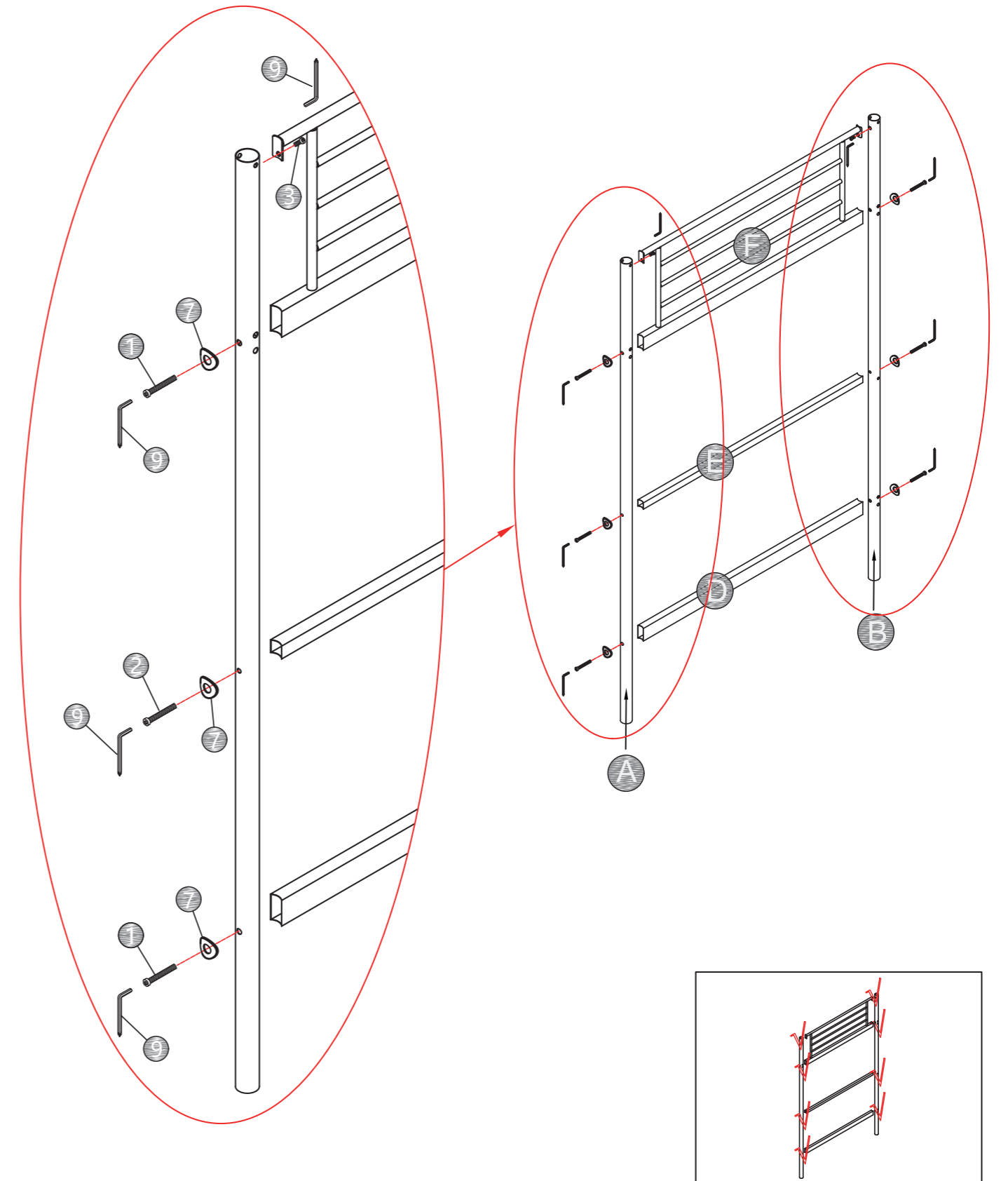

- Step 5 Connect K L T to 3 and 4
- ★ Schritt 5 Verbinden Sie K L T mit 3 und 4
- ▲ Étape 5 Connectez K L T à 3 et 4

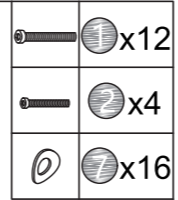

● Attention: Connect K to B, Connect T to A and C

★ Achtung: K mit B verbinden, T mit A und C verbinden

▲ Attention : connectez K à B, connectez T à A et C

● Note: There are two assembly methods in step 5, please choose according to your needs

★ Hinweis: In Schritt 5 gibt es zwei Montagethoden, bitte wählen Sie nach Ihren Bedürfnissen.

▲ Remarque : Il existe deux méthodes d'assemblage à l'étape 5, veuillez choisir en fonction de vos besoins.

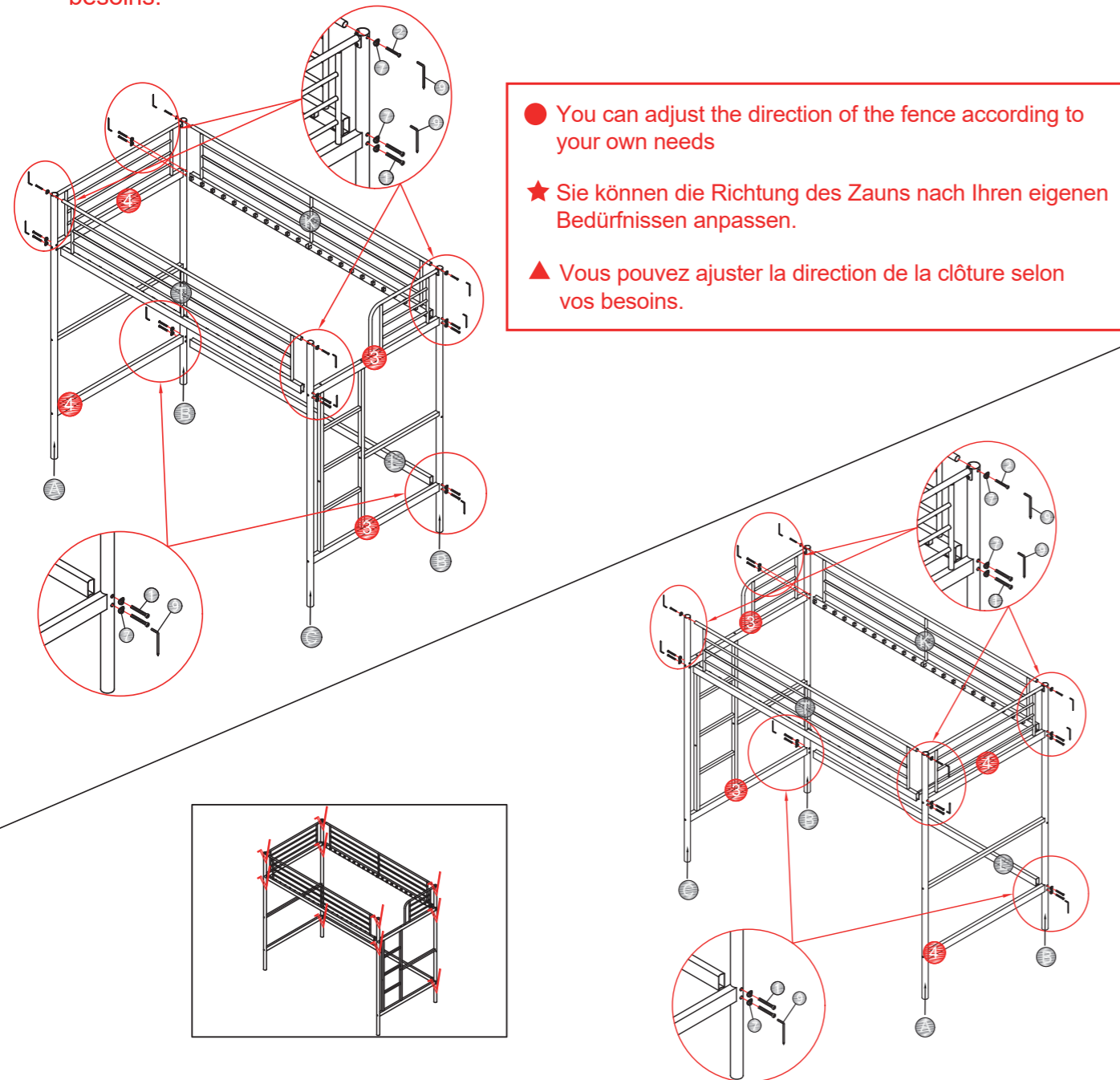

- Step 6 Connect M to 5

- ★ Schritt 6 Verbinden Sie M to 5

- ▲ Étape 6 Connectez M à 5



● Note: The choice of installation method in step 5 does not affect the subsequent installation.

★ Hinweis: Die Wahl der Installationsmethode in Schritt 5 hat keinen Einfluss auf die spätere Installation.

▲ Remarque : Le choix de la méthode d'installation à l'étape 5 n'affecte pas l'installation ultérieure.

