

# INSTRUCTIONS

## IMPORTANT! READ AND FOLLOW THESE INSTRUCTIONS CAREFULLY AND KEEP FOR FUTURE REFERENCE

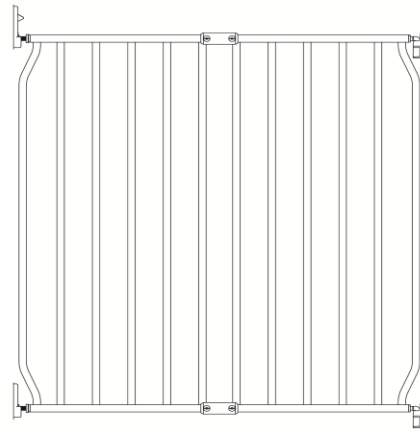

Please read the instructions and warnings carefully before use. Your children's safety is your responsibility.

**WARNING:** Incorrect installation can be dangerous.

**WARNING:** Do not use the safety barrier if any components are damaged or missing.

**WARNING:** This safety barrier must not be fitted across windows.

### Additional Information

Adjusts to fit openings from 70cm to 80cm.

This safety barrier is made from steel and has a manual closing system.

When fitted as instructed, this product conforms to BS EN 1930:2011.

This safety barrier is for domestic use only.

Always check that the safety barrier is correctly closed.

This product has been designed for use with children up to 24 months of age, however this is dependent on individual development, and it may be appropriate to stop using at a younger age. For example, stop using the barrier once your child is capable of climbing it. This safety product will not necessarily prevent all accidents and so be aware of hazards associated with children of all ages using or climbing over it. Never permit children to swing on the moving section, and when operating the gate be mindful of the risk of trapping small fingers or limbs. Sharing these instructions with all other users will support safe operation.

### CLEANING & MAINTENANCE

To clean, wipe with a damp cloth and dry thoroughly. Do not use abrasive or aggressive cleaning agents because they can be detrimental to the health of your child and can affect the finish of the product. The barrier should be checked regularly to ensure that it is secure and functioning in accordance with these instructions. Additional or replacement parts should only be obtained from the manufacturer or distributor. Careless handling may cause damage.

### PRODUCT GUARANTEE:

We want you to be 100% satisfied with your purchase. Our products pass the relevant safety standards and offer great value for money. Furthermore, we offer a one-year manufacturer's guarantee (please retain proof of purchase). If for any reason you are not satisfied with your product, please contact our Customer Service team.

### POSITIONING THE SAFETY BARRIER

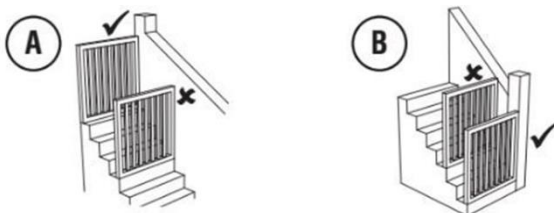

\*A - When used at the top of the stairs, it should not be positioned below the top level.

\*\*B - When used at the bottom of the stairs it should be positioned at the front of the lowest tread possible.

When the safety barrier is used at the top of the stairs, the gate should open towards the landing and be restricted from opening towards the stairwell.

**PARTS CHECKLIST**

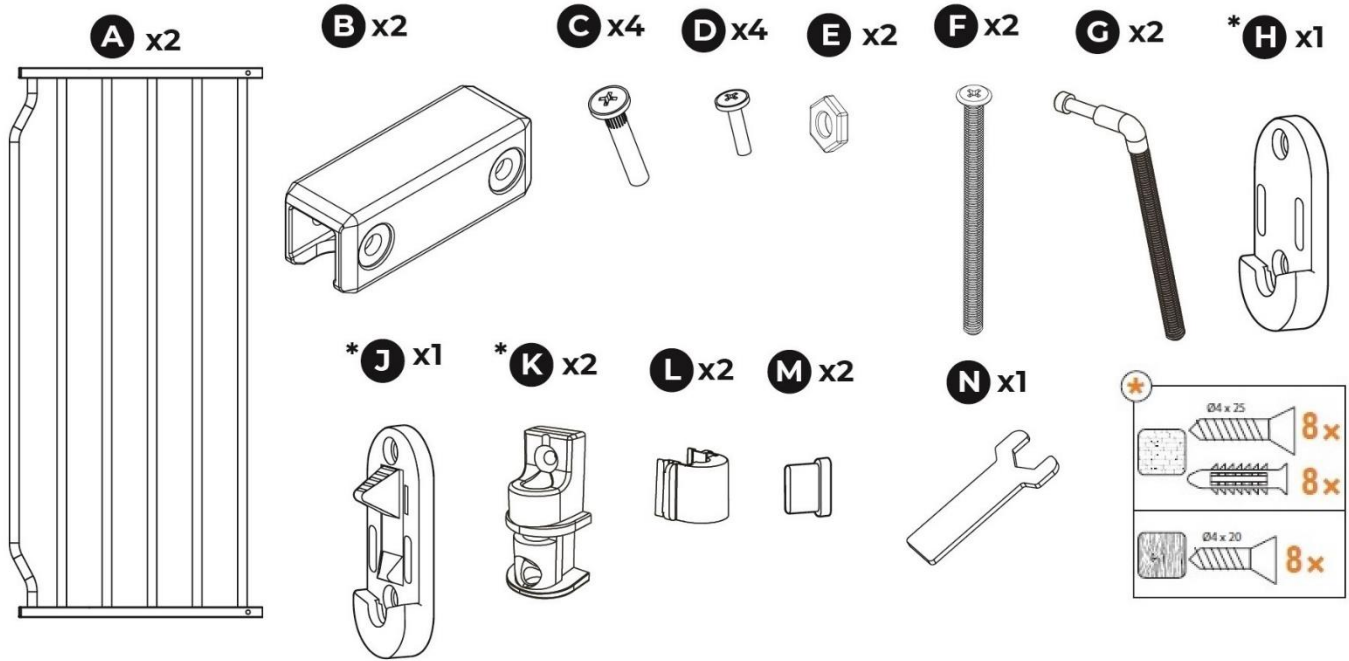

**OPENING SIDE TEMPLATE**



**HINGE SIDE TEMPLATE**



\* Use 8 x Screws - suitable for most wooden surfaces.

\* Use 8 x Screws & Plugs – suitable for most plaster / brick surfaces. Drill Required.

You must install your safety barrier in a strong and secure opening and ensure the surfaces are dry, solid and clean. Make sure to use the appropriate type of fixings depending on the surface available: wooden screws for wooden surface, multi-use plug and concrete screw for concrete surface, plasterboard wall plug and screw for plasterboard surface, metal screw for metal surface. It is your responsibility to ensure that you use the correct fixings for your surfaces / walls. Assemble away from children as the fittings pack contains small parts which may present a choking hazard. Lay out the parts on a soft level surface and compare to the parts checklist. Do not throw away any packaging until you are sure that you have all the parts. Additional gates, panels and spare parts are available at [www.safetots.co.uk](http://www.safetots.co.uk)

**ASSEMBLY INSTRUCTIONS**

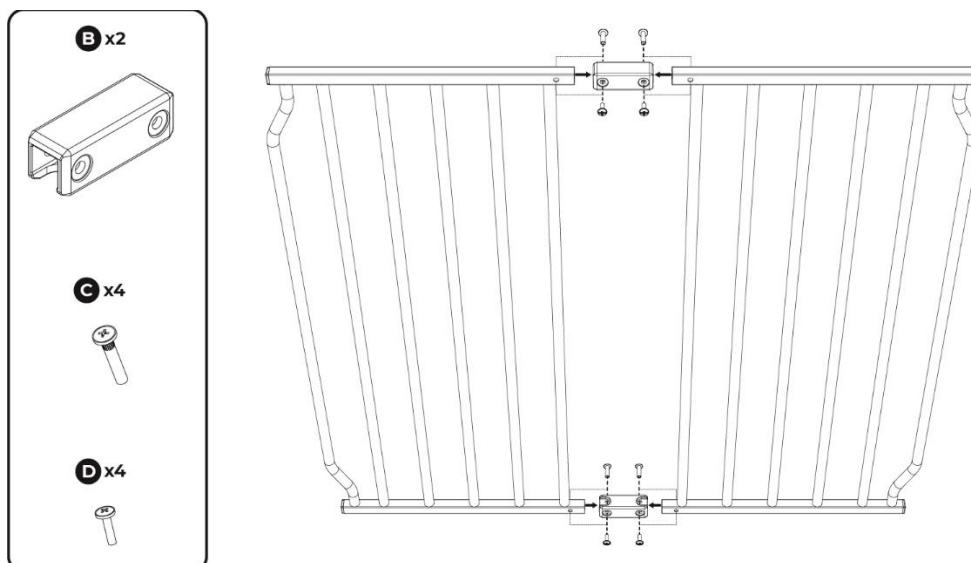

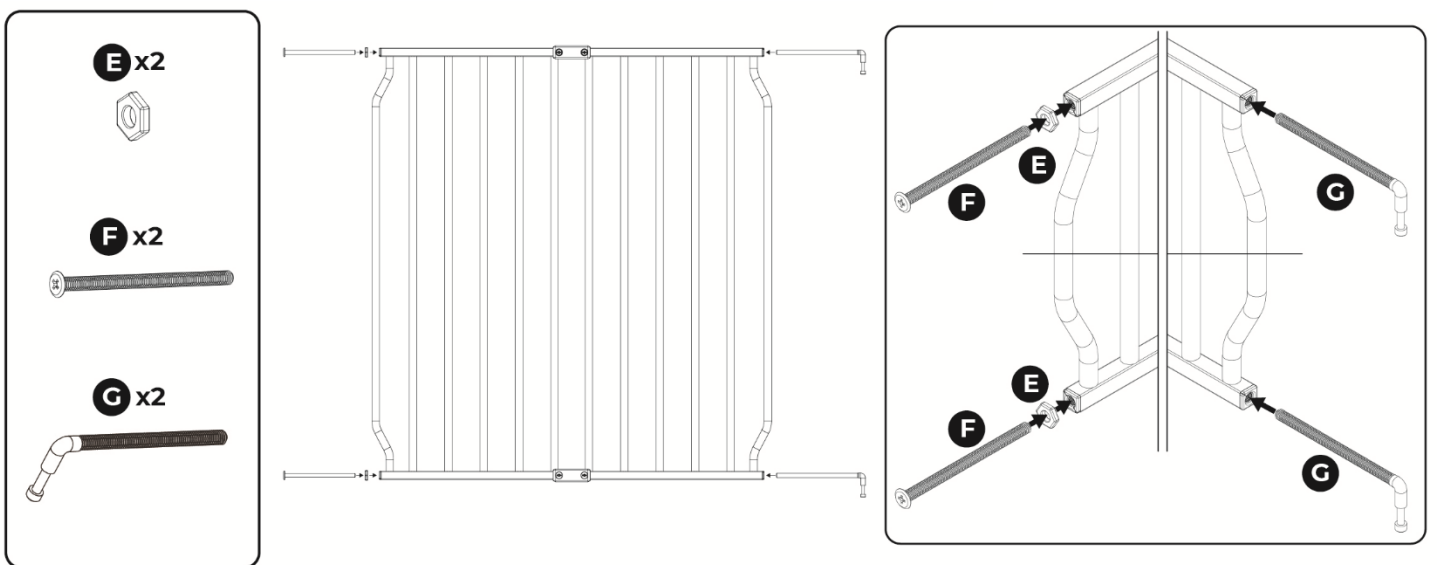
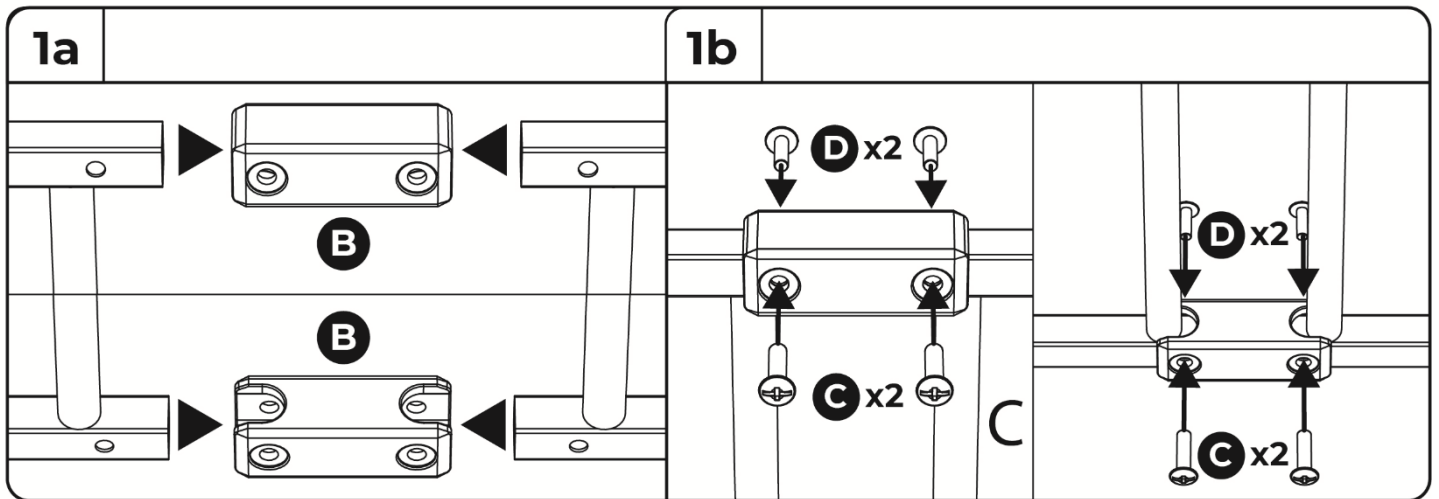

**FITTING THE OPTIONAL ONE-WAY OPENING RESTRICTOR**

When the safety barrier is used at the top of the stairs, the gate should open towards the landing and be restricted from opening towards the stairwell.

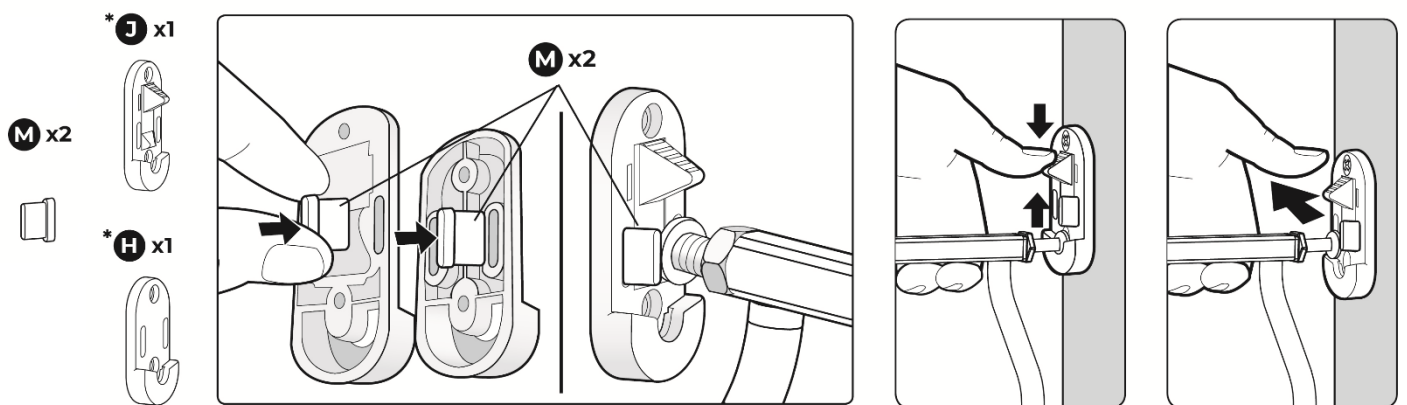

## 2 OPENING SIDE FITTING

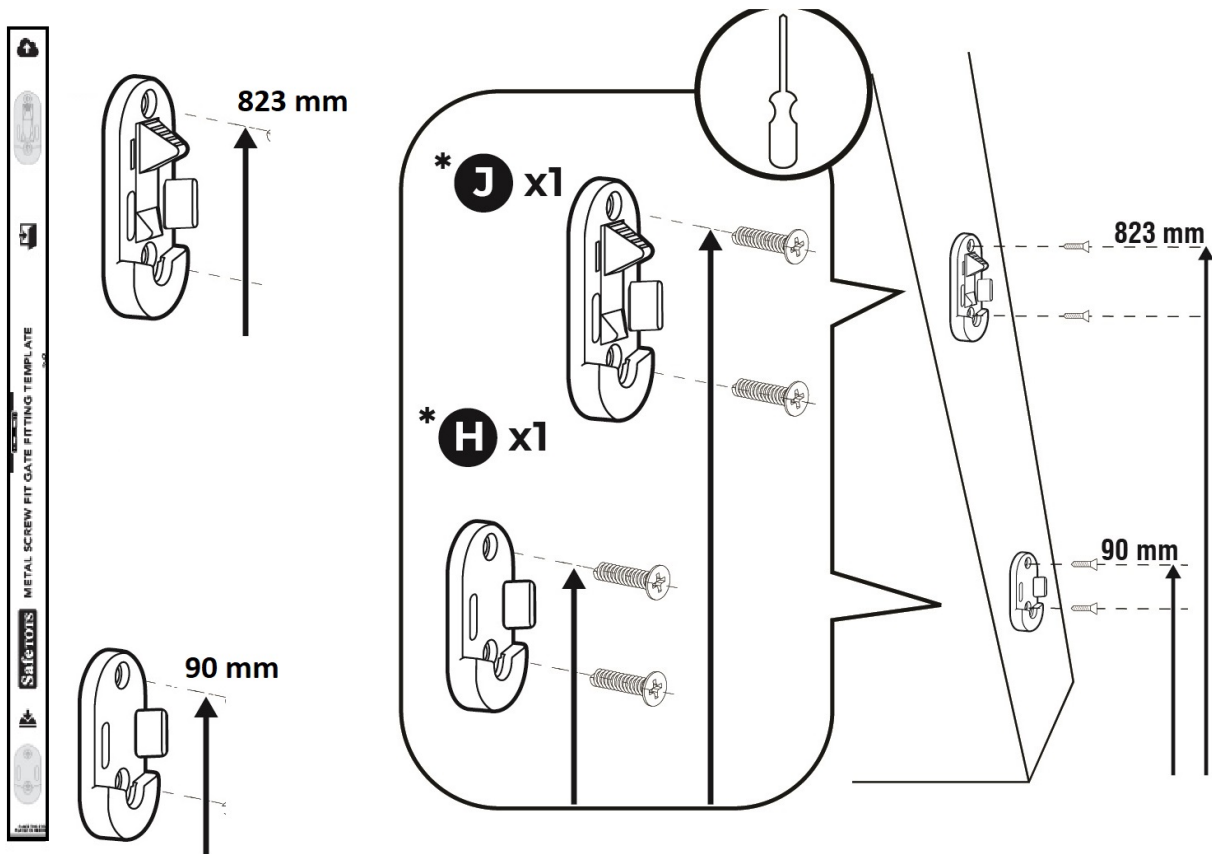

## 3 HINGE SIDE FITTING

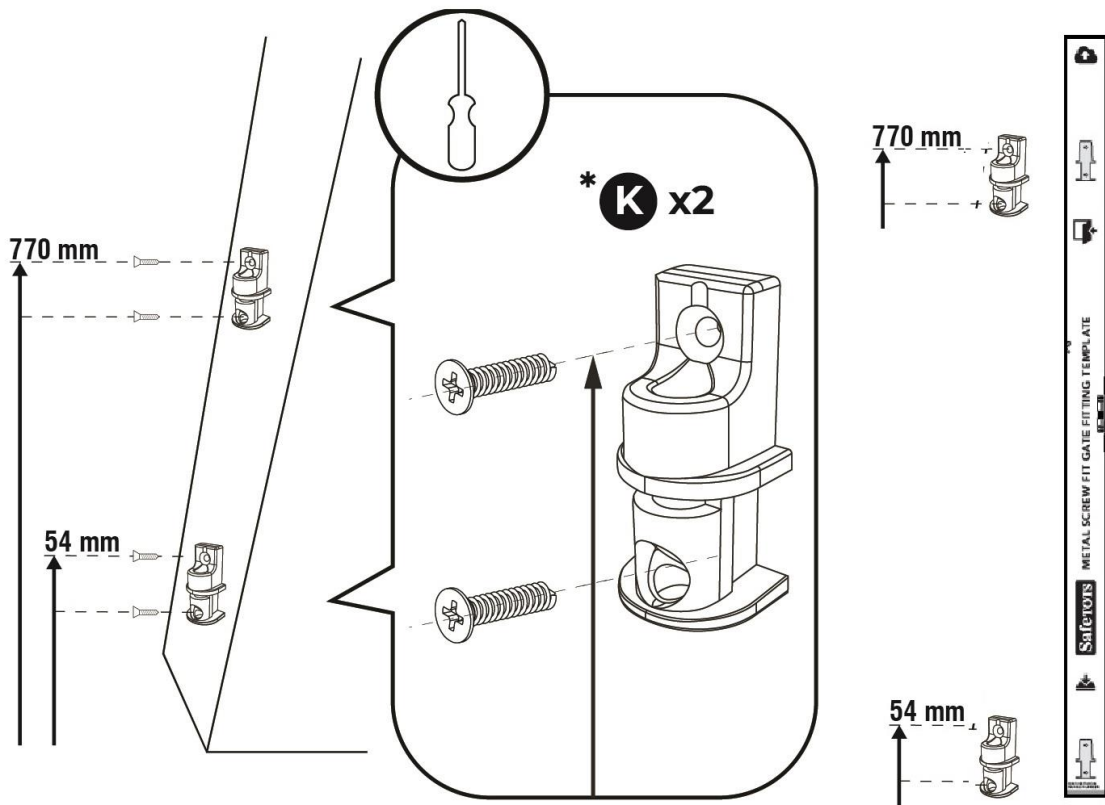

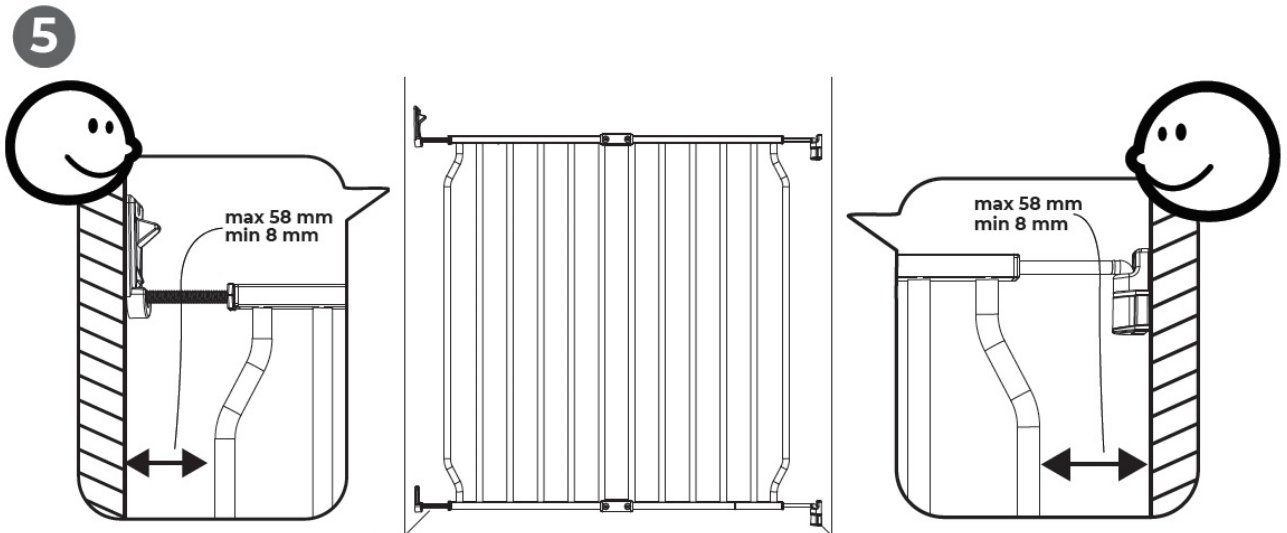
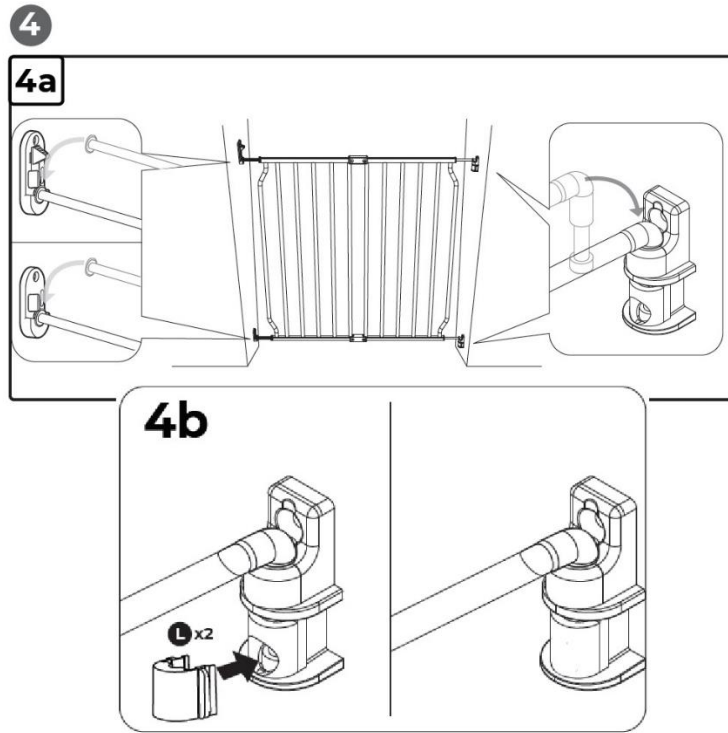

OPERATING INSTRUCTIONS

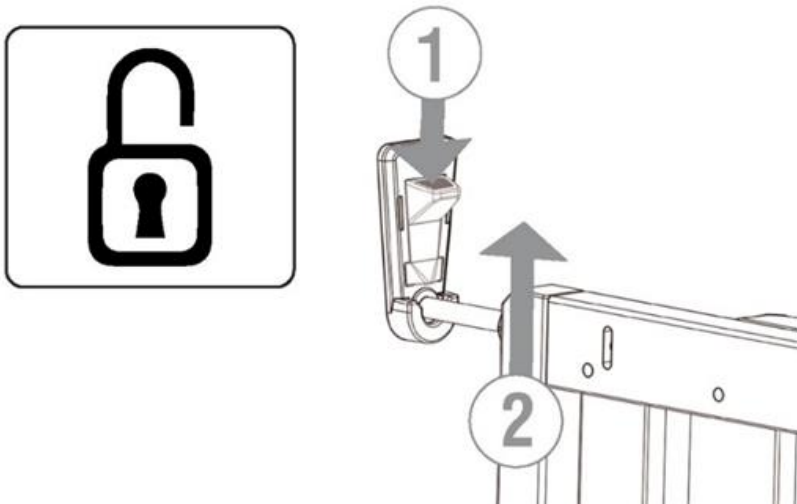

## EXTENDING YOUR ECO SCREW FITTED GATE

Additional gates, 10cm, 20cm and 30cm panels and spare parts are available at [www.safetots.co.uk](http://www.safetots.co.uk)

### EXTENSION GUIDE - Gate with up to 2 extensions

	ECO GATE	10cm Extension	20cm Extension	30cm Extension
70-80cm	X 1			
80-90cm	X 1	X 1		
90-100cm	X 1		X 1	
100-110cm	X 1			X 1
110-120cm	X 1		X 2	
110-120cm	X 1	X 1		X 1
120-130cm	X 1		X 1	X 1
130-140cm	X 1			X 2

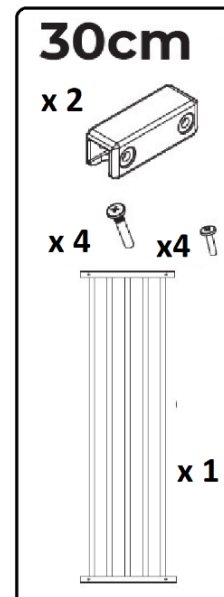
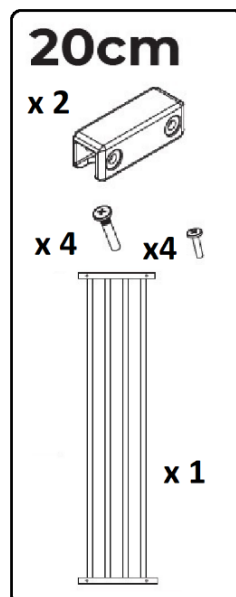
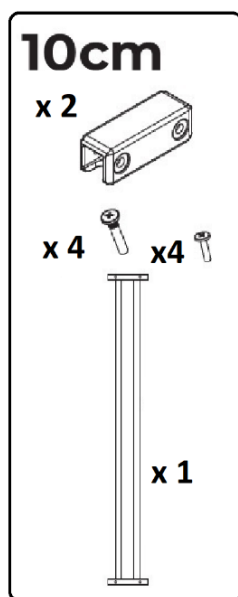
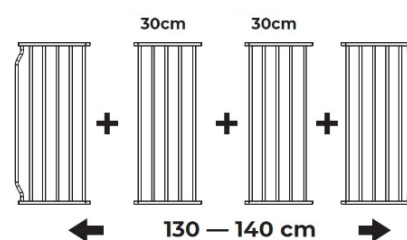
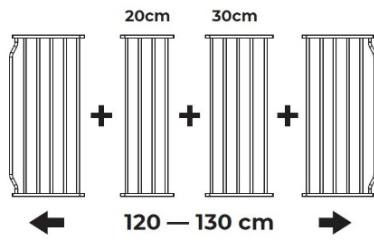
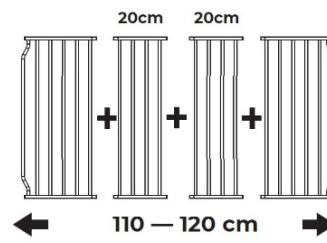
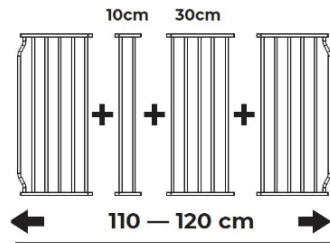
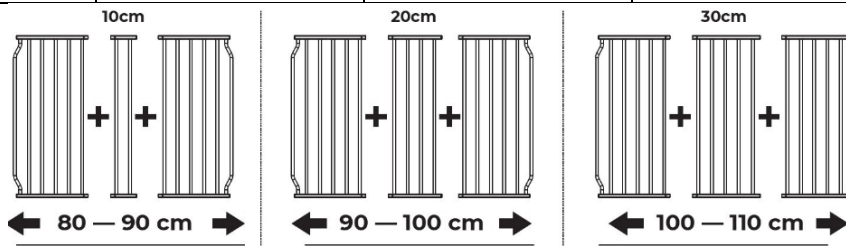

**ES ¡IMPORTANTE! SIGA RIGUROSAMENTE ESTAS INSTRUCCIONES Y GUÁRDELAS COMO FUTURA REFERENCIA**

**AVISO:** Un montaje o ajuste incorrecto de esta barrera de seguridad puede ser peligroso.

**AVISO:** No utilice la barrera de seguridad si faltan piezas o si están dañadas.

**AVISO:** La barrera de seguridad no debe instalarse en ventanas.

**AVISO:** Deje de utilizar la barrera si el niño puede subirse a ella.

**INFORMACIONE ADICIONAL** Si se coloca según las instrucciones, entre dos superficies limpias estructuralmente firmes, esta barrera cumple con la normativa: EN 1930:2011. Esta barrera está diseñada para niños de hasta 24 meses. Esta barrera de seguridad es sólo para uso doméstico. Nunca deje a su hijo solo. Se ajusta a aberturas de 70cm-80cm. Apto para aberturas de puertas o para colocar en la parte superior e inferior de escaleras. Sistema de cierre manual. Asegúrese de que utiliza el tipo de tornillo adecuado dependiendo de la superficie donde la quiera colocar: tornillos para madera si lo quiere fijar a una superficie de madera, taco de uso múltiple y tornillo para superficies específicas, taco y tornillo para superficies de cemento, tornillo para metal para superficies de metal. La barrera debe ajustarse en una abertura estructuralmente sólida libre de grasa y suciedad. Si la barrera ha sido expuesta a algún accidente, no deberá utilizarse de nuevo. Por favor asegurese que la barrera este cerrada adecuadamente después de cada utilización. La posición de la barrera de seguridad en relación a las escaleras puede tener un efecto adverso en la seguridad del niño: \*A - Si la barrera de seguridad se utiliza en la parte superior de las escaleras, no deberá ser colocada en ningún escalón por debajo del escalón más alto. \*\*B - Si la barrera de seguridad se utiliza en la parte inferior de la escalera, deberá colocarse en el escalón más bajo. Cuando la barrera de seguridad se usa en la parte superior de las escaleras, la puerta debe abrirse hacia el pasillo y no hacia las escaleras.

Utilice exclusivamente recambios originales de Safetots para este producto. Procure comprobar periódicamente la seguridad de la fijación y la condición general de las partes. Ajústela si fuera necesario consultando esta guía del usuario. No permita que niños mayores salten por encima de la barrera, ya que puede resultar peligroso.

**CUIDADO DEL PRODUCTO** - Ninguna pieza de esta barrera requiere lubricación. - Limpie la barrera utilizando agua caliente y un detergente suave. - Nunca utilice disolventes, sustancias químicas, limpiadores en polvo o herramientas afiladas para limpiar la barrera.

**FR IMPORTANT! LISEZ ATTENTIVEMENT LES INSTRUCTIONS ET CONSERVER LES POUR POUVOIR LES CONSULTER ULTÉRIEUREMENT SI NÉCESSAIRE**

**AVERTISSEMENT:** Le mauvais montage ou positionnement de cette barrière de sécurité peut s'avérer dangereux.

**AVERTISSEMENT:** Ne pas utiliser la barrière si l'un de ses éléments est endommagé ou manquant.

**AVERTISSEMENT:** Cette barrière de sécurité ne doit pas être montée en travers des ouvertures de fenêtres.

**AVERTISSEMENT:** Ne plus utiliser la barrière une fois l'enfant à même de grimper dessus.

**INFORMATIONS** Quand elle est installée conformément au mode d'emploi, entre deux surfaces solides et stables, cette barrière est conforme à la norme EN 1930 : 2011. Cette barrière est conçue pour les enfants jusqu'à 24 mois. Cette barrière de sécurité est destinée uniquement à un usage domestique. Ne laissez jamais votre enfant sans surveillance. Convient aux ouvertures comprises entre 70cm-80cm. Convient aux encadrements de portes et extrémités supérieure et inférieure des escaliers. Système de fermeture manuel. Veillez à adapter le type de fixation au type de mur : vis à bois pour support bois, chevilles multi usage et vis à béton pour support béton, chevilles multi usage et vis à plâtre pour support plâtre, vis à métaux pour support métallique. La barrière doit être fixée à une ouverture dont la structure est stable et solide. Assurez-vous que sa surface est parfaitement propre, sans traces de graisse. Si votre barrière est endommagée, si elle a subi un choc accidentel, quelle qu'en soit la raison, ne l'utilisez plus. La position de la barrière sur un escalier peut avoir un effet négatif sur la sécurité de votre enfant: \*A - Si la barrière de sécurité est utilisée en haut de l'escalier, il convient de ne pas la positionner plus bas que le palier d'étage. \*\*B - Si la barrière de sécurité est utilisée en bas de l'escalier, il convient de la positionner sur la dernière marche. Lorsque la barrière de sécurité est utilisée en haut des escaliers, la porte doit s'ouvrir vers le palier et ne pas pouvoir s'ouvrir vers la cage d'escalier.

N'utilisez que des pièces supplémentaires ou de rechange fournies par Safetots. Vérifiez régulièrement la solidité des fixations et l'état général des différentes parties de la barrière. Ajustez-les quand c'est nécessaire en suivant ce mode d'emploi. N'autorisez pas vos enfants plus âgés à escalader la barrière. Cela peut représenter un danger. Veillez à ce que la barrière soit bien fermée après chaque utilisation. N'utilisez que des pièces supplémentaires ou de rechange fournies par Safetots. Vérifiez régulièrement la solidité des fixations et l'état général des différentes parties de la barrière. Ajustez-les quand c'est nécessaire en suivant ce mode d'emploi. N'autorisez pas vos enfants plus âgés à escalader la barrière. Cela peut représenter un danger. Veillez à ce que la barrière soit bien fermée après chaque utilisation.

**ENTRETIEN** - Aucune partie de cette barrière ne nécessite de lubrifiant. - Nettoyez la barrière avec un chiffon humide et un détergent doux. - N'utilisez pas de produits abrasifs, ni produits javellisants, ni outils pointus pour nettoyer votre barrière.

**IT IMPORTANTE! SEGUIRE CON CURA LE PRESENTI ISTRUZIONI E CONSERVAR LE PER UN UTILIZZO FUTURO**

**AVVERTIMENTO:** Montaggio o posizionamento incorretti di questa barriera di sicurezza può essere pericoloso.

**AVVERTIMENTO:** Non usate la barriera di sicurezza se qualche componente è danneggiato o manca.

**AVVERTIMENTO:** La barriera di sicurezza non può essere montata di traverso finestre.

**AVVERTIMENTO:** Smettete l'uso della barriera se il bambino è in grado di arrampicarla.

**INFORMAZIONI** Se montato secondo le istruzioni, fra due superfici pilitate, strutturalmente solide, il cancelletto è conforme alla normativa: EN 1930:2011. Questa barriera è stata progettata per bambini di età fino a 24 mesi. Questo girolo può essere usato solo per usi domestici. Non lasciare mai incustodito il vostro bambino. La barriera si adatta ad aperture da 70cm-80cm. Adatto ai telai delle porte ed alle estremità superiori ed inferiori delle scale. Sistema di chiusura manual. Adattate il tipo di fissaggio a seconda del tipo di superficie a vostra disposizione: Utilizzate viti per legno per superfici in legno, tasselli multi-uso e viti per calcestruzzo per superfici in calcestruzzo, tasselli multi-uso e viti da cartongesso per superfici in cartongesso, viti da lamiera per superfici metalliche. Montare la barriera in un'apertura di costruzione solida esente da sporcizia e grasso. Qualora sia stata soggetta ad un incidente, la barriera non deve essere più utilizzata. Il posizionamento della barriera su una scala può avere un effetto negativo sulla sicurezza del Vostro bambino: \*A - Se la barriera di sicurezza viene posizionata in cima alle scale, deve essere ubicata esclusivamente sul gradino superiore. \*\*B - Se la barriera di sicurezza viene invece posizionata in fondo alle scale, deve essere ubicata sul gradino più basso. Quando il cancelletto di sicurezza è usato in cima alle scale, deve aprirsi in direzione del pianerottolo e non in direzione delle scale. Utilizzare esclusivamente ricambi originali Safetots per questo prodotto. Controllare periodicamente che le staffe siano sicure e che le parti si trovino in buone condizioni. Se necessario regolare la barriera attenendosi alle presenti istruzioni. Non permettere ai bambini più grandi di scavalcare la barriera in quanto ciò può costituire un pericolo. Assicuratevi che il cancelletto sia chiuso in maniera appropriata ogni qualvolta viene usato.

**MANUTENZIONE DEL VOSTRO PRODOTTO** - Nessuna parte della barriera necessita di lubrificazione. - Pulire la barriera utilizzando acqua calda e un detergente neutro. - Per pulire la barriera non utilizzare mai solventi, polveri abrasive chimiche o utensili taglienti.

**DE WICHTIG! DIE FOLGENDEN ANLEITUNGEN SIND SORGFÄLTIG ZU LESEN UND FÜR SPÄTERES NACHSCHLAGEN AUFZUBEWAHREN**

**WARNUNG:** Die falsche Montage oder Einbauposition dieses Sicherheitsgitters kann ein Sicherheitsrisiko darstellen.

**WARNUNG:** Das Sicherheitsgitter nicht verwenden, wenn Teile beschädigt sind oder fehlen.

**WARNUNG:** Das Sicherheitsgitter nicht in Fensteröffnungen anbringen.

**WARNUNG:** Das Sicherheitsgitter nicht mehr verwenden, wenn Ihr Kind hinüberklettern kann.

**INFORMATIONEN** Das Gitter erfüllt die Anforderungen der Norm EN 1930:2011, sofern es wie beschrieben zwischen zwei sauberen, festen Stützflächen eingesetzt wird. Dieses Sicherheitsgitter ist für Kinder bis zu 24 Monaten geeignet. Dieses Babygitter ist nur für den Gebrauch im Hause geeignet. Kinder niemals unbeaufsichtigt lassen. Passt in Durchgangsöffnungen von 70cm-80cm Geeignet für Türrahmen und für obere sowie untere Treppenabsätze. Manuelles VerschlussSystem. Passen Sie die Art der Befestigung der verfügbaren Oberfläche an: Holzschrauben für Holzoberflächen, Mehrzweckdübel und Betonschrauben für Betonoberflächen, Mehrzweckdübel und Gipsschrauben für Gipsoberflächen, Metallschrauben für Metalloberflächen. Das Sicherheitsgitter darf nur in eine stabile, fett- und schmutzfreie Durchgangsöffnung eingebaut werden. Falls es einen Unfall mit dem Sicherheitsgitter gegeben hat, darf es nicht mehr verwendet werden. Die Position des Sicherheitsgitters auf der Treppe könnte sich negativ auf die Sicherheit Ihres Kindes auswirken: \*A - Soll das Gitter zum Schutz vor dem Herabstürzen an einer Treppe angebracht werden, darf dies nur auf dem obersten Treppenabsatz und nicht über einer tiefer gelegenen Stufe geschehen. \*\*B - Soll es dagegen am untersten Ende der Treppe das Kind am Treppensteigen hindern, muss es auf der untersten Stufe angebracht werden. Wenn das Sicherheitsgitter am oberen Treppenabsatz verwendet wird, sollte es so angebracht werden, dass es sich in Richtung des Treppenabsatzes und nicht Richtung der Treppe öffnet.

Nur Original-Ersatzteile von Safetots für dieses Produkt verwenden. Regelmäßig die Sicherheit der Befestigungen und den allgemeinen Zustand der Teile überprüfen. Eventuelle Justierungen wie in dieser Anleitung beschrieben vornehmen. Älteren Kindern aus Sicherheitsgründen nicht erlauben, über das Sicherheitsgitter zu klettern. Stellen Sie sicher, dass die Schutzgitter nach jedem Öffnen wieder richtig geschlossen sind.

**PFLEGEHINWEIS** - Keines der Sicherheitsgitterteile muss geschmiert werden. - Das Sicherheitsgitter mit warmem Wasser und einem milden Reinigungsmittel reinigen. - Zur Reinigung des Sicherheitsgitters niemals Lösungsmittel, Chemikalien, Scheuerpulver oder scharfe Gegenstände verwenden.