

## INSTRUCTION MANUAL

### MANUEL D'INSTRUCTIONS

### MANUAL DE INSTRUCCIONES

Single Handle Lavatory Faucet  
 Robinet de lavabo à une poignée  
 Llave de una sola manija para lavabo

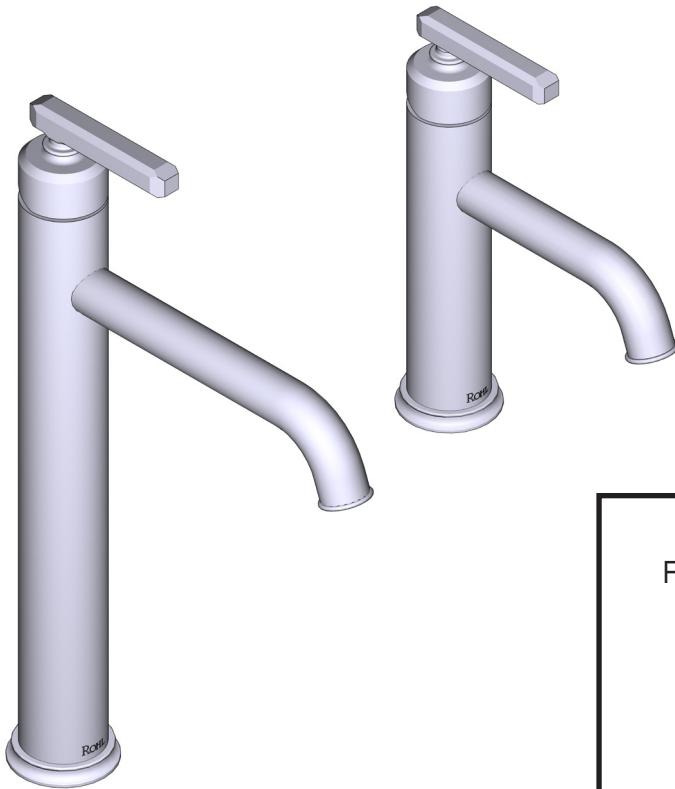

#### HELPFUL TOOLS

For safety and ease of installation, the use of these helpful tools is recommended.

#### OUTILS UTILES

Pour des raisons de sécurité et de facilité d'installation, l'utilisation de ces outils utiles est recommandée.

#### HERRAMIENTAS ÚTILES

Por seguridad y facilidad de instalación, se recomienda el uso de estas útiles herramientas.

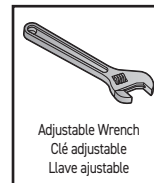

Adjustable Wrench  
 Clé ajustable  
 Llave ajustable



Safety Glasses  
 Lunettes de sécurité  
 Gafas de seguridad

For warranty or additional information, contact:

#### US Customers

U.S.A.  
[houseofrohl.com/support](http://houseofrohl.com/support)  
 1-800-777-9762

QUEBEC / MARITIMES / WESTERN CANADA  
 QUÉBEC / MARITIMES / OUEST CANADIEN  
 QUEBEC / MARITIMOS / CANADA OCCIDENTAL  
[houseofrohl.ca/support](http://houseofrohl.ca/support)  
 1-866-473-8442

#### Canadian Customers

ONTARIO  
[houseofrohl.ca/support](http://houseofrohl.ca/support)  
 1-800-287-5354

# ROHL

## Parts List

- |                        |                        |
|------------------------|------------------------|
| A. Handle Assembly     | I. Mounting Bracket    |
| B. Handle Dome         | J. Mounting Nut        |
| C. Cartridge Nut       | K. Faucet Supply Lines |
| D. Cartridge           |                        |
| E. Spout Body          |                        |
| F. Aerator             |                        |
| G. Escutcheon & O-Ring |                        |
| H. Mounting Shank      |                        |

## Liste des pièces

- |                            |   |
|----------------------------|---|
| A. Assemblage de poignée   | I. Support de montage                         |
| B. Dôme de poignée         | J. Écrou de montage                           |
| C. Écrou de cartouche      | K. Conduites d'alimentation en eau du robinet |
| D. Cartouche               |   |
| E. Corps du bec            |   |
| F. Aérateur                |   |
| G. Rosace et joint torique |   |
| H. Tige de montage         |   |

## Lista de piezas

- |                            |                                     |
|----------------------------|-------------------------------------|
| A. Ensamblado de la manija | I. Soporte de montaje               |
| B. Cúpula de la manija     | J. Tuerca de montaje                |
| C. Tuerca de cartucho      | K. Líneas de suministro de la llave |
| D. Cartucho                |                                     |
| E. Cuerpo de la boquilla   |                                     |
| F. Aireador                |                                     |
| G. Chapetón y junta tórica |                                     |
| H. Varilla de montaje      |                                     |

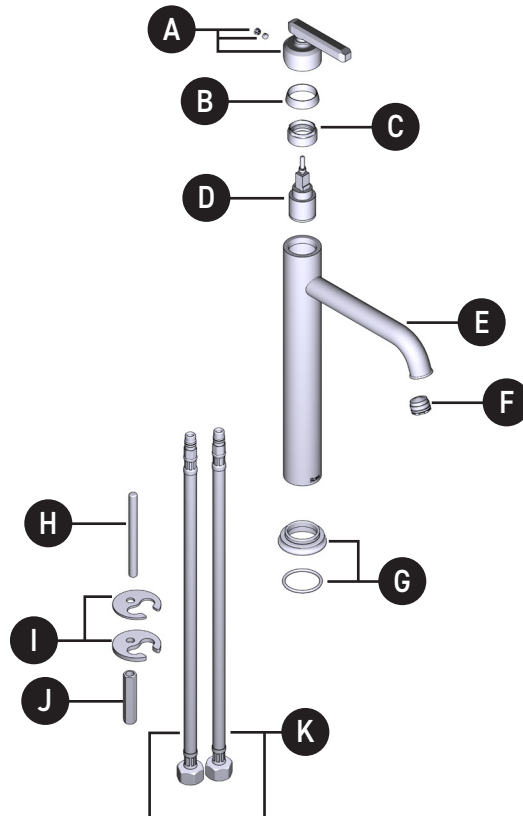
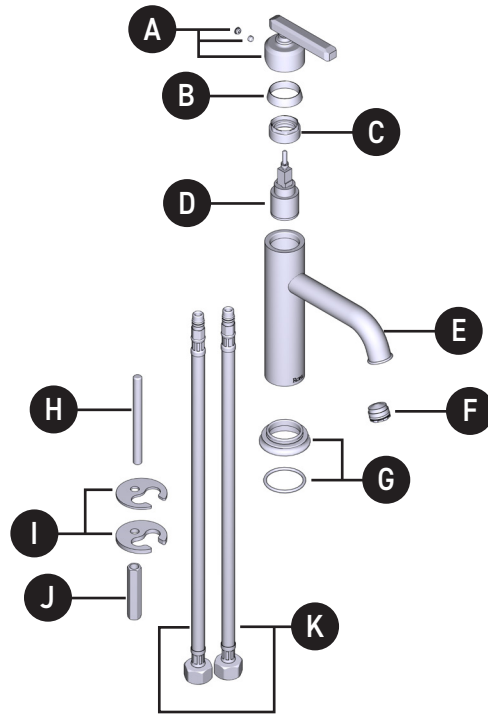

### CAUTION – TIPS FOR REMOVAL OF OLD FAUCET:

Always turn water supply OFF before removing existing faucet or disassembling the valve. Open faucet handle to relieve water pressure and ensure that complete water shut-off has been accomplished.

### ATTENTION – CONSEILS POUR LE RETRAIT DE L'ANCIEN ROBINET:

Toujours couper l'alimentation en eau avant de retirer ou de démonter le robinet. Ouvrir le robinet pour libérer la pression d'eau et pour s'assurer que l'alimentation en eau a bien été coupée.

### PRECAUCIÓN – CONSEJOS PARA CAMBIAR LA LLAVE MEZCLADORA:

Siempre CIERRE la toma de agua antes de quitar la llave existente o desmontar la válvula. Abra la llave para liberar la presión, y asegúrese de que esté bien cerrada el agua.

### Icon Legend/ Légende des icônes/ Leyenda de Iconos/



Warning  
Avertissement  
Advertencia



Above sink  
Au-dessus du lavabo  
Encima del lavabo



Below sink  
En dessous du lavabo  
Debajo del fregadero

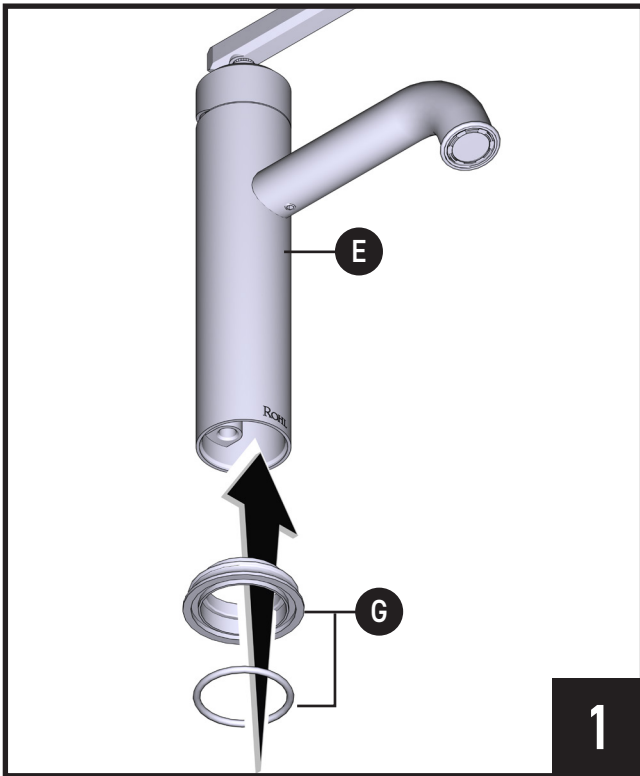

1. Install Escutcheon and O-Ring (G) to bottom of Spout Body (E).
1. Installer la rosace et le joint torique (G) à la base du corps du bec (E).
1. Instale el chapetón y la junta tórica (G) en la parte inferior del cuerpo de la boquilla (E).

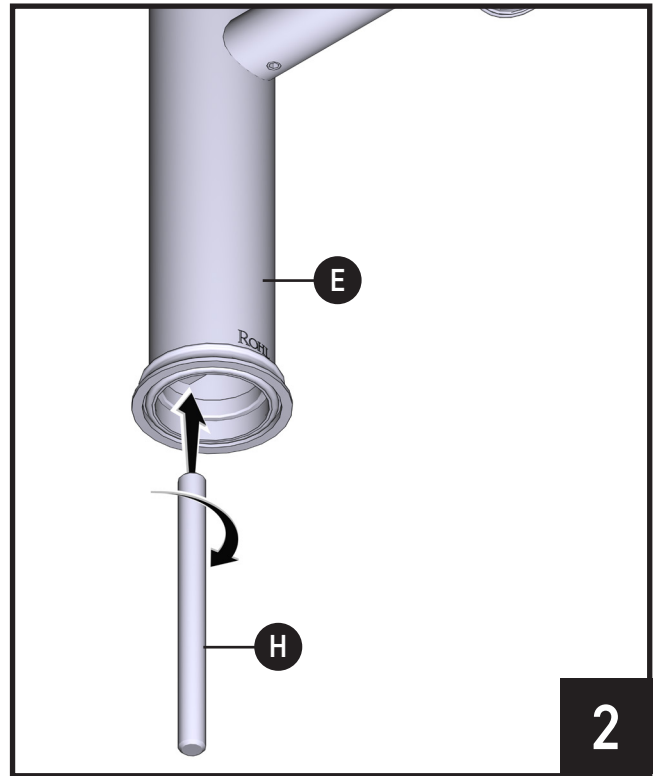

1. Thread Mounting Shank (H) into opening of Spout Body (E).
1. Visser la tige de montage (H) dans l'ouverture du corps du bec (E).
1. Enrosque la varilla de montaje (H) en la abertura del cuerpo de la boquilla (E).

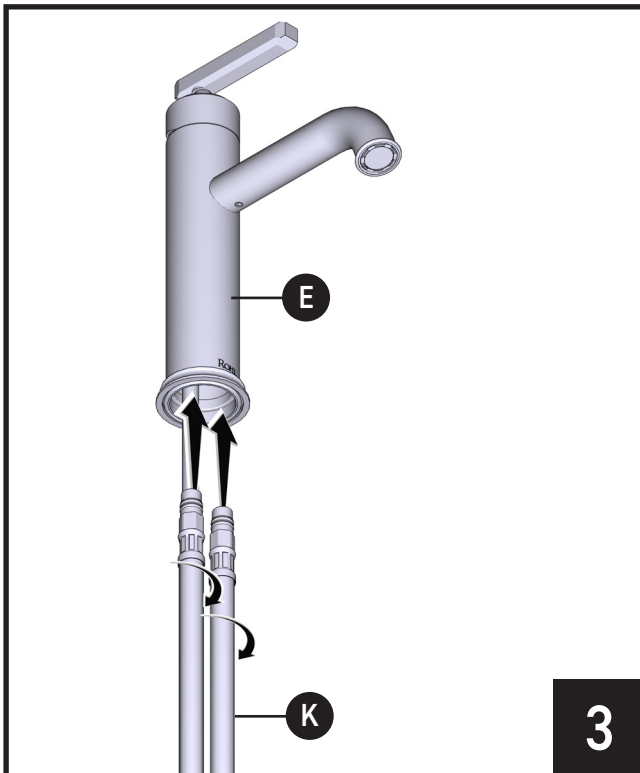

1. Install Faucet Supply Lines (K) into bottom of Spout Body (E).
1. Installer les conduites d'alimentation du robinet (K) dans la base du corps du bec (E).
1. Instale las líneas de suministro de la llave (K) en la parte inferior del cuerpo de la boquilla (E).

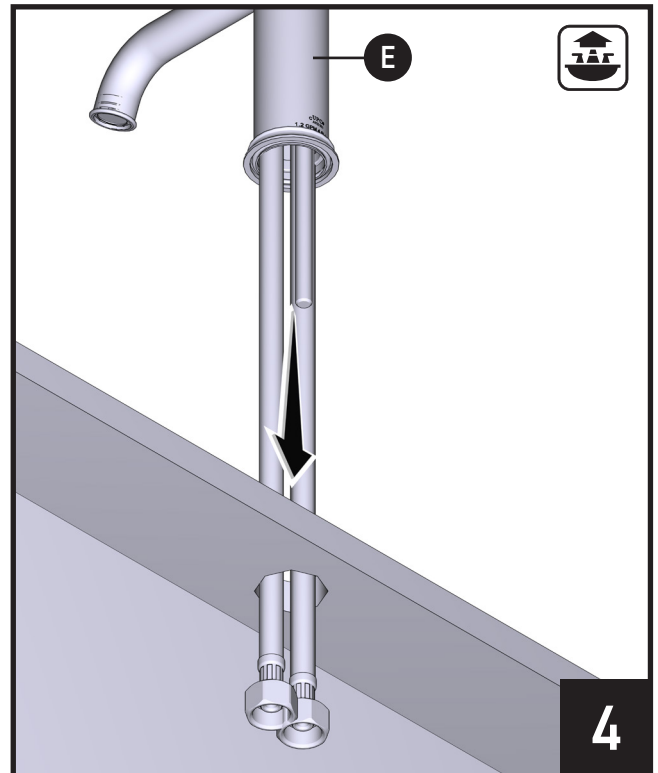

1. Install assembled faucet into sink hole opening until full seated on sink.
1. Installer le robinet assemblé dans l'ouverture de l'évier jusqu'à ce que le robinet repose entièrement à plat sur le lavabo.
1. Instale la llave ensamblada en la abertura del orificio del lavabo hasta que quede completamente asentada.

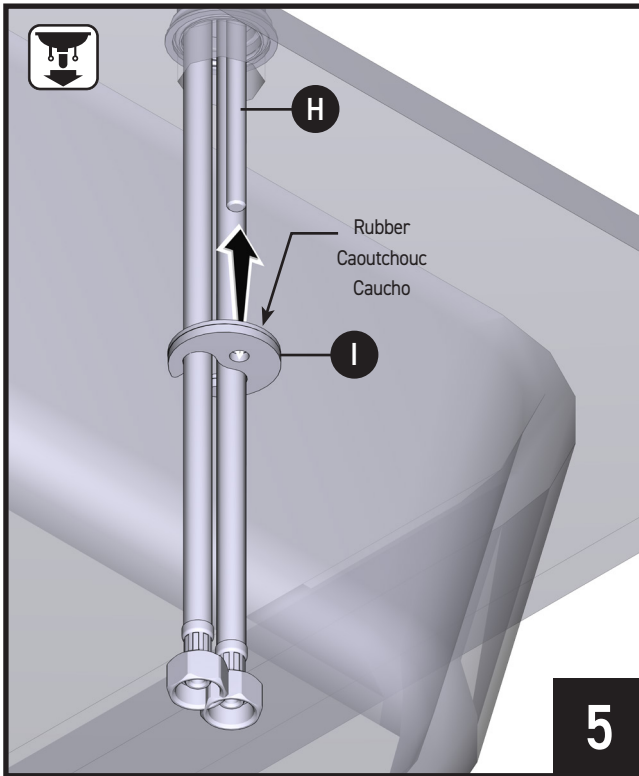

1. Install Mounting Bracket (I) with rubber side facing up onto Mounting Shank (H).
1. Installer le support de montage (I), le côté en caoutchouc orienté vers le haut, sur la tige de montage (H).
1. Instale el soporte de montaje (I) con el lado de goma hacia arriba en la varilla de montaje (H).

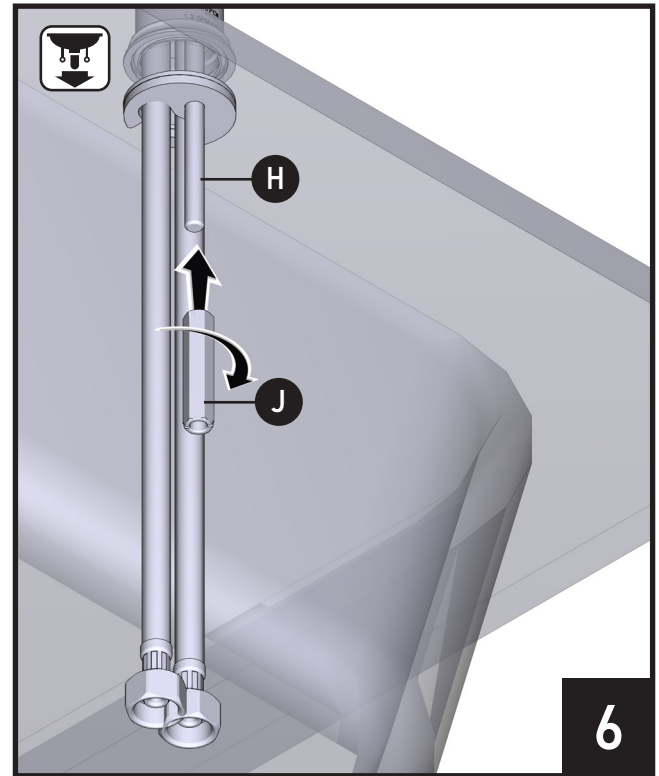

1. Install Mounting Nut (J) onto Mounting Shank (H) as shown.
1. Installer l'écrou de montage (J) sur la tige de montage (H), comme illustré.
1. Instale la tuerca de montaje (J) en la varilla de montaje (H) como se muestra.

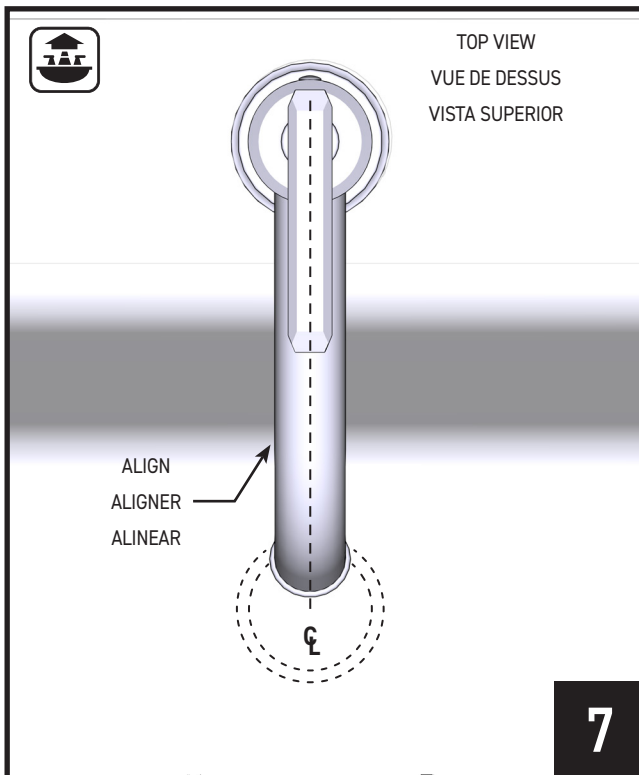

1. Check overall faucet alignment with sink drain hole from the top view.
1. Vérifier, vu du dessus, l'alignement général du robinet sur l'orifice du drain du lavabo.
1. Verifique la alineación general de la llave con el orificio de drenaje del lavabo desde la vista superior.

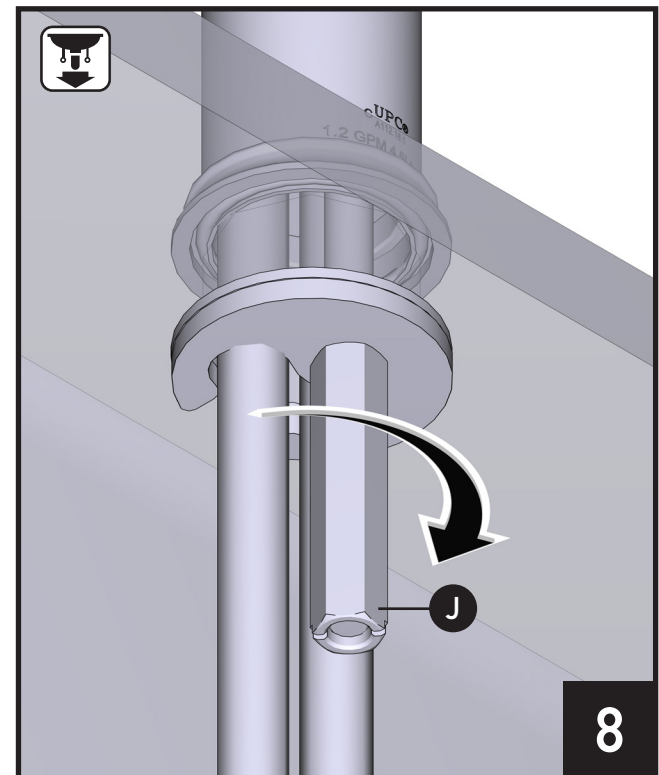

1. Hand-tighten Mounting Nut (J), once faucet alignment is confirmed.
1. Une fois confirmé le bon alignement du robinet, serrer à la main l'écrou de montage (J).
1. Apriete a mano la tuerca de montaje (J), una vez que se confirme la alineación de la llave.

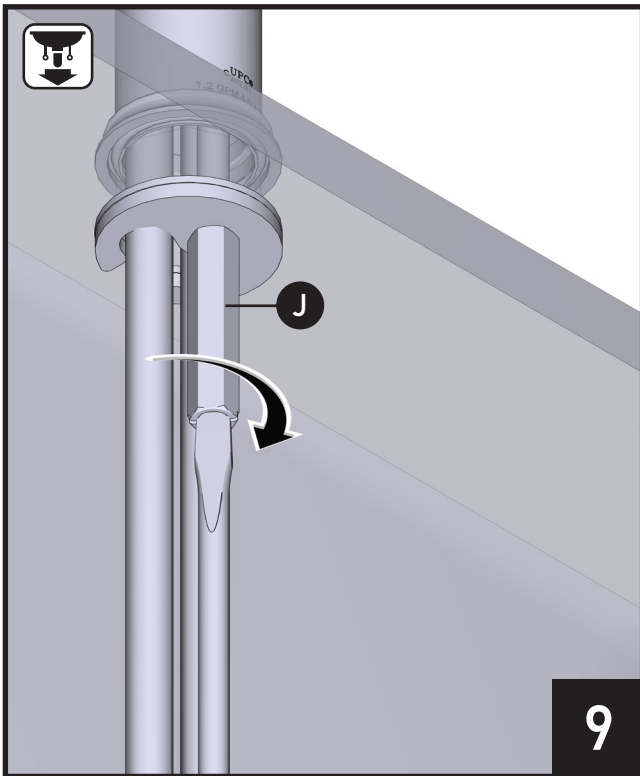

1. Finish tightening Mounting Nut (J) with screwdriver.
1. Terminer le serrage de l'écrou de montage (J) avec un tournevis.
1. Termine de apretar la tuerca de montaje (J) con un desarmador.

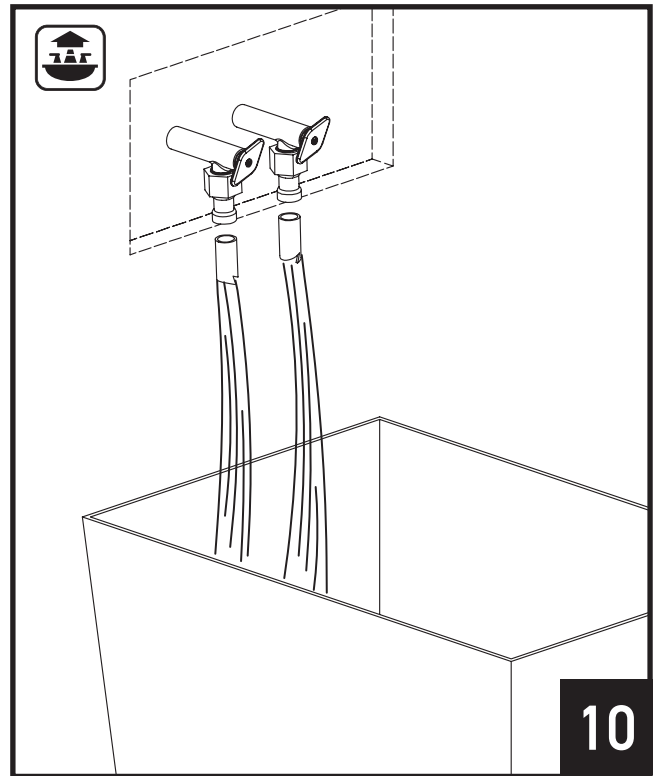

1. Run hot and cold water for 5 seconds.
1. Faire couler l'eau chaude et l'eau froide pendant 5 secondes.
1. Deje correr agua fría y caliente durante 5 segundos.

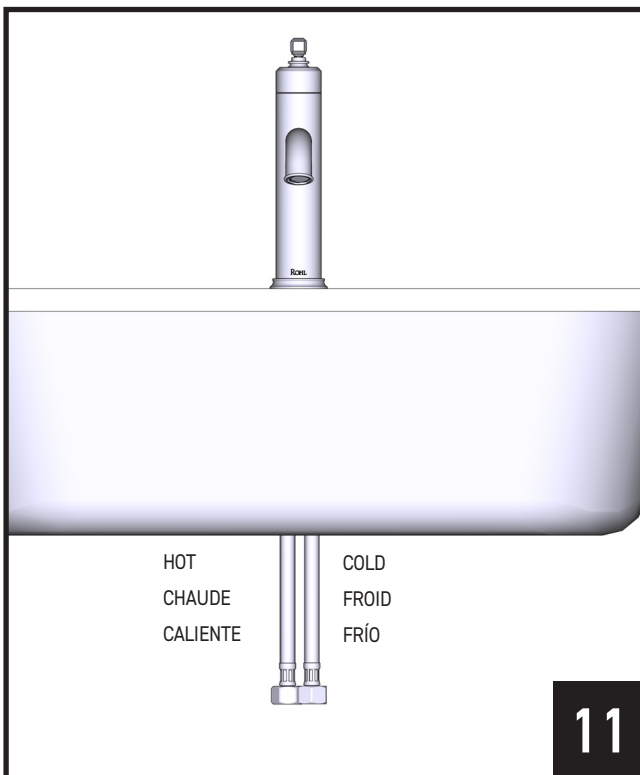

1. Check front view overall installation.
1. Vérifier l'installation du robinet, vue de face.
1. Compruebe la instalación general de la vista frontal.

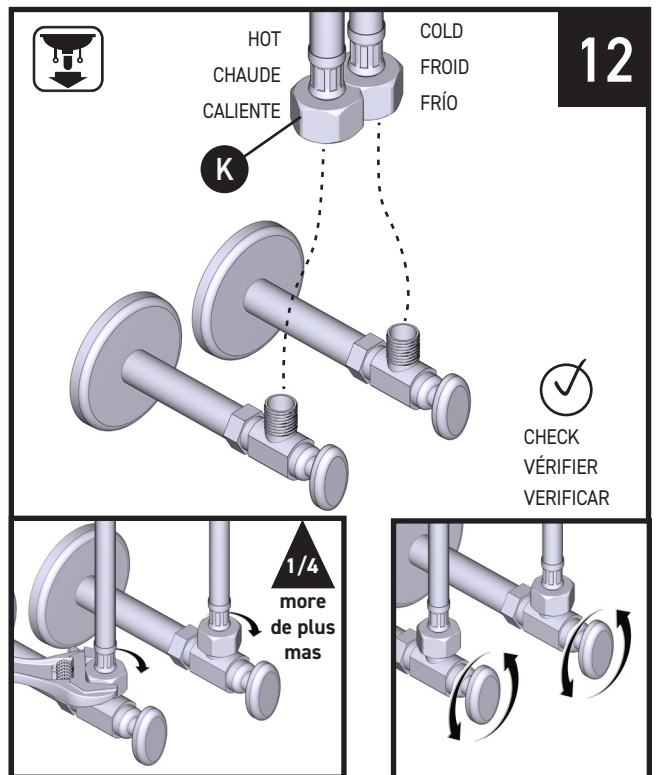

1. Attach faucet supply lines (K) to shut off valves. Tighten by hand, then 1/4 turn more with adjustable wrench. Turn on water and check for leaks.
1. Fixer les conduites d'alimentation en eau (K) aux robinets d'arrêt. Les serrer à la main, puis faire 1/4 de tour supplémentaire avec une clé ajustable. Ouvrir l'eau et vérifier qu'il n'y a aucune fuite.
1. Conecte las líneas de suministro de la llave (K) a las llaves de paso. Apriete a mano, después 1/4 de vuelta más con una llave inglesa. Abra la llave del agua y verifique que no haya fugas.

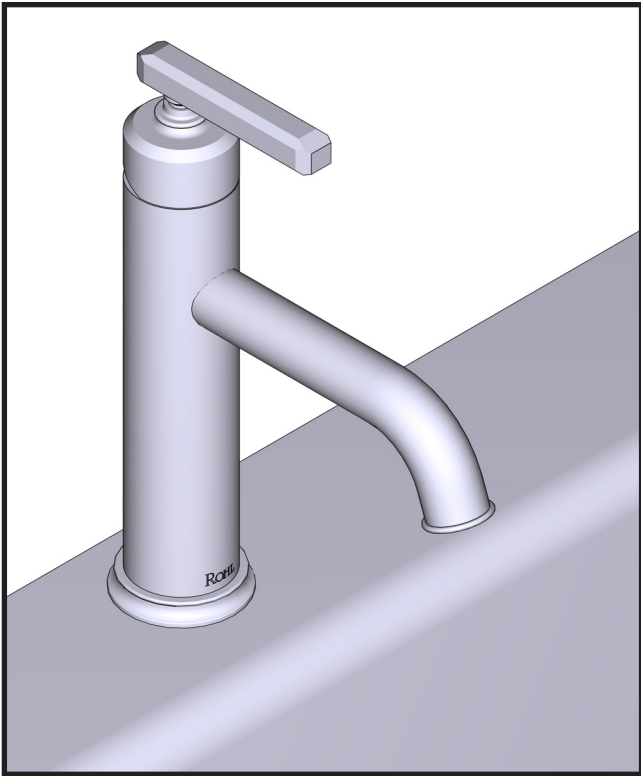

Installation is complete.

L'installation est terminée.

La instalación está completa.

**For warranty or additional information, contact:**

**US Customers**

U.S.A.  
[houseofrohl.com/support](http://houseofrohl.com/support)  
1-800-777-9762

QUEBEC / MARITIMES / WESTERN CANADA  
QUÉBEC / MARITIMES / OUEST CANADIEN  
QUEBEC / MARITIMOS / CANADA OCCIDENTAL  
[houseofrohl.ca/support](http://houseofrohl.ca/support)  
1-866-473-8442

**Canadian Customers**

ONTARIO  
[houseofrohl.ca/support](http://houseofrohl.ca/support)  
1-800-287-5354

**Riobel**

**PERRIN & ROWE**  
LONDON



victoria ⊕ albert®

**ROHL**