

1

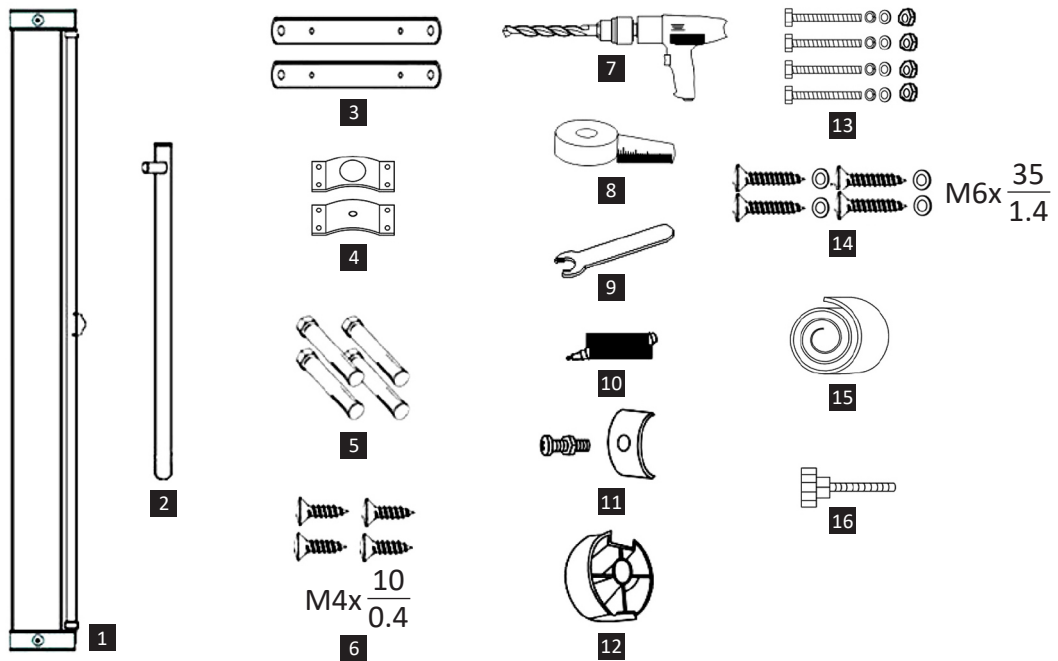

2

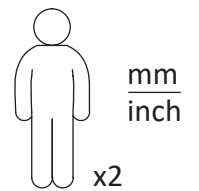
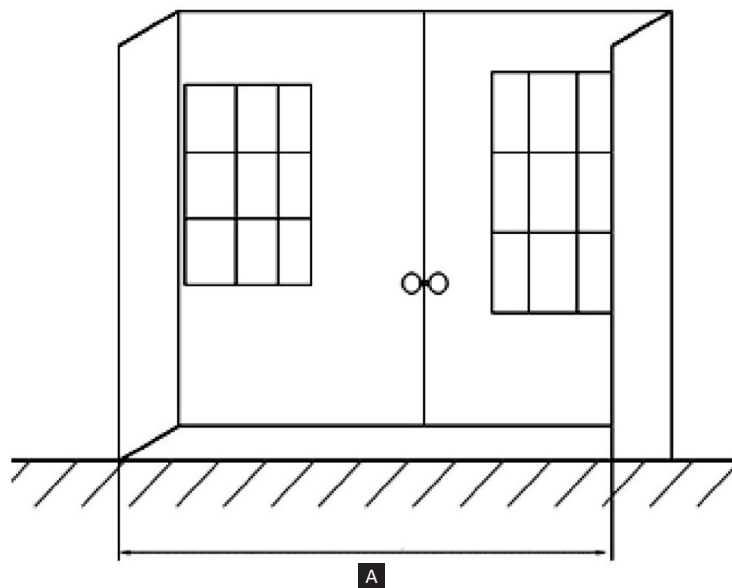

3

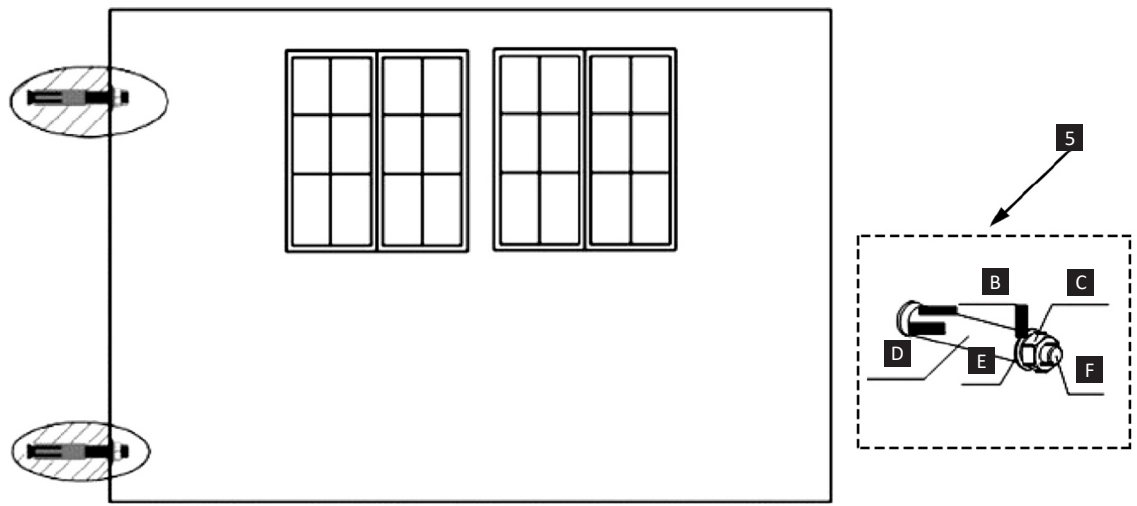

4

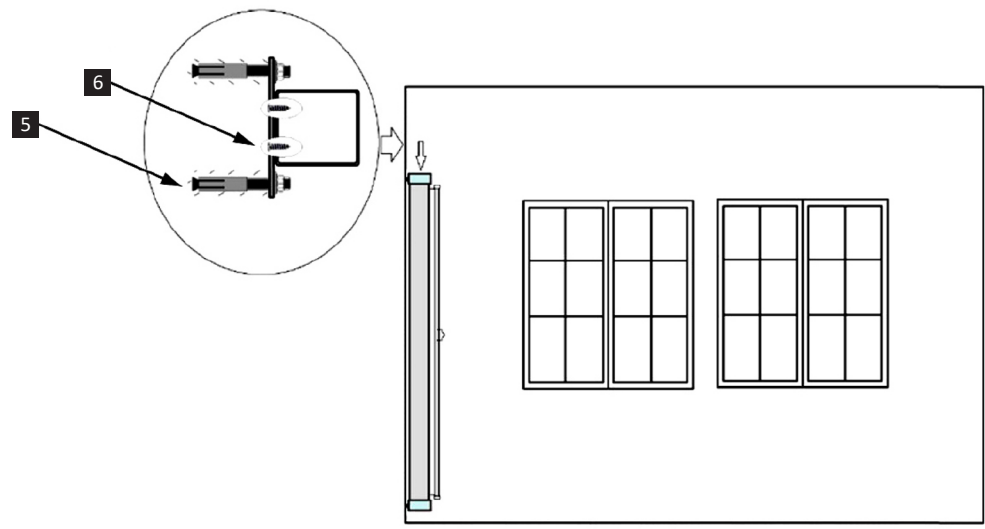

5

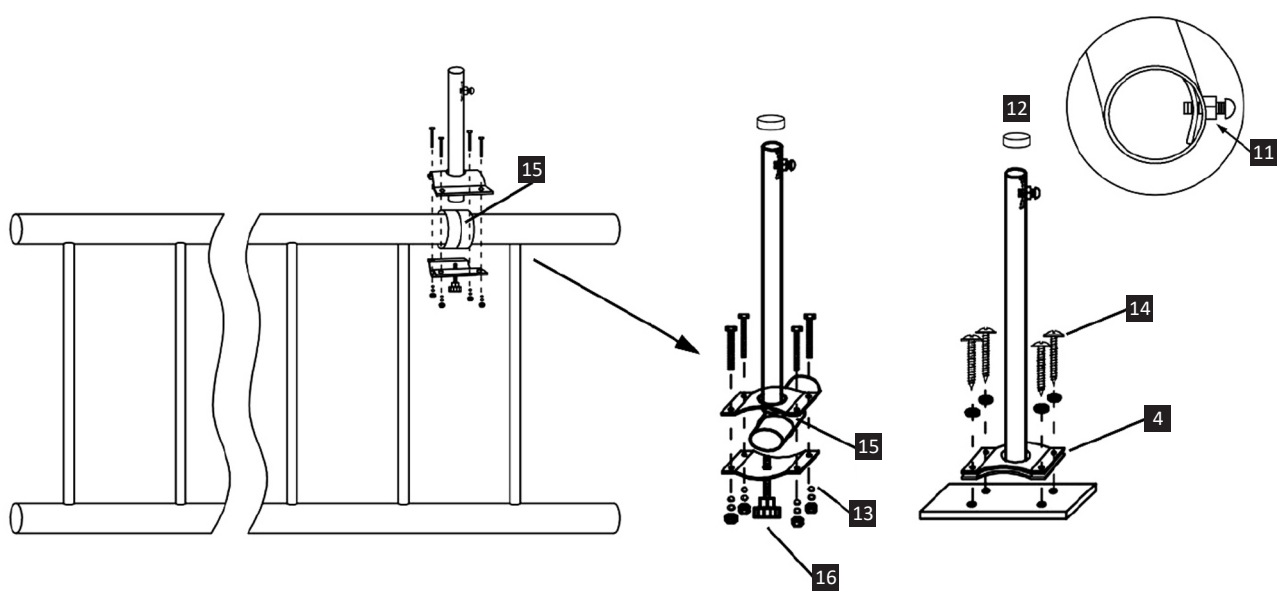

6

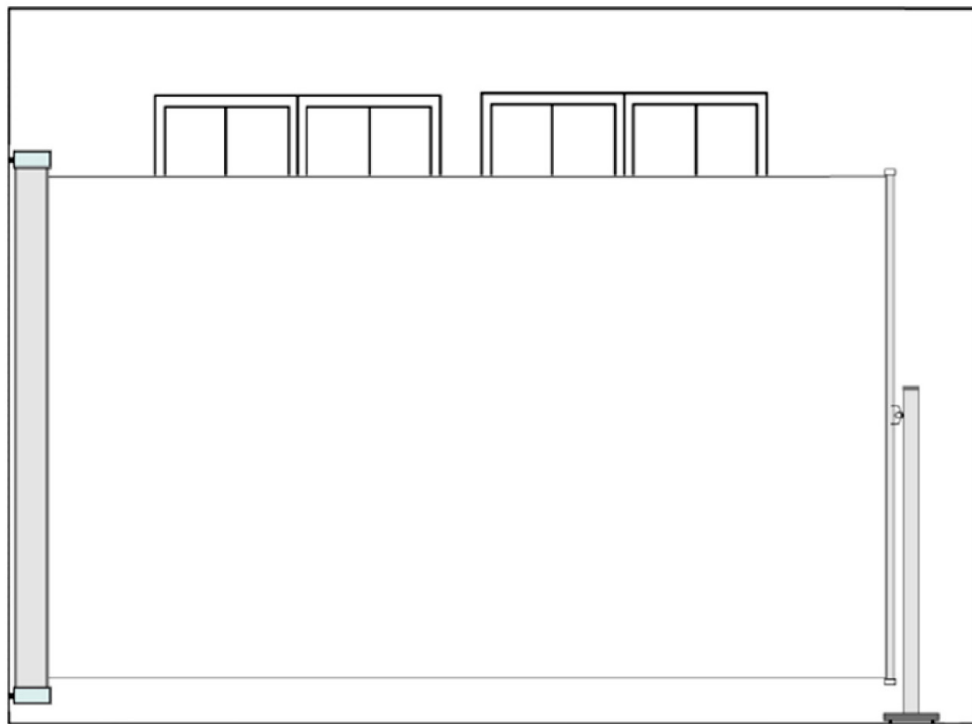

7

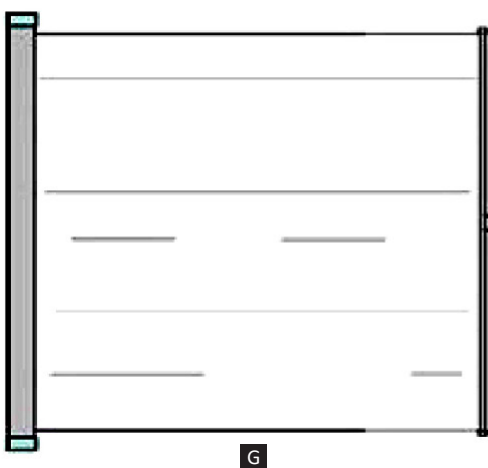

G

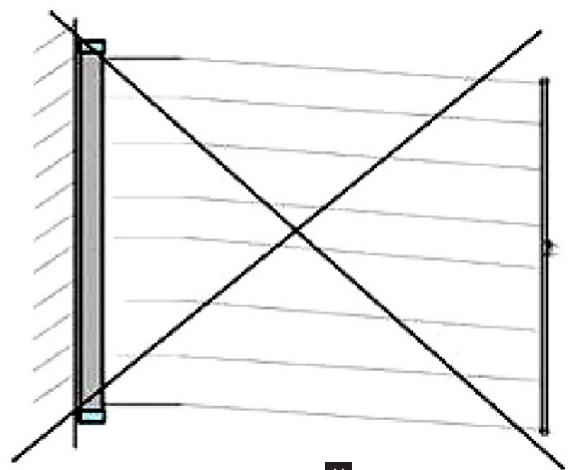

H

EN

1 Warnings and personal safety

- Read the operating instructions before using the product.
- Important safety instructions. It is important for the safety of persons to follow these Instructions, since incorrect installation can lead to severe injury. Save these instructions.
- Attention: Risk of injury! When repairing, altering, disassembling and disposing of the shading system, the parts under tension (e.g. folding-arms, counter tension systems) have to be relaxed completely or secured beforehand. A specialist should be commissioned for this!
- Do not use the awning if it is damaged and needs repair or adjustment.
- The side awning must be retracted if the wind speed reaches higher than 28km/h.
- The side awning must be retracted in the case of adverse weather conditions such as heavy rain and snow.
- The operation in frosty conditions may damage the product.
- Attention: Risk of fire! Do not use any barbecues, heaters, cooking equipment or candles near the awning.
- Be careful during installation, crushing and shearing risks may exist.
- Be careful with your fingers during installation.
- To avoid danger of suffocation, keep this plastic bag away from babies and children. Do not use this bag in cribs, beds, carriage, or playpens. This bag is not a toy.
- Danger! Chocking hazard keep small parts away from children!

2 Part List

See image 1

1	Folding screen	11	Plates+screws
2	Base pole	12	Plastic Cap
3	Install the part of the folding screen-2pcs	13	Fasten screws+bolts+washer-4pcs
4	Install the part of the Base pole-2pcs	14	M6x35mm Screws + washer – 4pcs
5	Expansion bolt-4pcs	15	Rubber tape
6	M4x10mm Screw-4pcs	16	Adjustable bolt

Arrange the below tools before the installation:

7	Power Drill with drilling bolt c6mm	9	Wrench (wrenches of M6)
8	Tape measure	10	Marker pen

3 Installation instructions

1. Installation distance: The maximum distance between the Folding screen and the Base pole should be less than or equal to the width of the folding screen.

See image 2

5 Technical specifications

Item number	Actual size (cm)	Shade Dimension (cm)	Fabric	Wind resistance class
45184/45185/45186/48340/48341/48342	100x300	90x298	Polyester	Class 1 (28Km/h)
45187/45188/45189/48343/48344/48345	120x300	110x298	Polyester	Class 1 (28Km/h)
45190/45191/45192/48346/48347/48348	140x300	130x298	Polyester	Class 1 (28Km/h)
45193/45194/45195/48349/48350/48351	160x300	150x298	Polyester	Class 1 (28Km/h)
48352/48353/48354/48355/48356/48357	60x300	50x298	Polyester	Class 1 (28Km/h)
48358/48359/48360/48361/48362/48363	80x300	70x298	Polyester	Class 1 (28Km/h)
317826/317827/317828/317829/317830/317831	117x300	110x300	Polyester	Class 1 (28Km/h)

DE

1 Warnung und persönliche Sicherheit

- Lesen und beachten Sie die Bedienungsanleitung, bevor Sie das Gerät benutzen.
- Wichtige Sicherheitshinweise: Um die Sicherheit von Nutzern oder umstehenden Personen zu gewährleisten, ist es wichtig, diese Hinweise zu beachten, da eine inkorrekte Installation Verletzungen zur Folge haben kann. Bitte speichern Sie diese Hinweise ab.
- Achtung: Verletzungsgefahr! Bei der Reparatur, Änderung, Demontage und Entsorgung des Beschattungssystems müssen die unter Spannung stehenden Teile (z. B. Gelenkarme, Gegenspannungssysteme) vorher vollständig entspannt oder gesichert werden. Hierfür sollte ein Fachmann beauftragt werden!
- Verwenden Sie die Markise nicht, wenn sie beschädigt ist oder repariert werden muss.
- Die Seitenmarkise muss eingefahren werden, wenn die Windgeschwindigkeit mehr als 28 km/h beträgt.
- Die Seitenmarkise muss bei widrigen Witterungsverhältnissen wie starkem Regen und Schnee eingefahren werden.
- Der Betrieb unter Frostbedingungen kann das Produkt beschädigen.
- Achtung: Brandgefahr! Verwenden Sie keine Grills, Heizungen, Kochgeräte oder Kerzen in der Nähe der Markise.
- Bitte stellen Sie sicher, dass während der Montage keine durch Stauchung oder Schnitte hervorgerufene Schäden auftreten.
- Seien Sie während der Montage vorsichtig mit Ihren Fingern.
- Halten Sie die Tüte von Babys und Kindern fern, um eine Erstickungsgefahr zu vermeiden. Verwenden Sie diese Tüte nicht in Kinderbetten, Betten, Kutschen oder Laufgittern. Diese Tüte ist kein Spielzeug!
- Achtung: Erstickungsgefahr! Halten Sie Kleinteile von Kindern fern!

2 Teile-Liste

Siehe Bild 1

1	Seitenmarkise	11	Platten + Schrauben
2	Grundstange	12	Kunststoffkappe
3	Aufbau des Markisenteils - 2 Stk.	13	Befestigen der Schrauben + Bolzen + Unterlegscheiben - 4 Stk.
4	Aufbau des Sockelstangen-Teils - 2 Stk.	14	M6x35 mm Schrauben + Unterlegscheiben - 4 Stk.

A	Width of folding screen
---	-------------------------

2. Installation of the folding screen: Mark the position of the folding screen installation hole on the stone structure. Expansion bolts (5) should be used to secure each installation hole in the place. Hammer all the expansion bolts (5) into the holes with a mallet. Unscrew the nut and washer, put the Folding screen on and fix washer and the nut to the bolt.

3. Do not completely tighten the nuts at this point. Check and ensure all the holes are aligned in a horizontal line before tightening all the nuts.

! Note: The nut and washer might be separated from the bolt during the process of the transportation. Put them back in their original positions before you hammer them into the stone structure during installation. See image 3

B	Spring washer	D	Expansion bolt	F	Bolt
C	Nut	E	Washer		

4. Connect Installation part (3) to Folding screen (1) with the Screw (6), then install the folding screen to window horizontal round bar by the installation plate (4) and screw and bolt (13), and use optional parts Steel pole + plastic wrap tie (16) if necessary, or to wood structure by the installation plate (4), screw and washer (14) and square steel plate (17).

See images 4 and 5

5. Installation of the base pole: Connect the installation part (4) to the base pole (2), install it to round tube by using the screw and bolt (13).

! Note: The nut and washer might be separated from the bolt during the process of the transportation. Put them back in their original positions before you hammer them into the stone structure during installation. See image 5

6. Open the folding screen and fit the handle to the base pole.

See image 6

4 Operation Guide

! CAUTION! Do not release the handle grip when extracting / retracting the fabric screen!

See image 7

G	Correct operation	H	Wrong operation
---	-------------------	---	-----------------

4.1 Open / Extraction

1. Hold the handle grip firmly throughout the extraction process.
2. Pull the handle grip out of the folding screen gently.
3. Slowly walk towards the fastening bracket.
4. Secure the handle grip in the notch on the bracket.

4.2 Close / Retraction

1. Hold the handle grip firmly throughout the retraction process.
2. Unlock the handle grip from the fastening bracket.
3. Slowly walk toward the folding screen until whole fabric screen has rolled into it.

5	Dehnschraube - 4 Stk.	15	Gummiband
6	M4x10 mm Schraube - 4 Stk.	16	Einstellbare Schrauben

Die folgenden Werkzeuge sollten vor der Montage bereit stehen:

7	Elektrobohrmaschine mit einem c6mm Bohraufsatz	9	Schraubenschlüssel (M6)
8	Maßband	10	Makierstift

3 Installationsanleitung

1. Installationsabstand: Der maximale Abstand zwischen der Seitenmarkise und der Grundstange sollte kleiner als oder gleich mit der Breite der Markise sein.

Siehe Bild 2

A	Breite der Seitenmarkise
---	--------------------------

2. Installation der Seitenmarkise: Markieren Sie die Position der Löcher für die Installation auf einer Steinstruktur. Dehnschrauben (5) sollten verwendet werden, um jedes Montageloch zu sichern. Hämmern Sie alle Dehnschrauben (5) mit einem Hammer in die Löcher. Lösen Sie die Mutter und Unterlegscheibe, legen Sie die Seitenmarkise ein und schrauben Sie Mutter und Unterlegscheibe auf die Schraube auf.

3. Ziehen Sie die Muttern zu diesem Zeitpunkt noch nicht fest an. Überprüfen Sie, ob alle Löcher in einer horizontalen Linie aufeinander ausgerichtet sind, bevor Sie alle Muttern festziehen.

! Hinweis: Während des Transports können sich Schraubenmutter und Unterlegscheiben lösen. Bringen Sie sie wieder in ihrer ursprünglichen Position an, bevor Sie sie während der Installation in die Steinstruktur hämmern.

Siehe Bild 3

B	Federscheibe	D	Dehnschraube	F	Schrauben
C	Mutter	E	Unterlegscheibe		

4. Bringen Sie das Montageteil (3) an der Seitenmarkise (1) mittels der Schraube (6) an, danach montieren Sie die Markise horizontal am Rundstab mittels der Montageplatte (4), sowie Schraube und Bolzen (13); verwenden Sie, falls nötig, den Stahlmast + Kabelbinder (16). Für Holzkonstruktionen benutzen Sie die

Montageplatte (4), Schraube und Unterlegscheibe (14), sowie die quadratische Stahlplatte (17).

Siehe Bilder 4 und 5

5. Montage der Grundstange: Verbinden Sie Teil (4) mit der Grundstange (2) mittels der Schraube und dem Bolzen (13), befestigen Sie diese am Rundrohr.

I Hinweis: Während des Transports können sich Schraubenmutter und Unterlegscheiben lösen. Bringen Sie sie wieder in ihrer ursprünglichen Position an, bevor Sie sie während der Installation in die Steinstruktur hämmern.

Siehe Bild 5

6. Öffnen Sie die Seitenmarkise und befestigen Sie den Griff an der Grundstange.

Siehe Bild 6

4 Bedienungsanleitung

⚠ VORSICHT! Lassen Sie den Griff nicht los, wenn Sie das Stoffgitter herausziehen/einfahren!

Siehe Bild 7

5 Technische Spezifikationen

Artikelnummer	Tatsächliche Größe (cm)	Schattenmaß (cm)	Stoff	Windwiderstandsklasse
45184/45185/45186/48340/48341/48342	100 x 300	90 x 298	Polyester	Klasse 1 (28 km/h)
45187/45188/45189/48343/48344/48345	120x300	110x298	Polyester	Klasse 1 (28 km/h)
45190/45191/45192/48346/48347/48348	140x300	130x298	Polyester	Klasse 1 (28 km/h)
45193/45194/45195/48349/48350/48351	160 x 300	150 x 298	Polyester	Klasse 1 (28 km/h)
48352/48353/48354/48355/48356/48357	60 x 300	50 x 298	Polyester	Klasse 1 (28 km/h)
48358/48359/48360/48361/48362/48363	80 x 300	70 x 298	Polyester	Klasse 1 (28 km/h)
317826/317827/317828/317829/317830/317831	117x300	110x300	Polyester	Klasse 1 (28 km/h)

FR

1 Avertissements et sécurité personnelle

- Lire les instructions d'utilisation avant d'utiliser le produit.
- Consignes de sécurité importantes. Il est important pour la sécurité d'autrui de suivre ces instructions, car une installation incorrecte peut entraîner des blessures graves. Conserver ces instructions.
- Attention : Risque de blessure ! Lors de la réparation, de la modification, du démontage et de la mise au rebut du système d'ombrage, les pièces sous tension (par ex. bras pliants, systèmes de contre-tension) doivent être complètement détendus ou fixés au préalable. Pour cela, il faut faire appel à un spécialiste!
- Ne pas utiliser l'auvent s'il est endommagé et nécessite des réparations ou des réglages.
- Le store latéral doit être rétracté si la vitesse du vent dépasse 28 km / h.
- Le store latéral doit être rétracté en cas de mauvaises conditions météorologiques telles que fortes pluies et neige.
- Le fonctionnement dans des conditions de gel peut endommager le produit.
- Attention : Risque d'incendie ! N'utilisez pas de barbecues, d'appareils de chauffage, d'appareils de cuisson ou de bougies à proximité de l'auvent.
- Soyez prudent lors de l'installation, une négligence peut entraîner des risques d'écrasement et de cisaillement.
- Faites attention à vos doigts pendant l'installation.
- Pour éviter tout risque d'étouffement, maintenez ce sac en plastique hors de portée des bébés et des enfants. N'utilisez pas ce sac dans des berceaux, des lits ou des parcs pour enfants. Ce sac n'est pas un jouet.
- Danger ! Risque d'étouffement ! Garder les petites pièces hors de portée des enfants !

2 Liste des pièces

Voir l'image 1

1	Écran pliable	11	Plaques + vis
2	Poteau de base	12	Capuchon en plastique
3	Installer la partie de l'écran pliable - 2 pcs	13	Vis de fixation + boulons + rondelle - 4 pcs
4	Installer la partie du poteau de base - 2 pcs	14	Vis M6x35 mm + rondelle - 4 pcs
5	Boulon d'expansion - 4 pcs	15	Bande de caoutchouc
6	Vis M4x10 mm - 4 pcs	16	Boulon réglable
Organisez les outils ci-dessous avant l'installation :			
7	Perceuse électrique avec boulon de perçage \varnothing 6 mm	9	Clé (clés de M6)
8	Mètre ruban	10	Marqueur

3 Instructions sur l'installation

1. Distance d'installation : La distance maximale entre l'écran pliable et le poteau de base doit être

5 Spécifications techniques

Numéro d'article	Taille réelle (cm)	Dimension du paravent (cm)	Tissu	Classe de résistance au vent
45184/45185/45186/48340/48341/48342	100x300	90x298	Polyester	Klasse 1 (28 km / h)
45187/45188/45189/48343/48344/48345	120x300	110x298	Polyester	Klasse 1 (28 km / h)
45190/45191/45192/48346/48347/48348	140x300	130x298	Polyester	Klasse 1 (28 km / h)
45193/45194/45195/48349/48350/48351	160x300	150 x 298	Polyester	Klasse 1 (28 km / h)
48352/48353/48354/48355/48356/48357	60x300	50x298	Polyester	Klasse 1 (28 km / h)
48358/48359/48360/48361/48362/48363	80x300	70x298	Polyester	Klasse 1 (28 km / h)
317826/317827/317828/317829/317830/317831	117x300	110x300	Polyester	Klasse 1 (28 km / h)

NL

1 Waarschuwingen en persoonlijke veiligheid

- Lees de gebruiksaanwijzing voor u dit product gebruikt.
- Belangrijke veiligheidsinstructies. Voor de veiligheid van personen is het belangrijk om deze instructies

G	Korrekte Bedienung	H	Falsche Bedienung
---	--------------------	---	-------------------

4.1 Öffnen/Herausziehen

1. Halten Sie den Griff beim Herausziehen.
2. Ziehen Sie vorsichtig an dem Griff der Seitenmarkise
3. Gehen Sie langsam in Richtung der Halterung.
4. Bringen Sie den Griff in der Aussparung an der Halterung sicher an.

4.2 Schließen/Einrollen

1. Halten Sie den Griff beim Schließen.
2. Lösen Sie den Griff von der Halterung.
3. Gehen Sie langsam in Richtung des Paravents, bis der gesamte Wandschirm zusammengeklappt ist.

inférieure ou égale à la largeur de l'écran pliable.

Voir l'image 2

A	Largeur de l'écran pliable
---	----------------------------

2. Installation de l'écran pliable : Marquez la position du trou d'installation de l'écran pliable sur la structure en pierre. Des boulons d'expansion (5) doivent être utilisés pour fixer chaque trou d'installation à la place. Enfoncez tous les boulons d'expansion (5) dans les trous à l'aide d'un maillet. Dévissez l'écrou et la rondelle, posez l'écran pliable et fixez la rondelle et l'écrou au boulon.
3. Ne serrez pas complètement les écrous à ce stade. Vérifiez et assurez-vous que tous les trous sont alignés dans une ligne horizontale avant de serrer tous les écrous.

I Remarque : L'écrou et la rondelle peuvent être séparés du boulon pendant le transport. Remettez-les dans leur position d'origine avant de les enfoncer dans la structure de pierre lors de l'installation.

Voir l'image 3

B	Rondelle élastique	D	Boulon d'expansion	F	Boulon
C	Écrou	E	Rondelle		

4. Reliez la partie d'installation (3) à l'écran pliable (1) avec la vis (6), puis installez l'écran pliable à la barre ronde horizontale de la fenêtre à l'aide des plaques d'installation (4) et la vis et le boulon (13), puis utilisez le poteau en acier + attache en plastique (16) si nécessaire, ou à la structure en bois par la plaque d'installation (4), vis et rondelle (14) et plaque carrée en acier (17).

Voir les images 4 et 5

5. Installation du poteau de base : Connectez la partie d'installation (4) au poteau de base (2), installez-la sur un tube rond à l'aide des vis et boulon (13).

I Remarque : L'écrou et la rondelle peuvent être séparés du boulon pendant le transport. Remettez-les dans leur position d'origine avant de les enfoncer dans la structure de pierre lors de l'installation.

Voir l'image 5

6. Ouvrez l'écran pliable et placez la poignée sur le poteau de base.

Voir l'image 6

4 Guide de fonctionnement

⚠ MISE EN GARDE ! Ne relâchez pas la poignée pour extraire / rétracter l'écran en tissu !

Voir l'image 7

G	Utilisation correcte	H	Utilisation incorrecte
---	----------------------	---	------------------------

4.1 Ouverture / Extraction

1. Tenez fermement la poignée tout au long du processus d'extraction.
2. Tirez doucement sur la poignée de l'écran pliable.
3. Marchez lentement vers le support de fixation.
4. Fixez la poignée dans l'encoche du support.

4.2 Fermeture / rétraction

1. Tenez fermement la poignée tout au long du processus de rétraction.
2. Déverrouillez la poignée du support de fixation.
3. Dirigez-vous lentement vers l'écran pliable jusqu'à ce que l'écran en tissu soit entièrement enroulé.

op te volgen, aangezien verkeerde installatie tot ernstig letsel kan leiden. Bewaar deze instructies.

- Pas op: risico op letsel! Bij het repareren, wijzigen, demonteren en afvoeren van het zonweringssysteem moeten de onder spanning staande delen (bijv. schuifarmen en tegenspanningssystemen) volledig

ontspannen of vooraf vastgemaakt worden. Hiervoor moet een specialist worden ingeschakeld!

- Gebruik de luifel niet als deze beschadigd is en gerepareerd of bijgesteld moet worden.
- Het zijscherm moet worden ingetrokken als de windsnelheid hoger is dan 28 km/u.
- Het scherm moet worden ingetrokken in geval van ongunstige weersomstandigheden, zoals zware regen of sneeuw.
- Gebruik bij jizige omstandigheden kan het product beschadigen.
- Let op: brandgevaar! Gebruik geen barbecues, kachels, kookgerei of kaarsen in de buurt van de luifel.
- Wees voorzichtig tijdens de installatie, er kan risico bestaan op verpletteren, afknellen en schaven.
- Wees voorzichtig met uw vinger tijdens de installatie.
- Houd deze plastic zak uit de buurt van baby's en kinderen om verstikkingsgevaar te voorkomen. Gebruik deze tas niet in wiegjes, bedden, rijkstelen of boxen. Deze zak is geen speelgoed.
- Stikgevaar! Houd kleine onderdelen uit de buurt van kinderen!

2 Onderdelenlijst

Zie afbeelding 1

1	Vouwscherm	11	Borden en schroeven
2	Basispaal	12	Kunststof dop
3	Installeer het onderdeel van het vouwscherm - 2 stuks	13	Bevestigingsschroeven, bouten en sluitringen - 4 stuks
4	Installeer het onderdeel van de basispaal - 2 stuks	14	M6 x 35 mm schroeven en sluitringen - 4 stuks
5	Keilbout - 4 stuks	15	Rubbertape
6	M4 x 10 mm schroef - 4 stuks	16	Verstelbare bout
Organiseer onderstaande spullen voordat u met de installatie begint:			
7	Boormachine met boorbout ø 6 mm	9	Moersleutels (M6 sleutels)
8	Rolmaat	10	Markeerstift

3 Montage-instructies

1. Installatieafstand: de maximale afstand tussen het vouwscherm en de basispaal moet kleiner zijn dan of gelijk zijn aan de breedte van het vouwscherm.

Zie afbeelding 2

A	Breedte van het vouwscherm
---	----------------------------

2. Installatie van het vouwscherm: markeer de positie van het installatiegat van het vouwscherm op de

5 Technische specificaties

Item nummer	Werkelijke grootte (cm)	Schaduwgrootte (cm)	Stof	Windweerstandsklasse
45184/45185/45186/48340/48341/48342	100x300	90x298	Polyester	Klasse 1 (28 km/u)
45187/45188/45189/48343/48344/48345	120x300	110x298	Polyester	Klasse 1 (28 km/u)
45190/45191/45192/48346/48347/48348	140x300	130x298	Polyester	Klasse 1 (28 km/u)
45193/45194/45195/48349/48350/48351	160x300	150x298	Polyester	Klasse 1 (28 km/u)
48352/48353/48354/48355/48356/48357	60x300	50x298	Polyester	Klasse 1 (28 km/u)
48358/48359/48360/48361/48362/48363	80x300	70x298	Polyester	Klasse 1 (28 km/u)
317826/317827/317828/317829/317830/317831	117x300	110x300	Polyester	Klasse 1 (28 km/u)

IT

1 Avvertenze e sicurezza personale

- Leggere le istruzioni per l'uso prima di utilizzare il prodotto.
- Importanti istruzioni di sicurezza. È importante per la sicurezza delle persone seguire queste istruzioni, poiché l'installazione non corretta può causare gravi lesioni. Conservare queste istruzioni.
- **ATTENZIONE:** Rischio di lesioni! Durante la riparazione, la modifica, lo smontaggio e lo smaltimento del sistema di schermatura, le parti sotto tensione (bracci pieghevoli, sistemi di controtenzione, etc.) devono essere completamente allentate o fissate in modo sicuro in anticipo. Questa operazione deve essere effettuata da uno specialista selezionato.
- Non utilizzare la tenda se è danneggiata e necessita di riparazioni o modifiche.
- La tenda da sole laterale deve essere retratta se la velocità del vento supera i 28 km/h.
- La tenda da sole laterale deve essere retratta in caso di condizioni meteorologiche avverse come forti piogge e neve.
- L'utilizzo in presenza di ghiaccio può danneggiare il prodotto.
- Attenzione: Pericolo di incendio! Non utilizzare barbecue, caloriferi, attrezzature da cucina o candele vicino alla tenda.
- Essere cauti durante l'installazione, esiste il rischio di schiacciamento e amputazione.
- Fate attenzione alle vostre dita durante l'installazione.
- Per evitare il pericolo di soffocamento tenere questo sacchetto di plastica lontano da neonati e bambini. Non utilizzare il sacchetto in culle, letti, carrozzine o box per bambini. Questo sacchetto non è un giocattolo.
- Attenzione! Pericolo di soffocamento! Tenere le piccole parti fuori dalla portata dei bambini!

2 Elenco dei componenti

Vedi immagine 1

1	Schermo pieghevole	11	Piastre + Viti
2	Palo della base	12	Tappo di plastica
3	Installare la parte dello schermo pieghevole - 2 pezzi	13	Viti di fissaggio + bulloni + rondelle - 4 pz
4	Installare la parte del palo della base - 2 pezzi	14	Viti M6x35mm + Rondella - 4 pezzi
5	Bullone a espansione - 4 pezzi	15	Nastro adesivo
6	Vite M4x10mm - 4 pezzi	16	Bullone regolabile
Predisporre gli strumenti riportati di seguito prima dell'installazione:			
7	Trapano con bullone di perforazione c6mm	9	Chiave inglese (chiavi inglesi M6)

stenen structuur. Er moeten keilbouten (5) worden gebruikt om elk installatiegat op zijn plaats vast te zetten. Sla alle keilbouten (5) met een hamer in de gaten. Schroef de moer en sluitring los, plaats het vouwscherm en bevestig de sluitring en de moer op de bout.

3. Draai de moeren nu nog niet helemaal vast. Controleer of, en zorg ervoor dat, alle gaten in een horizontale lijn zijn uitgelijnd voordat u alle moeren vastdraait.

I Opmerking: de moer en de sluitring kunnen tijdens het transport van de bout losgekomen zijn. Plaats ze terug in hun oorspronkelijke posities voordat u ze tijdens de installatie in de stenen structuur slaat.

Zie afbeelding 3

B	Veerring	D	Keilbout	F	Bout
C	Moer	E	Sluitring		

4. Bevestig installatieonderdeel (3) op vouwscherm (1) met een schroef (6), installeer vervolgens het vouwscherm op de horizontale, ronde stang met de installatieplaat (4) en schroef en bout (13). Gebruik optionele onderdelen stalen paal en kunststof tiwrap (16) indien nodig. Op een houtstructuur kan je de installatieplaat (4), schroef en sluitring (14) en vierkante stalen plaat (17) gebruiken.

Zie afbeeldingen 4 en 5

5. Installatie van de basispaal: bevestig het installatieonderdeel (4) op de basispaal (2), installeer het met de schroef en bout (13) op de ronde buis.

I Opmerking: de moer en de sluitring kunnen tijdens het transport van de bout losgekomen zijn. Plaats ze terug in hun oorspronkelijke posities voordat u ze tijdens de installatie in de stenen structuur slaat.

Zie afbeelding 5

6. Open het vouwscherm en plaats het handvat op de basispaal.

Zie afbeelding 6

4 Gebruikshandleiding

⚠ PAS OP! Laat de handgreep niet los wanneer u het stoffen scherm uit/intrekt!

Zie afbeelding 7

G	Correcte bediening	H	Foute bediening
---	--------------------	---	-----------------

4.1 Openen / uittrekken

1. Houd de handgreep stevig vast tijdens het uittrekken.
2. Trek de handgreep voorzichtig uit het vouwscherm.
3. Loop langzaam naar de bevestigingsbeugel.
4. Bevestig de handgreep in de inkeping op de beugel.

4.2 Sluiten / intrekken

1. Houd de handgreep stevig vast tijdens het intrekken.
2. Ontgrendel de handgreep van de bevestigingsbeugel.
3. Loop langzaam naar het vouwscherm totdat het hele stoffen scherm erin gerold is.

8	Metro a nastro	10	Pennarello
---	----------------	----	------------

3 Istruzioni sull'installazione

1. Distanza di installazione: La distanza massima tra lo schermo pieghevole e il palo della base deve essere inferiore o uguale alla larghezza dello schermo pieghevole.

Vedi immagine 2

A	Larghezza dello schermo pieghevole
---	------------------------------------

2. Installazione dello schermo pieghevole: Segnare la posizione del foro di installazione dello schermo pieghevole sulla struttura in pietra. Per fissare ciascun foro di installazione devono essere utilizzati i bulloni ad espansione (5). Martellare tutti i bulloni ad espansione (5) in modo che vadano ad inserirsi nei fori con una mazza. Svitare il dado e la rondella, posizionare lo schermo pieghevole e fissare la rondella e il dado al bullone.
3. Non serrare completamente i dadi a questo punto. Prima di serrare tutti i dadi controllare e verificare che tutti i fori siano allineati in una linea orizzontale.

I Nota: Il dado e la rondella possono venire separati dal bullone durante il processo di trasporto. Reinsierli nella loro posizione originale prima di martellarli nella struttura in pietra durante l'installazione.

Vedi immagine 3

B	Rondella elastica	D	Bullone a espansione	F	Bullone
C	Noce	E	Guarnizione		

4. Collegare la parte da installare (3) allo schermo pieghevole (1) con la vite (6), quindi installare lo schermo pieghevole sulla barra rotonda orizzontale della finestra mediante piastra di installazione (4) vite e bullone (13) utilizzando le parti opzionali palo in acciaio + fascetta in plastica (16) se necessario, o sulla struttura in legno mediante piastra di installazione (4), vite e rondella (14) e piastra quadrata in acciaio (17).

Vedi le immagini 4 e 5

5. Installazione del palo della base: Collegare la parte da installare (4) al palo della base (2) e installarlo sul tubo tondo usando vite e bullone (13).

I Nota: Il dado e la rondella possono venire separati dal bullone durante il processo di trasporto. Reinsierli nella loro posizione originale prima di martellarli nella struttura in pietra durante l'installazione.

Vedi immagine 5

6. Aprire lo schermo pieghevole e montare la maniglia sul palo della base.

Vedi immagine 6

4 Guida operativa

⚠ ATTENZIONE! Non rilasciare la maniglia durante la fase di estrazione/retrazione dello schermo in tessuto!

Vedi immagine 7

G	Funzionamento corretto	H	Funzionamento sbagliato
---	------------------------	---	-------------------------

4.1 Apertura/Estrazione

1. Impugnare saldamente la maniglia durante l'intero processo di estensione.
2. Estrarre delicatamente l'impugnatura dallo schermo pieghevole.
3. Camminare lentamente verso la staffa di fissaggio.

5 Specifiche tecniche

Codice articolo	Dimensione reale (cm)	Dimensione di copertura d'ombra (cm)	Tessuto	Classe di resistenza al vento
45184/45185/45186/48340/48341/48342	100x300	90x298	Poliestere	Classe 1 (28 km/h)
45187/45188/45189/48343/48344/48345	120x300	110x298	Poliestere	Classe 1 (28 km/h)
45190/45191/45192/48346/48347/48348	140x300	130x298	Poliestere	Classe 1 (28 km/h)
45193/45194/45195/48349/48350/48351	160x300	150x298	Poliestere	Classe 1 (28 km/h)
48352/48353/48354/48355/48356/48357	60x300	50x298	Poliestere	Classe 1 (28 km/h)
48358/48359/48360/48361/48362/48363	80x300	70x298	Poliestere	Classe 1 (28 km/h)
317826/317827/317828/317829/317830/317831	117x300	110x300	Poliestere	Classe 1 (28 km/h)

PL

1 Ostrzeżenia i bezpieczeństwo osobiste

- Przeczytaj instrukcje obsługi przed użyciem produktu.
- Ważne instrukcje bezpieczeństwa. Ważne jest, by postępować zgodnie z tymi instrukcjami dla bezpieczeństwa osób, ponieważ nieprawidłowa instalacja może prowadzić do poważnych obrażeń. Zachowaj te instrukcje.
- Uwaga: ryzyko obrażeń! Podczas naprawy, zmiany, demontażu i utylizacji systemu zacieniącego, napięte części (np. ramiona składane, systemy przeciwnaprzeżeniowe) muszą zostać całkowicie rozluźnione lub zabezpieczone wcześniej. To zadanie należy zlecić specjalistom!
- Nie używaj zadaszenia, jeśli jest uszkodzone i wymaga naprawy bądź regulacji.
- Należy zwinąć markizę boczną, gdy prędkość wiatru przekracza 28 km/h.
- Należy zwinąć markizę boczną w przypadku niekorzystnych warunków pogodowych, takich jak intensywne opady deszczu i śniegu.
- Używanie produktu na mrozie może spowodować jego uszkodzenie.
- Uwaga: ryzyko pożaru! Nie używaj grilli, grzejników, urządzeń do gotowania i świeczek w pobliżu parawanu.
- Bądź ostrożny podczas instalacji, może występować ryzyko zmiążdżenia lub ścięcia.
- Uważaj na swoje palce podczas instalacji.
- Aby uniknąć niebezpieczeństwa uduszenia, trzymaj plastikową torbę z dala od niemowląt i dzieci. Nie wkładaj tej torby do łóżeczka, łóżka, wózka lub kojca. Ta torba nie jest zabawką.
- Niebezpieczeństwo! Ryzyko uduszenia: trzymaj małe części z dala od dzieci!

2 Lista części

Patrz rysunek 1

1	Składany parawan	11	Płytki + śruby
2	Słupek podstawy	12	Plastikowy korek
3	Zamontuj część składanego parawanu - 2 szt.	13	Śruby mocujące + śruby + podkładka - 4 szt.
4	Zainstaluj część słupka podstawy - 2 szt.	14	Śruby M6x35mm + podkładka - 4 szt.
5	Kołek rozporowy - 4 szt.	15	Gumowa taśma
6	Śruba M4x10mm - 4 szt.	16	Regulowana śruba
Przed przystąpieniem do montażu przygotuj następujące narzędzia:			
7	Wiertarka elektryczna z wiertłem 6 mm	9	Klucz M6
8	Taśma miernicza	10	Pisak

3 Instrukcja montażu

1. Odległość instalacji: maksymalna odległość między składanym parawanem a słupkiem podstawy powinna być mniejsza lub równa szerokości parawanu.

Patrz rysunek 2

5 Specyfikacja techniczna

Numer przedmiotu	Wymiary rzeczywiste (cm)	Wymiary ekranu (cm)	Tkanina	Klasa odporności wiatrowej
45184/45185/45186/48340/48341/48342	100x300	90x298	Poliester	Klasa 1 (28 km/h)
45187/45188/45189/48343/48344/48345	120x300	110x298	Poliester	Klasa 1 (28 km/h)
45190/45191/45192/48346/48347/48348	140x300	130x298	Poliester	Klasa 1 (28 km/h)
45193/45194/45195/48349/48350/48351	160x300	150x298	Poliester	Klasa 1 (28 km/h)
48352/48353/48354/48355/48356/48357	60x300	50x298	Poliester	Klasa 1 (28 km/h)
48358/48359/48360/48361/48362/48363	80x300	70x298	Poliester	Klasa 1 (28 km/h)
317826/317827/317828/317829/317830/317831	117x300	110x300	Poliester	Klasa 1 (28 km/h)

SE

1 Varningar och personlig säkerhet

- Läs bruksanvisningen innan användning av produkten.
- Viktiga säkerhetsinstruktioner. Det är viktigt för personsäkerhet att följa dessa instruktioner, eftersom felaktig installation kan leda till allvarlig personskada. Spara dessa instruktioner.
- Var uppmärksam: Risk för personskada! Vid reparation, modifiering, demontering och kassering av skuggsystemet, måste delarna under spänning (t.ex. fällbara armar, motspänningssystem) spännas av helt och hållet, eller på förhand. En specialist bör närvara för detta!
- Använd inte markisen om den är skadad och behöver repareras eller justeras.
- Sidomarkisen måste stängas om den vindhastigheten når högre än 28 km/h.

4. Fissare l'impugnatura nella tacca presente sulla staffa .

4.2 Chiusura/Retrazione

1. Impugnare saldamente la maniglia durante il processo di retrazione.
2. Sbloccare l'impugnatura dalla staffa di fissaggio.
3. Camminare lentamente verso lo schermo pieghevole fino a quando l'intero schermo in tessuto non si avvolge in esso.

A	Szerokość składanego parawanu
---	-------------------------------

2. Instalacja składanego parawanu: zaznacz pozycję otworu montażowego parawanu na kamiennej konstrukcji. Do zabezpieczenia każdego otworu montażowego należy użyć kołków rozporowych (5). Wbij wszystkie kołki rozporowe (5) w otwory za pomocą młotka. Odkręć nakrętkę i podkładkę, załóż składany parawan i zamocuj podkładkę i nakrętkę na śrubie.
3. Nie dokręcaj jeszcze nakrętek do końca. Sprawdź i upewnij się, że wszystkie otwory są ustawione równo w poziomej linii, zanim dokręcisz nakrętki.

i Uwaga: nakrętka i podkładka mogą oddzielić się od śruby podczas transportu. Umieść je z powrotem w pierwotnej pozycji, zanim wbijesz je w kamienną konstrukcję podczas instalacji.

Patrz rysunek 3

B	Podkładka sprężynowa	D	Kołek rozporowy	F	Śruba
C	Nakrętka	E	Podkładka		

4. Połącz część instalacyjną (3) z parawanem (1) za pomocą śruby (6), a następnie zamocuj parawan do poziomego, okrągłego pręta okna przy użyciu płyty montażowej (4) oraz śruby i wkrętu (13). W razie potrzeby użyj opcjonalnych części: stalowy słupek + plastikowa opaska (16). W przypadku drewnianej konstrukcji do instalacji należy użyć płyty montażowej (4), śruby i podkładki (14) oraz kwadratowej blachy stalowej (17).

Zobacz ilustracje 4 i 5

5. Instalacja słupka podstawy: połącz część instalacyjną (4) ze słupkiem podstawy (2), zamocuj do okrągłej rury za pomocą śruby i wkrętu (13).

i Uwaga: nakrętka i podkładka mogą oddzielić się od śruby podczas transportu. Umieść je z powrotem w pierwotnej pozycji, zanim wbijesz je w kamienną konstrukcję podczas instalacji.

Patrz rysunek 5

6. Otwórz składany parawan i zamocuj uchwyt na słupku podstawy.

Patrz rysunek 6

4 Instrukcja obsługi

! UWAGA! Nie puszczaj uchwytu podczas zwijania/rozwijania materiałowego parawanu!

Patrz rysunek 7

G	Prawidłowe korzystanie	H	Nieprawidłowe użytkowanie
---	------------------------	---	---------------------------

4.1 Otwieranie/rozwijanie

1. W trakcie rozwijania parawanu przez cały czas trzymaj mocno uchwyt.
2. Delikatnie pociągnij uchwyt składanego parawanu.
3. Przejdź powoli do uchwytu mocującego.
4. Zabezpiecz uchwyt parawanu w wycięciu uchwytu mocującego.

4.2 Zamykania/zwijanie

1. W trakcie zwijania parawanu przez cały czas trzymaj mocno uchwyt.
2. Wyjmij uchwyt parawanu z uchwytu mocującego.
3. Przejdź powoli w kierunku rozkładanego parawanu, aż cały materiał zostanie zwinięty.

2 Dellista

Se bild 1

1	Hopfällbar skärm	11	Plattor+skruvar
2	Basstång	12	Plastlock
3	Installera delen av den hopfällbara skärmen-2st	13	Fäst skruvar+bultar+brickor+4st
4	Installera delen av basstången-2st	14	M6x35mm Skruvar + bricka - 4st
5	Expansionsbult-4st	15	Gummiband
6	M4x10mm Skruv-4st	16	Justerbar bult
Ordna nedanstående verktyg innan installationen:			
7	Elektrisk borrar med borrskruv 6mm	9	Skiftnyckel (skiftnycklar M6)
8	Måttband	10	Märkpena

3 Monteringsanvisningar

1. Installationsavstånd: Det maximala avståndet mellan skärmen och basstången ska vara mindre än eller lika med skärmens bredd.

Se bild 2

A	Skärmens bredd
---	----------------

2. Installera skärmen: Markera placeringen för det fällbara skärmens installationshål på stenstrukturen. Expansionsbultar (5) bör användas för att säkra varje installationshål på plats. Hamra alla expansionsbultar (5) i hålen med en klubba. Skruva loss mutter och bricka, sätt fast skärmen och fäst brickor och muttrar till bulten.
3. Dra inte åt bultarna helt vid detta tillfälle. Kolla och säkerställ att alla hål är inriktade i en horisontell linje innan du drar åt alla muttrar.

I OBS: Mutter och bricka kan separeras från bulten under transportprocessen. Sätt tillbaka dem i dess ursprungliga position innan du hamrar ned dem i stenstrukturen under installationen.

5 Tekniska specifikationer

Artikelnummer	Faktisk storlek (cm)	Mått skugga (cm)	Tyg	Luftmotstånd klass
45184/45185/45186/48340/48341/48342	100x300	90x298	Polyester	Klass 1 (28 km/h)
45187/45188/45189/48343/48344/48345	120x300	110x298	Polyester	Klass 1 (28 km/h)
45190/45191/45192/48346/48347/48348	140x300	130x298	Polyester	Klass 1 (28 km/h)
45193/45194/45195/48349/48350/48351	160x300	150x298	Polyester	Klass 1 (28 km/h)
48352/48353/48354/48355/48356/48357	60x300	50x298	Polyester	Klass 1 (28 km/h)
48358/48359/48360/48361/48362/48363	80x300	70x298	Polyester	Klass 1 (28 km/h)
317826/317827/317828/317829/317830/317831	117x300	110x300	Polyester	Klass 1 (28 km/h)

ES

1 Advertencias y seguridad personal

- Lea las instrucciones de uso antes de usar el producto.
- Instrucciones de seguridad importantes. Es importante para la seguridad de las personas seguir estas instrucciones, ya que una instalación incorrecta puede provocar lesiones graves. Guarde estas instrucciones.
- Atención: ¡Riesgo de lesiones! Al reparar, alterar, desensamblar y desechar el sistema del toldo, las partes bajo tensión (por ejemplo, brazos plegables, sistemas de contra tensión) deben estar completamente sueltas o aseguradas de antemano. ¡Debe llamar a un especialista para esto!
- No use el toldo si está dañado y necesita alguna reparación o ajuste.
- El toldo lateral debe recogerse si el viento alcanza velocidades superiores a 28 km/h.
- El toldo lateral debe recogerse en caso de condiciones climáticas adversas como lluvia intensa y nieve.
- El uso en condiciones heladas puede dañar el producto.
- Atención: ¡Riesgo de incendio! No use barbacoas, calefactores, cocinas o velas cerca del toldo.
- Tenga cuidado con la instalación, pueden existir riesgos de aplastamiento y corte.
- Tenga cuidado con sus dedos durante la instalación.
- Para evitar el riesgo de asfixia, mantenga esta bolsa de plástico alejada de bebés y niños. No use esta bolsa en cunas, camas, cochecitos o parques infantiles. Esta bolsa no es un juguete.
- ¡Peligro! Riesgo de asfixia, ¡mantenga las piezas pequeñas alejadas de los niños!

2 Lista de piezas

Ver imagen 1

1	Pantalla plegable	11	Placas + tornillos
2	Poste base	12	Tapón de plástico
3	Instale la parte de la pantalla plegable - 2 pzas.	13	Apriete tornillos+pernos+arandela - 4 uds.
4	Instale la parte del poste base - 2 pzas.	14	Tornillo M6x35 mm + arandela - 4 uds.
5	Perno de expansión - 4 uds.	15	Cinta de goma
6	Tornillo M4x10 mm - 4 uds.	16	Perno ajustable
Prepare las herramientas a continuación antes de proceder a la instalación:			
7	Taladro eléctrico con broca de 6mm	9	Llave inglesa (llaves de M6)
8	Cinta métrica	10	Rotulador permanente

3 Instrucciones de instalación

1. Distancia de instalación: La distancia máxima entre la pantalla plegable y el poste base deberá ser de menor o igual tamaño que la anchura de la pantalla plegable.

Ver imagen 2

A	Anchura de la pantalla plegable
---	---------------------------------

Se bild 3

B	Fjäderbricka	D	Expansionsbult	F	Bult
C	Mutter	E	Bricka		

4. Anslut Installationsdel (3) till skärmen (1) med skruv (6), montera sedan skärmen till fönstrets horisontella rundstav med installationsplattan (4) och skruv och bult (13), använd valfria delar stålstång + buntband (16) vid behov eller till träkonstruktion med installationsplattan (4), skruv och bricka (14) och fyrkantig stålplatta (17).

Se bilder 4 och 5

5. Installation av basstången: Anslut installationsdelen (4) till basstången (2), installera den på rundstången med hjälp av skruv och bult (13).

I OBS: Mutter och bricka kan separeras från bulten under transportprocessen. Sätt tillbaka dem i dess ursprungliga position innan du hamrar ned dem i stenstrukturen under installationen.

Se bild 5

6. Öppna skärmen och fäst handtaget i basstången.

Se bild 6

4 Bruksanvisning

⚠ VARNING! Släpp inte handtagets grepp när du öppnar/stänger tygskärmen!

Se bild 7

G	Korrekt användning	H	Felaktig användning
---	--------------------	---	---------------------

4.1 Öppna/Dra ut

1. Håll handtagets grepp ordentligt under hela öppningsprocessen.
2. Dra handtaget ut från skärmen försiktigt.
3. Gå långsamt mot fästkonsolen.
4. Säkra handtaget i skärmen på konsolen.

4.2 Stäng/Tillbakadragning

1. Håll handtagets grepp ordentligt under hela stängningsprocessen.
2. Lås upp handtagsgreppet från fästet.
3. Gå långsamt mot den fällbara skärmen tills hela tygskärmen har rullats in.

2. Instalación de la pantalla plegable: Marque la posición del agujero de instalación de la pantalla plegable sobre la estructura de piedra. Deberá usar pernos de expansión (5) para fijar cada orificio de instalación en su sitio. Martille todos los pernos de expansión (5) en los orificios con un mazo. Desatornille la tuerca y la arandela, coloque la pantalla plegable y fije la arandela y la tuerca al perno.

3. En este punto, no apriete las tuercas por completo. Compruebe y asegúrese de que todos los agujeros se alineen en una línea horizontal antes de apretar todas las tuercas.

I Nota: La tuerca y la arandela deben separarse del perno durante el proceso de transporte. Vuelva a colocarlos en su posición original antes de martillarlos sobre la estructura de piedra durante la instalación.

Ver imagen 3

B	Arandela de muelle	D	Perno de expansión	F	Tornillo
C	Tuerca	E	Arandela		

4. Conecte la pieza de instalación (3) a la pantalla plegable (1) con el tornillo (6). A continuación, instale la pantalla plegable en la barra redonda y horizontal de la ventana con la placa de instalación (4) y tornillo y perno (13). Use piezas opcionales como el poste de acero + amarre de plástico (16) si fuera necesario. También puede instalarla en la estructura de madera con la placa de instalación (4), tornillo y arandela (14) y la placa de acero cuadrada (17).

Ver imágenes 4 y 5

5. Instalación del poste base: Conecte la pieza de instalación (4) al poste base (2), instálela en el tubo redondo usando el tornillo y el perno (13).

I Nota: La tuerca y la arandela deben separarse del perno durante el proceso de transporte. Vuelva a colocarlos en su posición original antes de martillarlos sobre la estructura de piedra durante la instalación.

Ver imagen 5

6. Abra la pantalla plegable y encaje el mango en el poste base.

Ver imagen 6

4 Manual de instrucciones

⚠ ¡PRECAUCIÓN! ¡No suelte la empuñadura del mango al extraer / recoger la pantalla de tela!

Ver imagen 7

G	Uso correcto	H	Uso incorrecto
---	--------------	---	----------------

4.1 Abertura / Extracción

1. Sostenga firmemente el asa de agarre durante todo el proceso de extracción.
2. Tire suavemente de la empuñadura del mango hacia fuera de la pantalla plegable.
3. Camine despacio hacia el soporte de fijación.
4. Asegure la empuñadura del mango en el hueco del soporte.

4.2 Cierre / Retracción

1. Sostenga firmemente la empuñadura del mango durante todo el proceso de retracción.
2. Desbloquee la empuñadura del mango del soporte de fijación.
3. Camine despacio hacia la pantalla plegable hasta que toda la pantalla de tela quede enrollada dentro.

5 Especificaciones técnicas

Número de artículo	Dimensiones reales (cm)	Dimensión del toldo (cm)	Tela	Grado de resistencia al viento
45184/45185/45186/48340/48341/48342	100x300	90x298	Poliéster	Grado 1 (28 km/h)
45187/45188/45189/48343/48344/48345	120x300	110x298	Poliéster	Grado 1 (28 km/h)
45190/45191/45192/48346/48347/48348	140x300	130x298	Poliéster	Grado 1 (28 km/h)
45193/45194/45195/48349/48350/48351	160x300	150x298	Poliéster	Grado 1 (28 km/h)
48352/48353/48354/48355/48356/48357	60x300	50x298	Poliéster	Grado 1 (28 km/h)
48358/48359/48360/48361/48362/48363	80x300	70x298	Poliéster	Grado 1 (28 km/h)
317826/317827/317828/317829/317830/317831	117x300	110x300	Poliéster	Grado 1 (28 km/h)

DK

1 Advarsler og personlig sikkerhed

- Læs og følg brugsanvisningen, inden du bruger dette produkt.
- Vigtige sikkerhedsanvisninger. Det er vigtigt for personsikkerhed at følge disse anvisninger, da ukorrekt installation kan føre til alvorlig skade. Gem disse anvisninger.
- Bemærk: Risiko for skader! Når skyggemarkisen repareres, ændres, afmonteres og bortskaffes, skal delene under spændingen (f.eks. foldearme og modspændingsystemer) afspændes helt og sikkert på forhånd. En specialist bør gøre dette!
- Anvend ikke solsejlet hvis det er skadet og skal repareres eller tilpasses.
- Sidemarkisen skal rulles tilbage, hvis vindhastigheden overstiger 28 km/t.
- Sidemarkisen skal rulles tilbage i tilfælde af dårlige vejrforhold som kraftigt nedbør og sne.
- Anvendelse under frostforhold kan beskadige produktet.
- Bemærk: Risiko for brand! Brug ikke grill, varmeapparater, madlavningsudstyr eller stearinlys i nærheden af markisen.
- Vær forsigtig under installationen. Der kan forekomme knusnings- og skæreskader.
- Pas på dine fingre under installationen.
- For at undgå kvælning skal denne plastikpose holdes væk fra babyer og børn. Brug ikke denne pose i vugger, senge, barnevogne og kravlegårde. Denne pose er ikke legetøj.
- Fare! Kvælningsfare. Hold små dele væk fra børn!

2 Delliste

Se billede 1

1	Foldeskærm	11	Skiver + skruer
2	Bundstang	12	Plastikdæksel
3	Installer foldeskærmens del, 2 stk.	13	Fastgør skruer + bolte + spændeskive, 4 stk.
4	Installer bundstangens del, 2 stk.	14	M6 x 35 mm skruer + spændeskive, 4 stk.
5	Ekspansionsbolt, 4 stk.	15	Gummitape
6	M4 x 10 mm skrue, 4 stk.	16	Justerbar bolt
Arranger værktøjerne nedenfor før installation:			
7	Elektrisk boremaskine med boringsbolt \varnothing 6 mm	9	Skrueøgle (skruenøgler af M6)
8	Målebånd	10	Tusch

3 Installationsvejledning

1. Installationsafstand: Den maksimale afstand mellem foldeskærmen og bundstangen skal være mindre end eller lig med foldeskærmens bredde.

Se billede 2

5 Tekniske specifikationer

Varenummer	Faktisk størrelse (cm)	Skyggemål (cm)	Stof	Vindmodstandsklasse
45184/45185/45186/48340/48341/48342	100 x 300	90 x 298	Polyester	Klasse 1 (28 km/t.)
45187/45188/45189/48343/48344/48345	120x300	110x298	Polyester	Klasse 1 (28 km/t.)
45190/45191/45192/48346/48347/48348	140x300	130x298	Polyester	Klasse 1 (28 km/t.)
45193/45194/45195/48349/48350/48351	160 x 300	150 x 298	Polyester	Klasse 1 (28 km/t.)
48352/48353/48354/48355/48356/48357	60 x 300	50 x 298	Polyester	Klasse 1 (28 km/t.)
48358/48359/48360/48361/48362/48363	80 x 300	70 x 298	Polyester	Klasse 1 (28 km/t.)
317826/317827/317828/317829/317830/317831	117x300	110x300	Polyester	Klasse 1 (28 km/t.)

NO

1 Advarsler og personlig sikkerhet

- Les og følg bruksanvisningen før du bruker enheten.
- Viktige sikkerhetsinstruksjoner. Det er viktig for sikkerheten til alle personer at du følger anvisningene, ellersom feilaktig montering kan føre til alvorlig personskade. Ta godt vare på disse instruksjonene.
- Merk: Fare for personskade! Ved reparasjon, endring, demontering og avhending av skyggesystemet, må delene under spenning (f.eks. Foldearme, motspenningsystemer) avspennes helt eller sikres på forhånd. En spesialist bør få oppdraget for dette!
- Ikke bruk markisen hvis den er skadet og trenger reparasjon eller justering.
- Sidemarkisen må trekkes inn hvis vindstyrken når over 28 km/t.
- Sidemarkisen må trekkes tilbake i tilfelle dårlige værforhold som kraftig regn og snø.
- Bruken av produktet i minusgrader kan skade produktet.
- OBS: Brannfare! Ikke bruk griller, ovner, kokeapparater eller stearinlys i nærheten av markisen.
- Vær forsiktig når du monterer, da det fins en risiko for å kunne klemme og skjære deg selv.
- Vær forsiktig med fingrene under monteringen.
- For å unngå kvælningsfare, hold denne plastposen unna babyer og barn. Ikke bruk denne vesken i barnesenger, senger, vogner eller lekegrinder. Denne vesken er ikke et leketøy.
- Fare! Kvælningsfare, hold små deler borte fra barn!

A	Foldeskærmens bredde
---	----------------------

2. Installation af foldeskærmen: Marker placeringen af foldeskærmens monteringshul på stenstrukturen. Ekspansionsbolte (5) skal bruges til at holde hvert installationshul på plads. Slå alle ekspansionsboltene (5) ned i hullerne med en træhammer. Skru møtrikken og spændeskiven af, sæt foldeskærmen på, og fastgør spændeskiven og møtrikken til bolten.

3. Stram ikke møtrikkerne helt endnu. Kontroller og sørg for, at alle hullerne er justeret i en vandret linje, før alle møtrikkerne strammes.

i Bemærk: Møtrikken og spændeskiven kan adskille sig fra bolten under transport. Sæt dem tilbage i deres oprindelige positioner, før du hamrer dem ind i stenstrukturen under installationen.

Se billede 3

B	Fjederskive	D	Ekspansionsbolt	F	Bolt
C	Møtrik	E	Skive		

4. Forbind installationsdelen (3) til foldeskærm (1) med skrue (6). Montér derefter foldeskærmen til vinduets vandrette rundstang ved hjælp af monteringspladen (4) og skrue og bolt (13). Brug om nødvendigt ekstraudstyret, stålstang + kabelbinder i plastik (16) eller til træstruktur ved hjælp af monteringspladen (4), skrue og spændeskive (14) og firkantet stålplade (17).

Se billeder 4 og 5

5. Montering af bundstang: Forbind installationsdelen (4) til bundstangen (2), montér til det runde rør ved hjælp af skrue og bolt (13).

i Bemærk: Møtrikken og spændeskiven kan adskille sig fra bolten under transport. Sæt dem tilbage i deres oprindelige positioner, før du hamrer dem ind i stenstrukturen under installationen.

Se billede 5

6. Åbn foldeskærmen og sæt håndtaget i bundstangen.

Se billede 6

4 Betjeningsvejledning

⚠ FORSIGTIG! Slip ikke grebet, når stofskærmen foldes ud/foldes sammen!

Se billede 7

G	Korrekt betjening	H	Forkert betjening
---	-------------------	---	-------------------

4.1 Åbn/Udfoldning

1. Hold grebet godt fast under udfoldningsprocessen.
2. Træk forsigtigt grebet ud af foldeskærmen.
3. Gå langsomt mod fastgørelsesbeslaget.
4. Fastgør grebet i hakket på beslaget.

4.2 Luk/Tilbagetrækning

1. Hold grebet godt fast under tilbagetrækningsprocessen.
2. Lås grebet op fra fastgørelsesbeslaget.
3. Gå langsomt mod foldeskærmen, indtil hele stofskærmen er rullet ind i den.

2 Delaliste

Se bilde 1

1	Sammenleggbare skjerm	11	Plater + skruer
2	Grunnstang	12	Plastikkhette
3	Monter delen av den sammenleggbare skjermen-2stk	13	Festeskrue + bolter + skiver-4stk
4	Monter delen av grunnstangen-2stk	14	M6x35mm skruer + skiver - 4stk
5	Ekspansjonsbolter-4stk	15	Gummitaip
6	M4x10mm skruer-4stk	16	Justerbar bolt
Arrangere verktøyene nedenfor før montering:			
7	Kraftbor med borebolt \varnothing 6mm	9	Skiftenøkkel (skiftenøgler av M6)
8	Målebånd	10	Markeringspenn

3 Montersanvisning

1. Montersavstand: Maksimal avstand mellom foldeskjermen og sokkelen skal være mindre enn eller lik bredden på foldeskjermen.

Se bilde 2

A	Sveipning av foldeskjermen
---	----------------------------

2. Montering av foldeskjermen: Merk plasseringen av monteringshullet for foldeskjermen på steinkonstruksjonen. Ekspansjonsbolter (5) skal brukes for å feste hvert installasjonshull på plass. Hamre alle ekspansjonsboltene (5) inn i hullene med en hammer. Skru løs mutteren og skiven, sett på foldeskjermen og fest skiven og mutteren til bolten.
3. Ikke stram mutterene fullstendig på dette tidspunktet. Kontroller at alle hullene er rettet inn i en horisontal linje før du strammer alle mutterene.

I Merk: Mutteren og skiven kan skilles fra bolten under transport. Sett dem tilbake i de opprinnelige stillingene før du hamrer dem inn i steinkonstruksjonen under montering.

Se bilde 3

B	Fjærskive	D	Ekspansjonsbolt	F	Bolt
C	Mutter	E	Skive		

4. Koble installasjonsdelen (3) til foldeskjermen (1) med skruen (6), installer deretter foldeskjermen på vinduet horisontalt rundt stangen ved monteringsplaten (4) og skruen og bolten (13), og bruk valgfrie deler Stålstang + plastfoliebånd (16) om nødvendig, eller til trekonstruksjon med monteringsplaten (4), skru og skive (14) og firkantet ståplate (17).

5 Tekniske spesifikasjoner

Artikkelnummer	Faktisk størrelse (cm)	Mål skjerm (cm)	Stoff	Vindmotstandsklasse
45184/45185/45186/48340/48341/48342	100x300	90x298	Polyester	Klasse 1 (28 km/t)
45187/45188/45189/48343/48344/48345	120x300	110x298	Polyester	Klasse 1 (28 km/t)
45190/45191/45192/48346/48347/48348	140x300	130x298	Polyester	Klasse 1 (28 km/t)
45193/45194/45195/48349/48350/48351	160x300	150x298	Polyester	Klasse 1 (28 km/t)
48352/48353/48354/48355/48356/48357	60x300	50x298	Polyester	Klasse 1 (28 km/t)
48358/48359/48360/48361/48362/48363	80x300	70x298	Polyester	Klasse 1 (28 km/t)
317826/317827/317828/317829/317830/317831	117x300	110x300	Polyester	Klasse 1 (28 km/t)

PT

1 Avisos e segurança pessoal

- Leia as instruções de funcionamento antes de utilizar o produto.
- Importantes instruções de segurança. É importante para a segurança das pessoas seguir estas instruções, pois a instalação incorreta pode causar ferimentos graves. Guarde estas instruções.
- Atenção: perigo de lesão! Quando repara, altera, desmonta e elimina o sistema de sombreamento, os componentes sob tensão (ex. braços dobráveis, sistemas de proteção contra a tensão) têm de ser totalmente aliviados ou devidamente seguros de antemão. Esta operação deve ser realizada por um especialista!
- Não utilize o toldo se estiver danificado ou se forem necessárias reparações ou ajustes.
- O toldo lateral deve ser recolhido se a velocidade do vento atingir uma velocidade superior a 28 km/h.
- O toldo lateral deve ser recolhido na eventualidade de condições climáticas adversas, tais como fortes chuvas e neve.
- A utilização em condições de gelo pode danificar o produto.
- Atenção: risco de incêndio! Não utilize churrasqueiras, aquecedores, equipamentos de cozinha ou velas perto do toldo.
- Tenha cuidado durante a instalação, podem surgir riscos de esmagamento e cortes.
- Tenha cuidado com os dedos durante a instalação.
- Para evitar o risco de asfixia, mantenha este saco plástico afastado de bebés e crianças. Não utilize este saco em berços, camas, carrinhos ou parques. Este saco não é um brinquedo.
- Perigo! Risco de asfixia. Mantenha as peças pequenas afastadas das crianças!

2 Lista de peças

Ver imagem 1

1	Biombo dobrável	11	Placas + parafusos
2	Poste base	12	Tampa de plástico
3	Instale a parte da tela dobrável - 2 pcs	13	Parafusos de fixação + parafusos + arruelas - 4 pcs
4	Instale a parte do poste da base - 2 pcs	14	Parafusos M6x35mm + arruelas - 4 pcs
5	Parafusos de expansão - 4 pcs	15	Fita de borracha
6	Parafusos M4x10mm - 4 pcs	16	Parafuso ajustável

Organize as ferramentas abaixo indicadas, antes de proceder à instalação:

7	Berbequim com broca de 6 mm	9	Chave (chaves M6)
8	Fita métrica	10	Marcador

3 Instruções de instalação

1. Distância de instalação: a distância máxima entre a tela dobrável e o poste base deve ser inferior ou igual à largura da tela dobrável.

Ver imagem 2

5 Especificações técnicas

Número do item	Tamanho real (cm)	Dimensão da sombra (cm)	Tecido	Classe de resistência ao vento.
45184/45185/45186/48340/48341/48342	100x300	90x298	Poliéster	Klasse 1 (28 km/h)
45187/45188/45189/48343/48344/48345	120x300	110x298	Poliéster	Klasse 1 (28 km/h)
45190/45191/45192/48346/48347/48348	140x300	130x298	Poliéster	Klasse 1 (28 km/h)
45193/45194/45195/48349/48350/48351	160x300	150x298	Poliéster	Klasse 1 (28 km/h)
48352/48353/48354/48355/48356/48357	60x300	50x298	Poliéster	Klasse 1 (28 km/h)

Se bilder 4 og 5

5. Montering av grunnstangen: Koble monteringsdelen (4) til sokkelen (2), monter den på det runde røret ved hjelp av skruen og bolten (13).

I Merk: Mutteren og skiven kan skilles fra bolten under transport. Sett dem tilbake i de opprinnelige stillingene før du hamrer dem inn i steinkonstruksjonen under montering.

Se bilde 5

6. Åpne foldeskjermen og fest håndtaket til grunnstangen.

Se bilde 6

4 Brukerhåndbok

A ADVARSEL! Ikke slipp håndtaket når du trekker ut eller trekker inn stoffskjermen!

Se bilde 7

G	Korrekt bruk	H	Feil bruk
---	--------------	---	-----------

4.1 Åpen / uttrekking

1. Hold håndtaket godt fast gjennom uttrekingsprosessen.
2. Trekk håndtakets grep forsiktig ut av foldeskjermen.
3. Gå sakte mot festebraketten.
4. Fest håndtaket i hakket på braketten.

4.2 Lukk / tilbaketreking

1. Hold håndtaket godt fast gjennom tilbaketrekkingsprosessen.
2. Lås opp håndtakets grep fra festebraketten.
3. Gå sakte mot den sammenleggbare skjermen til hele stoffskjermen har rullet inn i den.

A	Largura da tela dobrável
---	--------------------------

2. Instalação da tela dobrável: marque a posição do orifício de instalação da tela dobrável na estrutura de pedra. Devem ser utilizados parafusos de expansão (5) para fixar cada orifício de instalação no devido local. Martele todos os parafusos de ancoragem (5) nos orifícios com um martelo. Desaperte a porca e a arruela, coloque a tela dobrável e fixe a arruela e a porca no parafuso.

3. Não aperte completamente as porcas neste momento. Verifique e assegure-se de que todos os orifícios estão alinhados horizontalmente, antes de apertar todas as porcas.

I Nota: a porca e a arruela podem ser separadas do parafuso durante o processo de transporte. Coloque-as novamente nas suas posições originais antes de as martelar na estrutura de pedra durante a instalação.

Ver imagem 3

B	Arruela de mola	D	Parafuso de ancoragem	F	Parafuso
C	Porca	E	Arruela		

4. Conecte a parte da instalação (3) à tela dobrável (1) com o parafuso (6) e , de seguida, instale a tela dobrável na barra redonda horizontal da janela através da placa de instalação (4) e do parafuso e porca (13) e utilize as peças opcionais poste de aço + laço de plástico (16) se necessário ou à estrutura de madeira através da placa de instalação (4), parafuso e arruela (14) e placa de aço quadrada (17).

Ver imagens 4 e 5

5. Instalação do poste da base: conecte a parte de instalação (4) ao poste da base (2), instale-o no tubo redondo utilizando o parafuso de expansão (13)

I Nota: a porca e a arruela podem ser separadas do parafuso durante o processo de transporte. Coloque-as novamente nas suas posições originais antes de as martelar na estrutura de pedra durante a instalação.

Ver imagem 5

6. Abra a tela dobrável e encaixe a pega no poste base.

Ver imagem 6

4 Manual de instruções

A CUIDADO! Não solte a pega ao extrair/retrair a tela de tecido!

Ver imagem 7

G	Funcionamento correto	H	Funcionamento errado
---	-----------------------	---	----------------------

4.1 Abrir/Extração

1. Segure a pega firmemente durante todo o processo de extração.
2. Puxe a pega da tela dobrável suavemente.
3. Caminhe lentamente em direção ao suporte de fixação.
4. Prenda a pega no entalhe do suporte.

4.2 Fechar/Retração

1. Segure firmemente a pega durante todo o processo de retração.
2. Desbloquee a pega do suporte de fixação.
3. Caminhe lentamente em direção à tela dobrável, até que a tela de tecido se tenha enrolado nesta por completo.

48358/48359/48360/48361/48362/48363	80x300	70x298	Poliéster	Clase 1 (28 km/h)
317826/317827/317828/317829/317830/317831	117x300	110x300	Poliéster	Clase 1 (28 km/h)

RO

1 Avertizări și siguranță personală

- Citiți instrucțiunile de funcționare înainte de a utiliza produsul.
- Instrucțiuni de siguranță importante. Este important pentru siguranța persoanelor să se respecte aceste instrucțiuni, deoarece instalarea incorectă poate duce la vătămări grave. Salvați aceste instrucțiuni.
- Atenție: Pericol de rănire! Când reparați, modificați, dezambalati și eliminați sistemul de umbrire, piesele sub tensiune (de exemplu, brațele pliante, sistemele de contra tensiune) trebuie să fie relaxate complet sau securizate în prealabil. Trebuie solicitată asistență din partea unui specialist, în acest sens!
- Nu utilizați copertina dacă este deteriorată și necesită reparații sau ajustări.
- Copertina laterală trebuie retrasă dacă viteza vântului atinge mai mult de 28 km/h.
- Copertina laterală trebuie retrasă în cazul condițiilor meteorologice nefavorabile, precum ploi abundente și ninsoare.
- Operarea în condiții de îngheț poate deteriora produsul.
- Atenție: Risc de incendiu! Nu folosiți grătare, radiatoare, echipamente de gătit sau lumânări lângă copertină.
- Aveți grijă în timpul instalării, deoarece poate apărea riscul de strivire și tăiere.
- Aveți grijă la degete în timpul instalării.
- Pentru a evita pericolul de sufocare, păstrați acest sac de plastic departe de bebeluși și copii. Nu folosiți acest sac în pătuțuri, paturi, cărucioare sau țarcuri. Acest sac nu este o jucărie.
- Pericol! Risc de înghițire și sufocare, păstrați piesele mici departe de copii!

2 Părți componente

Vedeți imaginea 1

1	Paravan pliabil	11	Plăci + șuruburi
2	Stâlp de bază	12	Capac din plastic
3	Instalați piesa paravanului pliabil - 2 bucăți	13	Șuruburi de fixare + bolțuri + șaibă - 4 bucăți
4	Instalați piesa stâlpului de bază - 2 bucăți	14	Șuruburi M6 x 35 mm + șaibă - 4 bucăți
5	Bolț de expansiune - 4 bucăți	15	Bandă de cauciuc
6	Șurub M4 x 10 mm - 4 buc.	16	Bolț reglabil
Pregătiți uneltele de mai jos înainte de montare:			
7	Bormașină cu burghiu \varnothing 6 mm	9	Cheie fixă (chei de M6)
8	Ruletă	10	Creion de marcare

3 Instrucțiuni de instalare

- Distanța de instalare: Distanța maximă dintre paravanul pliabil și stâlpul de bază ar trebui să fie mai mică sau egală cu lățimea paravanului pliabil.

Vedeți imaginea 2

5 Specificații tehnice

Număr articol	Dimensiuni reale (cm)	Dimensiuni paravan (cm)	Material textil	Clasa de rezistență la vânt
45184/45185/45186/48340/48341/48342	100 x 300	90 x 298	Poliéster	Clasa 1 (28 Km / h)
45187/45188/45189/48343/48344/48345	120x300	110x298	Poliéster	Clasa 1 (28 Km / h)
45190/45191/45192/48346/48347/48348	140x300	130x298	Poliéster	Clasa 1 (28 Km / h)
45193/45194/45195/48349/48350/48351	160 x 300	150 x 298	Poliéster	Clasa 1 (28 Km / h)
48352/48353/48354/48355/48356/48357	60 x 300	50 x 298	Poliéster	Clasa 1 (28 Km / h)
48358/48359/48360/48361/48362/48363	80 x 300	70 x 298	Poliéster	Clasa 1 (28 Km / h)
317826/317827/317828/317829/317830/317831	117x300	110x300	Poliéster	Clasa 1 (28 Km / h)

SI

1 Opozorila in osebna varnost

- Pred uporabo izdelka preberite navodila za upravljanje.
- Pomembna varnostna navodila. Za varnost ljudi je pomembno upoštevanje teh navodil, saj lahko nepravilna namestitve povzročijo resne poškodbe. Ta navodila shranite.
- Pozor: Nevarnost telesne poškodbe! Med popravljanjem, spreminjanjem, demontažo in odlaganjem te tende je treba dele, ki so pod napetostjo (npr. zložljive ročice, sistemi za zagotavljanje napetosti) popolnoma sprostiti ali že prej zavarovati. To naj opravi specialist!
- Tende ne uporabljajte, če je poškodovana in potrebuje popravilo ali nastavitve.
- Stransko tendo je treba zložiti, če veter preseže hitrost 28 km/h.
- Stransko tendo je treba zložiti v primeru slabših vremenskih razmer, na primer v močnem dežju in snegu.
- Uporaba ob zmrzali lahko poškoduje izdelek.
- Pozor: Nevarnost požara! V bližini tende ne uporabljajte žarov, grelnikov, opreme za kuhanje ali sveč.
- Pri namestitvi bodite previdni, saj obstaja tveganje zmečkanja in urezov.
- Pri namestitvi bodite previdni na svoje prste.
- Za preprečitev nevarnosti zadušitve hranite to plastično vrečo stran od dojenčkov in otrok. Te vreče ne uporabljajte v zibelkah, posteljicah, lupinicah ali stajicah. Ta vreča ni igrača.
- Pozor! Nevarnost zadušitve, majhne delce hranite stran od otrok!

2 Seznam delov

Oglejte si sliko 1

1	Zložljiv zaslon	11	Plošče + vijaki
2	Nosilna palica	12	Plastična kapica
3	Namestite del zložljivega zaslona - 2 kosa	13	Pritrdilni vijaki + sorniki + podložka - 4 kosi
4	Namestite del nosilne palice - 2 kosa	14	M6 x 35 mm vijaki + podložka - 4 kosi
5	Razširitveni sornik - 4 kosi	15	Gumijasti trak

- | | |
|---|-----------------------------|
| A | Lățimea paravanului pliabil |
|---|-----------------------------|
- Instalarea paravanului pliabil: marcați poziția orificiului de instalare a paravanului pliabil pe structura de piatră. Bolțurile de expansiune (5) trebuie utilizate pentru a fixa fiecare orificiu de instalare în poziție. Bateți cu ciocanul de lemn toate bolțurile de expansiune (5) în găuri. Deșurubați piulița și șaiba, așezați paravanul pliabil și fixați șaiba și piulița pe bolț.
 - Nu strângeți complet piulițele în acest moment. Înainte de a strânge toate piulițele, verificați și asigurați-vă că toate găurile sunt aliniate într-o linie orizontală.
- I** Notă: Piulița și șaiba pot fi separate de bolț în timpul procesului de transport. Puneți-le înapoi în pozițiile inițiale, înainte de a le bate în structura de piatră, în timpul instalării.

Vedeți imaginea 3

B	Șaibă de siguranță	D	Bolț de expansiune	F	Bolț
C	Piuliță	E	Șaibă		

- Conectați piesa de instalare (3) la paravanul pliabil (1) cu șurubul (6), apoi instalați paravanul pliabil la bara rotundă orizontală a ferestrei cu ajutorul plăcii de instalare (4) și șurubului și bolțului (13) și folosiți piesele opționale stâlpul de oțel + legătura de înfășurare din plastic (16) dacă este necesar sau instalați la structura din lemn cu ajutorul plăcii de instalare (4), șurubului și șabei (14) și al plăcii pătrate din oțel (17).

Vezi imaginile 4 și 5

- Instalarea stâlpului de bază: Conectați piesa de instalare (4) la stâlpul de bază (2), instalați-l la tubul rotund, cu ajutorul șurubului și bolțului (13).

I Notă: Piulița și șaiba pot fi separate de bolț în timpul procesului de transport. Puneți-le înapoi în pozițiile inițiale, înainte de a le bate în structura de piatră, în timpul instalării.

Vedeți imaginea 5

- Deschideți paravanul pliabil și montați mânerul la stâlpul de bază.

Vedeți imaginea 6

4 Ghid de funcționare

⚠ ATENȚIE! Nu eliberați mânerul de prindere când extrageți/retrageți paravanul din material textil!

Vedeți imaginea 7

G	Operare corectă	H	Operare greșită
---	-----------------	---	-----------------

4.1 Deschidere/Extragere

- Țineți strâns mânerul în timpul procesului de extragere.
- Trageți ușor mânerul de pe paravanul pliabil.
- Mergeți încet spre suportul de fixare.
- Asigurați prinderea mânerului în canelura de pe suport.

4.2 Închidere/Retragere

- Țineți ferm mânerul pe toată durata procesului de retragere.
- Deblocați mânerul de prindere de la suportul de fixare.
- Mergeți încet spre paravanul pliabil până când întregul paravan din material textil s-a rulat înapoi.

6	M4 x 10 mm vijak - 4 kosi	16	Nastavljiv sornik
Pred namestitvijo si priskrbite naslednja orodja:			
7	Električni vrtalnik s svodrom \varnothing 6 mm	9	Ključ (ključ M6)
8	Merilni trak	10	Pisalo za označevanje

3 Navodila za namestitev

- Razdalja namestitve: Maksimalna razdalja med zložljivim zaslonom in nosilno palico mora biti manjša ali enaka širini zložljivega zaslona.

Oglejte si sliko 2

- | | |
|---|----------------------------|
| A | Șirina zložljivega zaslona |
|---|----------------------------|
- Namestitev zložljivega zaslona: Na kamniti structurii označite položaj namestitvenih lukenj zložljivega zaslona. Razširitveni sorniki (5) se morajo uporabiti za pritrđitev v vsako namestitveno luknjico. S klavimom pribijete vse razširitvene sornike (5) v luknje. Odvijte matico in podložko, namestite zložljiv zaslon ter pritrđite podložko in matico na sornik.
 - Na tej točki matic ne zategnite popolnoma. Preverite in se prepričajte, da so vse luknje poravnane v vodoravni liniji, preden zategnete vse maticе.
- I** Opomba: Matica in podložka se lahko med transportom ločita od sornika. Namestite jih nazaj v originalen položaj, preden jih med namestitvijo pribijete v kamnito strukturo.

Oglejte si sliko 3

B	Vzmetna podložka	D	Razširitveni sornik	F	Vijak
C	Matica	E	Podložka		

- Z vijakom (6) pritrđite namestitveni del (3) na zložljiv zaslon (1), nato namestite zložljiv zaslon na vodoravno okroglo palico okna s pomočjo namestitvene plošče (4), vijaka in sornika (13) ter uporabite opcijske dele, kot sta jeklena palica + plastični trak (16) če je potrebno, ali na leseno strukturo z

namestivno ploščo (4), vijakom in podložko (14) in kvadratno jekleno ploščo (15).

Oglejte si slike 4 in 5

5. Namestitev nosilne palice: Pritrđite namestivni del (4) na nosilno palico (2), montirajte na okroglo cev z uporabo vijaka in sornika (13).

I Opomba: Matica in podložka se lahko med transportom ločita od sornika. Namestite jih nazaj v originalen položaj, preden jih med namestitvijo pribijete v kamnito strukturo.

Oglejte si sliko 5

6. Odprite zložljiv zaslon in namestite ročico na nosilno palico.

Oglejte si sliko 6

4 Navodila za uporabo

⚠ POZOR! Pri raztegovanju/zlaganju platna ne spustite ročaja.

Oglejte si sliko 7

5 Tehnične specifikacije

Številka artikla	Dejanska velikost (cm)	Dimenzije senčila (cm)	Tkanina	Razred odpornosti na veter
45184/45185/45186/48340/48341/48342	100 x 300	90 x 298	Poliester	Razred 1 (28 km/h)
45187/45188/45189/48343/48344/48345	120x300	110x298	Poliester	Razred 1 (28 km/h)
45190/45191/45192/48346/48347/48348	140x300	130x298	Poliester	Razred 1 (28 km/h)
45193/45194/45195/48349/48350/48351	160 x 300	150 x 298	Poliester	Razred 1 (28 km/h)
48352/48353/48354/48355/48356/48357	60 x 300	50 x 298	Poliester	Razred 1 (28 km/h)
48358/48359/48360/48361/48362/48363	80 x 300	70 x 298	Poliester	Razred 1 (28 km/h)
317826/317827/317828/317829/317830/317831	117x300	110x300	Poliester	Razred 1 (28 km/h)

HU

1 Figyelmeztetések é személyi biztonság

- A termék használata előtt olvassa el a kezelési utasítást.
- Fontos biztonsági utasítások. A személyi biztonság érdekében fontos, hogy betartsa ezeket az utasításokat, ugyanis a nem megfelelő összeszerelés súlyos sérülést eredményezhet. Tartsa meg ezt az útmutatót.
- Vigyázat: Sérülésveszély! Az árnyékolórendszer javításakor, módosításakor, szétszerelésekor vagy ártalmatlanításakor a feszültség alatt lévő részeket (pl. összecukható karok, ellensúlyrendszer stb.) előbb teljesen ki kell oldani vagy kibiztosítani. Ezt szakember végezze el!
- Ne használja a napellenzőt, ha sérült, és javítást igényel vagy meg kell igazítani.
- Az oldalsó paravánt be kell húzni, ha a szélesebbség meghaladja a 28 km/h-t.
- Az oldalsó paravánt be kell húzni kedvezőtlen időjárási viszonyok, például heves esőzések és havazás esetén.
- A fagyos körülmények között történő használat kárt tehet a termékben.
- Figyelem! Tűzveszély! A paraván közelében ne használjon grillzet, hősugárzót, főzőkészüléket vagy gyertyát.
- Vigyázzon felszerelés közben, ugyanis vágás és zúzóadás kockázata állhat fenn.
- Felszereléskor vigyázzon ujjai épségére.
- A fulladás veszélyének elkerülése érdekében tartsa távol ezt a nejlonzacsót csecsemőktől és gyermekektől. Ne használja a zacskót kisgyermekben, ágyban, kocsiban vagy járókában. Ez a zacskó nem játék.
- Veszély! Fulladásveszély! Tartsa a kis alkatrészeket gyermekektől távol!

2 Alkatrészlista

Lásd a képen 1

1	Összecukható paraván	11	Lemezok + csavarok
2	Tartórúd	12	Műanyag sapka
3	Szerelje be az összecukható paraván elemeit (2 db)	13	Rögzítőcsavarok + csavarok + alátét - 4 db
4	Szerelje be a tartórúd elemeit (2 db)	14	M6 x 35 mm csavar + alátét - 4db
5	Bővítőcsavar - 4 db	15	Gumiszalag
6	M4 x 10 mm csavar - 4 db	16	Állítható csavar
Az összeszerelés előtt készítse elő az alábbi szerszámokat:			
7	Elektromos fúró 6 mm-es fűrófejvel	9	Csavar kulcs (M6)
8	Mérőszalag	10	Jelölőtoll

3 Összeszerelési útmutató

- Beépítési távolság: Az összecukható paraván és a tartórúd közötti maximális távolság nem lehet nagyobb az összecukható paraván szélességénél.

Lásd a képen 2

5 Műszaki előírások

Cikkszám	Valódi méret (cm)	Árnyékolás mérete (cm)	Szövet	Széllél szembeni ellenállás
45184/45185/45186/48340/48341/48342	100 x 300	90 x 298	Poliészter	I. osztály (28 km/h)
45187/45188/45189/48343/48344/48345	120x300	110x298	Poliészter	I. osztály (28 km/h)
45190/45191/45192/48346/48347/48348	140x300	130x298	Poliészter	I. osztály (28 km/h)
45193/45194/45195/48349/48350/48351	160 x 300	150 x 298	Poliészter	I. osztály (28 km/h)
48352/48353/48354/48355/48356/48357	60 x 300	50 x 298	Poliészter	I. osztály (28 km/h)
48358/48359/48360/48361/48362/48363	80 x 300	70 x 298	Poliészter	I. osztály (28 km/h)
317826/317827/317828/317829/317830/317831	117x300	110x300	Poliészter	I. osztály (28 km/h)

CZ

1 Upozornění a osobní bezpečnost

- Před použitím výrobku si pečlivě přečtete návod k obsluze.
- Důležité bezpečnostní pokyny. Pro bezpečnost osob je důležité dodržovat tyto bezpečnostní pokyny, jelikož nesprávná instalace může vést k vážným zraněním. Uložte tyto bezpečnostní pokyny na bezpečné místo pro pozdější použití.

G	Pravilná uporaba	H	Nepravilna uporaba
---	------------------	---	--------------------

4.1 Odpiranje / ekstrakcija

- Močno držite ročaj med celotnim postopkom raztegovanja.
- Nežno izvlecite ročico iz zložljivega ročaja.
- Počasi se premaknite proti pritrđilnemu nosilcu.
- Ročico postavite v režo na nosilcu.

4.2 Zapiranje / umik

- Ročaj trdno držite med celotnim postopkom zapiranja.
- Odklenite ročico iz pritrđilnega nosilca.
- Počasi se premaknite proti zložljivemu zaslonu, dokler se celotno platno ne zvije vanj.

A	Az összecukható paraván szélessége
---	------------------------------------

- Az összecukható paraván felszerelése: Jelölje ki az összecukható paraván beépítési furatainak helyét a köfelületen. Használjon bővítőcsavarokat (5) az egyes beépítési furatok megfelelő helyen való rögzítéséhez. A bővítőcsavarokat (5) kalapács segítségével helyezze a furatokba. Csavarja le az anyát és az alátétet, helyezze fel az összecukható paravánt, és rögzítse az alátétet és az anyát a csavarhoz.
- Ekkor még ne húzza meg teljesen az anyákat. Ellenőrizze a furatokat, és győződjön meg róla, hogy mindegyik vízszintes sorban van, mielőtt az anyákat meghúzza.

I Megjegyzés: szállítás során az anyát és az alátétet lecsavarhatja a csavarról. Helyezze vissza az eredeti helyzetükbe, mielőtt a szerelés során a köfelületbe kalapálja őket.

Lásd a képen 3

B	Rugós alátét	D	Bővítőcsavar	F	Csavar
C	Anyacsavar	E	Csavaralátét		

- Csatlakoztassa a (3) számú alkatrészt az összecukható paravánhoz (1) a csavarral (6), majd helyezze be az összecukható paravánt az ablak vízszintes, kerek rúdjaiba a szerelőlemez (4), valamint a csavar (13) segítségével, szükség esetén pedig használja az opcionális acélrudat és műanyag szorítószinört (16). Fafelülethez használja a szerelőlemez (4), a csavart és az alátétet (14), valamint a négyzetleges acéllemezt (17).

Lásd a képet 4 é 5

- A tartórúd felszerelése: csatlakoztassa a (4) számú alkatrészt a tartórúdhöz (2), ezt rögzítse a kerek csőhöz a csavar (13) segítségével.

I Megjegyzés: szállítás során az anyát és az alátétet lecsavarhatja a csavarról. Helyezze vissza az eredeti helyzetükbe, mielőtt a szerelés során a köfelületbe kalapálja őket.

Lásd a képen 5

- Nyissa ki az összecukható paravánt, és illessze a fogantyút a tartórúdba.

Lásd a képen 6

4 Használati útmutató

⚠ VIGYÁZAT! Ne engedje el a fogantyú markolatát a szövetparaván ki- és visszahúzásakor!

Lásd a képen 7

G	Helyes működtetés	H	Helytelen működtetés
---	-------------------	---	----------------------

4.1 Nyitás / Kihúzás

- Tartsa erősen a fogantyút mialatt kihúzza az anyagot.
- Húzza ki óvatosan a fogantyút az összecukható paravánból.
- Lassan sétáljon a rögzítőkonzol felé.
- Rögzítse a fogantyút a konzol bemetszésébe.

4.2 Becsukás / Visszahúzás

- Tartsa erősen a fogantyút, mialatt visszahúzza az anyagot.
- Vegye ki a fogantyút a rögzítőkonzolból.
- Lassan sétáljon az összecukható paraván felé, amíg az egész anyag be nem tekeredik.

místo pro pozdější použití.

- Pozor: Riziko poranění! Při opravě, úpravě, demontáži a likvidaci stínícího systému musí být části pod mechanickým nputím (např. skládací ramena, systémy v protitahu) nejdříve zcela povoleny nebo zajištěny. Tento úkon by měl provádět odborník!

- Pokud je markýza poškozená nebo vyžaduje opravy či úpravy, nepoužívejte ji.
- Boční markýzu je třeba zatáhnout, pokud je rychlost větru vyšší než 28 km/h.
- Boční markýzu je třeba zatáhnout, pokud nastanou nepříznivé povětrnostní podmínky, jako je silný déšť a sněh.
- Používání při teplotách pod bodem mrazu může produkt poškodit.
- Pozor: Nebezpečí požáru! V blízkosti markýzy nepoužívejte grily, ohřivače, kuchyňské vybavení ani svíčky.
- Během instalace dbejte opatrnosti. Hrozí riziko rozdrčení nebo pořezání.
- Během instalace si dávejte pozor na prsty.
- Abyste zabránili nebezpečí udušení, odstraňte tento plastový sáček z dosahu dětí a kojenců. Nepoužívejte tento sáček v kolébkách, postelích, kočárcích nebo ohrádkách. Tato sáček není hračka.
- Nebezpečí! Nebezpečí udušení malými díly, odstraňte je z dosahu dětí!

2 Seznam dílů

Viz obrázek 1

1	Zatahovací markýza	11	Destičky + šrouby
2	Tyč základny	12	Plastový kryt
3	Sestavte část zatahovací markýzy (2 ks)	13	Upevňovací šrouby + vruty + podložka 4 ks
4	Sestavte část tyče základny (2 ks)	14	Šrouby M6 x 35 mm + podložka 4 ks
5	Kotevní šroub 4 ks	15	Pryžová páska
6	Šroub M4 x 10 mm 4 ks	16	Nastavitelný šroub
Před zahájením montáže si připravte následující nářadí:			
7	elektrická vrtačka s bitem 6 mm	9	klíč (klíče M6)
8	Měřicí páska	10	popisovač

3 Pokyny k instalaci

1. Instalační vzdálenost: Maximální vzdálenost mezi zatahovací markýzou a tyčí základny musí být menší nebo rovná šířce zatahovací markýzy.

Viz obrázek 2

A	Šířka zatahovací markýzy

2. Instalace zatahovací markýzy: Označte polohu instalačního otvoru pro zatahovací markýzu na kamenném podkladu. Do každého instalačního otvoru patří jeden kotevní šroub (5). Kotevní šrouby (5) zatlučte do

5 Technické specifikace

Číslo položky	Celkové rozměry (cm)	Rozměry zastínění (cm)	Textil	Třída odolnosti proti větru
45184/45185/45186/48340/48341/48342	100 x 300	90 x 298	Polyester	Třída 1 (28 km/h)
45187/45188/45189/48343/48344/48345	120 x 300	110 x 298	Polyester	Třída 1 (28 km/h)
45190/45191/45192/48346/48347/48348	140 x 300	130 x 298	Polyester	Třída 1 (28 km/h)
45193/45194/45195/48349/48350/48351	160 x 300	150 x 298	Polyester	Třída 1 (28 km/h)
48352/48353/48354/48355/48356/48357	60 x 300	50 x 298	Polyester	Třída 1 (28 km/h)
48358/48359/48360/48361/48362/48363	80 x 300	70 x 298	Polyester	Třída 1 (28 km/h)
317826/317827/317828/317829/317830/317831	117x300	110x300	Polyester	Třída 1 (28 km/h)

SK

1 Varovanie a osobná bezpečnosť

- Pred použitím výrobku si prečítajte návod na obsluhu.
- Dôležité bezpečnostné pokyny. Pre bezpečnosť osôb je dôležité dodržiavať tieto pokyny, pretože nesprávna inštalácia môže viesť k vážnemu zraneniu. Tieto pokyny si odložte.
- Pozor: Nebezpečenstvo poranenia! Pri oprave, úprave, demontáži a likvidácii tieniaceho systému sa musia napnuté časti (napr. skladacie ramená, protitlakové systémy) úplne uvoľniť alebo zaistiť. Týmto by mal byť poverený odborník!
- Nepoužívajte markízu, ak je poškodená a je potrebné ju opraviť alebo nastaviť.
- Bočná markíza sa musí zasunúť, ak rýchlosť vetra dosiahne viac ako 28 km/hod.
- Bočná markíza sa musí zasunúť v prípade nepriaznivých poveternostných podmienok, ako je silný dážď a sneh.
- Prevádzka v mrazivých podmienkach môže poškodiť výrobok.
- Pozor: Nebezpečenstvo požiaru! V blízkosti markízy nepoužívajte grily, ohrievače, variče alebo sviečky.
- Buďte opatrní počas inštalácie- hrozí riziko rozdrvenia a rozrezania.
- Pri inštalácii si dávajte pozor na prsty.
- Aby ste predišli nebezpečenstvu udusenía, držte tento plastový sáčok mimo dosahu detí. Nepoužívajte túto tašku v postieľkach, posteliach, kočiaroch alebo ohrádkach. Táto taška nie je hračka.
- Nebezpečenstvo! Riziko udusenía, držte malé časti mimo dosahu detí!

2 Zoznam častí

Pozrite si obrázok 1

1	Skladacia clona	11	Platničky + skrutky
2	Základný stĺpik	12	Plastový uzáver
3	Nainštalujte časť skladacej clony - 2 ks	13	Utiahnite skrutky + čapy + podložka - 4 ks
4	Nainštalujte časť základného stĺpika - 2 ks	14	M6x35mm skrutky + podložka - 4 ks
5	Expanzná skrutka - 4 ks	15	Gumená páska
6	M4x10mm skrutka - 4 ks	16	Nastavitelný čap
Pred inštaláciou si pripravte nižšie uvedené nástroje:			
7	Elektrická vŕtačka s vŕtákom C6mm	9	Kľúč (Kľúče M6)
8	Zvinovací meter	10	Zvýrazňovač

3 Pokyny na inštaláciu

1. Inštalčná vzdialenosť: Maximálna vzdialenosť medzi skladacou clonou a základným stĺpikom by mala byť

otvorů kládivem. Odšroubujte matice a podložky, nasadte zatahovací markýzu a upevněte podložky a matice na šroub.

3. Matice v tomto bodě úplně neutahujte. Před dotažením všech matic zkontrolujte, zda jsou všechny otvory vyrovnané ve vodorovné linii.

I Poznámka: Matice a podložka se během dopravy mohou oddělit. Před zaváděním kotev do kamenného podkladu je třeba je vrátit do původní pozice.

Viz obrázek 3

B	Pérová podložka	D	Kotevní šroub	F	Šroub
C	Matice	E	Podložka		

4. Upevněte instalační část (3) k zatahovací markýze (1) pomocí šroubů (6), poté nainstalujte zatahovací markýzu do kulaté tyče okna pomocí instalační desky (4), šroubu a vrutu (13), a pokud je to nutné, použijte volitelné díly: ocelovou tyč + plastový stahovací pásek (16), nebo připevněte na dřevěný podklad pomocí instalační desky (4), šroubu s podložkou (14) a čtvercové ocelové desky (17).

Viz obrázky 4 and 5

5. Instalace tyče základy: Upevněte instalační část (4) k tyči základny (2). To celé pak připevněte šroubem a vrutem (13) ke kulaté trubce.

I Poznámka: Matice a podložka se během dopravy mohou oddělit. Před zaváděním kotev do kamenného podkladu je třeba je vrátit do původní pozice.

Viz obrázek 5

6. Otevřete zatahovací markýzu a připevněte rukojeť k tyči základny.

Viz obrázek 6

4 Návod k obsluze

⚠ POZOR! Nepusťte madlo kľíky pri vyťahovaní/zatahovaní textilní zástěny!

Viz obrázek 7

G	Správné používání	H	Nesprávné používání

4.1 Otevření/vytahování

1. Během celé operace pevně držte úchyt.
2. Jemně táhněte madlo rukojetí směrem od zatahovací markýzy.
3. Pomalu přejděte k upevňovacímu držáku.
4. Zajistěte madlo rukojeti v zářezu držáku.

4.2 Zavření/zatažení

1. Během celého procesu zatahování pevně držte madlo rukojeti.
2. Vyhákněte madlo rukojeti z upevňovacího držáku.
3. Pomalu přecházejte k zatahovací markýze, dokud celá textilní zástěna není zarolovaná.

menšia alebo rovná šírka skladacej clony.

Pozrite si obrázok 2

A	Šírka skladacej clony

2. Inštalácia skladacej clony: Označte polohu inštaláčného otvoru skladacej clony na kamennej konštrukcii. Na zaistenie každého inštaláčného otvoru na mieste by sa mali použiť expanzné čapy (5). Kládivom zatlačte všetky expanzné čapy (5) do dier. Odskrutkujte maticu a podložku, založte skladaciu clonu a utiahnite podložku a maticu na čape.
3. Matice zatiaľ neťahujte úplne. Pred dotiahnutím všetkých matic skontrolujte, či sú všetky otvory zarovnané vo vodorovnej línii.

I Poznámka: Pri preprave sa mohla od čapu uvoľniť matica a podložka. Vráťte ich na pôvodné miesto pred tým, ako ich pri montáži zatlačíte do kamennej konštrukcie.

Pozrite si obrázok 3

B	Pružinová podložka	D	Expanzný čap	F	Matica
C	Matica	E	Podložka		

4. Pripojte inštaláčnú časť (3) k skladacej clone (1) pomocou skrutky (6), potom nainštalujte skladaciu clonu na horizontálnu okrúhlu tyč okna pomocou inštaláčnej platničky (4), skrutky a čapu (13) a v prípade potreby pomocou voliteľnej ocelevej tyče + plastovej pásky (16), alebo na drevenú konštrukciu pomocou inštaláčnej dosky (4), skrutky a čapu (14) a štvorcovej ocelevej platničky (17).

Pozrite si obrázky 4 a 5

5. Inštalácia základného stĺpika: Pripojte inštaláčnú časť (4) k základnému stĺpiku (2), nainštalujte ju na okrúhlu tyč pomocou skrutky a čap (13).

I Poznámka: Pri preprave sa mohla od čapu uvoľniť matica a podložka. Vráťte ich na pôvodné miesto pred tým, ako ich pri montáži zatlačíte do kamennej konštrukcie.

Pozrite si obrázok 5

6. Otvorte skladaciu clonu a pripevnite rukoväť k základnému stĺpiku.

Pozrite si obrázok 6

4 Návod na obsluhu

⚠ POZOR! Pri vysúvaní/zatahovaní látkovej clony neuvolňujte rukoväť!

Pozrite si obrázok 7

G	Správné použitie	H	Nesprávne použitie

4.1 Otváranie/vysúvanie

1. Počas vyťahovania pevne držte držadlo rukoväte.
2. Jemne vytiahnite rukoväť zo skladacej clony.
3. Pomaly kráčajte smerom k upevňovaciemu držáku.
4. Zaisťte rukoväť v záreze držáku.

4.2 Zatváranie/zafahovanie

- Počas zafahovania pevne držte rukoväť.

5 Technické špecifikácie

Číslo položky	Skutočná veľkosť (cm)	Rozmery tienidla (cm)	Látka	Trieda odolnosti proti vetru
45184/45185/45186/48340/48341/48342	100x300	90x298	Polyester	Trieda 1 (28 km/hod)
45187/45188/45189/48343/48344/48345	120x300	110x298	Polyester	Trieda 1 (28 km/hod)
45190/45191/45192/48346/48347/48348	140x300	130x298	Polyester	Trieda 1 (28 km/hod)
45193/45194/45195/48349/48350/48351	160x300	150x298	Polyester	Trieda 1 (28 km/hod)
48352/48353/48354/48355/48356/48357	60x300	50x298	Polyester	Trieda 1 (28 km/hod)
48358/48359/48360/48361/48362/48363	80x300	70x298	Polyester	Trieda 1 (28 km/hod)
317826/317827/317828/317829/317830/317831	117x300	110x300	Polyester	Trieda 1 (28 km/hod)

HR**1 Upozorenja i osobna sigurnost**

- Pročitajte ove upute prije korištenja proizvoda.
- Važne sigurnosne upute. Za sigurnost osoba važno je slijediti ove upute jer nepravilna instalacija može dovesti do ozbiljnih ozljeda. Sačuvajte ove upute.
- Pažnja: Opasnost od ozljeda! Prilikom popravljivanja, mijenjanja, rastavljanja i odlaganja sustava za zasjenjivanje, dijelove pod napetošću (npr. sklopive krakove, sustave za zatezanje) potrebno je prethodno u potpunosti opustiti ili učvrstiti. Za to treba angažirati stručnjaka!
- Ne koristite tendu ako je oštećena i treba je popraviti ili prilagoditi.
- Bočna tenda mora se uvući ako brzina vjetrova postane veća od 28 km/h.
- Bočna tenda mora se uvući u slučaju nepovoljnih vremenskih uvjeta kao što su jaka kiša i snijeg.
- Rad u ledenim uvjetima može oštetiti proizvod.
- Pažnja: Opasnost od požara! Ne upotrebljavajte roštilje, grijače, opremu za kuhanje ili svijeće u blizini tende.
- Budite pažljivi tijekom instalacije, postoji rizik od drobljenja i rezanja.
- Pazite na prste za vrijeme instalacije.
- Kako biste izbjegli opasnost od gušenja, držite ovu plastičnu torbu dalje od beba i djece. Ne upotrebljavajte tu torbu u kolijevkama, kreveticima, kolicima ili ogradicama za igru. Ta torba nije igračka.
- Opasnost od gušenja! Držite sitne dijelove dalje od djece!

2 Spisak dijelova

Pogledajte sliku 1

1	Sklopivi zastor	11	Ploče + vijci
2	Bazni stup	12	Plastični čep
3	Ugradite dio sklopivog zastora - 2 kom	13	Vijci za pričvršćivanje + vijci + podloška - 4 kom
4	Ugradite dio baznog stupa - 2 kom	14	Vijci M6 x 35 mm + podloška - 4 kom
5	Ekspanzijski vijak - 4 kom	15	Gumena traka
6	Vijak M4 x 10 mm - 4 kom	16	Podesivi vijak
Prije ugradnje rasporedite donje alate:			
7	Električna bušilica s vijkom za bušenje c 6 mm	9	Ključ (ključevi M6)
8	Mjerna traka	10	Marker

3 Upute za instaliranje

- Udaljenost za ugradnju: Maksimalna udaljenost između sklopivog zastora i baznog stupa treba biti manja ili jednaka širini sklopivog zastora.

Pogledajte sliku 2

5 Tehničke specifikacije

Broj predmeta	Stvarna veličina (cm)	Dimenzije hlada (cm)	Tkanina	Klasa otpornosti na vjetar
45184/45185/45186/48340/48341/48342	100 x 300	90 x 298	Poliester	Klasa 1 (28 km/h)
45187/45188/45189/48343/48344/48345	120x300	110x298	Poliester	Klasa 1 (28 km/h)
45190/45191/45192/48346/48347/48348	140x300	130x298	Poliester	Klasa 1 (28 km/h)
45193/45194/45195/48349/48350/48351	160 x 300	150 x 298	Poliester	Klasa 1 (28 km/h)
48352/48353/48354/48355/48356/48357	60 x 300	50 x 298	Poliester	Klasa 1 (28 km/h)
48358/48359/48360/48361/48362/48363	80 x 300	70 x 298	Poliester	Klasa 1 (28 km/h)
317826/317827/317828/317829/317830/317831	117x300	110x300	Poliester	Klasa 1 (28 km/h)

FI**1 Varoitukset ja henkilökohtainen turvallisuus**

- Lue käyttöohjeet ennen tuotteen käyttöä.
- Tärkeitä turvallisuusohjeita. Ihmisten turvallisuuden kannalta on tärkeää noudattaa näitä ohjeita, koska vääränläinen asennus voi johtaa vakavaan loukkaantumiseen. Säilytä nämä ohjeet.
- Huomio: Loukkaantumista vaara! Järjestelmää korjattaessa, muutettaessa, purkaessa tai hävitettäessä kireällä olevat osat (esim. taivottavarret, vastajännitysjärjestelmät) on vapautettava kokonaan tai kiinnitettävä etukäteen. Tätä varten tulisi tilata asiantuntija!
- Älä käytä markiisia, jos se on vaurioitunut tai tarvitsee korjausta tai säätöä.
- Sivumarkiisi on vedettävä sisään, jos tuulen nopeus nousee yli 28 km/h.
- Sivumarkiisi on vedettävä sisään epäsuotuisien sääolosuhteiden, kuten kovan sateen ja lumen, tapauksessa.
- Tuotteen käyttö pakkasella voi vahingoittaa sitä.
- Huomio: Tulipalon vaara! Älä käytä grilliä, lämmittimiä, keittovälineitä tai kynttilöitä markiisin lähellä.
- Ole varovainen asennuksen aikana, murskautumis- ja leikkuvuultovahingot ovat mahdollisia.
- Varo sormiasi asennuksen aikana.

- Odomknite rukoväť z upevňovacieho držáka.
- Pomaly kráčajte smerom k skladacej clone, kým sa do nej nevráti celá clona.

A	Širina sklopivog zastora
---	--------------------------

- Ugradnja sklopivog zastora: Označite položaj otvora za ugradnju sklopivog zastora na kamenju konstrukciji. Upotrijebite ekspanzijske vijke (5) za učvršćenje svakog otvora na mjestu. Učvrstite sve ekspanzijske vijke (5) čekićem u otvore. Odvijte maticu i podlošku, stavite sklopivi zastor i pričvrstite podlošku i maticu za vijak.
- U ovom trenutku nemojte potpuno zategnuti matice. Prije zatezanja svih matrica provjerite i pobrinite se da su svi otvori poravnati u vodoravnoj liniji.

! Napomena: Matica i podloška mogu se odvojiti od vijka tijekom postupka transporta. Vratite ih u prvobitne položaje prije nego što ih učvrstite čekićem u kamenu konstrukciju tijekom postavljanja. Pogledajte sliku 3

B	Opružni podložak	D	Ekspanzijski vijak	F	Vijak
C	Matica	E	Podloška		

- Spojite instalacijski dio (3) na sklopivi zastor (1) vijkom (6), zatim postavite sklopivi zastor na vodoravnu okruglu šipku prozora pomoću instalacijske ploče (4) i vijaka (13); upotrijebite dodatne dijelove - čelični stup + plastične vezice (16) ako je potrebno ili drvenu konstrukciju pomoću instalacijske ploče (4), vijka i podloške (14) i četvrtaste čelične ploče (17).

Pogledajte slike 4, 5

- Ugradnja baznog stupa: Spojite instalacijski dio (4) na bazni stup (2), pričvrstite ga na okruglu cijev pomoću vijaka (13).

! Napomena: Matica i podloška mogu se odvojiti od vijka tijekom postupka transporta. Vratite ih u prvobitne položaje prije nego što ih učvrstite čekićem u kamenu konstrukciju tijekom postavljanja. Pogledajte sliku 5

Pogledajte sliku 6

- Otvorite sklopivi zastor i namjestite ručicu na bazni stup.

Pogledajte sliku 6

4 Upute za rukovanje

! **OPREZ!** Ne ispuštajte ručku prilikom izvlačenja/uvlačenja zastora od tkanine!

Pogledajte sliku 7

G	Pravilno rukovanje	H	Pogrešno rukovanje
---	--------------------	---	--------------------

4.1 Otvaranje/Izvlačenje

- Čvrsto držite ručku tijekom postupka izvlačenja.
- Nježno izvucite ručku iz sklopivog zastora.
- Polako hodajte prema nosaču za pričvršćivanje.
- Učvrstite ručku u urezu na nosaču.

4.2 Zatvaranje/Uvlačenje

- Čvrsto držite ručku tijekom postupka uvlačenja.
- Oslobodite ručku iz nosača za pričvršćivanje.
- Polako hodajte prema sklopivom zastoru dok se cijeli zastor od tkanine ne uvuče u njega.

- Tukehtumisvaaran vältämiseksi pidä tämä muovipussi poissa vauvojen ja lasten lähetyiltä. Älä käytä tätä pussia pinnasängyissä, sängyissä tai leikkikiehistä. Tämä pussi ei ole lelu.
- Vaara! Tukehtumisvaara, pidä pienet osat poissa lasten ulottuvilta!

2 Osaluettelo

Katso kuva 1

1	Taittuva suoja	11	Levyt + ruuvit
2	Pohjatalppa	12	Muovikorkki
3	Asenna taittuvan suojan osa -2kpl	13	Kiinnittä ruuvit + pultit + aluslevyt -4kpl
4	Asenna pohjatalpan osa -2kpl	14	M6x35mm ruuvit + aluslevyt - 4kpl
5	Laajennuspultti -4kpl	15	Kuminauha
6	M4x10mm ruuvi -4kpl	16	Säädettävä pultti

Järjestä alla olevat työkalut ennen asennusta:			
7	Sähköpora porauspultilla c 6mm	9	Jakoavain (M6-avaimet)
8	Mittanauha	10	Merkkautussi

3 Asennusohjeet

1. Asennusetäisyys: Taitettavan suojan ja pohjaton väliä enimmäisetäisyyden tulee olla pienempi tai yhtä suuri kuin taitettavan suojan leveys.

Katso kuva 2

A	Taitettavan suojan leveys
----------	---------------------------

2. Taitettavan suojan asentaminen: Merkitse taitettavan suojan asennusreiän sijainti kivirakenteeseen. Laajennuspultteja (5) on käytettävä kunkin asennusreiän kiinnittämiseen paikoilleen. Vasaroi kaikki laajennuspultit (5) reikiin vasaralla. Irrota mutteri ja aluslevy, laita taittuva suoja paikalleen ja kiinnitä aluslevy ja mutteri on pulttiin.

3. Älä kiristä muttereita kokonaan tässä vaiheessa. Tarkista ja varmista, että kaikki reiät ovat vaakasuorassa ennen kaikkien mutterien kiristämistä.

Huomio: Mutteri ja aluslevy voidaan erottaa pultista kuljetuksen ajaksi. Aseta ne takaisin alkuperäiseen asentoonsa ennen kuin vasaroi ne kivirakenteeseen asennuksen aikana.

Katso kuva 3

B	Jousialuslevy	D	Laajennuspultti	F	Pultti
C	Mutteri	E	Aluslevy		

4. Kytkeä asennusosa (3) taittuvaan suojaan (1), jossa on ruuvi (6), sitten asenna taittuva suoja ikkunan vaakasuoraan tankoon asennuslevyllä (4) ja ruuvilla ja pultilla (13) ja käytä valinnaiset osat teräs tanko +

5 Tekniset tiedot

Tuotenumero	Todellinen koko (cm)	Varjostimen koko (cm)	Kangas	Tuulenkestävyyssluokka
45184/45185/45186/48340/48341/48342	100x300	90x298	Polyesteri	Luokka 1 (28 km/h)
45187/45188/45189/48343/48344/48345	120x300	110x298	Polyesteri	Luokka 1 (28 km/h)
45190/45191/45192/48346/48347/48348	140x300	130x298	Polyesteri	Luokka 1 (28 km/h)
45193/45194/45195/48349/48350/48351	160x300	150x298	Polyesteri	Luokka 1 (28 km/h)
48352/48353/48354/48355/48356/48357	60x300	50x298	Polyesteri	Luokka 1 (28 km/h)
48358/48359/48360/48361/48362/48363	80x300	70x298	Polyesteri	Luokka 1 (28 km/h)
317826/317827/317828/317829/317830/317831	117x300	110x300	Polyesteri	Luokka 1 (28 km/h)

LT

1 Įspėjimai ir asmeninis saugumas

- Prieš naudodami gaminį, perskaitykite naudojimo instrukciją.
- Svarbios saugos instrukcijos. Žmonių saugumui užtikrinti svarbu sekti šias instrukcijas, kitaip, neteisingas montavimas gali sukelti sunkius sužeidimus. Išsaugokite šias instrukcijas.
- Dėmesio: sužeidimų pavojus! Uždegimo sistemai atlikdami taisymo, reguliavimo, išrinkimo ir keitimo darbus, įtemptos dalys (pavyzdžiui, sulankstomos rankenos, priešpriešinės įtempimo sistemos) turi būti visiškai atlaisvintos arba iš anksto apsaugotos. Tai turėtų būti patikėta atlikti specialistui!
- Nenaudokite markizės jei ji yra sugadinta ir ją reikia taisyti arba sureguliuoti.
- Jei vėjo greitis yra didesnis nei 28 km/val., šoninė pertvara turi būti įtraukta.
- Esant nepalankioms oro sąlygoms, tokioms kaip stipriai lyjant ar sningant, šoninė pertvara turi būti įtraukta.
- Stoginės naudojimas šaltu oru gali ją sugadinti.
- Dėmesio: gaisro pavojus! Šalia pertvaros nenaudokite jokių kepsninių, šildytuvų, gaminimui skirtos įrangos ar žvakų.
- Montuodami būkite atidūs, stoginė gali ant jūsų užkristi, bei įpjauti.
- Montuodami saugokite savo pirštus.
- Siekiant išvengti uždegimo pavojaus, šį plastikinį maišelį laikykite atokiau nuo kūdikių ir vaikų. Nenaudokite šio maišelio vaikiškose lovėse, lovoje, vežimėliuose ar maniežuose. Šis maišelis nėra žaislas.
- Pavojus! Užspringimo pavojus. Mažas dalis laikykite vaikams nepasiekiamoje vietoje!

2 Dalų sąrašas

Žiūrėti paveikslėlį 1

1	Sulankstoma pertvara	11	Plokštės + sraigčiai
2	Pagrindo stulpas	12	Plastiko dangtelis
3	Sumontuokite sulankstomos pertvaros dalį - 2 vnt.	13	Pritvirtinkite sraigtus + varžtus + poveržles - 4 vnt.
4	Sumontuokite pagrindo stulpo dalį - 2 vnt.	14	M6x35 mm sraigčiai + poveržlės - 4 vnt.
5	Praplėtimo varžtas - 4 vnt.	15	Guminė juosta
6	M4x10 mm varžtas - 4 vnt.	16	Reguliuojamas varžtas
Prieš pradėdami montavimo darbus, pasiruoškite šiuos įrankius:			
7	Elektrinis grąžtas su 6 mm skersmens grąžto antgaliu	9	Veržliaraktis (M6 veržliarakčiai)
8	Ruletė	10	Žymeklis

3 Montavimo instrukcija

1. Montavimo atstumas: didžiausias atstumas tarp sulankstomos pertvaros ir pagrindo stulpo turi būti mažesnis nei sulankstomos pertvaros plotis arba lygus jam.

Žiūrėti paveikslėlį 2

5 Techninės specifikacijos

Prekės numeris	Faktinis dydis (cm)	Širmos matmenys (cm)	Audinis	Atsparumo vėjui klasė
45184/45185/45186/48340/48341/48342	100 x 300	90 x 298	Poliesteris	Klasė 1 (28 km/val.)
45187/45188/45189/48343/48344/48345	120x300	110x298	Poliesteris	Klasė 1 (28 km/val.)

muovikelmu (16) tarvittaessa, tai puurakenteeseen asennuslevyn (4), ruuvin ja aluslevyn (14) ja nelionmuotoisen teräslevyn (17) avulla.

Katso kuvat 4 and 5

5. Pohjatonppa asennus: Liitä asennusosa (4) pohjatonppaan (2), asenna se pyöreään putkeen käyttämällä ruuvia ja pulttia (13).

Huomio: Mutteri ja aluslevy voidaan erottaa pultista kuljetuksen ajaksi. Aseta ne takaisin alkuperäiseen asentoonsa ennen kuin vasaroi ne kivirakenteeseen asennuksen aikana.

Katso kuva 5

6. Avaa taittuva suoja ja asenna kahva jalustan tolppaan.

Katso kuva 6

4 Käyttöohje

HUOMIO! Älä vapauta kahvaa irrottaessasi / vetäessäsi takaisin kangassuoja!

Katso kuva 7

G	Oikeanlainen käyttö	H	Vääränlainen käyttö
----------	---------------------	----------	---------------------

4.1 Avaaminen / irrottaminen

- Pidä kahvasta tiukasti koko irrottamisen ajan.
- Vedä kahva varovasti ulos taitettavasta suojusta.
- Kävele hitaasti kiinnitystukea kohti.
- Kiinnitä kahva telineen loveen.

4.2 Sulkeminen / takaisin vetäminen

- Pidä kahvasta tiukasti koko takaisin vetämisen ajan.
- Vapauta kahva kiinnitystuesta.
- Kävele hitaasti taittuvaa suojaa kohti, kunnes koko kangassuoja on rullattu.

A	Sulankstomos pertvaros plotis
----------	-------------------------------

2. Sulankstomos pertvaros montavimas: ant akmeninės konstrukcijos pažymėkite sulankstomos pertvaros montavimui skirtos angos padėtį. Praplėtimo varžtai (5) turėtų būti naudojami, norint nustatyti tinkamą kiekvienos montavimui skirtos angos padėtį. Visus išplėtimo varžtus (5) plaktuku įkalkite į angas. Atsukite varžlę ir poveržlę, uždėkite sulankstomą pertvarą ir pritvirtinkite ant varžto poveržlę bei varžlę.

3. Šiame etape varžlių pilnai nepriveržkite. Prieš priveržiant visas varžles, patikrinkite ir įsitinkinkite, kad visos angos yra sulygiuotos horizontalioje linijoje.

Huomio: Pastaba: transportuojant, varžlę ir poveržlę gali būti nuimtos nuo varžto. Montuojant, prieš įkalan varžtą į akmeninę konstrukciją, uždėkite jas į originalią padėtį.

Žiūrėti paveikslėlį 3

B	Spyruoklinė poveržlė	D	Praplėtimo varžtas	F	Varžtas
C	Varžlė	E	Poveržlė		

4. Montavimui skirtą dalį (3) sujunkite su sulankstoma pertvara (1) varžtu (6), tuomet, montavimui skirtos plokštės (4) ir sraigto bei varžto (13) pagalba, primontuokite sulankstomą pertvarą prie horizontalaus apvalaus lango stulpo (jei reikia, naudokite pasirinktinai dalis: plieno stulpą + plastikinį apvyniojimą skirtą saitą (16)) ar, naudodami montavimui skirtą plokštę (4), sraigatą ir poveržlę (14) bei kvadratinę plieno plokštę (17) - prie medinės struktūros.

Žiūrėti paveikslėlius 4 ir 5

5. Pagrindo stulpo montavimas: montavimui skirtą dalį (4) pritvirtinkite prie pagrindo stulpo (2) ir, naudodami sraigatą ir varžtą (13), primontuokite jį prie apvalaus stulpo.

Huomio: Pastaba: transportuojant, varžlę ir poveržlę gali būti nuimtos nuo varžto. Montuojant, prieš įkalan varžtą į akmeninę konstrukciją, uždėkite jas į originalią padėtį.

Žiūrėti paveikslėlį 5

6. Ištraukite sulankstomą pertvarą ir pritvirtinkite rankeną prie pagrindo stulpo.

Žiūrėti paveikslėlį 6

4 Naudojimo vadovas

ATSARGIAI! Ištraukdami/įtraukdami medžiaginę širmą, neatleiskite rankenos!

Žiūrėti paveikslėlį 7

G	Teisingas naudojimas	H	Neteisingas naudojimas
----------	----------------------	----------	------------------------

4.1 Atidarymas/ištraukimas

- Ištraukdami tvirtai laikykite rankeną.
- Švelniai ištraukite sulankstomos pertvaros rankeną.
- Lėtai judėkite link tvirtinimo laikiklio.
- Pritvirtinkite rankeną laikiklio griovelėje.

4.2 Uždarymas/įtraukimas

- Įtraukdami tvirtai laikykite rankeną.
- Išimkite rankeną iš tvirtinimo laikiklio.
- Lėtai eikite link sulankstomos pertvaros iki visa medžiaginė širma susisuk viduje.

45190/45191/45192/48346/48347/48348	140x300	130x298	Poliesteris	Klasė 1 (28 km/val.)
45193/45194/45195/48349/48350/48351	160 x 300	150 x 298	Poliesteris	Klasė 1 (28 km/val.)
48352/48353/48354/48355/48356/48357	60 x 300	50 x 298	Poliesteris	Klasė 1 (28 km/val.)
48358/48359/48360/48361/48362/48363	80 x 300	70 x 298	Poliesteris	Klasė 1 (28 km/val.)
317826/317827/317828/317829/317830/317831	117x300	110x300	Poliesteris	Klasė 1 (28 km/val.)

GR

1 Προειδοποιήσεις και προσωπική ασφάλεια

- Διαβάστε τις οδηγίες λειτουργίας πριν χρησιμοποιήσετε το προϊόν.
- Σημαντικές οδηγίες ασφαλείας. Είναι σημαντικό να ακολουθείτε αυτές τις οδηγίες για λόγους ασφαλείας, καθώς η λανθασμένη εγκατάσταση μπορεί να προκαλέσει σοβαρούς τραυματισμούς. Αποθηκεύστε αυτές τις οδηγίες.
- Προσοχή! Κίνδυνος τραυματισμού. Κατά την επισκευή, μετατροπή, αποσυρμόλωση και απόρριψη του συστήματος σκίασης, τα εξαρτήματα που βρίσκονται υπό τάση (π.χ. πτυσσόμενοι βραχίονες, συστήματα αντίθετης τάσης) πρέπει προηγουμένως να χαλαρώνουν πλήρως ή να ασφαλίζονται. Να απευθύνεστε σε έναν ειδικό για τις συγκεκριμένες ενέργειες!
- Μη χρησιμοποιείτε την τέντα εάν έχει υποστεί βλάβη και χρειάζεται επισκευή ή ρύθμιση.
- Το πλαίσιο σκίαστρου πρέπει να κλείνει αν η ταχύτητα ανέμου φτάσει ή υπερβεί τα 28 χλμ./ώρα.
- Το πλαίσιο σκίαστρου πρέπει να κλείνει σε περίπτωση δυσμενών καιρικών συνθηκών όπως η έντονη βροχή και το χιόνι.
- Η λειτουργία σε συνθήκες παγετού ενδέχεται να προκαλέσει βλάβη στο προϊόν.
- Προσοχή: Κίνδυνος πυρκαγιάς! Μη χρησιμοποιείτε ψησταριές, θερμάστρες, μαγειρικό εξοπλισμό ή κεριά κοντά στο σκίαστρου.
- Να είστε προσεκτικοί κατά την εγκατάσταση, καθώς ενδέχεται να προκύψει κίνδυνος σπασίματος και αποκόλλησης.
- Προσέξτε τα δάχτυλά σας κατά την εγκατάσταση.
- Για να αποφύγετε τον κίνδυνο ασφυξίας, διατηρείτε αυτήν την πλαστική τσάντα μακριά από μωρά και παιδιά. Μη χρησιμοποιείτε αυτήν την τσάντα σε βρεφικές κούνιες, κρεβάτια, προϊόντα μεταφοράς ή πάρκα για παιδιά. Αυτή η τσάντα δεν είναι παιχνίδι.
- Κίνδυνος! Κίνδυνος πνιγμού. Διατηρείτε τα μικρά εξαρτήματα μακριά από παιδιά!

2 Λίστα Εξαρτημάτων

Δείτε την εικόνα 1

1	Πτυσσόμενο σκίαστρου	11	Πλάκες + βίδες
2	Στύλος βάσης	12	Πλαστικό κάλυμμα
3	Τοποθετήστε το εξάρτημα του πτυσσόμενου σκίαστρου - 2 τεμ.	13	Βίδες σύσφιξης + μπουλόνια + ροδέλα - 4 τεμ.
4	Τοποθετήστε το εξάρτημα του στύλου βάσης - 2 τεμ.	14	Βίδες M6x35 χιλ. + ροδέλα - 4 τεμ.
5	Μπουλόνι αγκύρωσης - 4 τεμ.	15	Ταινία από καουτσούκ
6	Βίδα M4x10 χιλ. - 4 τεμ.	16	Ρυθμιζόμενο μπουλόνι

Ταξινομήστε τα παρακάτω εργαλεία πριν από την τοποθέτηση:

7	Ηλεκτρικό δράπανο με τρυπάνι Ø6 χιλ.	9	Κλειδί (κλειδιά M6)
8	Μετροταινία	10	Μαρκαδόρος

3 Οδηγίες συναρμολόγησης

1. Απόσταση εγκατάστασης: Η μέγιστη απόσταση μεταξύ του πτυσσόμενου σκίαστρου και του στύλου βάσης πρέπει να είναι μικρότερη ή ίση με το πλάτος του πτυσσόμενου σκίαστρου.

Δείτε την εικόνα 2

5 Τεχνικές προδιαγραφές

Αριθμός προϊόντος	Πραγματικές διαστάσεις (εκ.)	Διαστάσεις σκίαστρου (εκ.)	Υφασμα	Κλάση αντίστασης στον άνεμο
45184/45185/45186/48340/48341/48342	100x300	90x298	Πολυεστέρας	Κλάση 1 (28 χλμ./ώρα)
45187/45188/45189/48343/48344/48345	120x300	110x298	Πολυεστέρας	Κλάση 1 (28 χλμ./ώρα)
45190/45191/45192/48346/48347/48348	140x300	130x298	Πολυεστέρας	Κλάση 1 (28 χλμ./ώρα)
45193/45194/45195/48349/48350/48351	160x300	150x298	Πολυεστέρας	Κλάση 1 (28 χλμ./ώρα)
48352/48353/48354/48355/48356/48357	60x300	50x298	Πολυεστέρας	Κλάση 1 (28 χλμ./ώρα)
48358/48359/48360/48361/48362/48363	80x300	70x298	Πολυεστέρας	Κλάση 1 (28 χλμ./ώρα)
317826/317827/317828/317829/317830/317831	117x300	110x300	Πολυεστέρας	Κλάση 1 (28 χλμ./ώρα)

BG

1 Предупреждения и лична безопасност

- Прочетете инструкциите за експлоатация, преди да използвате продукта.
- Важни указания за безопасност. Важно е за безопасността на хората да спазвате тези инструкции, тъй като неправилната инсталация може да доведе до тежки наранявания. Запазете тези инструкции.
- Внимание: Риск от нараняване! При ремонт, промяна, демонтаж и извървяне на системата за засенчване частите под напрежение (напр. съвземи рамена, противонатягащи системи) трябва да бъдат предварително отпуснати или обезопасени. За целта трябва да се обрънете към специалист!
- Не използвайте тентата, ако е повредена и се нуждае от ремонт или настройка.
- Страничната тента трябва да бъде прибрана, ако скоростта на вятъра е по-висока от 28 км/ч.
- Страничната тента трябва да бъде прибрана в случай на неблагоприятни метеорологични условия като силен дъжд и сняг.
- Работата в условия на замръзване може да повреди продукта.
- Внимание: Риск от пожар! Не използвайте барбекю, нагреватели, готварско оборудване или свещи в близост до тентата.
- Бъдете внимателни по време на монтажа, съществуват рискове от смачкване и порязване.
- Внимавайте с пръстите си по време на инсталирането.
- За да избегнете опасност от задушаване, дръжте тази найлонова торба далеч от бебета и деца. Не

използвайте тази торба в детски креватчета, легла, колички или кошарки. Тази торба не е играчка.

- Опасност! Риск от задушаване! Пазете малките части далеч от деца!

2 Списък на частите

Вижте изображението 1

1	Сгъваемо платно	11	Плочи + винтове
2	Прът за основата	12	Пластмасова капачка
3	Монтиране на сгъваемото платно - 2 бр.	13	Винтове за затягане + болтове + шайба - 4 бр.
4	Монтиране на пръта за основата - 2 бр.	14	M6 x 35 мм винтове + шайба - 4 бр.
5	Дюбел - 4 бр.	15	Гумена лента
6	M4 x 10 мм винт - 4 бр.	16	Регулируем болт

Подредете инструментите по-долу преди монтажа:

7	Бормашина с пробивна бургия Ø6 мм	9	Гаечен ключ (гаечни ключове M6)
8	Ролетка	10	Маркер

3 Инструкции за инсталация

- Разстояние за монтаж: Максималното разстояние между съвваемото платно и стълба на основата трябва да бъде по-малко или равно на ширината на съвваемото платно.

Вижте изображението 2

A	Ширина на съвваемото платно
---	-----------------------------

- Монтаж на съвваемото платно: Маркирайте позицията на монтажния отвор на съвваемото платно върху каменната конструкция. Дюбелите (5) трябва да се използват за закрепване на всеки монтажен отвор на място. Зачукайте всички дюбели (5) в отворите с дървен чук. Развийте гайката и шайбата, поставете съвваемото платно и фиксирайте шайбата и гайката към болта.
- В този момент не затягайте напълно гайките. Проверете и се уверете, че всички отвори са подравнени в хоризонтална линия, преди да затегнете всички гайки.

I Забележка: Гайката и шайбата могат да бъдат отделени от болта по време на процеса на транспортиране. Поставете ги обратно в първоначалните им позиции, преди да ги забие в каменната конструкция по време на монтажа.

Вижте изображението 3

B	Пружинна шайба	D	Дюбел	F	Болт
C	Гайка	E	Шайба		

- Свържете монтажната част (3) към съвваемото платно (1) с винта (6), след това монтирайте съвваемото платно към хоризонталния кръгл прът на прозореца чрез монтажната плоча (4) и винта и болта (13) и, ако е необходимо, използвайте опционалните части Стоменен стълб + кабелна превръзка (16), или към дървена конструкция чрез монтажната плоча (4), винт и шайба (14) и квадратна стоманена плоча (17).

5 Технически спецификации

Номер на артикул	Действителен размер (см)	Размери на засенчваната повърхност (см)	Плат	Клас на устойчивост на вятър
45184/45185/45186/48340/48341/48342	100x300	90x298	Полиестер	Клас 1 (28 км/ч)
45187/45188/45189/48343/48344/48345	120x300	110x298	Полиестер	Клас 1 (28 км/ч)
45190/45191/45192/48346/48347/48348	140x300	130x298	Полиестер	Клас 1 (28 км/ч)
45193/45194/45195/48349/48350/48351	160x300	150x298	Полиестер	Клас 1 (28 км/ч)
48352/48353/48354/48355/48356/48357	60x300	50x298	Полиестер	Клас 1 (28 км/ч)
48358/48359/48360/48361/48362/48363	80x300	70x298	Полиестер	Клас 1 (28 км/ч)
317826/317827/317828/317829/317830/317831	117x300	110x300	Полиестер	Клас 1 (28 км/ч)

LV

1 Брѝднѝнѝжуми un personigѝ drošѝba

- Pirms produkta izmantošanas izlasiet lietošanas instrukciju.
- Svarīgas drošības instrukcijas. Personu drošībai ir svarīgi ievērot šīs instrukcijas, jo nepareiza ierīces uzstādīšana var radīt smagus ievainojumus. Saglabājiet šo instrukciju.
- Uzmani!буl ievainojumu risks! Veicot nojumes remontu, izmaiņas, izjaukšanu vai uzstādīšanu, nospriegotās detaļas (piemēram, salokāmie balsti, nospriegotās sistēmas) pilnībā jāatslogo vai jānostiprina. Lūdzu, piesaistiet atbilstošu speciālistu!
- Neizmantojiet markīzi, ja tā ir bojāta, tai nepieciešams remonts vai regulēšana.
- Ja vēja ātrums pārsniedz 28 km/h, tad sānu nojumei ir jābūt ievilkta.
- Ja ir slikti laikapstākļi, piemēram, stiprs lietus vai sniegs, tad sānu nojumei ir jābūt ievilkta.
- Darbināšana salā var sabojāt produktu.
- Uzmani!бу: ugunsgrēka risks! Nojumes tuvumā nedrīkst izmantot grilus, sildītājus, ēdienu gatavošanas aprīkojumu vai sveces.
- Uzstādīšanas laikā esiet uzmanīgi, jo pastāv saspišanas un sagriešanās risks.
- Uzstādīšanas laikā uzmaniet savus pirkstus.
- Lai izvairītos no nosmakšanas, sargiet šo plastmasas maisiņu no zīdaiņiem un bērniem. Nelietojiet šo maisiņu bērnu gultiņās, gultās, auto sēdekliņos vai sētiņās. Šis maisiņš nav rotaļlieta.
- Брѝднѝнѝжумс! Aizrѝšanās risks! Sargiet mazās detaļas no bērniem!

2 Detaļu saraksts

Skatīt attēlu 1

1	Saliekams aizslietnis	11	Plāksnes + skrūves
2	Pamata kāts	12	Plastmasas vāks
3	Uzstādiет saliekamā aizslietņa daļu - 2 gab.	13	Piestipriniet skrūves + uzgriežņus + paplāksnes - 4 gab.
4	Uzstādiет pamata kāta daļu - 2 gab.	14	M6x35 mm skrūves + paplāksne - 4 gab.
5	Pagarināšanas skrūve - 4 gab.	15	Gumijas lente
6	M4x10 mm skrūve - 4 gab.	16	Regulējama skrūve
Pirms uzstādīšanas sagatavojiet šos instrumentus:			
7	Elektriskais urbis ar c6 mm uzgali	9	Uzgriežņu atslēga (M6 uzgriežņu atslēgas)
8	Mērlenta	10	Markieris

3 Uzstādīšanas instrukcijas

- Uzstādīšanas attēlums: maksimālajam attēlumam starp saliekamo aizslietni un pamata kātu ir jābūt mazākam vai vienādam ar saliekamā aizslietņa platumu.

Skatīt attēlu 2

5 Tehniskās specifikācijas

Preces numurs	Pilnais izmērs (cm)	Ēnas izmērs (cm)	Audums	Vēja izturības klase
45184/45185/45186/48340/48341/48342	100 x 300	90 x 298	Poliesters	Klase 1 (28 km/h)
45187/45188/45189/48343/48344/48345	120x300	110x298	Poliesters	Klase 1 (28 km/h)
45190/45191/45192/48346/48347/48348	140x300	130x298	Poliesters	Klase 1 (28 km/h)
45193/45194/45195/48349/48350/48351	160 x 300	150 x 298	Poliesters	Klase 1 (28 km/h)

Виж снимките 4 и 5

- Монтаж на стълба на основата: Свържете монтажната част (4) към стълба на основата (2), монтирайте я към кръгла трѝба с помощта на винта и болта (13).

I Забележка: Гайката и шайбата могат да бъдат отделени от болта по време на процеса на транспортиране. Поставете ги обратно в първоначалните им позиции, преди да ги забие в каменната конструкция по време на монтажа.

Вижте изображението 5

- Разпънете съвваемото платно и напаснете дръжката към стълба на основата.

Вижте изображението 6

4 Ръководство за работа

⚠ ВНИМАНИЕ! Не освобождавайте ръкохватката, когато развивате/прибирате текстилното платно!

Вижте изображението 7

G	Правилна манипулация	H	Неправилна манипулация
---	----------------------	---	------------------------

4.1 Разтваряне/развиване

- Дръжте здраво ръкохватката по време на развиването.
- Издърпайте леко ръкохватката от съвваемото платно.
- Бавно се придвижете към скобата за закрепване.
- Закрепете ръкохватката в отвора на скобата.

4.2 Затваряне/прибирание

- Дръжте здраво ръкохватката по време на прибирането.
- Освободете ръкохватката от скобата за закрепване.
- Бавно се придвижете към съвваемото платно, докато цялото се навие.

A	Saliekamā aizslietņa platums
---	------------------------------

- Saliekamā aizslietņa uzstādīšana: Iezīmējiet saliekamā aizslietņa uzstādīšanas cauruma atrašanās vietu akmens pamatnē. Lai nostiprinātu uzstādīšanas caurumus, izmantojiet pagarināšanas skrūves (5). Ar āmuru iesietiet visas skrūves (5) caurumos. Atskrūvējiet uzgriezni un paplāksni, uzlieciet saliekamo aizslietni un nostipriniet paplāksni un uzgriezni pie skrūves.

Šajā soli vēl nepieciešiet uzgriežņus pilnībā. Pirms uzgriežņu pievilkšanas pārlicinieties, ka visi caurumi atrodas uz vienas horizontālās līnijas.

I Piezīme: transportēšanas laikā uzgriežnim un paplāksnei jābūt atdalītiem no skrūves. Pirms iesitat tos akmens pamatnē uzstādīšanas laikā ievietojiet tos savās oriģinālajās vietās.

Skatīt attēlu 3

B	Atsperpaplāksne	D	Pagarināšanas skrūve	F	Skrūve
C	Uzgriežnis	E	Paplāksne		

- Piestipriniet uzstādīšanas detaļu (3) aizslietnim (1) ar skrūvi (6), tad piestipriniet aizslietni loga horizontālajam apaļajam stienim ar uzstādīšanas plātni (4) un skrūvi un uzgriezni (13) (ja nepieciešams, izmantojiet tērauda kātu un plastmasas saiti (16)) vai koka struktūrai ar uzstādīšanas plātni (4), skrūvi un paplāksni (14) un kvadrātveida tērauda plātni (17).

Skatiet attēlus 4 and 5

- Pamata kāta uzstādīšana. Savienojiet uzstādīšanas detaļu (4) ar pamata kātu (2) un piestipriniet to pie apaļās caurules ar skrūvi un uzgriezni (13).

I Piezīme: transportēšanas laikā uzgriežnim un paplāksnei jābūt atdalītiem no skrūves. Pirms iesitat tos akmens pamatnē uzstādīšanas laikā ievietojiet tos savās oriģinālajās vietās.

Skatīt attēlu 5

- Atveriet saliekamo aizslietni un ievietojiet rokturi pamata kātā.

Skatīt attēlu 6

4 Lietošanas pamācība

⚠ UZMANĪBU! Neatļaidiet rokturi auduma aizslietņa izvilkšanas/ievilkšanas laikā!

Skatīt attēlu 7

G	Pareiza izmantošana	H	Nepareiza izmantošana
---	---------------------	---	-----------------------

4.1 Atvēršana/Izvilkšana

- Izvilkšanas laikā cieši turiet rokturi.
- Lēnām velciet rokturi ārā no saliekamā aizslietņa.
- Lēnām ejiet tuvāk stiprinājumam.
- Nostipriniet rokturi iedobumā, kas atrodas uz stiprinājuma.

4.2 Aizvēršana/Ievilkšana

- Ievilkšanas laikā cieši turiet satveršanas rokturi.
- Iznemiet rokturi ārā no stiprinājuma.
- Lēnām ejiet saliekamā aizslietņa virzienā, līdz viss auduma aizslietnis ir ierullēts tajā.

48352/48353/48354/48355/48356/48357	60 x 300	50 x 298	Poliesters	Klase 1 (28 km/h)
48358/48359/48360/48361/48362/48363	80 x 300	70 x 298	Poliesters	Klase 1 (28 km/h)
317826/317827/317828/317829/317830/317831	117x300	110x300	Poliesters	Klase 1 (28 km/h)

EE

1 Hoiatused ja isiklik turvalisus

- Lugege enne toote kasutamist juhiseid.
- Olulised ohutusjuhised. Inimeste ohutuse tagamiseks on oluline järgida neid juhiseid, kuna seadme valesti paigaldamine võib põhjustada tõsiseid vigastusi. Hoidke juhised alles.
- Tähelepanu: vigastuste oht! Varjusüsteemi parandamisel, muutmisel, lahtivõtmisel ja kõrvaldamisel tuleb pinge all olevad osad (nt kokkupandavad vardad, vastupingesüsteemid) eelnevalt täielikult lõvendada või kinnitada. Selleks tuleks tellida spetsialist!
- Ärge kasutage varikatust, kui see on kahjustatud ja vajab parandamist või reguleerimist.
- Külgakatus tuleb tagasi tõmmata, kui tuule kiirus ületab 28 km/h.
- Ebasoodsate ilmastikutingimuste, näiteks tugeva vihma ja lume korral tuleb külgakatus sisse tõmmata.
- Pakaselistes tingimustes kasutamine võib toodet kahjustada.
- Tähelepanu: tuleoht! Ärge kasutage varikatuse läheduses ühtegi grilli, küttekeha, toiduvalmistamise seadmeid ega küünlaid.
- Olge paigaldamise ajal ettevaatlik, võib esineda purunemise ja nihkumise oht.
- Olge paigaldamise ajal oma sõrmedega ettevaatlik.
- Lämbumisohtu vältimiseks hoidke kilekott imikutest ja lastest eemal. Ärge kasutage kotti hällis, voodis, kärus ega mänguaias. See kott ei ole mänguasi.
- Oht! Lämbumisoht – hoidke väikesed detailid lastest eemal!

2 Osade loend

Vt pilti 1

1	Kokkupandav sirm	11	Plaadid + kruvid
2	Aluspost	12	Plastist kork
3	Paigaldage kokkupandava sirmi osa – 2 tk	13	Kinnitage kruvid + poldid + seib – 4 tk
4	Paigaldage alusposti osa – 2 tk	14	M6 x 35 mm kruvid + seib – 4 tk
5	Ankurpolt – 4 tk	15	Kummilint
6	M4 x 10 mm kruvi – 4 tk	16	Reguleeritav polt
Seadke enne paigaldamist korda järgmised tööriistad:			
7	Elektritrelli puurimispolldiga \varnothing 6 mm	9	Mutrivõti (M6 mutrivõtmed)
8	Mõõdulint	10	Markerpliats

3 Paigaldusjuhised

- Paigalduskaugus: kokkupandava sirmi ja alumise posti vaheline maksimaalne kaugus peaks olema kokkupandava sirmi laiusest väiksem või sellega võrdne.

Vt pilti 2

5 Tehniline spetsifikatsioon

Toote number	Tegelik suurus (cm)	Varju mõõt (cm)	Kangas	Tuuletakistuse klass
45184/45185/45186/48340/48341/48342	100 x 300	90 x 298	Polüester	Klass 1 (28 km/h)
45187/45188/45189/48343/48344/48345	120x300	110x298	Polüester	Klass 1 (28 km/h)
45190/45191/45192/48346/48347/48348	140x300	130x298	Polüester	Klass 1 (28 km/h)
45193/45194/45195/48349/48350/48351	160 x 300	150 x 298	Polüester	Klass 1 (28 km/h)
48352/48353/48354/48355/48356/48357	60 x 300	50 x 298	Polüester	Klass 1 (28 km/h)
48358/48359/48360/48361/48362/48363	80 x 300	70 x 298	Polüester	Klass 1 (28 km/h)
317826/317827/317828/317829/317830/317831	117x300	110x300	Polüester	Klass 1 (28 km/h)

RU

1 Предупреждения и личная безопасность

- Перед использованием изделия прочтите инструкцию по эксплуатации.
- Важные инструкции по безопасности. Выполнение данных инструкций важно для безопасности людей, поскольку неправильная установка может привести к серьезным травмам. Сохраните эти инструкции.
- Внимание: опасность получения травм! При ремонте, модификации, разборке и утилизации системы затемнения части, находящиеся под напряжением (например, складные штанги, системы противодавления), должны быть полностью ослаблены или заранее закреплены. Для этого нужно привлечь специалиста!
- Не используйте навес, если он поврежден и требует ремонта или регулировки.
- Боковой навес необходимо убрать, если скорость ветра превышает 28 км/ч.
- Боковой навес необходимо убрать в случае неблагоприятных погодных условий, например, сильного дождя или снега.
- Эксплуатация в морозных условиях может привести к повреждению изделия.
- Внимание: опасность пожара! Не используйте барбекю, обогреватели, кухонное оборудование или свечи рядом с навесом.
- Будьте осторожны при установке, существует опасность защемления и порезов.
- При установке будьте осторожны с пальцами.
- Во избежание опасности удущья храните этот пластиковый пакет в недоступном для младенцев и детей месте. Не используйте эту сумку в детских кроватках, кроватях, колясках или манежах. Эта сумка не игрушка.
- Опасности! Из-за опасности удущья храните мелкие детали в недоступном для детей месте!

2 Список деталей

См. изображение 1

1	Складной экран (ширма)	11	Пластины + винты
---	------------------------	----	------------------

A	Коккупандava sirmi laius
---	--------------------------

- Коккупандava sirmi paigaldamine: märkige kokkupandava sirmi paigaldusava asukoht kivikonstruktsioonil. Iga paigaldusava kinnitamiseks tuleks kasutada ankurpoltte (5). Lõige haamriga kõik ankurpoldid (5) aukudesse. Keerake mutter ja seib lahti, pange kokkupandav sirm kinni ning kinnitage seib ja mutter poldi külge.
- Ärge pingutage mutreid sel hetkel täielikult. Enne kõigi mutrite pingutamist kontrollige ja veenduge, et kõik augud oleksid horisontaalselt.

I Märkus: mutter ja seib võivad transportimise ajal poldist eralduda. Pange need tagasi oma algasendisse, enne kui te need paigaldamise ajal haamriga kivistruktuuri kinnitate.

Vt pilti 3

B	Vedruseib	D	Ankurpolt	F	Polt
C	Mutter	E	Seib		

- Ühendage paigaldusosa (3) kokkupandavale sirmile (1) kruviga (6), seejärel paigaldage kokkupandav sirm akna horisontaalse ümmarguse riba külge paigaldusplaadi (4) ning kruvi ja poldi (13) abil ja kasutage vajadusel valikulisi osi teraspolti + plastkimpe (16) või paigaldamisplaadi (4), kruvi ja seibi (14) ning kandilise terasplaadiga (17) puitkonstruktsioonile.

Vt pilte 4 and 5

- Alusposti paigaldamine: ühendage paigaldusosa (4) aluspostile (2), paigaldage see kruvi ja poldiga ümmarguse toru külge (13).

I Märkus: mutter ja seib võivad transportimise ajal poldist eralduda. Pange need tagasi oma algasendisse, enne kui te need paigaldamise ajal haamriga kivistruktuuri kinnitate.

Vt pilti 5

- Avage kokkupandav sirm ja kinnitage käepide alusposti külge.

Vt pilti 6

4 Kasutusjuhend

⚠ ETTEVAATUST! Kangast sirmi väljatõmbamisel/tagasitõmbamisel ärge vabastage käepidet!

Vt pilti 7

G	Õige kasutamine	H	Vale kasutamine
---	-----------------	---	-----------------

4.1 Avamine/väljatõmbamine

- Hoidke käepidet kindlalt kogu väljatõmbamise ajal.
- Tõmmake käepide kokkupandavalt sirmilt ettevaatlikult välja.
- Minge aeglaselt kinnitusklabri suunas
- Kinnitage käepide klambri sälgu külge.

4.2 Sulgemine/tagasitõmbamine

- Hoidke käepidet kindlalt kogu sissetõmbamise ajal.
- Vabastage käepide kinnitusklabrist.
- Minge aeglaselt kokkupandava sirmi poole, kuni kogu riidest sirm on selle sisse rullunud.

2	Базовая стойка	12	Пластиковая крышка
3	Установите часть складного экрана - 2 шт.	13	Винты + болты + шайба - 4шт.
4	Установите часть базовой стойки - 2 шт.	14	Винты М6х35мм + шайба - 4шт.
5	Дюбель - 4шт.	15	Резиновая лента
6	Винт М4х10мм - 4шт.	16	Регулируемый болт
Перед установкой приготовьте следующие инструменты:			
7	Электродрель со сверлильным болтом с 6 мм	9	Гаечный ключ (ключи гаечные М6)
8	Рулетка	10	Маркер

3 Инструкция по установке

- Расстояние по установке: Максимальное расстояние между складным экраном и базовой стойкой должно быть меньше или равно ширине складного экрана.

См. изображение 2

A	Ширина складного экрана
---	-------------------------

- Установка складного экрана: Отметьте положение отверстия для установки ширмы на каменной конструкции. Для закрепления каждого установочного отверстия на месте следует использовать расширительные болты (5). Забейте все расширительные болты (5) молотком в отверстия. Отвинтите гайку и шайбу, наденьте откидной экран и закрепите шайбу и гайку на болте.
- На этом этапе не затягивайте гайки полностью. Перед затяжкой всех гаек убедитесь в том, что все отверстия выровнены по горизонтали.

I Примечание. Гайка и шайба могут отделиться от болта во время транспортировки. Верните их в исходное положение, прежде чем забивать их в каменную конструкцию во время установки.

См. изображение 3

B	Пружинная шайба Ø10	D	Расширительный болт	F	Болт
C	Гайка	E	Шайба		

4. Присоедините установочную часть (3) к складному экрану (1) с помощью винта (6), затем установите складной экран на горизонтальную круглую балку окна с помощью монтажной пластины (4), винта и болта (13) и используйте дополнительные детали - стальную стойку + пластиковую стяжку (16), если необходимо, или к деревянной конструкции с помощью монтажной пластины (4), винта с шайбой (14) и квадратной стальной пластины (17).

Смотрите изображения 4 и 5

5. Установка базовой стойки: присоедините установочную часть (4) к базовой стойке (2), установите ее на круглую трубу с помощью винта и болта (13).

! Примечание. Гайка и шайба могут отделиться от болта во время транспортировки. Верните их в исходное положение, прежде чем забивать их в каменную конструкцию во время установки.

См. изображение 5

6. Откройте складной экран и прикрепите ручку к базовой стойке.

5 Технические характеристики

Артикул	Фактический размер (см)	Размер тени (см)	Ткань	Класс ветроустойчивости
45184/45185/45186/48340/48341/48342	100x300	90x298	Полиэстер	Класс 1 (28 км/ч)
45187/45188/45189/48343/48344/48345	120x300	110x298	Полиэстер	Класс 1 (28 км/ч)
45190/45191/45192/48346/48347/48348	140x300	130x298	Полиэстер	Класс 1 (28 км/ч)
45193/45194/45195/48349/48350/48351	160x300	150x298	Полиэстер	Класс 1 (28 км/ч)
48352/48353/48354/48355/48356/48357	60x300	50x298	Полиэстер	Класс 1 (28 км/ч)
48358/48359/48360/48361/48362/48363	80x300	70x298	Полиэстер	Класс 1 (28 км/ч)
317826/317827/317828/317829/317830/317831	117x300	110x300	Полиэстер	Класс 1 (28 км/ч)

UA

1 Попередження та засоби індивідуального захисту

- Перед використанням виробу прочитайте інструкцію з експлуатації.
- Важливі інструкції з техніки безпеки. Для безпеки людей важливо дотримуватися цих інструкцій, оскільки неправильна установка може призвести до серйозних травм. Збережіть ці інструкції.
- Увага: Ризик травмування! Під час ремонту, заміни, демонтажу та утилізації навісних систем, їх вузлів, що перебувають під тиском (наприклад, механічні важелі, системи протинатягу) повинні бути повністю розслаблені або заздалегідь обезпечені. Для цього слід звернутися до спеціаліста!
- Не використовуйте тент, якщо він пошкоджений і потребує ремонту або регулювання.
- Бічний тент повинен бути згорнутий, якщо швидкість вітру перевищує 28 км/год.
- Бічний тент повинен бути згорнутий за несприятливих погодних умов, таких як сильний дощ та сніг.
- Експлуатація в період морозів може пошкодити вироб.
- Увага: Небезпека пожежі! Не використовуйте барбекю, обігрівачі, кухонне обладнання та свічки біля тенту.
- Будьте обережні під час монтажу, існують ризики падіння та зсуву виробу.
- Будьте обережні з пальцями під час установки.
- Щоб уникнути небезпеки удення, тримайте цю пластикову сумку подалі від немовлят та дітей. Не використовуйте цю сумку в дитячих ліжечках, ліжках, колясці чи манежі. Ця сумка не є іграшкою.
- Небезпека! Ризик удення, тримайте дрібні деталі подалі від дітей!

2 Список комплектуючих

Дивіться зображення; 1

1	Ширма	11	Пластина + гвинти
2	Стовпчик основи	12	Пластиковий ковпачок
3	Встановіть частину ширми - 2 шт	13	Затяжні гвинти + болти + шайба - 4 шт
4	Встановіть частину стовпчика основи - 2 шт	14	М6x35 мм Гвинти + шайба - 4 шт
5	Дюбель - 4 шт	15	Гумова стрічка
6	M4x10 мм Гвинт - 4 шт	16	Регульований болт
Перед установкою підготуйте нижченаведені інструменти:			
7	Дриль зі свердлом С6 мм	9	Гайковий ключ (М6)
8	Рулетка	10	Маркер

3 Інструкції з монтажу

1. Відстань установки: Максимальна відстань між ширмою та стовпчиком основи має бути меншою чи рівною ширині ширми.

Дивіться зображення; 2

5 Технічні характеристики

Номер виробу	Фактичний розмір (см)	Розмір затінку (см)	Тканина	Клас стійкості до вітру
45184/45185/45186/48340/48341/48342	100x300	90x298	Поліестер	Клас 1 (28 км/год)
45187/45188/45189/48343/48344/48345	120x300	110x298	Поліестер	Клас 1 (28 км/год)
45190/45191/45192/48346/48347/48348	140x300	130x298	Поліестер	Клас 1 (28 км/год)
45193/45194/45195/48349/48350/48351	160x300	150x298	Поліестер	Клас 1 (28 км/год)
48352/48353/48354/48355/48356/48357	60x300	50x298	Поліестер	Клас 1 (28 км/год)
48358/48359/48360/48361/48362/48363	80x300	70x298	Поліестер	Клас 1 (28 км/год)
317826/317827/317828/317829/317830/317831	117x300	110x300	Поліестер	Клас 1 (28 км/год)

TR

1 Uyarılar ve kişisel güvenlik

- Ürünü kullanmadan önce kullanma talimatlarını okuyun.

См. изображение 6

4 Руководство по эксплуатации

⚠ ВНИМАНИЕ! Не отпускайте рукоятку при вытягивании/втягивании тканевого экрана!

См. изображение 7

G	Правильная работа	H	Неправильная работа
----------	-------------------	----------	---------------------

4.1 Открытие/Извлечение

- Крепко держите рукоятку на протяжении всего процесса извлечения.
- Осторожно вытяните ручку из складного экрана.
- Медленно подойдите к крепежной скобе.
- Зафиксируйте ручку в выемке на кронштейне.

4.2 Закреть/Оттянуть

- Крепко держите за рукоятку во время оттягивания.
- Отсоедините ручку от крепежной скобы.
- Медленно идите к складному экрану, пока он не скатится целиком.

A	Ширина ширмы
----------	--------------

- Установка ширмы: Познайте положения монтажного отверстия ширмы на кам'яній конструкції. Дюбели (5) слід використовувати для закріплення кожного монтажного отвору. Забійте усі дюбелі (5) у отвори молотком. Відкрутіть гайку і шайбу, розкладіть ширму та закріпіть шайбу і гайку на болті.
- Не закручіть повністю гайки на цьому етапі. Перевірте та переконайтесь, що всі отвори горизонтально вирівняні, перш ніж затягнути всі гайки.

! Примітка: Гайка та шайба мають знаходитись окремо від болта під час транспортування. Поверніть їх назад у вихідне положення, перш ніж забити у кам'яну конструкцію під час установки.

Дивіться зображення; 3

B	Пружинная шайба	D	Дюбель	F	Болт
C	Гайка	E	Шайба		

- Приєднайте монтажну деталь (3) до ширми (1) за допомогою гвинта (6), потім встановіть ширму до горизонтальної круглої планки вікна за допомогою монтажною пластиною (4) та гвинта і болта (13) та використайте додаткові частини сталевго стовпчика + пластикова стяжка (16) за необхідності; або до дерев'яної конструкції за допомогою монтажною пластиною (4), гвинта та шайби (14) та квадратної сталевго пластиною (17).

Дивіться зображення 4 і 5

- Установка стовпчика основи: Приєднайте монтажну деталь (4) до стовпчика основи (2), приєднайте його до круглої труби за допомогою гвинта та болта (13).

! Примітка: Гайка та шайба мають знаходитись окремо від болта під час транспортування. Поверніть їх назад у вихідне положення, перш ніж забити у кам'яну конструкцію під час установки.

Дивіться зображення; 5

- Відкрийте ширму та прикріпіть рукоятку до стовпчика основи.

Дивіться зображення; 6

4 Керівництво з експлуатації

⚠ ОБЕРЕЖНО! Не відпускайте рукоятку під час розгортання/згорання тканинної ширми!

Дивіться зображення; 7

G	Правильне функціонування	H	Неправильне функціонування
----------	--------------------------	----------	----------------------------

4.1 Відкриття / Розгортання

- Тримайте міцно рукоятку протягом усього процесу розгортання.
- Обережно потяніть за рукоятку ширми.
- Повільно рухайтесь в напрямку до кріпильного кронштейна.
- Закріпіть рукоятку в виймі на кронштейні.

4.2 Закриття / Згорання

- Тримайте міцно рукоятку протягом згорання.
- Розблокуйте рукоятку від кріпильного кронштейна.
- Повільно рухайтесь в напрямку згорання ширми, доки вона повністю не згорнеться.

Batch Nr : 2200348001

- Dikkat: Yaranalmsa riskil! Gölgeleme sistemini tamir ederken, deęiřtirirken, sokerken ve elden çıkarırken, gerilim altındaki parçaların (örn. katlanır kollar, karşı gerdirme sistemleri) tamamen gevşetilmesi veya önceden sabitlenmesi gerekir. Bunun için bir uzman görevlendirilmelidir!
- Hasarlıysa ve onarım veya ayar gerektiriyorsa, tenteyi kullanmayın.
- Rüzgar hızı 28 km/saatın üzerine çıkarsa, yan tente toplanmalıdır.
- Şiddetli yağmur ve kar gibi olumsuz hava koşullarında yan tente toplanmalıdır.
- Buzlu koşullarda kullanılması, ürüne zarar verebilir.
- Dikkat: Yangın tehlikesi! Tentenin yanında mangal, ısıtıcı, yemek pişirme ekipmanı veya mum kullanmayın.
- Kurulum sırasında dikkatli olun, ezilme ve kesilme riskleri oluşabilir.
- Kurulum sırasında parmaklarınıza dikkat edin.
- Boğulma tehlikesini önlemek için bu plastik poşeti, bebeklerden ve çocuklardan uzak tutun. Bu poşeti beşiklerde, yataklarda, arabalarda veya oyun alanlarında kullanmayın. Bu poşet, oyuncak değildir.
- Tehlike! Boğulma tehlikesi, küçük parçaları çocuklardan uzak tutun!

2 Parça Listesi

Bkz. Resim 1

1	Paravan	11	Levhalar + vidalar
2	Taban direęi	12	Plastik Kapak
3	Paravanın parçasını takın - 2 adet	13	Vidaları + civataları + rondelaları sabitleyin - 4 adet
4	Taban direęinin parçasını takın - 2 adet	14	M6x35mm Vidalar + rondela - 4 adet
5	Dübelli civata - 4 adet	15	Plastik yalıtım bandı
6	M4x10mm Vida - 4 adet	16	Ayarlanabilir civata
Kurulumdan önce aşağıdaki aletleri hazırlayın:			
7	ç 6mm delme civatalı elektrikli matkap	9	Anahtar (M6 anahtarları)
8	Şerit metre	10	Keçeli kalem

3 Kurulum Talimatları

- Kurulum mesafesi: Paravan ile taban direęi arasındaki maksimum mesafe, paravanın genişliğinden daha az veya ona eşit olmalıdır.

Bkz. Resim 2

A	Paravan genişliği
---	-------------------

- Paravanın montajı: Paravan kurulum deliğinin konumunu taş yapı üzerinde işaretleyin. Her bir kurulum

5 Teknik özellikler

Ürün Numarası	Gerçek boyut (cm)	Gölge Boyutu (cm)	Kumaş	Rüzgar direnci sınıfı
45184/45185/45186/48340/48341/48342	100x300	90x298	Polyester	Sınıf 1 (28Km/h)
45187/45188/45189/48343/48344/48345	120x300	110x298	Polyester	Sınıf 1 (28Km/h)
45190/45191/45192/48346/48347/48348	140x300	130x298	Polyester	Sınıf 1 (28Km/h)
45193/45194/45195/48349/48350/48351	160x300	150x298	Polyester	Sınıf 1 (28Km/h)
48352/48353/48354/48355/48356/48357	60x300	50x298	Polyester	Sınıf 1 (28Km/h)
48358/48359/48360/48361/48362/48363	80x300	70x298	Polyester	Sınıf 1 (28Km/h)
317826/317827/317828/317829/317830/317831	117x300	110x300	Polyester	Sınıf 1 (28Km/h)

IS

1 Viðvaranir og persónulegt öryggi

- Lestu notkunarlaiðbeiningarnar áður en þú notar vöruna.
- Mikilvægar öryggisleiðbeiningar. Þessar leiðbeiningar eru mikilvægar til að tryggja öryggi manna, þar sem að röng uppsetning getur valdið alvarlegum meiðslum. Geymið þessar leiðbeiningar.
- Athugið: Slysahætta! Þegar verið er að gera við, breyta, taka í sundur eða farga skilríminu, þá þurfa þeir hlutar sem eru spennir (s.s. felliarimar, andspennukerfi) að vera alveg lausir, eða vel skorðaðir af fyrfrám. Æskilegt er að hafa sérfræðing með í ráðum!
- Þú skalt ekki nota skilrímið ef það er skemmt og þarfnast viðgerðar.
- Skilrímið þarf að draga inn ef vindhraði fer yfir 28 km/klst.
- Skilrímið þarf að draga inn við slæmar veðuraðstæður, eins og í mikilli rigningu eða snjókomu.
- Skemmdir geta orðið á vörnunni ef hún er notuð í frosti.
- Athugið: Eldhætta! Ekki nota grill, hitatæki, eldunarhöld eða kerti nálægt skygninu.
- Færðu varlega við uppsetninguna, þrýstingur og rúningur geta myndast.
- Gættu að fingrum þínum við uppsetninguna.
- Til að forðast köfnunarhættu skaltu geyma þennan plastpoka þar sem ungbörn og börn á ekki til. Þú mátt ekki nota í barnarúmum, rúmum, barnavöðnum eða leikgrindum. Þessi poki er ekki leikfang.
- Hætta! Köfnunarhætta. Geymdu smærri hluti þar sem börn ná ekki til!

2 Listi yfir varahluti

Sjá mynd 1

1	Renniskilríúm.	11	Plötur+skrúfur
2	Festistöng	12	Plasthetta
3	Setjið upp renniskilríúmshlutann-2 stk	13	Festiskrúfur + boltar + skinnur - 4stk
4	Setjið upp hlutann fyrir festistöngina-2stk.	14	M6x35mm Skrúfur + skinnur - 4stk
5	Þanbolti - 4stk	15	Gúmmístrímíll
6	M4x10mm Skrúfa - 4 stk	16	Stíllanlegur skrúfbolti
Raðið eftirfarandi tólum fyrir uppsetningu:			
7	Borvél með bor ç6mm	9	Skiptilykill (M6 skiptilyklar)
8	Málband	10	Merkipenni

3 Uppsetningarleiðbeiningar

- Fjarlægð uppsetningar: Hámarksfjarlægð milli skilríms og festistangarinnar ætti að vera minni en eða

deliğini yerine sabitlemek için dübelli civatalar (5) kullanılmalıdır. Dübelli civataların hepsini (5) lastik başlı bir çekiçle deliklere çakın. Somunu ve rondelayı sökün, paravanı koyun ve rondela ile somunu civataya sabitleyin.

- Bu aşamada somunları iyice sıkmayın. Tüm somunları sıkmadan önce tüm deliklerin yatay bir çizgiye hizalanmadığını kontrol edin ve emin olun.

İ Not: Taşıma işlemi sırasında somun ve rondela civatadan ayrılabilir. Kurulum sırasında taş yapıya çakmadan önce somun ve rondelayı başlangıçtaki pozisyonlarına geri döndürün.

Bkz. Resim 3

B	Yaylı rondela	D	Dübelli civata	F	Civata
C	Somun	E	Rondela		

- Kurulum parçasını (3) Paravana (1) Vida (6) ile bitiştirin, ardından paravanı pencere yatay yuvarlak çubuğuna kurulum levhası (4), vida ve civata (13) ile takın ve isteğe bağlı parçalar olan Çelik direk + gerekirse plastik kelepçe (16) kullanın veya kurulum levhası (4), vida ve rondela (14) ve kare çelik levha (17) ile ahşap yapıya kurun.

Bkz. görsel 4 ve 5

- Taban direğinin montajı: Kurulum parçasını (4) taban direğine (2) bağlayın, vida ve civata (13) kullanarak yuvarlak boruya takın.

İ Not: Taşıma işlemi sırasında somun ve rondela civatadan ayrılabilir. Kurulum sırasında taş yapıya çakmadan önce somun ve rondelayı başlangıçtaki pozisyonlarına geri döndürün.

Bkz. Resim 5

- Paravanı açın ve tutma kolunu taban direğine yerleştirin.

Bkz. Resim 6

4 Çalıştırma Rehberi

⚠ DİKKAT! Kumaş perdeyi çıkarırken / toplarken tutma kolunu bırakmayın!

Bkz. Resim 7

G	Doğru kullanım	H	Yanlış kullanım
---	----------------	---	-----------------

4.1 Açma / Çıkarma

- Çıkarma işlemi boyunca tutma kolunu sıkıca kavrayın.
- Tutma kolunu katlanır perdeden nazikçe çekin.
- Sabitleme dirseğine doğru yavaşça yürüyün.
- Tutma kolunu, dirsek üzerindeki çentiğe sabitleyin.

4.2 Kapama / Geri Çekme

- Geri çekme işlemi boyunca tutma kolunu sıkıca tutun.
- Tutma kolunu, sabitleme dirseğinden çıkarın.
- Tüm kumaş perde içine girene kadar, katlanır perdeye doğru yavaşça yürüyün.

jöfn skilrímsbreidd.

Sjá mynd 2

A	Breidd skilríms
---	-----------------

- Uppsetning skilríms: Merktu festigötin fyrir skilrímið á veggnum. Þanbolta (5) skal nota til þess að koma festingargötum fyrir á sinn stað. Negldu alla þanbolta (5) inn í festingargötin með hamri. Loðaðu ró og skinnu, settu skilrímið á og festu skinnu og ró á boltann.
- Ekki herða róna að fullu á þessum tímupunkti. Vertu viss um að öll festigötu séu í lárettri línu áður en allar rær eru hertar.

İ Athugaðu: Róin og skinnan gætu aðskilið frá skrúfboltanum á meðan flutningi stendur. Settu þau aftur í upprunalega stöðu áður en þú neglir þau í steinmótið við uppsetningu.

Sjá mynd 3

B	Spenniskífa	D	Þanbolti	F	Bolti
C	Ró	E	Skinna		

- Tengdu uppsetningarbúnaðinn (3) við skilrímið (1) með skrúfunni/skrúfunum (6), settu síðan skilrímið á lárétta hringstöng við uppsetningarplötuna (4) og skrúfur og bolta (13). Notaðu aukahluti, stálstöng + plastfilmu (16), ef nauðsyn krefur, eða á tréhlutann hjá uppsetningarplötunni (4), skrúfur og skinnur (14) og ferkantaða stálplötu (17).

Sjá myndir 4 og 5

- Uppsetning festistangar: Tengdu uppsetningarbúnaðinn (4) við festistöngina (2), settu hann í hringrörið með því að nota skrúfunu og boltann (13).

İ Athugaðu: Róin og skinnan gætu aðskilið frá skrúfboltanum á meðan flutningi stendur. Settu þau aftur í upprunalega stöðu áður en þú neglir þau í steinmótið við uppsetningu.

Sjá mynd 5

- Opnaðu skilrímið og skorðaðu handfangið á festistöngina.

Sjá mynd 6

4 Notkunarlaiðbeiningar

⚠ VARUÐ! Ekki sleppa taki á handfanginu á meðan þú ert að draga skyggnið út eða til baka.

Sjá mynd 7

G	Rétt framkvæmd	H	Röng framkvæmd
---	----------------	---	----------------

4.1 Opna / Draga út

- Haltu þétt utan um handfangið á meðan þú dregur skyggnið út.
- Togaðu handfangið varlega úr skyggninu.
- Gakktu rólega í átt að festingunni.

4. Skorðaðu handfangið í raufinni á festingunni.

2. Losaðu handfangið af festingunni.

3. Gakktu rólega í átt að stönginni þar til allt efnið hefur rúllast til baka.

4.2 Loka / draga til baka

1. Haltu þétt utan um handfangið á meðan þú dregur inn.

5 Tæknilegar upplýsingar

Vörunúmer	Raunveruleg stærð (cm)	Mál skermis (cm)	Dúkur	Loftviðnámsflokkur
45184/45185/45186/48340/48341/48342	100x300	90x298	Pólýester	Flokkur 1 (28km/klst)
45187/45188/45189/48343/48344/48345	120x300	110x298	Pólýester	Flokkur 1 (28km/klst)
45190/45191/45192/48346/48347/48348	140x300	130x298	Pólýester	Flokkur 1 (28km/klst)
45193/45194/45195/48349/48350/48351	160x300	150x298	Pólýester	Flokkur 1 (28km/klst)
48352/48353/48354/48355/48356/48357	60x300	50x298	Pólýester	Flokkur 1 (28km/klst)
48358/48359/48360/48361/48362/48363	80x300	70x298	Pólýester	Flokkur 1 (28km/klst)
317826/317827/317828/317829/317830/317831	117x300	110x300	Pólýester	Flokkur 1 (28km/klst)

AR

1 التحذيرات والسلامة الشخصية

- قم بقرأة تعليمات التشغيل قبل استخدام المنتج.
- إلبك بعض تعليمات الأمان الهامة: من المهم للغاية أن يتبع المستخدمون هذه التعليمات حرصاً على أمانهم، لأن التركيب الخاطيء للمنتج قد يؤدي إلى إصابات بالغة. احتفظ بهذه التعليمات حتى تتمكن من الرجوع إليها عند الحاجة.
- تنبيه: خطر الإصابة! عند إصلاح نظام التظليل، أو تعديله، أو تفكيكه، أو التخلص منه، يجب إرخاء الأجزاء الواقعة تحت الشد (مثل الأذرع القابلة للطي، وأنظمة الشد المضاد) تماماً أو تأمينها مسبقاً. يجب تكليف شخص متخصص للقيام بهذا!
- لا تستخدم المظلة في حال تلفها أو إذا كانت بحاجة إلى إصلاح أو تعديل.
- يجب سحب المظلة الجانبية إذا وصلت سرعة الرياح إلى أعلى من 28 كم/ساعة.
- يجب سحب المظلة الجانبية في حالة الظروف الجوية السيئة مثل الأمطار الغزيرة والثلوج.
- قد يؤدي التشغيل في ظروف متجمدة إلى تلف المنتج.
- تنبيه: خطر نشوب حريق! لا تستخدم أي شوايات، أو سخانات، أو أدوات طبخ، أو شموع بالقرب من المظلة.
- كن حذراً أثناء التركيب، حتى لا يتعرض المنتج للتكسير والتمزق.
- انتبه لأصابعك أثناء التثبيت.
- لتجنب خطر الاختناق، احتفظ بهذه الحقيبة البلاستيكية بعيداً عن متناول الأطفال والرضع. لا تستخدم هذه الحقيبة في أسرة الأطفال، أو الأثرّة، أو العربة، أو حظيرة اللعب. هذه الحقيبة ليست لعبة.
- خطراً لتجنب خطر الاختناق احتفظ بالأجزاء الصغيرة بعيداً عن متناول الأطفال!

2 قائمة الأجزاء

أنظر الصورة 1

رقم	وصف	كمية	ملاحظات
1	ستار قابل للطي	11	لوحات + براغي
2	عمود القاعدة	12	غطاء بلاستيك
3	قم بتثبيت الستار القابل للطي - 2 قطعة	13	براغي الربط + مصاميل + زندية - 4 قطع
4	قم بتثبيت عمود القاعدة - 2 قطعة	14	براغي M6x35mm + زندية - 4 قطع
5	مصمالم التمديد - 4 قطع	15	سريظ مطاطي
6	براغي M4x10mm - 4 قطع	16	مصمالم قابل للتعديل
قم بترتيب الأدوات التالية قبل التثبيت:			
7	مثقاب كهربائي مع مصمالم ثقب C6 ملم	9	مفتاح الربط (مفاتيح M6)
8	سريظ القياس	10	قلم التحديد

3 تعليمات التثبيت

1. مسافة التثبيت: يجب أن تكون المسافة القصوى بين الستار القابل للطي وعمود القاعدة أقل من أو تساوي عرض الستار القابل للطي.
2. أنظر الصورة 2

5 المواصفات الفنية

رقم العنصر	الحجم الفعلي (سم)	أبعاد المظلة (سم)	قماش	فئة مقاومة الرياح
45184/45185/45186/48340/48341/48342	300x100	298x90	بوليستر	فئة 1 (28 كم/ساعة)
45187/45188/45189/48343/48344/48345	300x120	298x110	بوليستر	فئة 1 (28 كم/ساعة)
45190/45191/45192/48346/48347/48348	300x140	298x130	بوليستر	فئة 1 (28 كم/ساعة)
45193/45194/45195/48349/48350/48351	300x160	298x150	بوليستر	فئة 1 (28 كم/ساعة)
48352/48353/48354/48355/48356/48357	300x60	298x50	بوليستر	فئة 1 (28 كم/ساعة)
48358/48359/48360/48361/48362/48363	300x80	298x70	بوليستر	فئة 1 (28 كم/ساعة)
317826/317827/317828/317829/317830/317831	117x300	110x300	بوليستر	فئة 1 (28 كم/ساعة)

A	عرض الستار القابل للطي
---	------------------------

2. تركيب الستار القابل للطي: حدد موضع فتحة تركيب الستار القابل للطي على الهيكل الحجري. يجب استخدام مصاميل التمديد (5) القابل للطي وقم بتثبيت الزندية والصمولة في المصمالم. دق جميع مصاميل التمديد (5) في الفتحات بمطرقة. قم بفك الصمولة والزندية، ثم ضع الستار القابل للطي وقم بتثبيت الزندية والصمولة في المصمالم.

3. لا تقم بشد الصواميل تماماً في هذه المرحلة. تحقق وتأكد من أن جميع الثقوب تصطف في خط أفقي قبل شد جميع الصواميل. ملاحظة: يمكن فصل الصمولة والزندية عن المصمالم أثناء عملية النقل. أعدهم إلى مواقعهم الأصلية قبل أن تثبتهم في الهيكل الحجري بالمطرقة أثناء التركيب. أنظر الصورة 3

B	زندية زنبرك	D	مصمالم التمديد	F	مصمالم
C	صمولة	E	زندية		

4. قم بتوصيل جزء التثبيت (3) بالستار القابل للطي (1) بواسطة المصمالم (6)، ثم قم بتثبيت الستار القابل للطي بالنافذة بفضيب دائري أفقي بواسطة لوحة التثبيت (4) والبرغي والمصمالم (13)، واستخدم الأجزاء الاختيارية العمود الفولاذي + ربطة التغليف البلاستيكية (16) إذا لزم الأمر، أو إلى هيكل خشبي بواسطة لوحة التثبيت (4)، والبرغي والزندية (14) وصفيحة الفولاذ المرعبة (17).

5. تركيب عمود القاعدة: قم بتوصيل جزء التركيب (4) بعمود القاعدة (2)، وقم بتثبيتته على الأنبوب الدائري باستخدام البرغي والمصمالم (13).

6. ملاحظة: يمكن فصل الصمولة والزندية عن المصمالم أثناء عملية النقل. أعدهم إلى مواقعهم الأصلية قبل أن تثبتهم في الهيكل الحجري بالمطرقة أثناء التركيب.

7. أنظر الصورة 5

8. افتح الستار القابل للطي وقم بتركيب المقبض في عمود القاعدة.

9. أنظر الصورة 6

4 دليل التشغيل

تحذير! لا تحرر المقبض عند استخراج / إرجاع ستار القماش!

7. أنظر الصورة 7

G	استعمال صحيح	H	استعمال خاطئ
---	--------------	---	--------------

4.1 فتح / استخراج

1. امسك المقبض بإحكام طوال عملية الاستخراج.
2. اسحب المقبض خارج الستار القابل للطي برفق.
3. تحرك ببطء نحو قوس التثبيت.
4. قم بتأمين المقبض في الشق الموجود على القوس.

4.2 إغلاق / إرجاع

1. امسك المقبض بقوة طوال عملية الإرجاع.
2. قم بفك المقبض من قوس التثبيت.
3. امشي ببطء نحو الستار القابل للطي حتى يدخل ستار القماش بالكامل فيه.

vidaXL

Haba Trading B.V.
Mary Kingsleystraat 1, 5928SK Venlo, The Netherlands

HB Commerce PTY LTD
Level 16, 201 Elizabeth Street, Sydney NSW 2000, Australia

vidaXL LLC
2000 W. Baseline Road, Rialto CA 92376, United States

HBI COMMERCE LIMITED
C/O Tmf Group 8th Floor, 20 Farringdon Street, London, United Kingdom EC4A 4AB

ООО Видаиксэл Маркетплейс
125171, Г.Москва, ВН.ТЕР.Г. МУНИЦИПАЛЬНЫЙ ОКРУГ ВОЙКОВСКИЙ, Ш ЛЕНИНГРАДСКОЕ, Д. 16А, СТР. 1, ЭТАЖ 8, ПОМЕЩ. 58

VIDAXL MARKETPLACE E-TİCARET LİMİTED ŞİRKETİ
MASLAK MAH. ESKI BUYUKDERE CAD. KOC KAYA AS PLAZA BLOK NO: 1 IC KAPI NO: 1 SARIYER, 34485 İstanbul, Turkey

ТОВАРИСТВО З ОБМЕЖЕНОЮ ВІДПОВІДАЛЬНІСТЮ відаХЛ
Yaroslavka str. 39G, Kyiv, 04071, Ukraine

فيذا اكس ال دي دبليوسي ش ذ م م
الطابق 3 المركز التجاري بدبي جنوب

www.vidaXL.com