













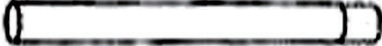

1 4pcs  Q18x $\frac{1090}{42.9}$		2 4pcs  Q18x $\frac{1070}{42.1}$		3 8pcs  Q18x $\frac{1070}{42.1}$	
4 4pcs  Q18x $\frac{850}{33.5}$		5 4pcs  Q24x $\frac{1000}{39.4}$		6 4pcs  Q24x $\frac{1000}{39.4}$	
A 1pc 	B 4pcs 	C 4pcs 	D 4pcs 	E 8pcs 	F 1pc 



2

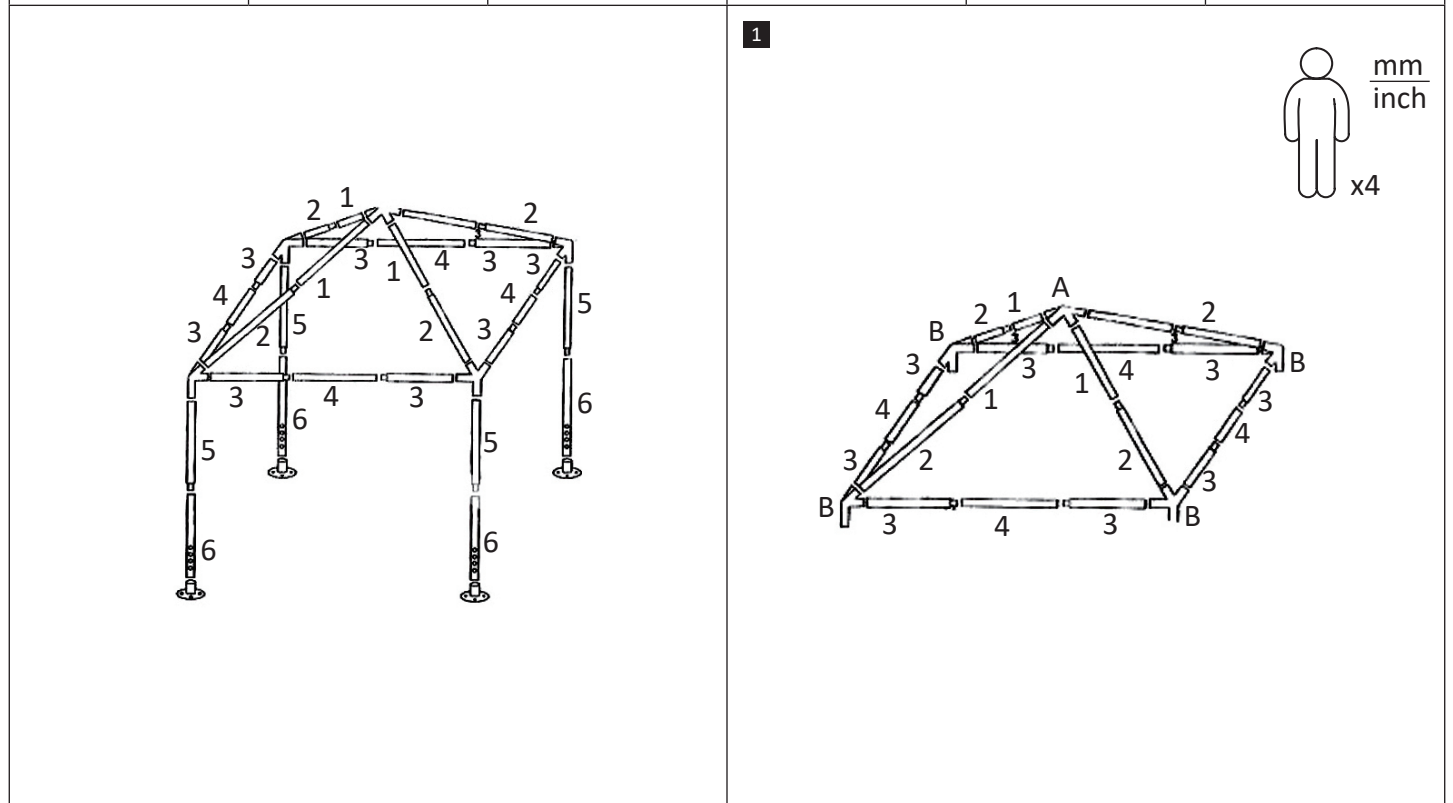
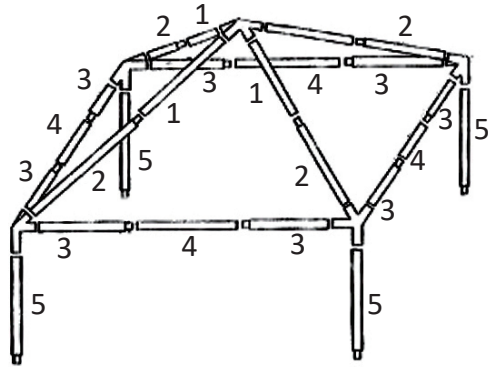

3

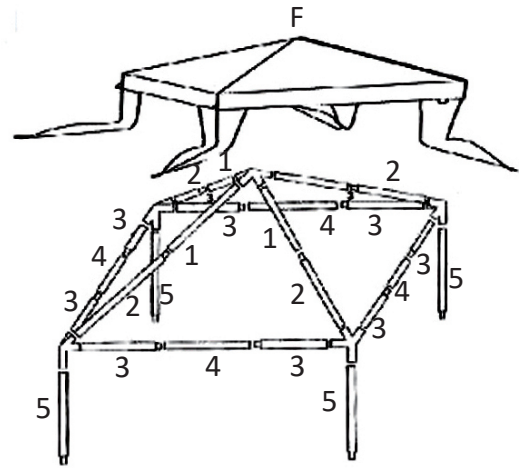

4

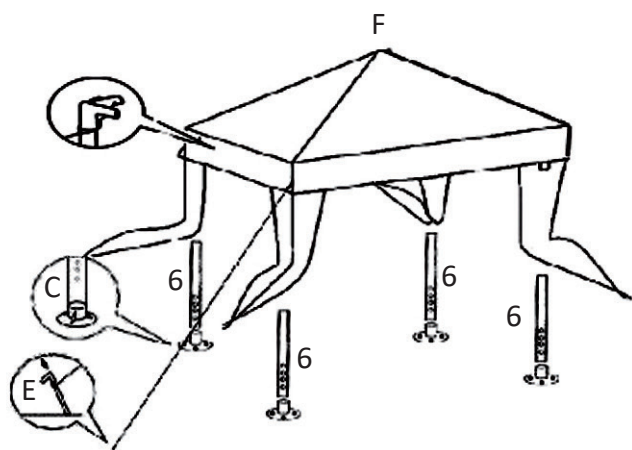

5

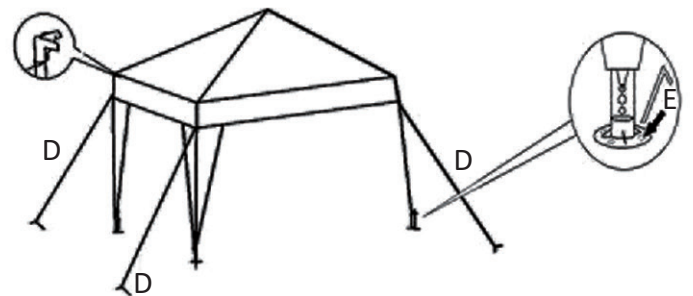

EN

1 Warnings and personal safety

- Keep all children and pets away from assembly area.
- Please lay out all parts before assembling, check out if there are any parts missing or not.
- Please wear safety glasses, gloves, safety shoes, robust clothes, and a helmet (head protection) when you install the tent.
- Do not install the tent too close to buildings or trees where masses of snow/ice can fall on it. Recommended distance is at least 2 meters.
- Do not install the tent during extreme weather conditions such as strong winds or low temperatures.
- The tent must always be secured to ground.
- Keep the roof clean from snow and leaves. Heavy amounts of snow on the roof can damage the tent.
- This tent is intended for decorative and sunshade purposes only and is not meant to withstand inclement weather including high winds, rain and snow.
- ▲ **Important: keep all flame and heat sources away from this tent fabric.**
- It is not fireproof, the fabric will burn if left in continuous contact with a flame source.
- Do not use candles, matches or open flames of any kind inside or near a tent.

DE

1 Warnung und persönliche Sicherheit

- Halten Sie Kinder und Haustiere vom Arbeitsbereich fern.
- Bitte legen Sie alle Teile vor dem Zusammenbau aus und überprüfen Sie, ob Bauteile fehlen oder nicht.
- Bitte tragen Sie beim Aufstellen des Zelts eine Schutzbrille, Handschuhe, Sicherheitsschuhe, robuste Kleidung und einen Helm (Kopfschutz).
- Bauen Sie das Zelt nicht zu nahe an Gebäuden oder Bäumen auf, von denen aus eine große Menge an Schnee/Eis auf das Zelt fallen kann. Der empfohlene Abstand beträgt mindestens 2 Meter.
- Bauen Sie das Zelt nicht unter extremen Wetterbedingungen auf, wie starkem Wind oder niedrigen Temperaturen.
- Das Zelt muss immer am Boden befestigt werden.
- Halten Sie das Dach frei von Schnee und Laub. Große Schneemengen auf dem Dach können dieses beschädigen.
- Dieses Zelt ist nur für Dekorations- und Sonnenschutz Zwecke gedacht und ist nicht dafür konzipiert schlechtem Wetter, einschließlich starkem Wind, Regen und Schnee standzuhalten.
- ▲ **Wichtig: Halten Sie alle Flammen- und Wärmequellen von diesem Zeltstoff fern.**
- Der Stoff ist nicht feuerfest; er brennt, wenn er in ständigem Kontakt mit einer Flammenquelle steht.

FR

1 Avertissements et sécurité personnelle

- Garder tous les enfants et animaux de compagnie loin de la zone de montage.
- Veuillez disposer toutes les pièces avant l'assemblage, vérifier s'il y a des pièces manquantes ou non.
- Veuillez porter des lunettes de sécurité, des gants, des chaussures de sécurité, des vêtements robustes et un casque (protection de la tête) lors de l'installation de la tente.
- Ne pas installer la tente trop près des bâtiments ou des arbres où des masses de neige / glace pourraient tomber. La distance recommandée est d'au moins 2 mètres.
- Ne pas installer la tente dans des conditions climatiques extrêmes tels que des vents ou des basses températures.
- La tente doit toujours être fixée au sol.
- Garder le toit propre de la neige et des feuilles. Des grandes quantités de neige sur le toit peuvent endommager la tente.
- Cette tente est destinée uniquement à des fins décoratives et de pare-soleil et n'est pas destinée à résister aux intempéries, y compris les vents violents, la pluie et la neige.
- ▲ **Important : tenir les flammes et les sources de chaleur loin du tissu de la tente.**
- Il n'est pas ignifuge, le tissu brûlera s'il reste en contact continu avec une source de flamme.

NL

1 Waarschuwingen en persoonlijke veiligheid

- Houd kinderen en huisdieren uit de buurt van het montagegebied.
- Leg alle onderdelen neer voordat u gaat monteren, controleer of er onderdelen ontbreken.
- Draag een veiligheidsbril, handschoenen, veiligheidsschoenen, robuuste kleding en een helm (hoofdbescherming) wanneer je de tent installeert.
- Installeer de tent niet te dicht bij gebouwen en bomen waar sneeuw/ijs vanaf kan vallen. De aanbevolen afstand is minimaal 2 meter.
- Installeer de tent niet tijdens extreme weersomstandigheden, zoals sterke wind of lage temperaturen.
- De tent moet altijd aan de grond worden vastgezet.
- Houd het dak vrij van sneeuw en bladeren. Zware hoeveelheden sneeuw op het dak kunnen de tent beschadigen.
- Deze tent is uitsluitend bedoeld voor decoratieve gebruik en gebruik als zonnescherm. Hij is niet bedoeld om slecht weer te weerstaan, waaronder harde wind, regen en sneeuw.
- ▲ **Belangrijk: houd alle vlammen en warmtebronnen uit de buurt van de tentstof.**
- Hij is niet brandbestendig; de stof verbrandt als deze in direct contact komt met een vlam.

IT

1 Avvertenze e sicurezza personale

- Tenere tutti i bambini e gli animali domestici lontano dall'area di assemblaggio.
- Visionare tutte le parti prima del montaggio, controllare se ne mancano.
- Quando si installa la tenda indossare occhiali protettivi, guanti, scarpe antinfortunistiche, abiti robusti e un casco (protezione per la testa).
- Non installare la tenda troppo vicino ad edifici o alberi, o dove masse di neve/ghiaccio possono cadere su di essa. La distanza consigliata minima è 2 metri.
- Non installare la tenda in caso di condizioni ambientali estreme come venti forti o temperature basse.
- La tenda deve essere sempre fissata a terra.
- Tenere il tetto sgombro da neve e foglie. Grandi quantità di neve sul tetto possono danneggiare la tenda.
- Questa tenda è destinata esclusivamente a scopi decorativi e come riparo dal sole, non è destinata a resistere a condizioni meteorologiche avverse, inclusi venti forti, pioggia e neve.
- ▲ **Importante: tenere tutte le fiamme e le fonti di calore lontane dal tessuto della tenda.**
- Non è ignifugo, il tessuto brucerà se lasciato a contatto continuo con una fonte di fiamma.
- Non utilizzare candele, fiammiferi o fiamme libere di alcun tipo all'interno o vicino a una tenda.

PL

1 Ostrzeżenia i bezpieczeństwo osobiste

- Trzymaj wszystkie dzieci i zwierzęta z dala od miejsca wykonywania prac montażowych.

- Do not cook inside a tent.
- Build campfires downwind and several metres away from a tent and be sure to fully extinguish campfires before leaving a campsite or before going to sleep.
- Exercise extreme caution when using fuel-powered lanterns or heaters inside a tent and use battery-operated lanterns whenever possible.
- Do not refuel lamps, heaters or stoves inside a tent.
- Extinguish or turn off all lanterns before going to sleep.
- Do not smoke inside a tent.
- Do not store flammable liquids inside a tent.

2 Maintenance and cleaning

- The tent should be washed with a gentle detergent occasionally. Please check that the detergent used does not react aggressively with aluminum.
- Perform periodical checks throughout the life of the building to ensure that the original condition is maintained.

- Verwenden Sie keine Kerzen, Streichhölzer oder offenen Flammen in oder in der Nähe eines Zeltes.
- Kochen Sie nicht in einem Zelt.
- Bauen Sie Lagerfeuer gegen den Wind und einige Meter von einem Zelt entfernt und löschen Sie die Lagerfeuer vollständig, bevor Sie einen Campingplatz verlassen oder bevor Sie schlafen gehen.
- Seien Sie äußerst vorsichtig, wenn Sie brennstoffbetriebene Laternen oder Heizungen in einem Zelt verwenden; verwenden Sie nach Möglichkeit batteriebetriebene Laternen.
- Keine Brennmittel ins Zelt nehmen.
- Löschen oder schalten Sie alle Laternen aus, bevor Sie schlafen gehen.
- Rauchen Sie nicht im Zelt.
- Lagern Sie keine brennbaren Flüssigkeiten in einem Zelt.

2 Pflege und Reinigung

- Das Zelt sollte gelegentlich mit einem milden Reinigungsmittel gereinigt werden. Bitte überprüfen Sie, dass das verwendete Reinigungsmittel keine Reaktion mit Aluminium eingeht.
- Führen Sie während der gesamten Lebensdauer des Gebäudes regelmäßig Überprüfungen durch, um sicherzustellen, dass der ursprüngliche Zustand erhalten bleibt.

- Ne pas utiliser de bougies, d'allumettes ou de flammes nues à l'intérieur ou à proximité d'une tente.
- Ne pas cuire dans une tente.
- Construire des feux de camp dans le sens du vent et à plusieurs mètres d'une tente et s'assurer d'éteindre complètement les feux de camp avant de quitter un camping ou avant d'aller dormir.
- Faites preuve d'une extrême prudence lorsque vous utilisez des lanternes ou des appareils de chauffage alimentés au carburant à l'intérieur d'une tente et utilisez des lanternes à piles dans la mesure du possible.
- Ne pas faire le plein des lampes, des appareils de chauffage ou des poêles à l'intérieur d'une tente.
- Éteindre toutes les lanternes avant d'aller au coucher.
- Ne pas fumer dans une tente.
- Ne pas entreposer de liquides inflammables à l'intérieur d'une tente.

2 Entretien et nettoyage

- La tente doit être lavée, de temps en temps, avec un détergent doux. Veuillez vérifier que le détergent utilisé ne réagisse pas de manière agressive avec l'aluminium.
- Effectuer des contrôles périodiques tout au long de la vie du bâtiment pour assurer le maintien de l'état d'origine.

- Gebruik geen kaarsen, lucifers of open vuur van welke aard dan ook in of nabij een tent.
- Kook niet in een tent.
- Bouw kampvuren met de wind mee en op enkele meters afstand van een tent en zorg ervoor dat u kampvuren volledig dooft voordat u een camping verlaat of voordat u gaat slapen.
- Wees voorzichtig bij het gebruik van lantaarns of kachels op brandstof in een tent en gebruik waar mogelijk lantaarns op batterijen.
- Vul geen lampen of kachels bij of in een tent.
- Doof alle lantaarns of schakel ze uit voordat u gaat slapen.
- Rook niet in een tent.
- Bewaar geen brandbare vloeistoffen in een tent.

2 Onderhoud en schoonmaak

- De tent moet af en toe met een zacht schoonmaakmiddel worden gewassen. Controleer voor gebruik of het schoonmaakmiddel niet agressief reageert met aluminium.
- Voer periodieke controles uit gedurende de gehele levensduur van het gebouw om er zeker van te zijn dat de oorspronkelijke staat van het gebouw behouden blijft.

- Non cucinare all'interno di una tenda.
- Costruire fuochi da campo sottovento e a diversi metri da una tenda e assicurarsi di spegnere completamente i fuochi prima di lasciare un campeggio o prima di andare a dormire.
- Prestare estrema cautela quando si utilizzano lanterne o riscaldatori alimentati a carburante all'interno di una tenda e utilizzare lanterne a batteria quando possibile.
- Non rifornire di carburante lampade, riscaldatori o stufe all'interno di una tenda.
- Spegnere tutte le lanterne prima di andare a dormire.
- Non fumare all'interno di una tenda.
- Non conservare liquidi infiammabili all'interno di una tenda.

2 Manutenzione e pulizia

- La tenda deve essere lavata con un detersivo delicato di tanto in tanto. Verificare che il detersivo usato non reagisca in modo aggressivo con l'alluminio.
- Effettuare controlli periodici durante tutta la vita utile della costruzione per garantire il mantenimento delle condizioni originali.

- Rozłóż wszystkie części przed montażem, sprawdź, czy brakuje jakichkolwiek części.
- Podczas montażu namiotu należy nosić okulary ochronne, rękawice, obuwie ochronne, solidną odzież i

- kask (ochronę głowy).
- Nie montuj namiotu zbyt blisko budynków lub drzew, z których może spaść śnieg/lód. Zalecana odległość wynosi co najmniej 2 metry.
- Nie montuj namiotu w ekstremalnych warunkach pogodowych, takich jak mocny wiatr lub niskie temperatury.
- Namiot musi być zawsze przymocowany do podłoża.
- Usuwać liście i śnieg z dachu. Duża ilość śniegu na dachu może spowodować uszkodzenie namiotu.
- Ten namiot jest przeznaczony wyłącznie do celów dekoracyjnych, oraz by służyć jako osłona przeciwsłoneczna i nie jest odporny na niepogodę, w tym silny wiatr, deszcz i śnieg.
- ⚠ Ważne: trzymaj wszelkie źródła płomieni i ciepła z dala od tkaniny namiotu.**
- Produkt nie jest ognioodporny, tkanina zapali się, jeżeli pozostanie w dłuższym kontakcie ze źródłem płomienia.
- Nie używaj świeczek, zapalek ani żadnych innych źródeł otwartego ognia wewnątrz lub w pobliżu namiotu.

SE

1 Varningar och personlig säkerhet

- Håll alla barn och husdjur borta från monteringsområdet.
- Lägg ut alla delar före montering, kontrollera om det saknas delar eller inte.
- Använd skyddsglasögon, handskar, säkerhetsskor, tåliga kläder och en hjälm (skydd för huvud) när du installerar tältet.
- Installera inte tältet för nära byggnader eller träd där stora mängder snö/is kan rasa. Rekommenderat avstånd är minst 2 meter.
- Installera inte tältet under extrema väderförhållanden såsom starka vindar eller låga temperaturer.
- Tältet måste alltid säkras i marken.
- Rengör taket från snö och löv. Stora mängder snö på taket kan skada tältet.
- Tältet är endast avsett för dekorativa ändamål och som solskydd och är inte avsett att stå emot dåligt väder såsom höga vindar, regn och snö.
- ⚠ Håll alla lågor och värmekällor borta från tältets tyg.**
- Det är inte brandsäkert, tyget börjar brinna om det kommer i kontinuerlig kontakt med en låga.
- Använd inte ljus, tändstickor eller öppen eld av något slag i eller i närheten av tält.

ES

1 Advertencias y seguridad personal

- Mantenga a los niños y las mascotas alejados del área de montaje.
- Extienda y ordene todas las piezas antes del montaje. Compruebe si falta alguna pieza o no.
- Use gafas de seguridad, guantes, zapatos de seguridad, ropa resistente y un casco (protección para la cabeza) cuando instale la carpa.
- No instale la carpa demasiado cerca de edificios o árboles de los que puedan caer bloques de hielo o nieve. La distancia recomendada es de mínimo 2 metros.
- No instale la carpa con condiciones climáticas extremas, por ejemplo, con vientos fuertes o temperaturas bajas.
- La carpa siempre debe estar asegurada al suelo.
- Mantenga el techo limpio de nieve y hojas. Grandes cantidades de nieve en el techo pueden dañar la carpa.
- Esta carpa ha sido concebida con fines decorativos y para proporcionar sombra. No está diseñada para soportar inclemencias meteorológicas, incluyendo fuertes vientos, lluvia y nieve.
- ⚠ Importante: Mantenga todas las fuentes de calor y llamas alejadas de la tela de esta tienda.**
- No es ignífuga, la tela se quemará si se deja en contacto continuo con una fuente de llama.

DK

1 Advarsler og personlig sikkerhed

- Hold alle børn og kæledyr væk fra monteringsområdet.
- Læg alle dele frem før opsætning, så du kan se, om der mangler dele eller ej.
- Brug sikkerhedsbriller, handsker, sikkerhedssko og en hjelm (hovedbeskyttelse), når du opstiller teltet.
- Opstil ikke teltet for tæt på bygninger eller træer, hvor sne/is kan falde ned på det. Den anbefalede afstand er mindst 2 meter.
- Opstil ikke teltet under ekstreme vejrforhold som stærk vind eller lave temperaturer.
- Teltet skal altid være fastgjort til jorden.
- Sørg for at holde taget rent for sne og blade. Tunge mængder sne på taget kan beskadige teltet.
- Dette telt er kun beregnet til dekorative formål og skyggeformål, og det er ikke beregnet til at modstå dårligt vejr såsom kraftig vind, regn og sne.
- ⚠ Vigtigt: Hold alle flammer og varmekilder væk fra teltstoffet.**
- Det er ikke brandsikkert. Stoffet vil brænde, hvis det er i kontinuerlig kontakt med en flammekilde.
- Brug ikke stearinlys, tændstikker eller nogen former for åben ild inde i eller i nærheden af et telt.

NO

1 Advarsler og personlig sikkerhet

- Hold alle barn og kjæledyr borte fra monteringsområdet.
- Vennligst legg ut alle delene før montering, sjekk ut om det mangler noen deler eller ikke.
- Bruk vernebriller, hansker, vernesko, robuste klær og hjelm (hodebeskyttelse) når du monterer teltet.
- Ikke installer teltet for nær bygninger eller trær der det kan falle masse snø/is på det. Anbefalt avstand er minst 2 meter.
- Ikke installer teltet under ekstreme værforhold som sterk vind eller lave temperaturer.
- Teltet skal alltid festes til bakken.
- Hold taket rent for snø og blader. Tunge mengder snø på taket kan skade teltet.
- Dette teltet er kun beregnet for dekorative formål og solskjermformål, og er ikke ment for å motstå dårlig vær inkludert kraftig vind, regn og snø.
- ⚠ Viktig: hold all flamme- og varmekilder borte fra dette teltstoffet.**
- Det er ikke brannsikert, stoffet vil brenne hvis det blir stående i kontinuerlig kontakt med en flammekilde.
- Ikke bruk stearinlys, fyrstikker eller åpen ild av noe slag i eller i nærheten av teltet.

PT

1 Avisos e segurança pessoal

- Mantenha todas as crianças e animais de estimação afastados da área de montagem.
- Disponha todas as peças antes de efetuar a montagem. Verifique se faltam peças.
- Use óculos de segurança, luvas, calçado de segurança, vestuário robusto e um capacete (proteção para a cabeça) ao instalar a tenda.
- Não instale a tenda muito perto de edifícios ou árvores onde possa cair gelo/neve. A distância recomendada é de pelo menos 2 metros.

- Nie wolno gotować w namiocie.
- Przygotuj miejsce na ognisko po stronie zewnętrznej oraz w odległości kilku metrów od namiotu. Upewnij się, że ognisko zostało całkowicie ugaszone zanim opuścisz jego miejsce lub pójdziesz spać.
- Zachowaj szczególną ostrożność podczas używania latarni lub grzejników zasilanych paliwem wewnątrz namiotu. Jeśli to możliwe, używaj latarni na baterie.
- Nie uzupełniaj paliwa w lampach, grzejnikach ani piecach wewnątrz namiotu.
- Zgaś lub wyłącz wszelkie latarnie przed pójściem spać.
- Nie wolno palić w namiocie.
- Nie wolno przechowywać łatwopalnych cieczy wewnątrz namiotu.

2 Konserwacja i czyszczenie

- Namiot należy od czasu do czasu czyścić delikatnym detergentem. Sprawdź, czy zastosowany detergent nie reaguje agresywnie z aluminium.
- Przeprowadzaj okresowe kontrole budynku przez czas jego użytkowania, aby utrzymać go w dobrym stanie.

- Laga inte mat i tältet.

- Bygg lägereldar i medvind och flera meter från tält och var noga med att släcka lägereldar helt innan du lämnar en campingplats eller innan du lägger dig.
- Var ytterst försiktig när du använder bränsledrivna lykter eller värmare i ett tält och använd batteridrivna lykter när det är möjligt.
- Fyll inte på med bränsle i lampor, värmare eller kaminer i tält.
- Släck eller stäng av alla lykter innan du lägger dig.
- Rök inte inuti tält.
- Förvara inte lättantändliga vätskor i tält.

2 Underhåll och rengöring

- Tältet ska tvättas med ett mildt rengöringsmedel då och då. Kontrollera att rengöringsmedlet inte reagerar aggressivt mot aluminium.
- Utför periodiska inspektioner under byggnadens livstid för att säkerställa att det ursprungliga skicket upprätthålls.

- No use velas, cerillas o llamas abiertas de ningún tipo dentro o cerca de una tienda.

- No cocine dentro de la tienda.
- Haga fogatas a favor del viento y a varios metros de una tienda de campaña y asegúrese de apagar completamente el fuego antes de salir de un campamento o antes de irse a dormir.
- Tenga mucho cuidado al usar linternas o calentadores de combustible dentro de una tienda y use linternas que funcionen con baterías siempre que sea posible.
- No reposte lámparas, calentadores o estufas dentro de una tienda.
- Apague todas las faroles antes de irse a dormir.
- No fume dentro de la tienda.
- No almacene líquidos inflamables dentro de la tienda.

2 Mantenimiento y limpieza

- La carpa debe limpiarse con un detergente suave de forma ocasional. Compruebe que el detergente usado no reacciona de forma agresiva al aluminio.
- Realice inspecciones periódicas durante toda la vida útil de la cabaña para garantizar que se mantiene su condición original.

- Lav ikke mad inde i et telt.

- Byg bål i vindens retning og flere meter væk fra et telt, og sørg for at bålet er slukket helt, før du forlader området, eller før du går i seng.
- Udvis ekstrem forsigtighed, når der anvendes brændstofdrevne lanterner eller varmeapparater inde i et telt, og brug batteridrevne lanterner, når det er muligt.
- Tank ikke lamper, varmeapparater eller kufurere op inde i et telt.
- Sluk for alle lanterner, før du går i seng.
- Der må ikke ryges inde i et telt.
- Opbevar ikke brændbare væsker inde i et telt.

2 Vedligeholdelse og rengöring

- Teltet skal vaskes forsigtigt med et mildt rengøringsmiddel engang imellem. Sørg for, at det anvendte rengøringsmiddel ikke beskadiger aluminium.
- Udfør regelmæssige inspektioner gennem bygningens levetid for at sikre, at den oprindelige tilstand vedligeholdes.

- Ikke lag mat i teltet.

- Bygg campingbål motvind og flere meter fra teltet, og sørg for å slukke campingbålen helt før du forlater en campingplass eller før du legger deg.
- Vær ekstrem forsiktig når du bruker drivstoffdrevne lykter eller varmeovner inne i et telt og bruk batteridrevne lykter når det er mulig.
- Ikke fyll på lamper, varmeovner eller ovner inne i teltet.
- Slukk eller slå av alle lykter før du legger deg.
- Ikke røyk inne i teltet.
- Oppbevar ikke brennbare væsker i et telt.

2 Vedlikehold og rengöring

- Teltet skal vaskes med et mildt vaskemiddel innimellom. Kontroller at vaskemiddelet som brukes ikke reagerer aggressivt med aluminium.
- Utfør periodiske kontroller gjennom hele bygningens levetid for å sikre at den opprinnelige tilstanden opprettholdes.

- Não instale a tenda durante condições climáticas extremas, tais como ventos fortes ou baixas temperaturas.
- A tenda deve ser sempre amarrada ao chão.
- Mantenha o telhado limpo de neve e folhas. Quantidades pesadas de neve no telhado podem danificar a tenda.
- Esta tenda serve apenas para fins decorativos e como para-sol e não se destina a suportar intempéries, incluindo ventos fortes, chuva e neve.

- ⚠ Importante: mențineți toate sursele de căldură și flacăra departe de această țesătură de cort.**
- Não é à prova de fogo, o tecido queimará se for deixado em contacto contínuo com uma fonte de chama.
 - Não utilize velas, fósforos ou chamas de qualquer tipo dentro ou perto de uma tenda.
 - Não cozinhe dentro de uma tenda.
 - Construa fogueiras a favor do vento e a vários metros de distância de uma tenda e certifique-se de extinguir totalmente as fogueiras antes de abandonar o acampamento ou antes de dormir.
 - Tenha muito cuidado ao utilizar lanternas ou aquecedores alimentados a combustível dentro de uma tenda. Em alternativa utilize lanternas a pilhas sempre que possível.
 - Não reabasteça candelários, aquecedores ou fogões dentro de uma tenda.

RO

1 Avertizări și siguranță personală

- Țineți toți copiii și animalele de companie departe de zona de asamblare.
 - Vă rugăm să pregătiți toate piesele înainte de asamblare, verificați dacă lipsesc sau nu piese.
 - Vă rugăm să purtați ochelari de protecție, mănuși, încălțăminte de protecție și o cască (protecție pentru cap) când instalați cortul.
 - Nu instalați cortul prea aproape de clădiri sau copaci unde pot să cadă mase de zăpadă / gheață pe acesta. Distanța recomandată este de cel puțin 2 metri.
 - Nu instalați cortul în condiții meteorologice extreme, cum ar fi vânturi puternice sau temperaturi scăzute.
 - Cortul trebuie să fie întotdeauna fixat la pământ.
 - Îndepărtați zăpada și frunzele de pe acoperiș. Cantitățile mari de zăpadă de pe acoperiș pot deteriora cortul.
 - Acest cort este destinat doar în scop decorativ și ca adăpost de soare și nu este menit să reziste vremii neprielnice, inclusiv vânturilor puternice, ploii și zăpezii.
- ⚠ Important: Țineți toate sursele de flacăra și căldură departe de această țesătură de cort.**
- Nu este ignifugă, iar țesătura va arde dacă este lăsată în contact continuu cu o sursă de flacăra.

SI

1 Opozorila in osebna varnost

- Otroke in hišne ljubljence držite stran od območja sestavljanja.
 - Pred sestavljanjem na tla položite vse dele in preverite, ali kateri koli del manjka.
 - Priporočena zaščitna očala, rokavice, varne čevlje, robustna oblačila in čelado (zaščito za glavo), ko postavljate šotor.
 - Šotora ne smete postaviti preblizu zgradbam, drevesom ali lokacijam, kjer lahko nanj pade sneg ali led. Priporočena razdalja je vsaj 2 metra.
 - Šotora ne smete postavljati v ekstremnih vremenskih razmerah, na primer ob močnem vetru ali nizkih temperaturah.
 - Šotor je treba vedno pritrditi v tla.
 - Poskrbite, da na strehi ne bo snega in listja. Večje količine snega na strehi lahko poškodujejo šotor.
 - Ta šotor je zasnovan kot dekorativna zaščita pred soncem ter ni namenjen za zaščito pred neugodnimi vremenskimi razmerami, vključno z močnim vetrom, dežjem in snegom.
- ⚠ Pomembno: plamene in vire toplote zadržite stran od tkanine tega šotora.**
- Ni ognjevaren, tkanina bo zagorela, če bo v stalnem stiku z virom ognja.

HU

1 Figyelmeztetések é személyi biztonság

- A gyermekeket és háziállatokat tartsa távol az összeszerelési területtől.
 - Kérjük, összeszerelés előtt rakja ki az összes alkatrészt, és ellenőrizze, hogy minden alkatrész megvan-e.
 - A sátor felállításakor viseljen védőszemüveget, kesztyűt, védőcipőt, erős ruházatot és fejdíjat.
 - Ne építse a sátrat túl közel olyan épületekhez vagy fákhoz, ahonnan nagyobb mennyiségű hó vagy jég eshet rá. Az ajánlott távolság legalább 2 méter.
 - Ne szerelje össze a sátrat szélsőséges időjárási körülmények között, mint például erős szél vagy alacsony hőmérséklet.
 - A sátrat mindig a talajhoz kell rögzíteni.
 - Tartsa tisztán a tetőt, távolítsa el róla a havat és a leveleket. A tetőre nehezedő hó károsíthatja a sátrat.
 - Ez a sátor kizárólag dekoráció és napellenzés céljából készült, nem feladata, hogy ellenálljon a zord időjárásnak, például a heves szélnek, az esőnek és a hónak.
- ⚠ Fontos: a sátor szövetét tartsa távol a nyílt lángtól és bármilyen hőforrástól.**
- Nem tűzálló. A szövet megég, ha folyamatosan lánggal érintkezik.

CZ

1 Upozornění a osobní bezpečnost

- Udržujte děti a zvířata mimo prostory, kde stan stavíte.
 - Před sestavením prosím rozprostřete veškeré součásti a zkontrolujte, zda nějaké součásti nechybí.
 - Při montáži stanu prosím noste a používejte ochranné brýle, rukavice, ochrannou obuv, pevný oděv a helmu (ochranu hlavy).
 - Stan nestavějte příliš blízko budov nebo stromů, odkud hrozí, že na něj budou padat velké kusy sněhu/ ledu. Minimální doporučená vzdálenost je alespoň 2 metry.
 - Nestavte stan za extrémních povětrnostních podmínek, například za silného větru nebo nízké teploty.
 - Stan musí být vždy bezpečně ukotvený v zemi.
 - Udržujte střechu čistou — pravidelně ji čistěte od sněhu a listí. Hmotnost velkého množství sněhu na střeše může stan poškodit.
 - Stan je určený pouze pro dekorativní a stínící účely a není navrženy, aby vydržel nevládné povětrnostní podmínky, jako je silný vítr, déšť či sníh.
- ⚠ Důležité: udržujte oheň a veškeré zdroje tepla v bezpečné vzdálenosti od stanové látky.**
- Není nehořlavý, látka bude hořet, pokud zůstane v nepřetržitém kontaktu se zdrojem plamene.

SK

1 Varovanie a osobná bezpečnosť

- Deti a domáce zvieratá držte mimo priestoru montáže.
- Pred montážou rozložte všetky diely a skontrolujte, či nejaké diely nechýbajú.
- Počas montáže stanu používajte ochranné okuliare, rukavice, pevný odev, bezpečnostnú obuv a prilbu (ochranu hlavy).
- Stan neumiestňujte príliš blízko k budovám alebo stromom, z ktorých by naň mohli padať veľké množstvo snehu alebo ľadu. Odporúčaná vzdialenosť je aspoň 2 metre.
- Stan nemontujte v extrémnom počasí, napríklad ak fúka silný vietor alebo ak je teplota vzduchu príliš nízka.
- Stan musí byť vždy pripevnený k zemi.
- Čistite strechu od listia a snehu. Veľké množstvo snehu na streche môže stan poškodiť.

- Apague ou desligue todas as lanternas antes de dormir.
- Não fume dentro de uma tenda.
- Não armazene líquidos inflamáveis dentro de uma tenda.

2 Manutenção e limpeza

- A tenda deve ser ocasionalmente lavada com um detergente suave. Verifique se o detergente utilizado não reage agressivamente com o alumínio.
- Efetue verificações periódicas durante a vida útil do edifício de forma a garantir que a condição original é mantida.

- Nu utilizați lumânări, chibrituri sau flăcări deschise de orice fel în interiorul sau lângă un cort.
- Nu gătiți în interiorul unui cort.
- Amenajați focuri de tabără într-un loc deschis, la câțiva metri distanță de un cort și asigurați-vă că stingeți complet focurile de tabără înainte de a părăsi locul de camping sau înainte de a merge la culcare.
- Fiți extrem de precaut când folosiți felinare sau încălzitoare alimentate cu combustibil în interiorul unui cort și folosiți felinare cu baterie ori de câte ori este posibil.
- Nu alimentați lămpile, încălzitoarele sau sobele în interiorul cortului.
- Stingeți sau oprțiți toate felinarele înainte de a merge la culcare.
- Nu fumați în interiorul unui cort.
- Nu depozitați lichide inflamabile în interiorul unui cort.

2 Întreținere și curățare

- Cortul trebuie spălat ocazional cu un detergent delicat. Vă rugăm să verificați dacă detergentul utilizat nu reacționează agresiv cu aluminiul.
- Efectuați verificări periodice pe toată durata de viață a clădirii pentru a vă asigura că starea inițială a acesteia este menținută.

- V šotoru ali njegovi bližini ne uporabljajte sveč, žvlgalici ali odprtega ognja.
- V šotoru ne kuhajte.
- Ognjišča zakurite v skladu s smerjo vetra in nekaj metrov stran od šotora, poleg tega se prepričajte, da ste popolnoma pogasili ogenj, preden zapustite prostor za kampiranje ali se odpravite spat.
- Bodite izjemno previdni pri uporabi svetilk ali grecev na gorivo v notranjosti šotora, če je le mogoče, uporabljajte svetilke na baterije.
- Svetilk, grelnikov ali kuhalnikov ne polnite v šotoru.
- Preden se odpravite spat, pogasite ali izklopite vse svetilke.
- V šotoru ne kadite.
- V šotoru ne shranjujte vnetljivih tekočin.

2 Vzdrževanje in čiščenje

- Šotor je treba občasno umiti z nežnim detergentom. Preverite, ali uporabljeni detergent ne reagira agresivno na aluminij.
- Med celotno življenjsko dobo objekta opravite občasne preglede, da zagotovite ohranitev prvotnega stanja.

- Ne használjon gyertyát, gyufát vagy bármilyen nyílt lángot a sátor belsejében vagy közelében.
- Ne főzzön a sátor belsejében.
- Tűzet szélirányban építsen, néhány méterre a sátólól, és győződjön meg róla, hogy a tűzet teljesen eloltotta, mielőtt elhagyja a táborhelyet vagy aludni megy.
- Legyen fokozottan óvatos, ha üzemenyaggal működő lámpákat vagy fűtőberendezéseket használ a sátor belsejében, és ha lehetséges, használjon akkumulátorral működő lámpákat.
- Ne tölts fel üzemenyaggal a lámpákat, fűtőberendezéseket vagy kályhákat a sátor belsejében.
- Alvás előtt oltsa el vagy kapcsolja ki az összes lámpát.
- Ne dohányozzon a sátor belsejében.
- Ne tároljon gyúlékony folyadékokat a sátor belsejében.

2 Karbantartás és tisztítás/ takarítás

- A sátrat enyhe mosószerrel kell mosni. Győződjön meg róla, hogy a mosószer nem lép durva reakcióba az alumíniummal.
- Rendszeresen ellenőrizze le az építményt a teljes élettartama alatt, hogy megtartsa eredeti állapotát.

- Ve stanu nebo v jeho blízkosti nepoužívejte svíčky, zápalky ani otevřený oheň.
- Nevařte uvnitř stanu.
- Táborák zakládejte po větru a několik metrů od stanu a nezapomeňte je úplně uhasit, než opustíte kemp nebo před spaním.
- Při používání petrolejek nebo ohřivačů na palivo uvnitř stanu buďte velmi opatrní a vždy, když je to možné, používejte svítilny na baterie.
- Ve stanu nedoplňujte palivo do lamp, ohřivačů nebo kamen.
- Uhaste nebo vypněte všechny svítilny před spánkem.
- Nekuřte uvnitř stanu.
- Neskladujte uvnitř stanu hořlavé kapaliny.

2 Údržba a čišťení

- Stan čas od času omyjte jemným mycím prostředkem. Ujistěte se prosím, že použitý mycí prostředek v případě kontaktu s hliníkem nevyvolává agresivní reakci.
- Provádějte pravidelné kontroly po celou dobu životnosti produktu, abyste co nejdéle zachovali jeho originální stav.

- Tento stan je určený iba na dekoratívne účely a na účely vytvárania tieňa. Stan neodoláva nepriaznivému počasiu vrátane silného vetra, dažďa a snehu.
- ⚠ Dôležité: Udrživajte všetky zdroje ohňa a tepla v dostatočnej vzdialenosti od tkaniny stanu.**
- Nie je ohňovzdorný. Ak bude v nepretržitom kontakte so zdrojom plameňa, látka sa spáli.
- Vo vnútri alebo v blízkosti stanu nepoužívajte sviečky, zápalky alebo otvorený oheň.
- Nevarte vo vnútri stanu.
- Táborák rozložte po vetre a niekoľko metrov od stanu. Pred opustením kempingu alebo pred spánkom nezabudnite táborák úplne uhasiť.
- Buďte extrémne opatrní pri používaní svietidiel alebo ohrievačov na palivo vnútri stanu a používajte osvetlenie na batérie kedykoľvek je to možné.
- Vo vnútri stanu nedopĺňajte palivom žiarovky, ohrievače ani kachle.

- Pred spánkom zhasnite alebo vypnite všetky lampióny.
- Nefajčíte vo vnútri stanu.
- Vo vnútri stanu neskladujte horľavé kvapaliny.

2 Údržba a čistenie

RU

1 Предупреждения и личная безопасность

- Не подпускайте детей и домашних животных к месту сборки.
- Пожалуйста, разложите все детали перед сборкой, убедитесь, что все детали на месте.
- При установке палатки надевайте защитные очки, перчатки, защитную обувь, прочную одежду и каску (защиту для головы).
- Не устанавливайте шатер слишком близко к зданиям или деревьям, с которых на него может упасть масса снега или льда. Рекомендуемое расстояние составляет не менее 2 метров.
- Не устанавливайте шатер при экстремальных погодных условиях, таких как сильный ветер или низкие температуры.
- Палатка должна быть закреплена в земле.
- Держите крышу чистой от снега и листьев. Большое количество снега на крыше может повредить шатер.
- Этот шатер предназначен только для декоративных и солнцезащитных целей и не предназначен для противостояния неблагоприятным погодным условиям, включая сильный ветер, дождь и снег.
- ⚠️ Важно: держите все источники огня и тепла на безопасном расстоянии от ткани палатки.**
- Она не является огнестойкой, ткань может загореться при контакте с источником пламени.

UA

1 Попередження та засоби індивідуального захисту

- Тримайте дітей та домашніх тварин подаль від місця монтажу.
- Будь ласка, розкладіть усі деталі перед складанням, перевірте чи відсутні будь-які деталі.
- Під час установки намету, будь ласка, одягайте захисні окуляри, рукавички, взуття, міцний одяг та шолом (захист голови).
- Не встановлюйте тент занадто близько до будівель або дерев, де на нього може власти сніг/лід. Рекомендована відстань - не менше 2 метрів.
- Не встановлюйте тент під час екстремальних погодних умов, таких як сильний вітер або низька температура.
- Намет повинен завжди кріпитися до землі.
- Очистуйте покрівлю від снігу та листя. Велика кількість снігу на покрівлі може пошкодити тент.
- Цей намет призначений лише для декоративних та сонцезахисних цілей і не може використовуватися для протистояння поганій погоді, включаючи сильний вітер, дощ та сніг.
- ⚠️ Важливо: тримайте всі джерела займання та обігріву подаль від покриття намету.**
- Під час тривалого контакту із джерелом займання покриття намету загориться, воно не є вогнестійким.

TR

1 Uyarılar ve kişisel güvenlik

- Çocukları ve evcil hayvanları kurulum alanından uzak tutun.
- Lütfen tüm parçaları montajdan önce yere serin ve eksik parça olup olmadığını kontrol edin.
- Lütfen çadırı kurarken koruyucu gözlük, dayanıklı kıyafet, eldiven, iş güvenliği ayakkabısı ve baret (baş koruması) kullanın.
- Çadırı, üzerine kar/buz kütlelerinin düşebileceği binalara veya ağaçlara yakın yerlerde kurmayın. Önerilen mesafe en az 2 metredir.
- Çadırı kuvvetli rüzgar veya düşük sıcaklık gibi şiddetli hava şartları sırasında kurmayın.
- Çadır daima zemine sabitlenmelidir.
- Çatıda biriken kar ve yaprakları temizleyin. Çatıda biriken aşırı miktarda kar çadıra zarar verebilir.
- Bu çadır sadece dekor ve güneşlik amaçlıdır. Şiddetli rüzgarlar, yağmur ve kar gibi zarar hava koşullarına dayanması amaçlanmamıştır.
- ⚠️ Önemli: Tüm alev ve ısı kaynaklarını çadır kumaşından uzak tutun.**
- Yanmaz değildir, alev kaynağıyla sürekli temas halinde bırakıldığında kumaş yanar.

IS

1 Viðvaranir og persónulegt öryggi

- Halda skal öllum börnum og gæludýrum fjarri samsetningarsvæðinu.
- Vinsamlegast settu alla hluta út áður en þú setur saman, athugaðu hvort það vanti hluta eða ekki.
- Vinsamlega notaðu öryggisgleraugu, hanska, öryggiskó, vinnufatnað og hjálm (höfuðhlíf) þegar þú tjalðar tjaldinu.
- EKKI setja tjaldið upp of nálægt byggingum eða trjáum þar sem snjór/ís getur fallið á það. Ráðlögð fjarlægð er að minnsta kosti 2 metrar.
- EKKI setja tjaldið upp við erfið veðurskilyrði eins og í sterkum vindi eða við lágt hitastig.
- Tjaldið verður alltaf að vera fest við jörðu.
- Sjáðu til þess að það sé ekki snjór eða lauf á tjaldinu. Þung byrði á tjaldhimninum getur eyðilagt tjaldið.
- Tjaldið er eingöngu ætlað sem skreyting og sólskyggi og er ekki ætlað að standast slæmt veður, þar á meðal mikinn vind, rigningu og snjó.
- Mikilvægt: Haltu öllum logum og hitagjöfum frá þessu tjaldefni.**
- Tjaldið er ekki eldtraust, efnið brennur ef það er í stöðugri snertingu við loga.
- EKKI nota kerti, eldspýtur eða opinn eld af neinu tagi inni í eða nálægt tjaldinu.

- Stan by sa mal občas umyť jemným čistiacim prostriedkom. Skontrolujte, či použitý čistiaci prostriedok nereaguje agresívne s hliníkom.
- Vykonávajte pravidelné kontroly počas celej životnosti budovy, aby sa zabezpečilo zachovanie pôvodného stavu.

- Не используйте свечи, спички и любой другой источник открытого огня внутри или рядом с палаткой.
- Не занимаетесь приготовлением пищи в палатке.
- Разводите костры с подветренной стороны в нескольких метрах от палатки, и обязательно тушите их перед тем, как покинуть кемпинг или перед сном.
- Соблюдайте особую осторожность при использовании внутри палатки фонарей или обогревателей на горючем топливе, по возможности используйте фонари на батарейках.
- Не управляйте лампы, обогреватели или печи топливом внутри палатки.
- Перед сном потушите или выключите все фонари.
- Не курите в палатке.
- Не храните в палатке легковоспламеняющиеся жидкости.

2 Техническое обслуживание и очистка

- Шатер необходимо мыть щадящим моющим средством. Убедитесь в том, что используемое моющее средство не вступает в реакцию с алюминием.
- Выполняйте периодические проверки в течение всего срока службы строения, чтобы обеспечить поддержание первоначального состояния.

- Не використовуйте свічки, сірники та не розводьте відкрите полум'я всередині чи поблизу намету.
- Не готуйте їжу всередині намету.
- Розводьте багаття за вітром та подаль від намету; повністю гасіть багаття, лишаючи наметове містечко або перед сном.
- Будьте особливо обережні, використовуючи паливні ліхтарі або обігрівачі всередині намету. По можливості, використовуйте ліхтарі, що працюють на акумуляторах.
- Не управляйте ліхтарі, обігрівачі або печі всередині намету.
- Загасіть або вимкніть усі ліхтарі перед сном.
- Не паліть всередині намету.
- Не зберігайте легкозаймисті рідини всередині намету.

2 Обслуговування та догляд

- Тент слід періодично ретельно мити м'яким миючим засобом. Переконайтеся, що миючий засіб, яким ви користуєтесь, не реагує агресивно на алюміній.
- Періодично перевіряйте будівлю протягом усього терміну експлуатації, щоб переконатися, що вона знаходиться у своєму вихідному стані.

- Çadırdá veya yakınında mum, kibrit veya bir aık alev kaynađı kullanmayın.
- Çadırdá yemek pişirmeyin.
- Kamp ateşini, rüzgar yönünde ve bir çadırdan birkaç metre uzađa kurun. Kamp alanından ayrılmadan veya uyumadan önce kamp ateşini tamamen söndürdüđünüzden emin olun.
- Çadırdá yakıtla çalışan fener veya ısıtıcı kullanırken çok dikkatli olun. Mümkünse pille çalışan fenerleri tercih edin.
- Çadırdá lambalara, ısıtıcılara veya sobalara yakıt dolumu yapmayın.
- Uyumadan önce tüm fenerleri söndürün veya kapatın.
- Çadırdá sigara içmeyin.
- Çadırdá yanıcı sıvı saklamayın.

2 Bakım ve temizlik

- Çadır, hafif bir deterjanla arada bir iyice temizlenmelidir. Lütfen kullandığınız deterjanın alüminyum ile agresif reaksiyona girmedięinden emin olun.
- Seranın durumunun korunduđundan emin olmak için, kullanımı boyunca düzenli kontroller yapın.

- Ekki elda inni í tjaldi.

- Bygđou varðelda undan vindi og í nokkurra metra fjarlægð frá tjaldinu. Vertu viss um að varðeldurinn sé slökknáður að fullu áður en þú ferð frá tjaldsvæðinu eða áður en þú ferð að sofa.
- Gæta skal ýtrustu varkárni þegar eldsnevtskúinn ljósker eða hitarar eru notuð inni í tjaldi. Notaðu rafhlöðuknúinn ljósker þegar mögulegt er.
- Ekki fylla á lampa, hitara, ofna eða þrímusa inni í tjaldi.
- Slökktu á öllum ljóskerum áður en farið er að sofa.
- Ekki reykja inni í tjaldi.
- Ekki geyma eldfima vökva inni í tjaldi.

2 Viðhald og þrif

- Tjaldið ætti að þvo með mildu þvottaefni öðru hverju. Vinsamlegast tryggðu að þvottaefnið sem notað er bregðist ekki harkalega við áli.
- Gerðu reglubundnar athugarir á endingu tjaldsins til að tryggja að upprunalegu ástandi sé viðhaldið.

AR

1 التحذيرات والسلامة الشخصية

- أبقى جميع الأطفال والحيوانات الأليفة بعيدًا عن منطقة التجميع.
- يرجى وضع جميع الأجزاء قبل التجميع، وتحقق مما إذا كان هناك أي أجزاء مفقودة أم لا.
- يرجى ارتداء النظارات الواقية، والقفازات، وأحذية الأمان، وملابس متينة، وخوذة (حماية الرأس) عند تركيب الخيمة.
- لا تقم بتركيب الخيمة بالقرب من المباني أو الأشجار حيث يمكن أن تتساقط كتل الثلج/الجليد عليها. المسافة الموصى بها 2 متر على الأقل.
- لا تقم بتركيب الخيمة أثناء الظروف الجوية، القاسية؛ مثل الرياح القوية، أو درجات الحرارة المنخفضة.
- يجب دائما تأمين الخيمة بالأرضين.
- أبقى السطح نظيفًا من الثلوج والأوراق. قد يؤدي تراكم كميات كثيفة من الثلوج على السطح إلى إتلاف الخيمة.
- هذه الخيمة مخصصة لغرض الديكور والحماية من الشمس فقط وليس المقصود منها مقاومة الطقس العاصف بما في ذلك الرياح العاتية، والأظطار، والثلوج.
- ⚠️ هام:** احتفظ بجميع مصادر اللهب والحرارة بعيدًا عن قماش الخيمة هذا.
- إنه غير مقاوم للحريق، سيحترق القماش إذا تُرك على اتصال مستمر بمصدر لهب.

- لا تستخدم الشموع، أو أعواد الثقاب، أو اللهب المكشوف من أي نوع داخل الخيمة أو بالقرب منها.
- لا تطبخ داخل الخيمة.
- قم ببناء نيران المخيم في اتجاه الريح وعلى بعد عدة أمتار من الخيمة، وتأكد من إطفاء نيران المخيم بالكامل قبل مغادرة موقع المخيم أو قبل النوم.
- توخ الحذر الشديد عند استخدام المصابيح أو المداق التي تعمل بالوقود داخل الخيمة، واستخدم المصابيح التي تعمل بالبطارية كلما أمكن ذلك.
- لا تزود المصابيح أو المداق أو المواقد بالوقود داخل الخيمة.
- أطفى جميع المصابيح قبل النوم.
- لا تدخن داخل الخيمة.
- لا تقم بتخزين السوائل القابلة للاشتعال داخل الخيمة.

2 الصيانة والتنظيف

- يجب غسل الخيمة جيدًا بمنظف لطيف من حتى الآخر. يرجى التحقق من أن المنظف المستخدم لا يتفاعل بقوة مع الألومنيوم.
- قم بإجراء فحوصات دورية طوال عمر الدفيئة للتأكد من الحفاظ على الحالة الأصلية.

vidaXL

Haba Trading B.V.
Mary Kingsleystraat 1, 5928SK Venlo, The Netherlands

HB Commerce PTY LTD
Level 16, 201 Elizabeth Street, Sydney NSW 2000, Australia

vidaXL LLC
2000 W. Baseline Road, Rialto CA 92376, United States

HBI COMMERCE LIMITED
C/O Tmf Group 8th Floor, 20 Farringdon Street, London, United Kingdom EC4A 4AB

ООО Видаиксэл Маркетплейс
125171, Г.Москва, ВН.ТЕР.Г. МУНИЦИПАЛЬНЫЙ ОКРУГ ВОЙКОВСКИЙ, Ш ЛЕНИНГРАДСКОЕ, Д. 16А, СТР. 1, ЭТАЖ 8, ПОМЕЩ. 58

VIDAXL MARKETPLACE E-TİCARET LİMİTED ŞİRKETİ
MASLAK MAH. ESKI BUYUKDERE CAD. KOC KAYA AS PLAZA BLOK NO: 1 IC KAPI NO: 1 SARIYER, 34485 İstanbul, Turkey

ТОВАРИСТВО З ОБМЕЖЕНОЮ ВІДПОВІДАЛЬНІСТЮ відаХЛ
Yaroslavka str. 39G, Kyiv, 04071, Ukraine

فيذا اكس ال دي دبليوسي ش ذ م م
الطابق 3 المركز التجاري بدبي جنوب

www.vidaXL.com