

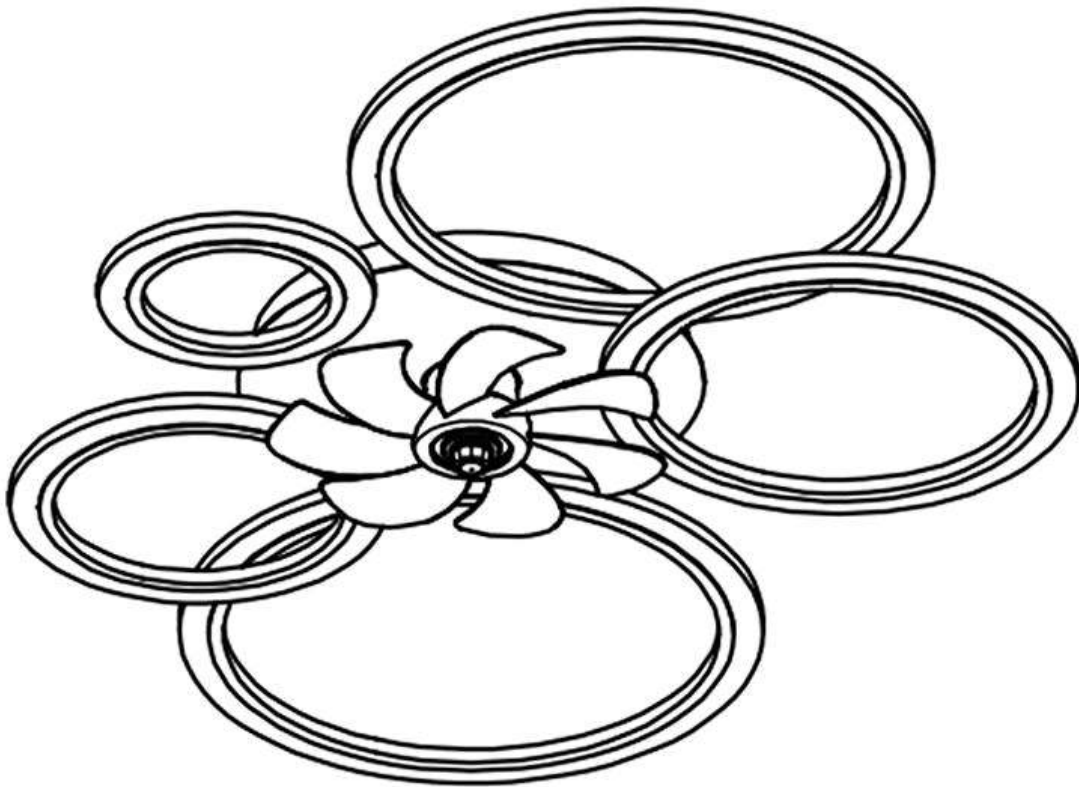

PRODUCT INSTRUCTIONS

Thank you for choosing our products.



CE CB



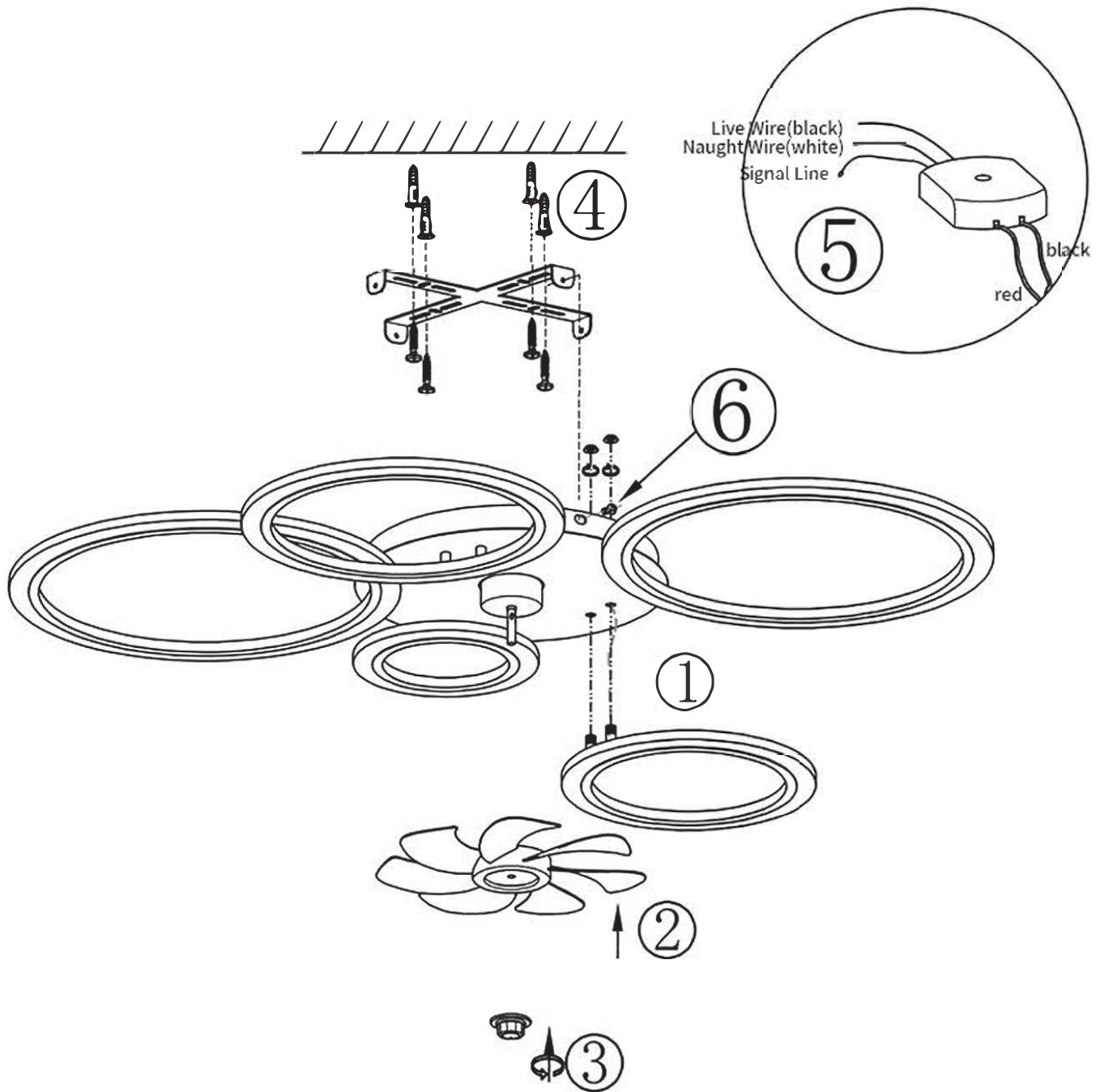

Precautions:

The blue wires of all lamp head wires are connected together, the brown wires are connected together, the blue wire is connected to the driver red wire, the brown wire is connected to the driver black wire, the black wire of the controller is connected to the Live Wire L, and the white wire is connected to the Naught Wire N

-The installation steps for other lamps are the same-

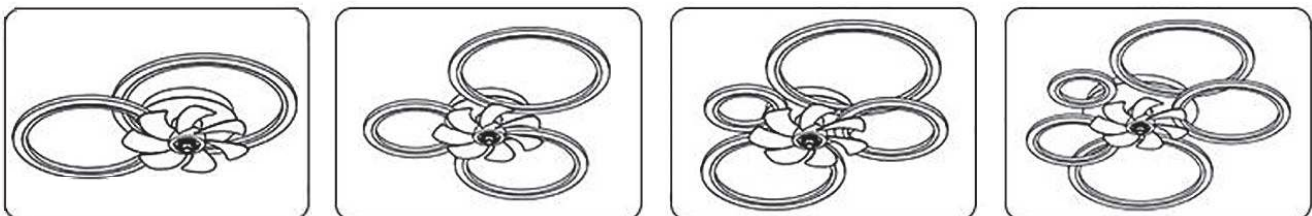

Thank you for purchasing our products:
For your safety, please entrust professionals to install



-
- (1): All power supplies must not exceed the specified range (rated voltage AC220V, 50Hz)
 - (2): Do not install lamps on unstable ceilings or open spaces;
 - (3): Do not install the lamp above high temperature objects or in humid places;
 - (4): To ensure safety, if there is a problem with the lamp, please entrust a professional to perform maintenance;

Lighting installation steps:

1. Install the lamp holder with the same hole spacing on the suction cup and lock the nut as shown in the figure.
2. Install the fan blade to the motor rod and align it with the slot as shown in the figure
3. Install the fixed blade parts and tighten them as shown in the figure
4. Install hanging board
5. Turn off the power and connect the power cord

(**L** connects to Live Wire **N** connects to Naught Wire  Earth)

6. Install the ceiling tray
7. Please use separate remote control manual for the remote control.







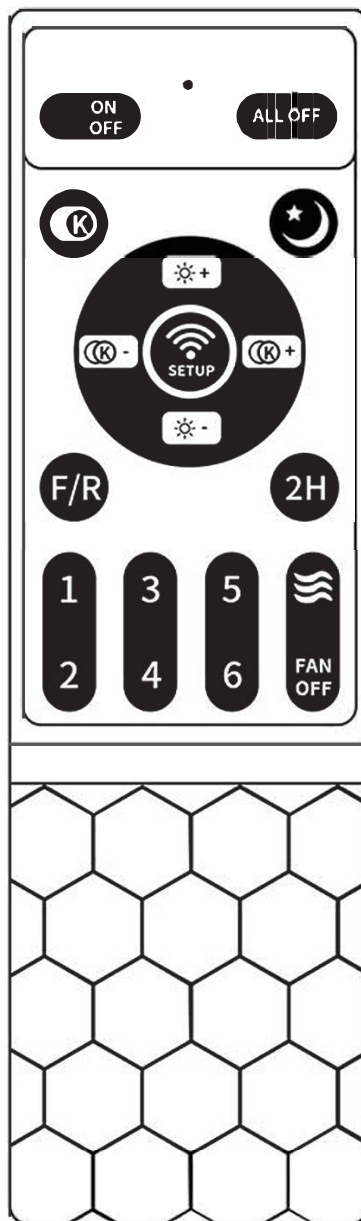





Please test it before installing



Before installing the lamp, please check whether the circuit has fallen off or has poor contact. Please connect the wiring first and then test it by powering it on. Test the light by powering it on, and check if it is in good condition before installation.



ENGLISH

-  Turn on the light/Turn off the light
-  All off
-  Change color temperature
-  Night lamp
-  Increase brightness
-  Reduce brightness
-  Increase color temperature
-  Reduce color temperature
-  Forward rotation/ Reverse rotation
-  Timing function 2 hours
-  Fan speed selection, 1 for minimum, 6 for maximum.
-  Natural wind
-  Turn off the fan

Description of code matching method

1. Turn on the wall power switch, long press the “SETUP” key for 5 seconds until hearing a “Di” sound. After hearing the sound twice, the match is done successfully.
2. If not matched, turn off the power for one minute and repeat the step mentioned above.
3. If the remote control is not working, change the battery and try again.

Software download

1. Download Software: Download and install the APP. Follow the instructions to register a user account.
2. Add Your Device: After logging the APP, click “+” in the upper right corner to add a device. Fill in the information needed (device name, room and device type) according to the instruction to complete the procedure.
3. Match Code: After adding the device, click the device icon to enter device detail page. Power off your device for 1-2 seconds and then power on again. Click the “matching” button on the bottom right corner, the light would flash for 3 times and the matching is done successfully. You can use the APP to control several devices at the same time.

Merci d'avoir acheté nos produits :
Pour votre sécurité, confiez l'installation à des professionnels.



- (1) : toutes les alimentations ne doivent pas dépasser la plage spécifiée (tension nominale AC220V, 50Hz)
- (2) : N'installez pas de lampes sur des plafonds instables ou des espaces ouverts ;
- (3) : N'installez pas la lampe au-dessus d'objets à haute température ou dans des endroits humides ;
- (4) : Pour garantir la sécurité, en cas de problème avec la lampe, veuillez confier la maintenance à un professionnel ;

Étapes d'installation de l'éclairage :

1. Installez le support de lampe avec le même espacement des trous sur la ventouse et verrouillez l'écrou comme indiqué sur la figure.
2. Installez la pale du ventilateur sur la tige du moteur et alignez-la avec la fente comme indiqué sur la figure.
3. Installez les pièces de lame fixe et serrez-les comme indiqué sur la figure
4. Installez le panneau suspendu
5. Coupez l'alimentation et connectez le cordon d'alimentation

(**L** se connecte à Live Wire **N** se connecte à Naught Wire  Terre)

6. Installez le plateau de plafond
7. Veuillez utiliser un manuel de télécommande séparé pour la télécommande.

Veuillez le tester avant de l'installer



Avant d'installer la lampe, veuillez vérifier si le circuit est tombé ou a un mauvais contact. Veuillez d'abord connecter le câblage, puis le tester en le mettant sous tension. Testez la lumière en l'allumant et vérifiez si elle est en bon état avant l'installation.

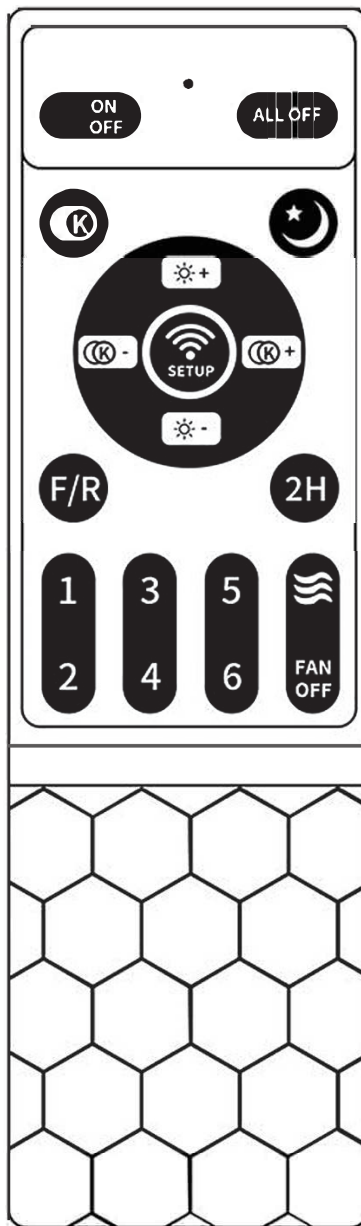

FRENCH

 Allumer la lumière/Éteindre la lumière

 Tout est éteint

 Changer la température de couleur

 Lampe de nuit

 Augmenter la luminosité

 Réduire la luminosité

 Augmenter la température de couleur

 Réduire la température de couleur

 Rotation avant/rotation inverse

 Fonction minuterie 2 heures

 Sélection de la vitesse du ventilateur,
1 pour minimum, 6 pour maximum.

 Vent naturel

 Éteignez le ventilateur

Description de la méthode de correspondance de code

1. Allumez l'interrupteur mural, appuyez longuement sur la touche «SETUP » pendant 5 secondes jusqu'à entendre un son « Di ». Après avoir entendu le son deux fois, le match est réussi.
2. S'il ne correspond pas, coupez l'alimentation pendant une minute et répétez l'étape mentionnée ci-dessus.
3. Si la télécommande ne fonctionne pas, changez la pile et réessayez.

Téléchargement du logiciel

1. Téléchargez le logiciel : pour télécharger et installer l'application. Suivez les instructions pour enregistrer un compte utilisateur.
2. Ajoutez votre appareil : après avoir connecté l'application, cliquez sur « + » dans le coin supérieur droit pour ajouter un appareil. Remplissez les informations nécessaires (nom de l'appareil, type de pièce et d'appareil) conformément aux instructions pour terminer la procédure.
3. Match Code : Après avoir ajouté l'appareil, cliquez sur l'icône de l'appareil pour accéder à la page de détails de l'appareil. Éteignez votre appareil pendant 1 à 2 secondes, puis rallumez-le. Cliquez sur le bouton « correspondance » dans le coin inférieur droit, la lumière clignote 3 fois et la correspondance est effectuée avec succès. Vous pouvez utiliser l'application pour contrôler plusieurs appareils en même temps.