



IN230600536V02_FR

A71-005V00

A71-005_A71-005V01

(PLIABLE ROND)



***Veuillez vérifier que les pieds du trampoline sont bien fixés.**
IMPORTANT, À CONSERVER POUR RÉFÉRENCE ULTÉRIEURE :
À LIRE ATTENTIVEMENT

MONTAGE & INSTRUCTIONS D'UTILISATION

**EN CAS DE PIÈCES MANQUANTES OU
CASSÉES, VEUILLEZ CONTACTER LE POINT
DE VENTE POUR OBTENIR DE L'AIDE.
NOUS NE SOMMES PAS RESPONSABLES
DES BLESSURES POUVANT SURVENIR
LORS DE L'UTILISATION DU TRAMPOLINE.**

Une fois qu'une personne est sur
le trampoline. Poids maximal de
l'utilisateur : 100 kg













Table des matières

Liste des pièces	3
Remarques et avertissements	4
Instructions de montage.....	5
Instructions de clôture	6, 7
Instructions de montage pour la barre stabilisatrice..	8

Liste des pièces



Référence	Référence	Descrizione	Unité
1	TR01	Cadre de trampoline avec cordes et tapis	1
2	TR02	Pieds de trampoline	6
3	TR03	Poignée supérieure en T	1
4	TR04	Guidon (haut)	1
5	TR05	Guidon (bas)	1
6	TR06	Guidon (connecteur)	1
7	TR07	Outil 1	1
	TR08	Outil 2	1
	TR09	Vis pour cadre M8 x 80 mm	2
	TR10	Vis de la barre supérieure M8×35mm	1
	TR11	Régler les vis M8×35mm	1
	TR12	vis inférieures M8×35mm	2
8	TR13	Vis de sécurité	2

		
TR01 ×1 pièces	TR02 ×6 pièces	TR03 ×1 pièces
		
TR04 ×1 pièces	TR05 ×1 pièces	TR06 ×1 pièces
		
TR07 ×1 pièces	TR08 ×1 pièces	TR09 ×2 pièces
		
TR10 ×1 pièces	TR11 ×1 pièces	TR12 ×2 pièces
		
TR13 ×1 pièces		

Remarques et avertissements

- Le trampoline doit être installé sur une base stable et correctement nivelée.
- Les pieds du trampoline sont solidement fixés, veillez à ne pas vous pincer les doigts ou les mains lors du montage.
- Les cordes élastiques peuvent être rigides au début de l'utilisation du trampoline et se détendront avec le temps. Veuillez faire attention lors de l'installation du trampoline et ne pas vous blesser les mains.
- La barre de maintien, lorsqu'elle est fixée au trampoline, peut bouger légèrement et est conçue uniquement pour vous aider à garder l'équilibre. Elle n'est pas conçue pour supporter tout votre poids.
- Ce produit est destiné à un usage intérieur uniquement. Veillez à ce que le trampoline ne soit utilisé que par une seule personne à la fois.
- Le produit ne doit pas être utilisé par des personnes pesant plus de 100 kg.
- N'utilisez pas le trampoline si vous avez consommé de l'alcool ou des drogues.
- Le trampoline doit être utilisé sur un sol plat, recouvert d'un tapis ou d'un revêtement non glissant afin qu'il ne glisse pas lors de son utilisation.
- Il est important de garder les enfants sans surveillance loin du trampoline lorsque vous utilisez le trampoline.
- Il est important de ne pas marcher sur le cadre lorsque vous montez sur le trampoline, car cela pourrait le faire basculer.
- Le niveau de sécurité du trampoline ne peut être maintenu que s'il est contrôlé.



régulièrement pour détecter tout dommage ou usure, par exemple les cordons élastiques, les points de connexion ;

- Portez une attention particulière aux composants les plus susceptibles de s'user (par exemple, le tapis, les cordons élastiques) ;
- Remplacez immédiatement les composants défectueux et/ou ne pas utiliser l'équipement jusqu'à ce qu'il soit réparé.
- Des blessures peuvent résulter d'un entraînement incorrect ou excessif.
- Pendant l'utilisation du produit, veillez à laisser suffisamment d'espace libre (plus d'un mètre dans toutes les directions).



AVERTISSEMENT

Gardez les autres à l'écart de l'équipement lorsqu'il est utilisé. Les enfants de moins de 12 ans doivent recevoir des instructions avant d'utiliser le trampoline. Comme pour tout programme d'exercice physique, consultez votre médecin avant utilisation.

Instructions de montage



Veillez retirer le contenu de la boîte et noter toutes les pièces. Le trampoline peut être utilisé avec des embouts en caoutchouc plats. Installez toujours votre trampoline à deux personnes.

INSTRUCTIONS D'OUVERTURE

1. Pose le trampoline sur le sol, encore plié (image 1). Pousse les extrémités dans le sens des flèches sur l'image pour que le trampoline se déplie.

et ressemble à un croissant de lune (image 2). Assurez-vous que les charnières extérieures les plus grandes touchent le sol.

AVERTISSEMENT : Le trampoline doit être ouvert par deux adultes ! Après ouverture, ajustez l'écart entre les cordes élastiques de manière uniforme.

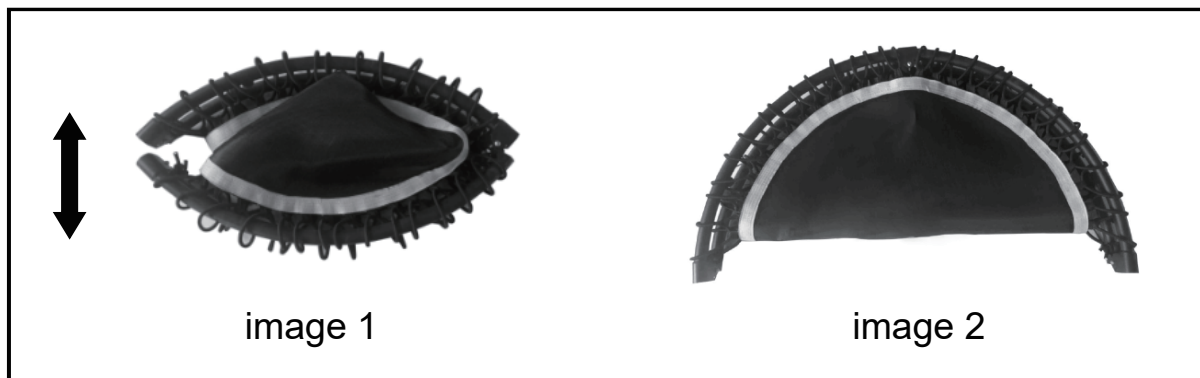

Remarque : le cadre s'ouvre brusquement, veuillez donc lire attentivement l'étape n° 2. Veuillez garder tous les doigts éloignés de la charnière lors de l'ouverture et de la fermeture.

2. En exerçant une pression constante avec les mains ouvertes et les doigts tendus, utilisez la paume des mains pour pousser le haut du cadre vers le haut, puis vers l'avant et vers le bas afin de l'ouvrir (image 3).



image 3

3. Installez les vis de sécurité sur la charnière (image 4) afin que le trampoline ne se replie pas lors de son utilisation.

image 4

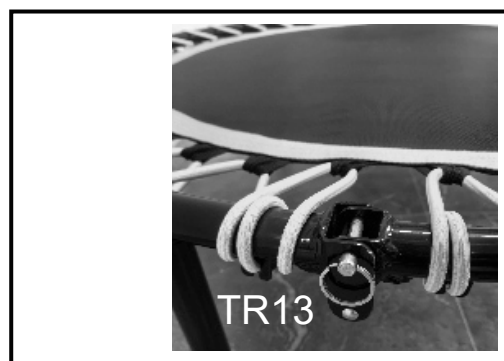

4. Le trampoline étant désormais ouvert et toujours à l'envers, installez chaque pied dans une position perpendiculaire .



INSTRUCTIONS DE CLÔTURE

REMARQUE IMPORTANTE CONCERNANT LA SÉCURITÉ : Fermez toujours votre trampoline à deux personnes.

1. Retournez l'appareil et posez-le à plat.
2. Retirez chaque jambe.
3. Repérez les charnières les plus grandes de chaque côté du trampoline. Placez-vous près des charnières situées sur les côtés opposés du trampoline, face à la moitié supérieure du cadre.

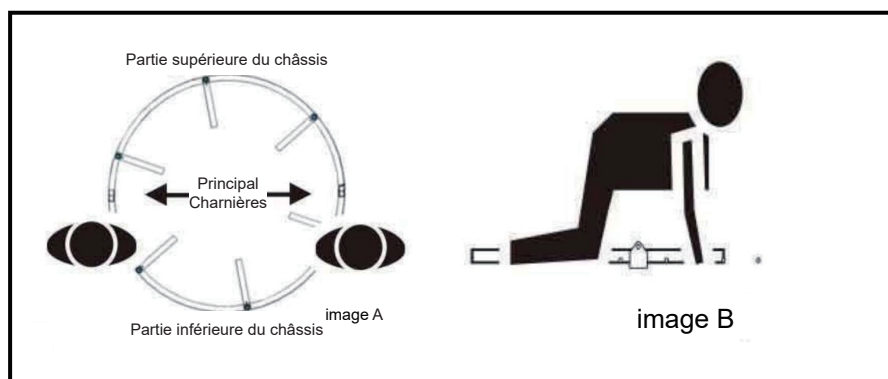

4. Les deux personnes s'agenouillent face à la « moitié supérieure » du trampoline et placent leur genou le plus proche du trampoline sur la « moitié inférieure » du cadre, à environ 5 cm sous (et non sur) la charnière (image B).

5. Les deux personnes se penchent en avant en posant leur main extérieure sur le sol et utilisent leur main intérieure pour saisir l'une des cordes élastiques près du haut du trampoline (image C).

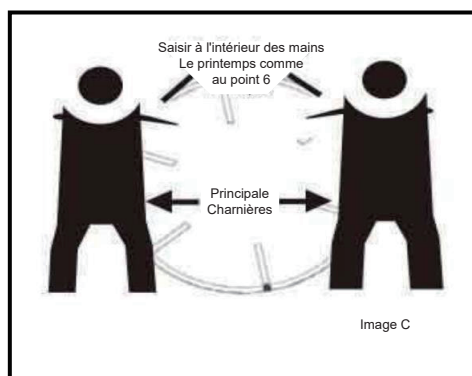

6. Tirez doucement ensemble sur les cordes à ressort et la moitié supérieure du cadre se soulèvera vers le milieu. Assurez-vous que votre tête n'est pas à proximité du cadre en mouvement.

Remarque : faites attention à vos mains, vos pieds, votre corps, etc. Et demandez toujours à deux personnes pour plier le trampoline.

Instructions pour l'assemblage de la barre stabilisatrice

Attention : il y a un trou au centre du tube du cadre. Avant d'installer la barre de connexion inférieure, veuillez d'abord localiser le trou (comme indiqué en A).

1. Veuillez vérifier la barre de connexion inférieure du stabilisateur (TR06). Pour l'installer sur deux pieds, retirez d'abord les « pieds » en caoutchouc de ces deux pieds, comme indiqué en B et C, puis remettez les pieds en caoutchouc en place.

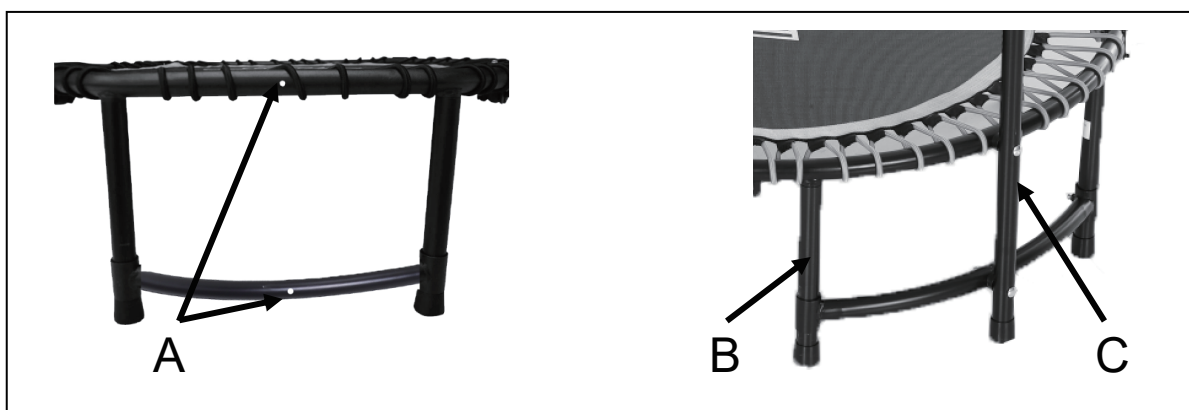

2. Maintenant, reliez le cadre du trampoline (TR01) et le connecteur (TR06) à la partie inférieure du guidon (TR05) à l'aide de deux longues vis.

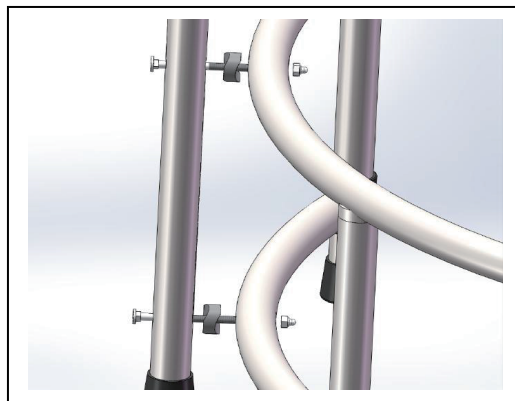

3. Installez ensuite la barre supérieure (TR02) et réglez la barre (TR03) à l'aide des vis, puis connectez toutes les pièces comme indiqué sur l'image.



FR

Si vous avez la moindre question, veuillez contacter notre centre d'assistance à la clientèle.

Nos coordonnées sont les suivantes:



0033-1-84166106



aosom@mhfrance.fr

Importé par/Fabricant/REP:

MH France

2, rue Maurice Hartmann

92130 Issy-les-Moulineaux

France

Fabriqué en Chine