

**APOTHECARY SPACE SAVER
GAGNE-PLACE À PHARMACIE
FARMACIA AHORRAESPACIO**

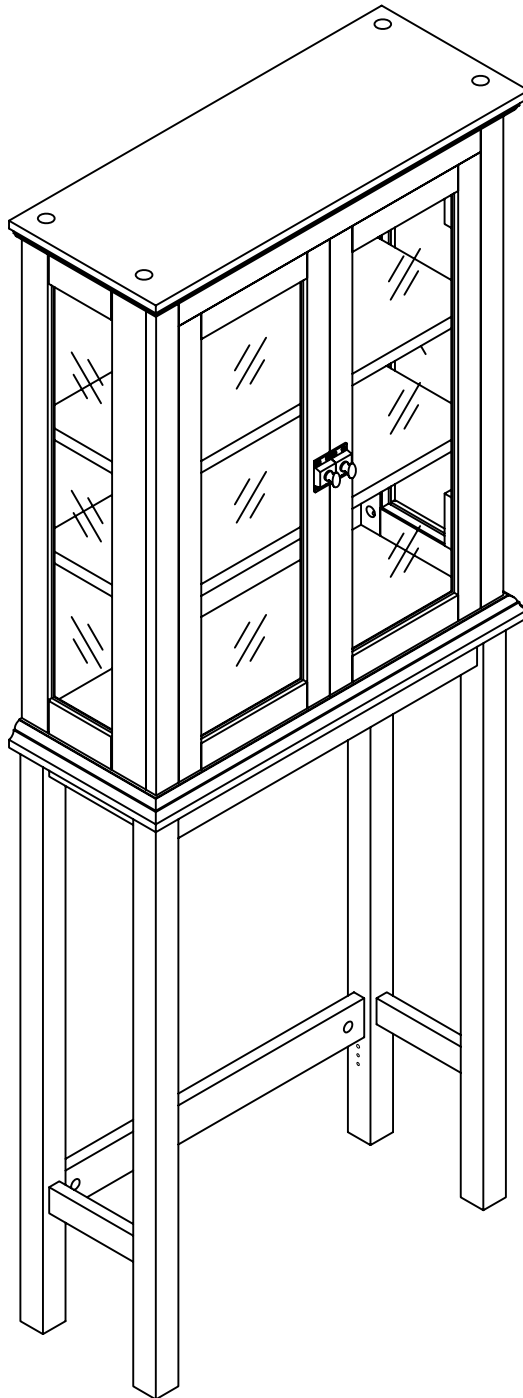

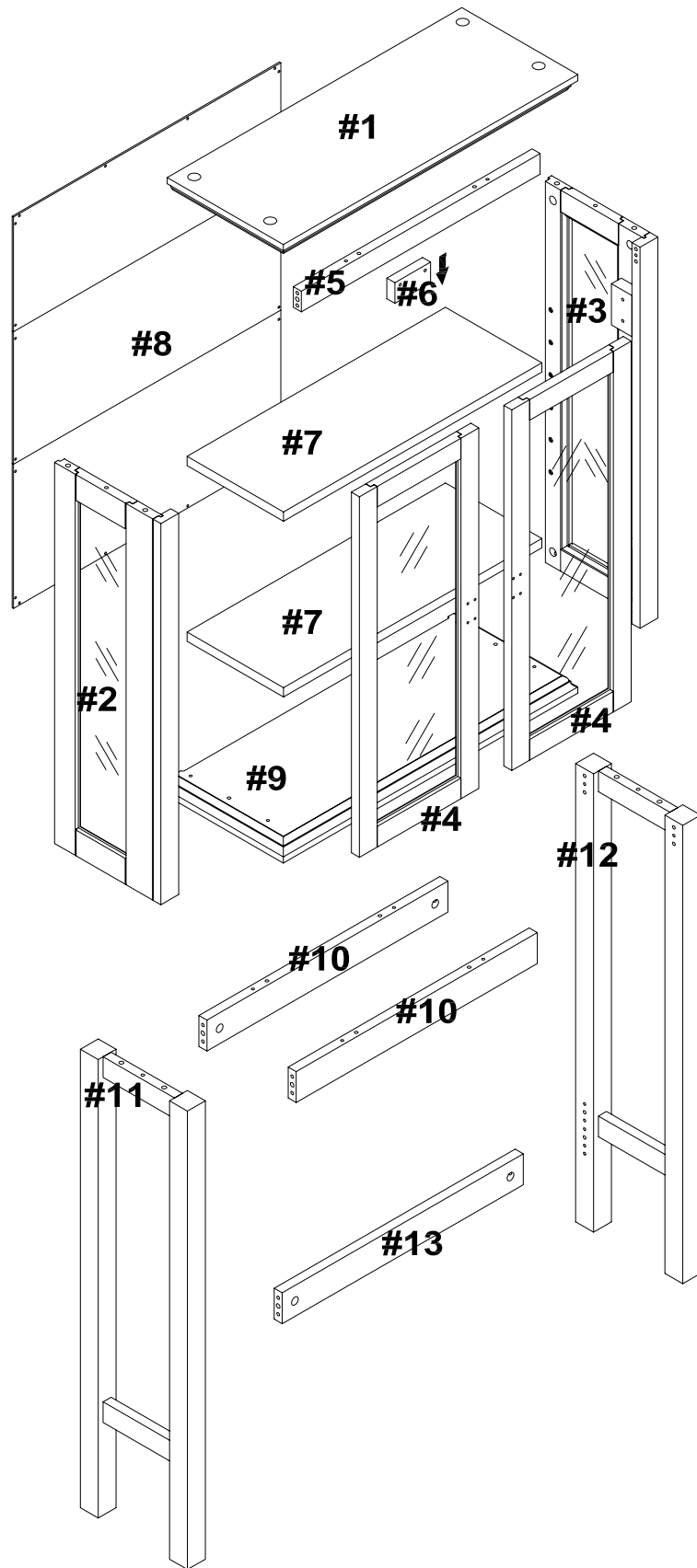

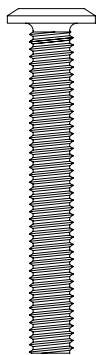

A x 12
(M6x45MM)

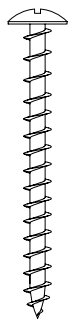

B x 8
(4x40MM)

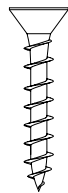

C x 2
(3.5x25MM)



D x 16
(4x12MM)



E x 8
(3x12MM)



F x 20
(2.2x10MM)



G x 28
(Ø6x30MM)

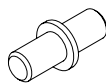

H x 8

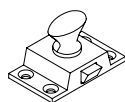

I x 1

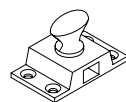

J x 1

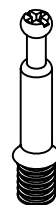

K x 8



L x 8

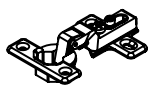

M x 4

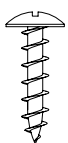

N x 2
(4x16MM)



O x 2



P x 2

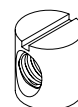

Q x 8
(Ø10x13MM)



not supplied
non fourni
no suministrado



not supplied
non fourni
no suministrado

Step 1:

Attach part 6 to part 5 using screws C (2).

Étape 1 :

Fixez la pièce 6 à la pièce 5 à l'aide des vis C (2).

Paso 1:

Sujete la pieza 6 a la pieza 5 utilizando los tornillos C (2).

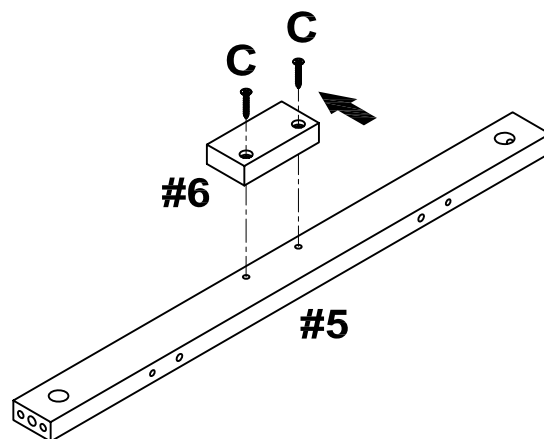

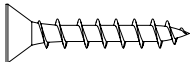
C		02
---	---	----

Step 2:
Attach parts K (2) to parts 2 and 3.

Étape 2 :
Fixez les pièces K (2) aux pièces 2 et 3.

Paso 2:
Sujete las piezas K (2) a la piezas 2 y 3.

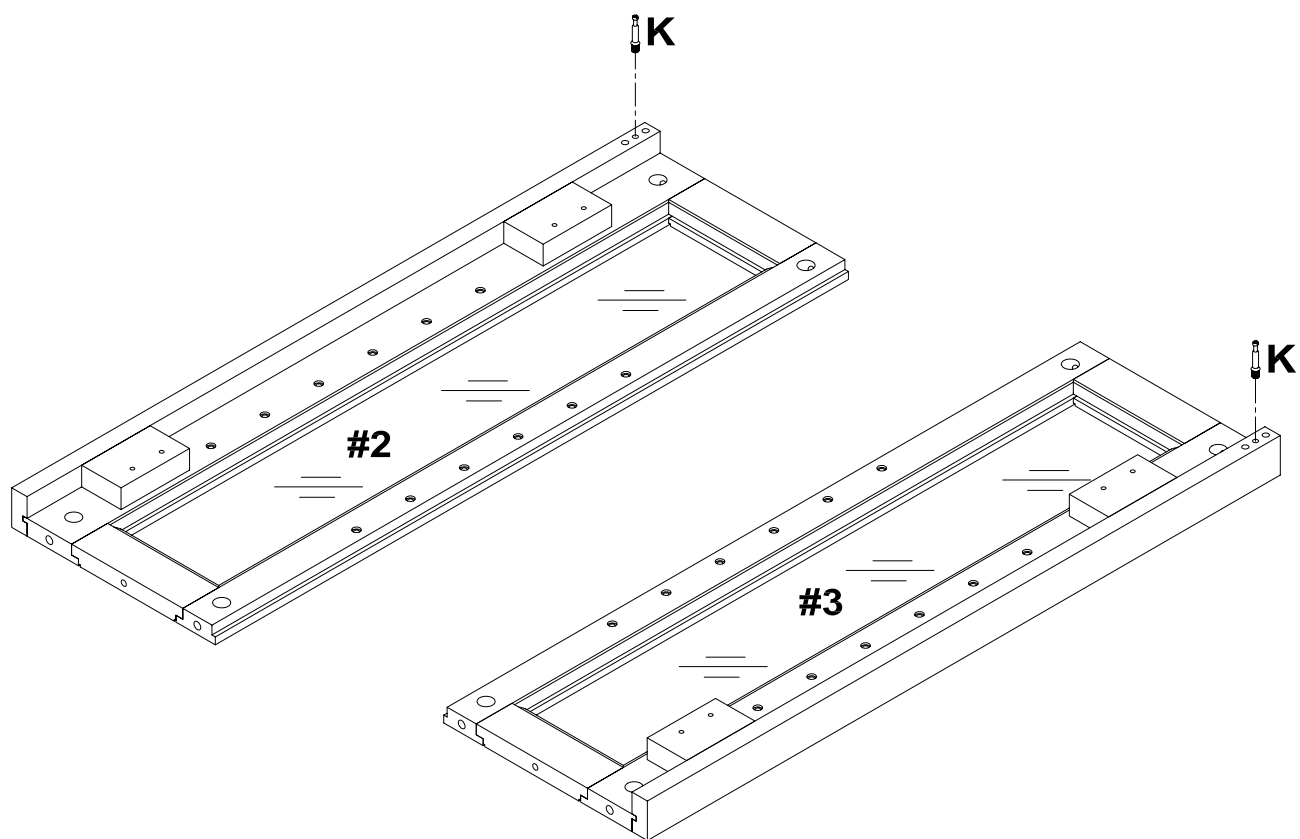

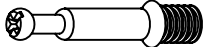
K		02
---	---	----

Step 3:

Insert dowels G (4) into part 5.

Insert cam L into part 2 and tighten the cam using a screw driver as shown to secure the parts together. Repeat with part 3. Tighten securely.

Étape 3 :

Insérez les goujons G (4) dans la pièce 5.



Insérez la came L dans la pièce 2, et serrez la came à l'aide d'un tournevis afin de fixer les pièces ensemble, tel qu'il est illustré. Répétez le procédé avec la pièce 3. Serrez solidement.

Paso 3:

Inserte las espigas G (4) en la pieza 5.

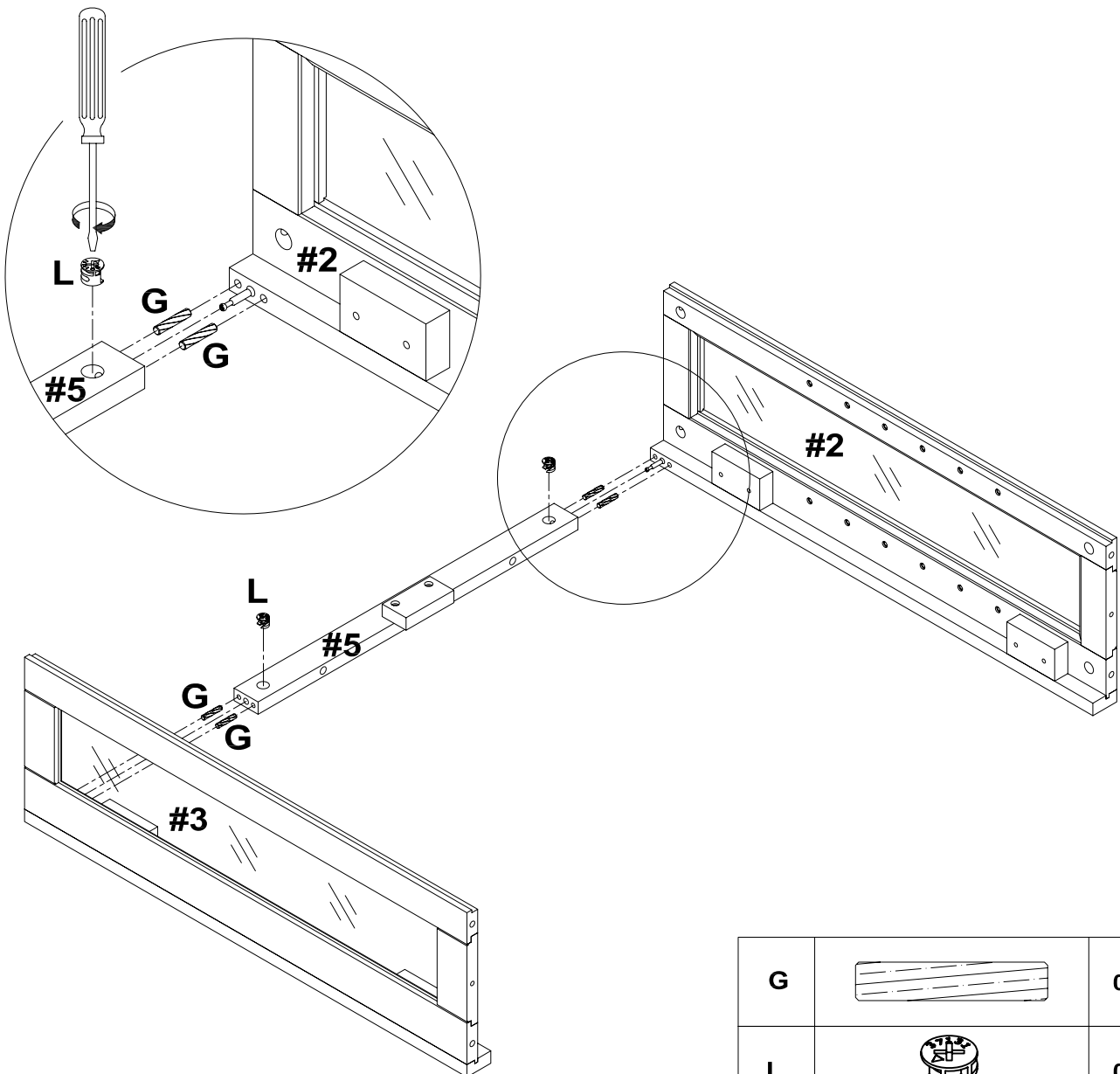
Inserte la leva L en la pieza 2 y apriete la leva utilizando un desarmador para sujetar bien las piezas juntas, tal como se muestra. Repita el procedimiento con la pieza 3. Apriete firmemente.

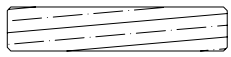

G		04
L		02

Step 4:

Insert dowel G (4) into part 1. Attach part 1 to parts 2 and 3 using bolts A (4) and barrel nuts Q (4) Tighten securely. Insert dowel G (2) into parts 2 and 3. Attach part 9 to part 2 and 3 using bolts A (4) and barrel nuts Q (4) Tighten securely.

Étape 4 :

Insérez les goujons G (4) dans la pièce 1. Fixez la pièce 1 aux pièces 2 et 3 à l'aide des boulons A (4) et des écrous à barillet Q (4). Serrez solidement. Insérez les goujons G (2) dans les pièces 2 et 3. Fixez la pièce 9 aux pièces 2 et 3 à l'aide des boulons A (4) et des écrous à barillet Q (4). Serrez solidement.

Paso 4:

Inserte las espigas G (4) en la pieza 1. Sujete la pieza 1 a las piezas 2 y 3 utilizando los pernos A (4) y las tuercas de cubo Q (4). Apriete firmemente. Inserte las espigas G (2) en las piezas 2 y 3. Sujete la pieza 9 a las piezas 2 y 3 utilizando los pernos A (4) y las tuercas de cubo Q (4). Apriete firmemente.

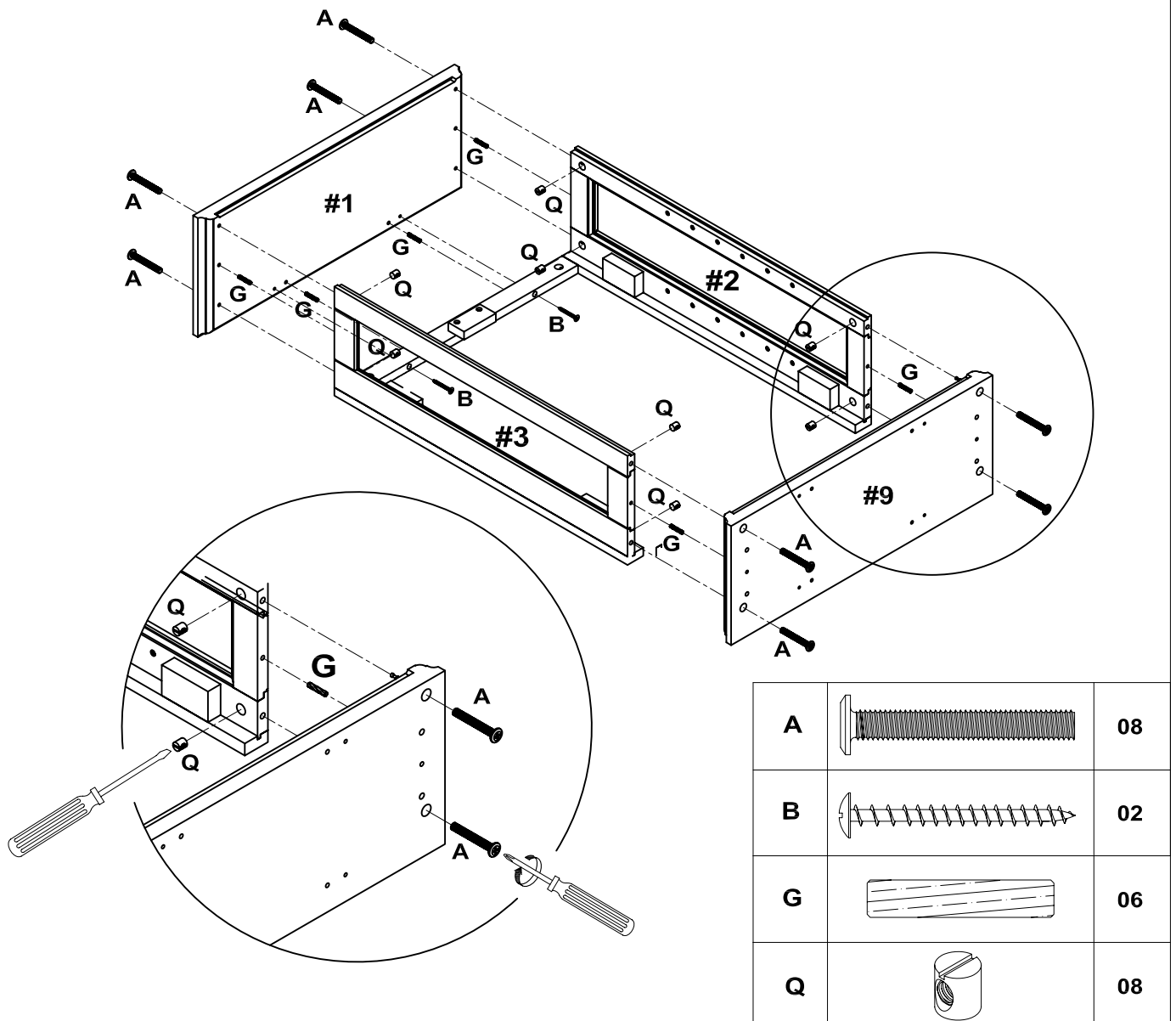

Step 5:
Attach back 8 to cabinet using screws F (20).

Étape 5 :
Fixez la pièce 8 (panneau arrière de l'armoire) à l'aide des vis F (20).

Paso 5:
Sujete la pieza 8 (respaldo del armario) utilizando los tornillos F (20).

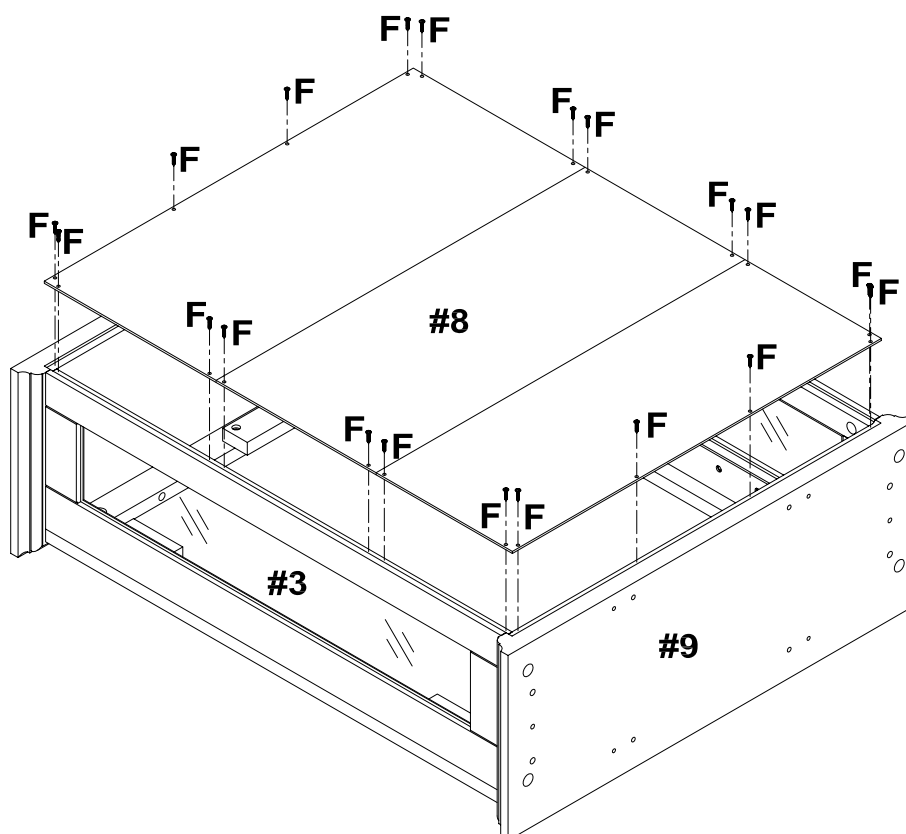

F		20
---	---	----

Step 6:

Please note that the lower rail (Part 13) can be attached to parts 11 and 12 at 3 different levels (1, 2 or 3) Be sure you check where you will place the cabinet to determine which level is the best choice for where you will place your cabinet.

After deciding, attach part K (2) to parts 11 and 12 at either holes 1, 2 or 3. Then attach part K (4) to the upper area of parts 11 and 12.

Étape 6 :

Veillez noter qu'il est possible de fixer le rail inférieur (pièce 13) aux pièces 11 et 12 à trois niveaux différents (1, 2 ou 3). Vérifiez où vous placerez le cabinet afin de déterminer le meilleur niveau selon l'endroit où le cabinet sera installé.

Après avoir décidé, fixez les pièces K (2) aux pièces 11 et 12 dans le trou 1, 2 ou 3. Ensuite, fixez les pièces K (4) à la partie supérieure des pièces 11 et 12.

Paso 6:

Tome en cuenta que puede sujetar el apoyo inferior (pieza 13) a las piezas 11 y 12 en tres niveles diferentes (1, 2 o 3). Verifique bien el lugar donde colocará el armario para determinar la mejor opción del nivel para fijarlo.

Después de decidir, sujete las piezas K (2) a las piezas 11 y 12 en el orificio 1, 2 o 3. Luego, sujete las piezas K (4) a la parte superior de las piezas 11 y 12.

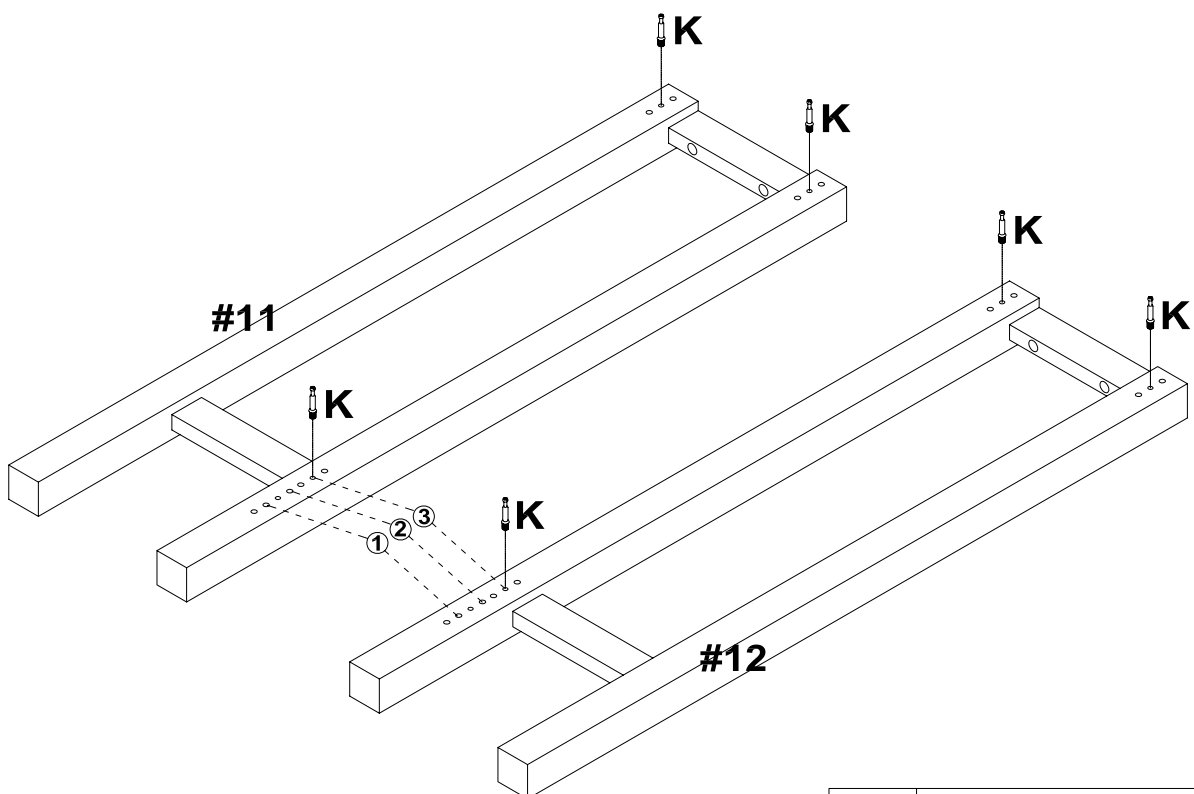

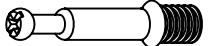
K		06
---	---	----

Step 7:

Insert dowels G (8) into parts 10 (2). Insert dowels G (4) into part 13 one on each side of part K. Insert cams L (6) into parts 10 (2) and part 13. Tighten the cams using a screw driver as shown to secure the parts together. Tighten securely.

Étape 7 :

Insérez les goujons G (8) dans les pièces 10 (2). Insérez les goujons G (4) dans la pièce 13, l'un de chaque côté de la pièce K. Insérez les comes L (6) dans les pièces 10 (2) et la pièce 13. Serrez les comes à l'aide d'un tournevis, tel qu'il est illustré, afin de fixer les pièces ensemble. Serrez solidement.

Paso 7:

Inserte las espigas G (8) en las piezas 10 (2). Inserte las espigas G (4) en la pieza 13 en cada lado de la pieza K. Inserte las levas L (6) en las piezas 10 (2) y la pieza 13. Apriete las levas utilizando el desarmador para sujetar las piezas juntas, tal como se muestra. Apriete firmemente.

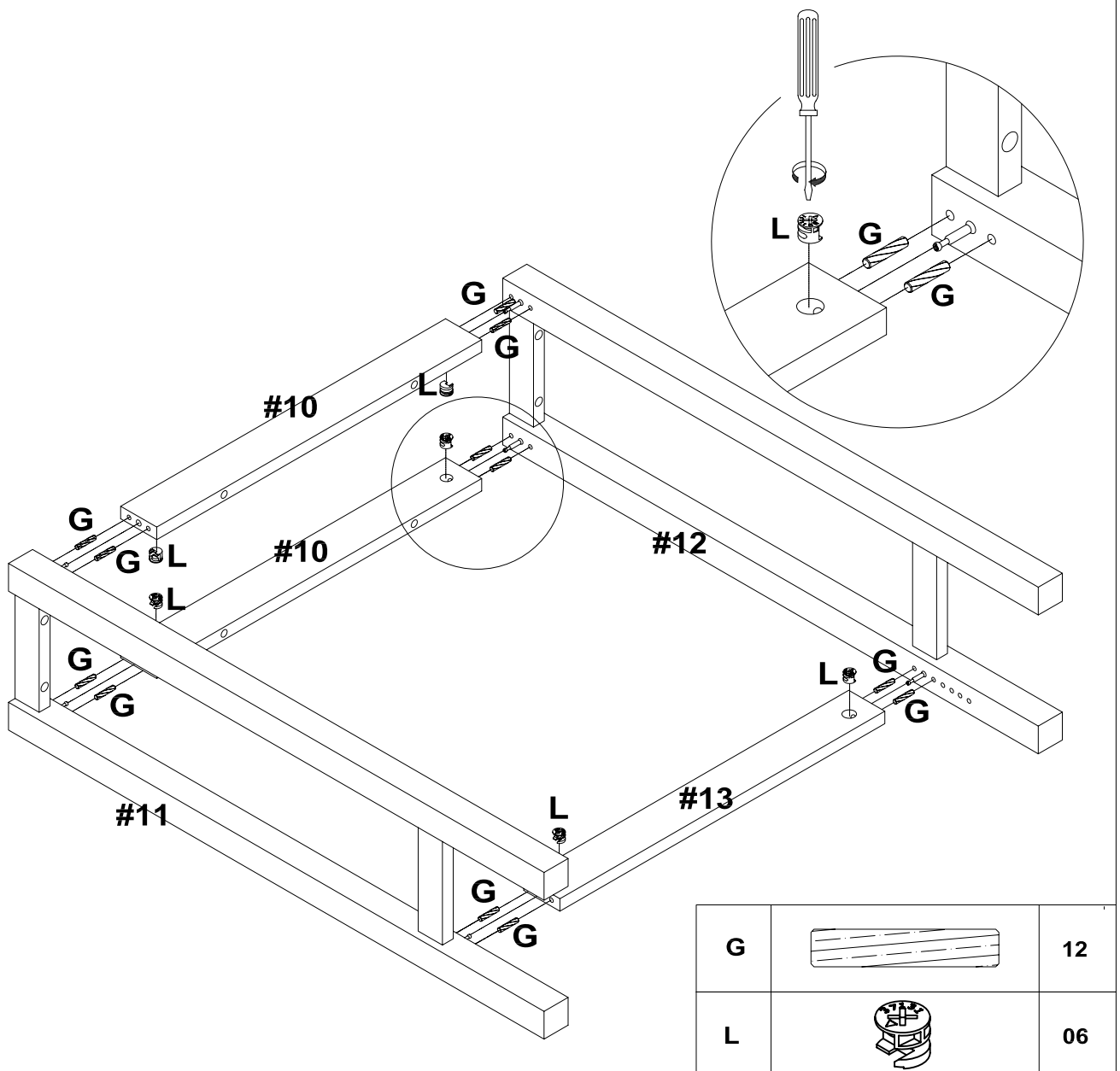

Step 8:

Attach parts M (4) to parts 4 (2) using screws D (8) as shown.



Étape 8 :

Fixez les pièces M (4) aux pièces 4 (2) à l'aide des vis D (8), tel qu'il est illustré.

Paso 8:

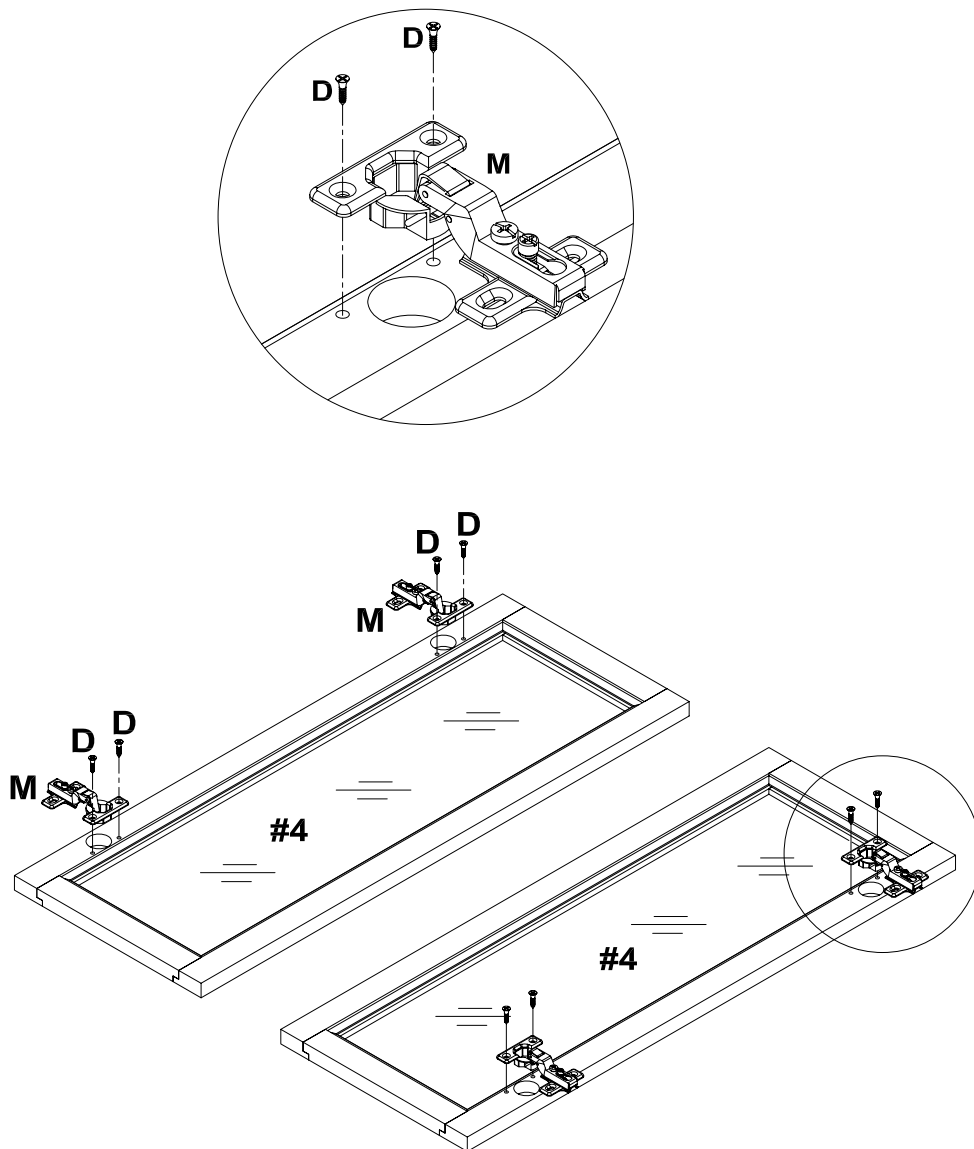
Sujete las piezas M (4) a las piezas 4 (2) utilizando los tornillos D (8), tal como se muestra.



D		08
M		04

Step 9:

Insert dowels G (6) into part 9. Attach the cabinet base to the top cabinet using blots A (4) and screws B (4).

Étape 9 :

Insérez les goujons G (6) dans la pièce 9. Fixez la base du gagne-place à l'armoire supérieure à l'aide des boulons A (4) et des vis B (4).

Paso 9:

Inserte las espigas G (6) en la pieza 9. Sujete la base de la farmacia al armario superior utilizando los pernos A (4) y los tornillos B (4)

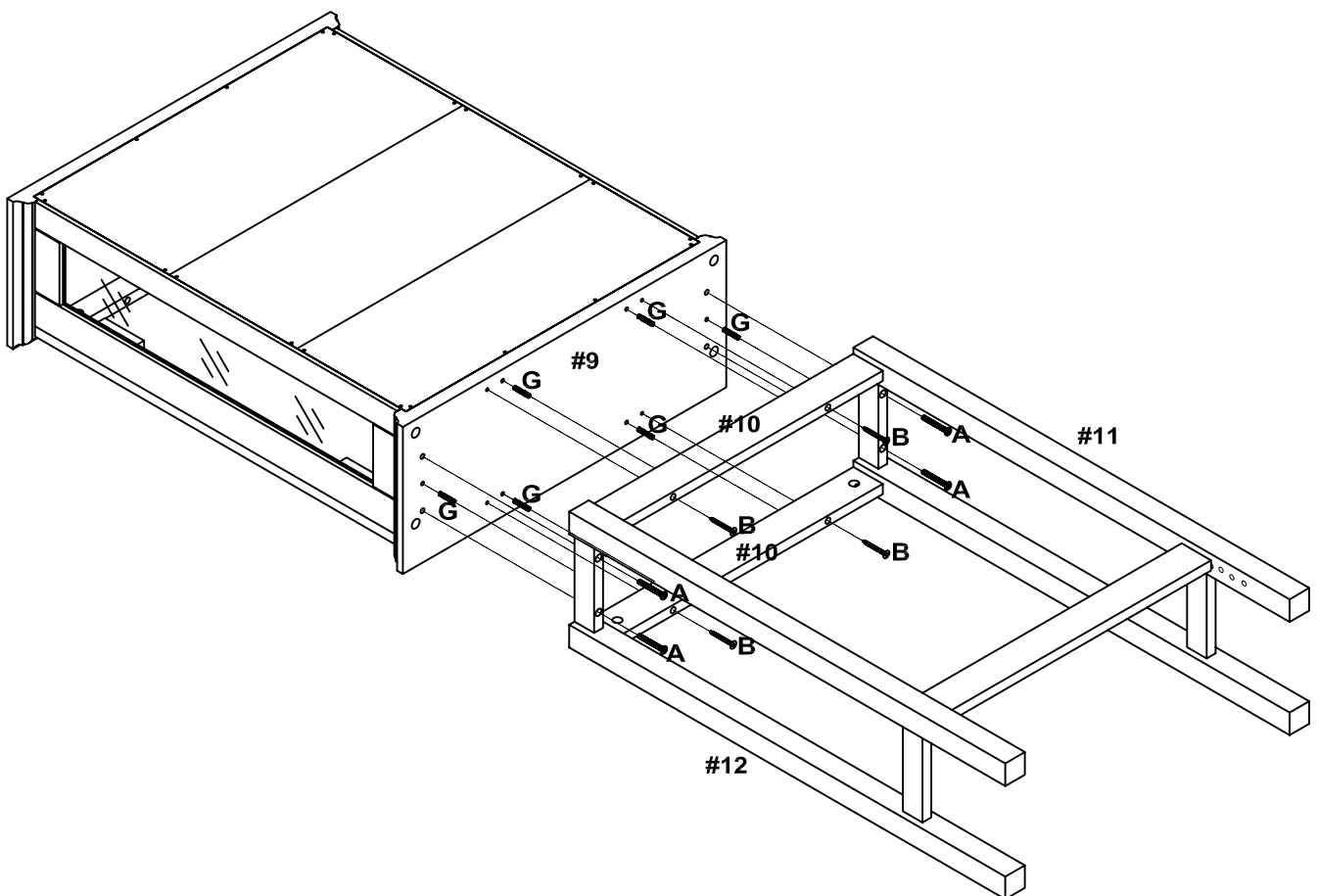

A		04
B		04
G		06

Step 10:

Attach parts 4 (2) to upper cabinet using screws D (8). Note that once the hinges are attached you should adjust the doors to correctly align as shown in the circled drawings.

Étape 10 :

Fixez les pièces 4 (2) à l'armoire supérieure à l'aide des vis D (8). Lorsque les charnières sont fixées, ajustez les portes afin de les aligner correctement, tel qu'il est illustré dans les images encadrées.

Paso 10:

Sujete las piezas 4 (2) al armario superior utilizando los tornillos D (8). Tome en cuenta que, después de sujetar las bisagras, debe ajustar las puertas para alinearlas correctamente, tal como se muestra en las imágenes en los círculos.

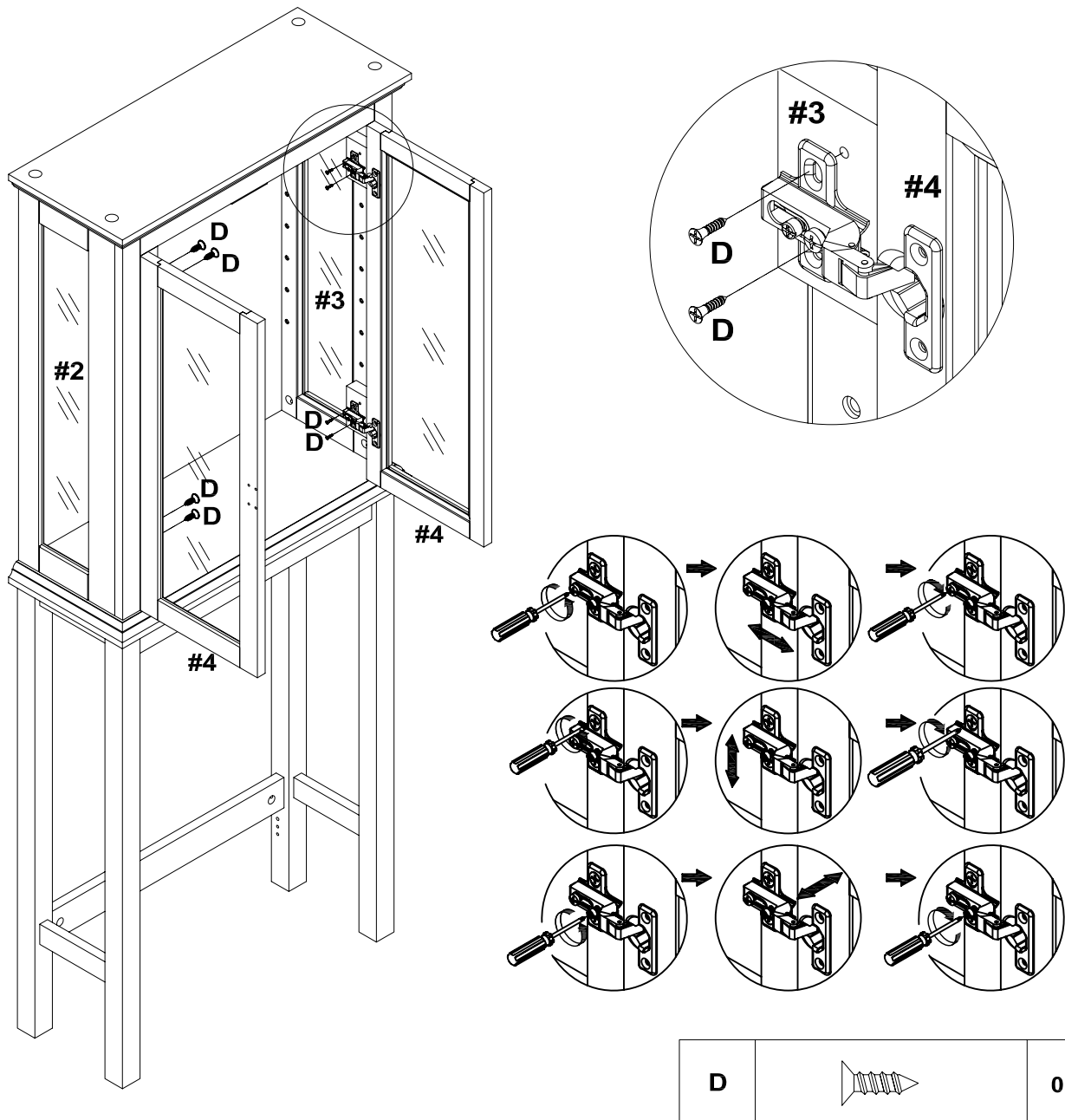

Step 11:

Select your desired shelf locations and place pins H (4) for each shelf. Place shelves on the pins.

Étape 11 :

Sélectionnez la hauteur des étagères souhaitée et placez les supports H (4) pour chaque étagère. Placez les étagères sur les supports.

Paso 11:

Seleccione la altura de las repisas y coloque los soportes H (4) para cada repisa. Coloque las repisas sobre los soportes.

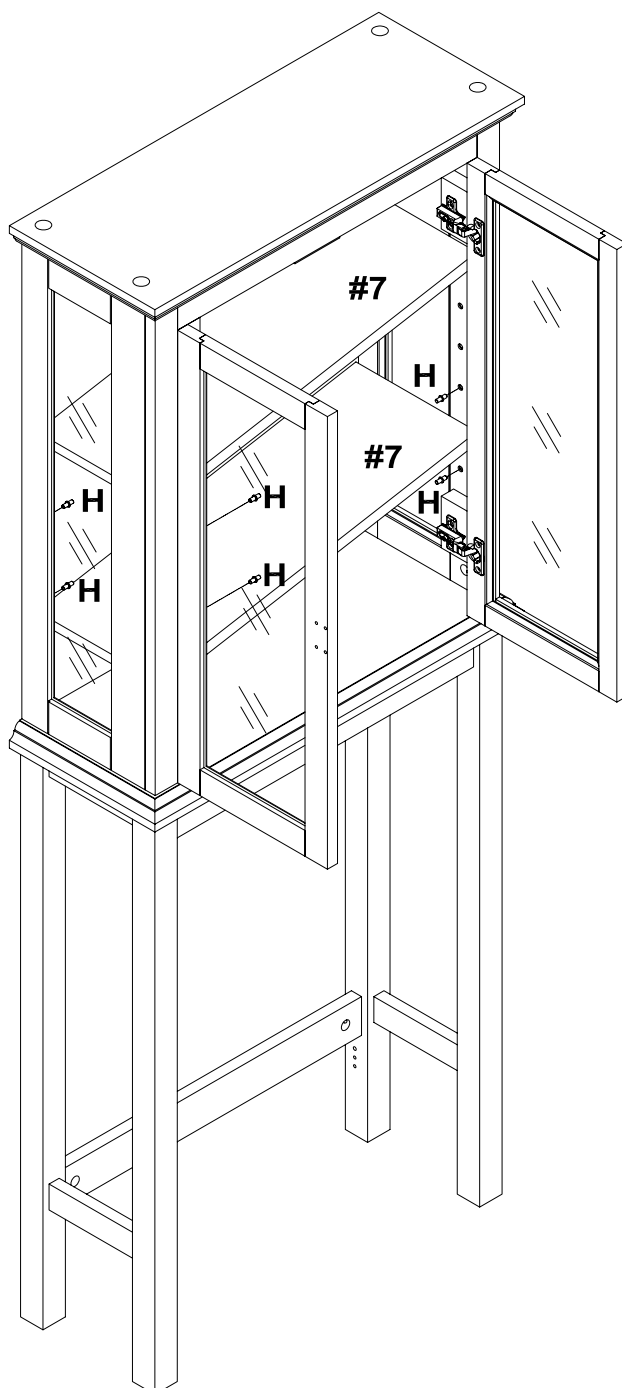



H		08
---	---	----

Step 12:
Attach I and J as shown using screws E (8).

Étape 12 :
Fixez les pièces I et J à l'aide des vis E (8).

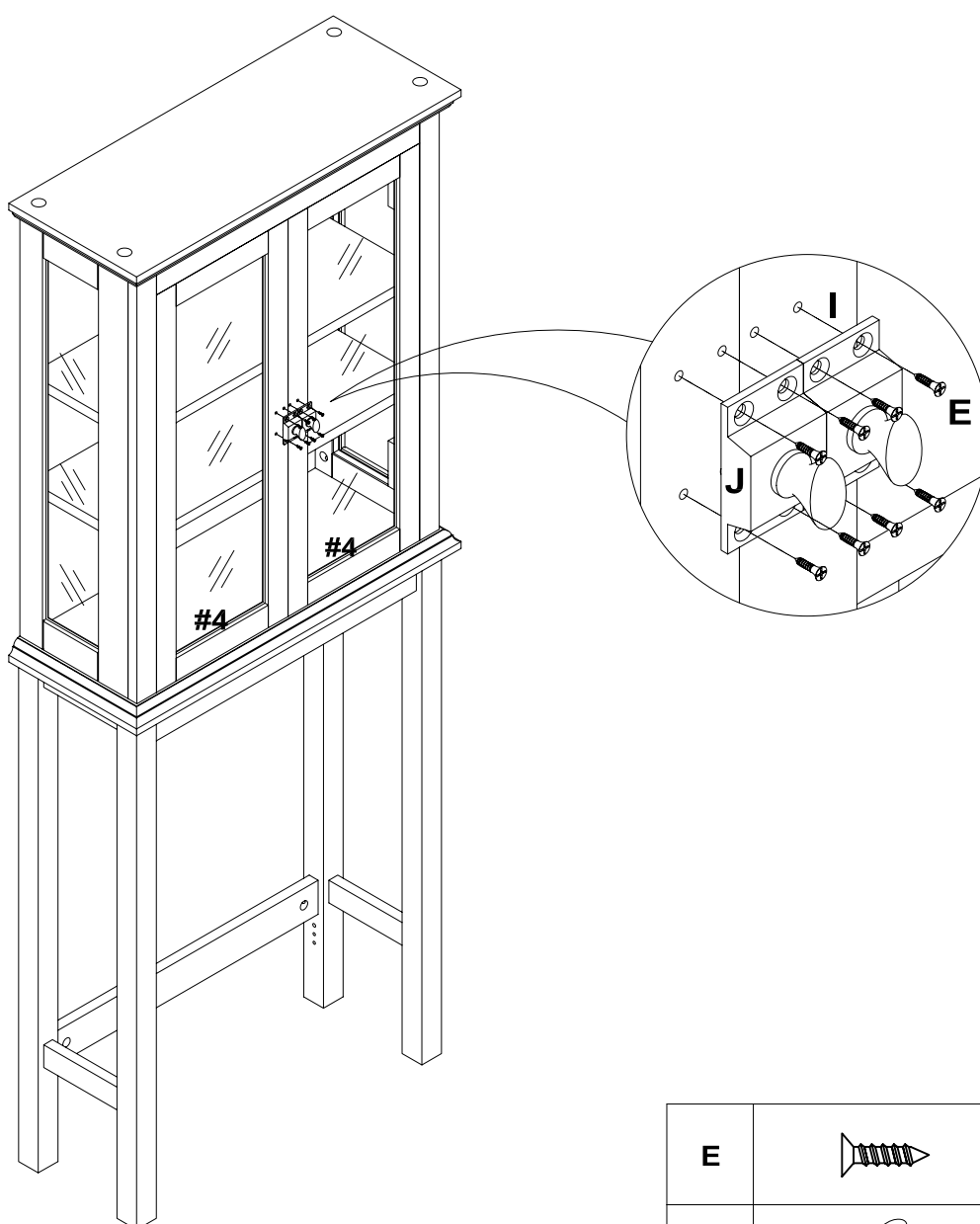
Paso 12:
Sujete las piezas I y J utilizando los tornillos E (8).

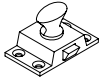
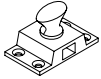

E		08
I		01
J		01

Step 13:

Attach the safety straps P (2) to the back of the cabinet using screws N (2) Note the correct direction for the strap as shown in the circled drawing. Drill a small pilot hole into your wall and then drive the wall hanger bolts O (2) in place as shown.



Étape 13 :

Fixez les courroies de sécurité P (2) au dos de l'armoire à l'aide des vis N (2). Observez l'orientation adéquate de la courroie, tel qu'il est illustré dans les images encadrées. Percez un petit trou pilote dans le mur, puis poussez en place les vis-boulons O (2), tel qu'il est illustré.

Paso 13:

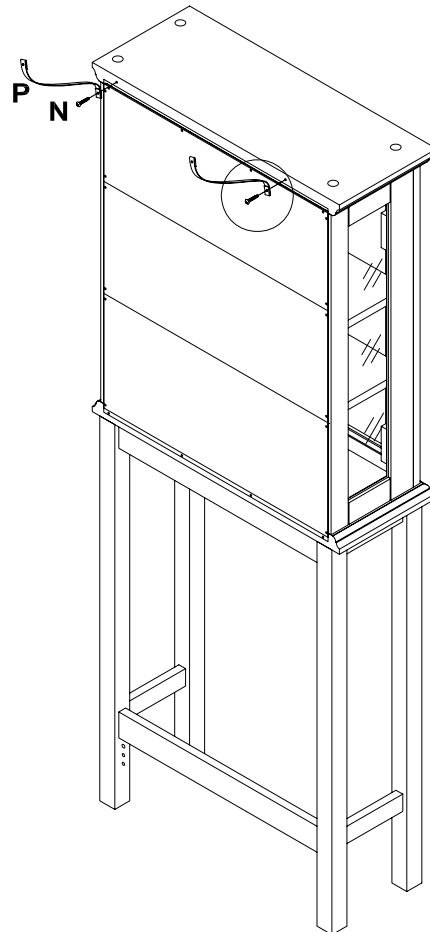
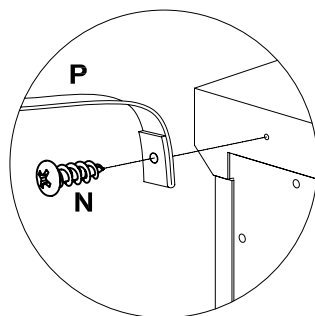
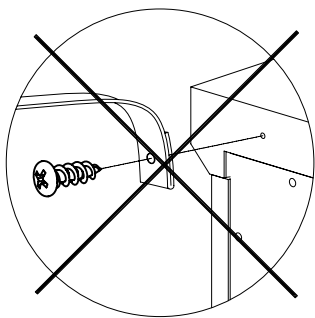
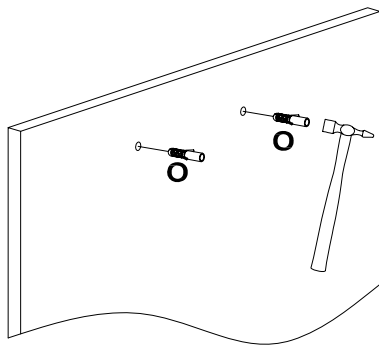
Sujete las correas de seguridad P (2) al respaldo del armario utilizando los tornillos N (2). Observe la dirección apropiada para la correa tal como se muestra en las imágenes en los círculos. Perfore un pequeño hueco piloto en la pared, luego coloque los pernos de suspensión O (2) en su lugar, tal como se muestra.

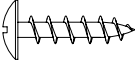

N		02
O		02
P		02

Step 14:

Secure the safety straps P (2) to the wall using screws B (2). Please NOTE the safety straps are a necessary safety feature and should be properly attached to prevent the cabinet from tipping over.

Étape 14 :

Attachez les courroies de sécurité P (2) au mur à l'aide des vis B (2). Veuillez NOTER que les courroies de sécurité sont un dispositif de sécurité nécessaire et qu'elles doivent être fixées correctement afin d'éviter que l'armoire bascule.

Paso 14:

Sujete las correas de seguridad P (2) a la pared utilizando los tornillos B (2). TOME EN CUENTA que las correas de seguridad son un dispositivo de seguridad necesario y deben estar adecuadamente abrochadas para evitar que el armario se vuelque.

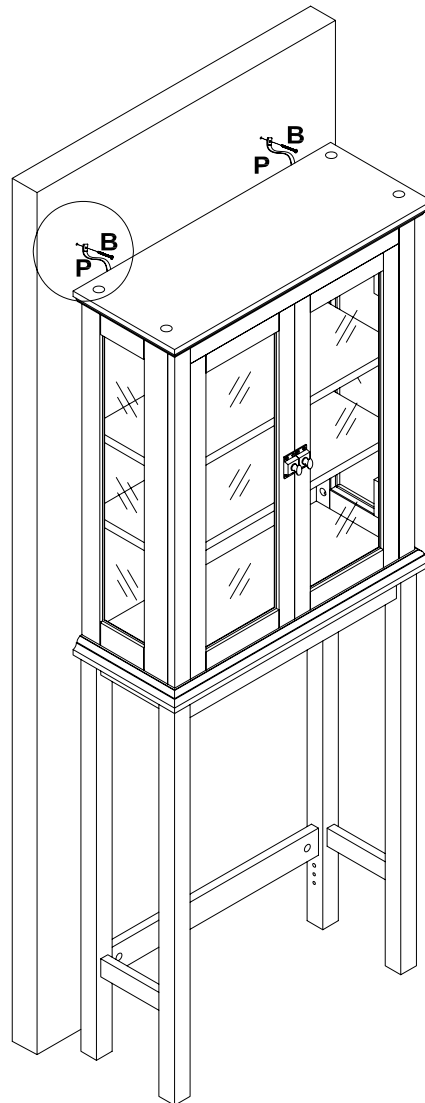
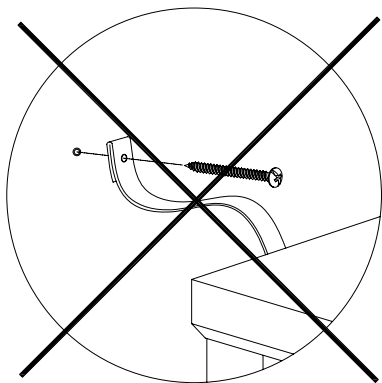
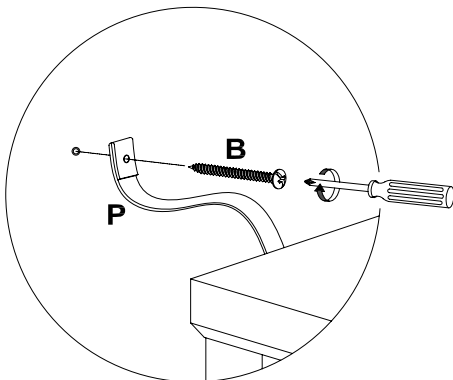

B

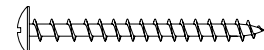

02



WARNING

Serious or fatal crushing injuries can occur from furniture tip-over. To help prevent tip-over:

- Place heaviest items in the lowest drawers.
- Unless specifically designed to accommodate, do not set TVs or other heavy objects on the top of this product.
- Never allow children to climb or hang on drawers, doors, or shelves.
- Never open more than one drawer at a time.
- Do not defeat or remove the drawer interlock system.

Use of tip-over restraints may only reduce, but not eliminate, the risk of tip-over.

This is a permanent label. Do not attempt to remove !



AVERTISSEMENT

Graves ou mortelles blessures par écrasement de meubles, vous pouvez basculer produisent:

- Placez articles les plus lourds dans les tiroirs les plus bas.
- Sauf spécialement conçu pour accueillir ne réglez pas la télévision ou d'autres objets lourds sur le dessus de ce produit.
- Ne jamais permettre aux enfants de grimper ou de se bloquer sur les tiroirs, les portes, ou des étagères.
- Ne jamais ouvrir plus d'un tiroir à la fois.
- Ne pas contourner ou supprimer le système de verrouillage de tiroir.

L'utilisation de basculer contraintes ne peut réduire, mais non éliminer, le risque de basculer.

Il s'agit d'une étiquette permanente. Ne pas essayer d'enlever !



ADVERTENCIA

Lesiones por aplastamientos graves o mortales se producen por caídas sobre un mueble:

- Coloque los objetos más pesados en los cajones más bajos.
- Menos que específicamente diseñado para dar cabida a no establezca TV u otros objetos pesados en la parte superior de esta pagina.
- Nunca permita que los niños se suban o se cuelguen de cajones, puertas o estantes.
- Nunca abra más de un cajón a la vez.
- No anule o elimine el sistema de cajones de bloqueo.

Uso de punta sobre las restricciones sólo se puede reducir, pero no eliminar, el riesgo de vuelco.

Esta es una etiqueta permanente. No intente quitar !

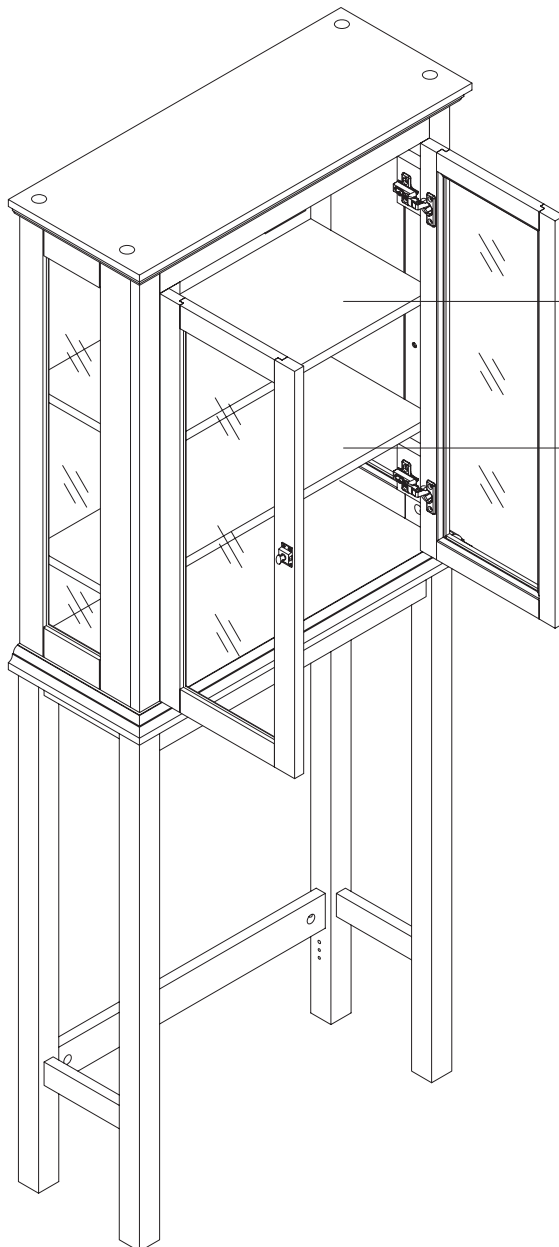

Maximum Weight 30 lbs
Poids maximum: 30 lb (13.5 kg)
Peso máximo: 30 lb (13.5 kg)

Maximum Weight 30 lbs
Poids maximum: 30 lb (13.5 kg)
Peso máximo: 30 lb (13.5 kg)

WARRANTY

GARANTIE

GARANTÍA