



Grapevine Plus Collection GRS Recycled Planter

Jardinière de la collection Grapevine Plus, plastique recyclé

Model: PL10687

PL10721

PL10688

PL10722

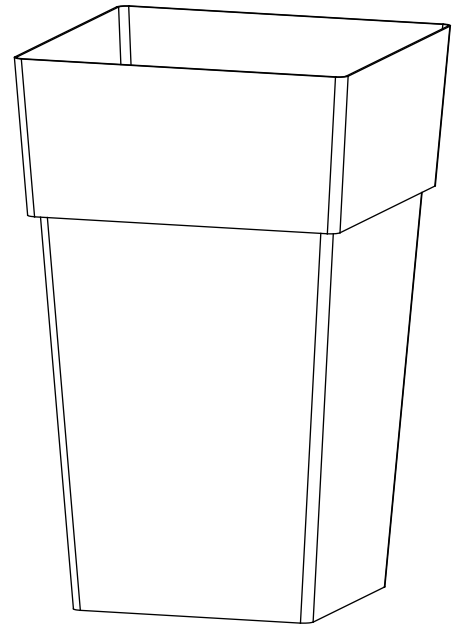

ASSEMBLY INSTRUCTIONS

1. Put the inner mat into the bucket.

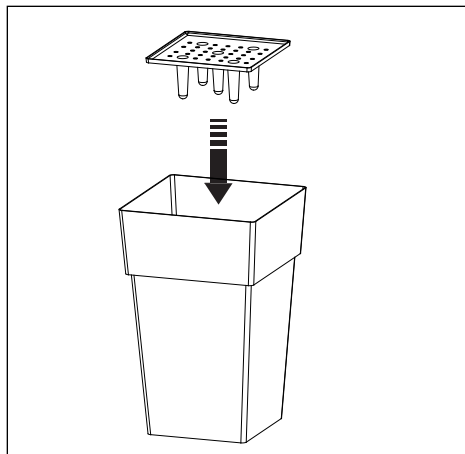

2. Place soil and plants in the bucket and water.

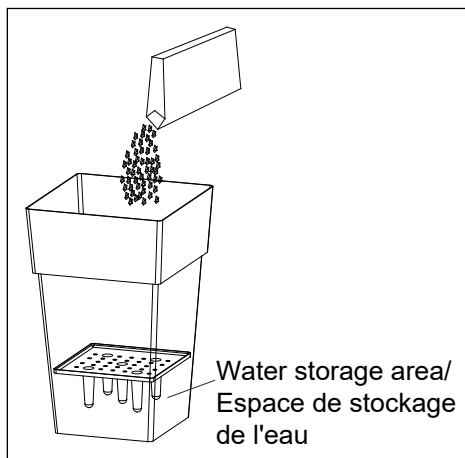

INSTRUCTIONS D'ASSEMBLAGE

1. Placer le treillis intérieur dans le pot.

2. Placez la terre et les plantes dans le pot et arrosez.



Grapevine Floor planter with water reservoir. How Does It Work?

These watering containers work on a reservoir system. There is a water storage tank, at the bottom of the container, which you fill. The soil soaks up the water from the bottom, so as long as you keep the reservoir filled, your plants get a consistent level of moisture, delivered directly to their roots.

The reservoir system makes these containers water-efficient. Because the water is stored out of the sun and wind, it evaporates slowly and with less water loss than if you sprayed water on your plants. There is also less chance of fungus and disease because you keep water off your plants' leaves by watering them directly through their roots.

Cleaning and Maintenance Tips

- To clean the planter, wipe with a soft moist cloth.
- Never use corrosive solutions/detergents, wire brushes, abrasive tools to clean the product.
- Regularly check all the components and fasteners are tightened if applicable.
- Place item in stable flooring to avoid dropping and damaging the planter.

Feedback and Customer Support

Questions, problems, missing parts? Our team is ready to help! Please contact our Customer Care team at:

Email: customercare@jrhome.com

Call: 1-800-561-5550 7:00 am- 4:00 pm PST, Monday-Friday

Visit our website: www.jrhome.com

Jardinière avec système d'auto-arrosage. Comment ça fonctionne?

Les jardinières avec auto-arrosage fonctionnent avec un système de réservoir. Au fond du contenant, il y a un réservoir d'eau qu'on remplit. Un trou de débordement permet à l'excès d'eau de s'écouler. Le sol absorbe l'eau au fond de sorte qu'aussi longtemps que le réservoir est plein, il y a un degré d'humidité constant directement au niveau des racines.

Le système de réservoir d'une jardinière avec auto-arrosage permet d'économiser l'eau. Puisque l'eau est à protégée du soleil et du vent, elle s'évapore lentement et sans perte, ce qui n'est pas le cas lorsqu'on vaporise l'eau sur la plante. Il y a également moins de risque que les plantes développent des champignons et des maladies puisque l'eau ne touche pas les feuilles et que les plantes sont arrosées par les racines.

Conseils pour le nettoyage et l'entretien

- Nettoyer la jardinière avec un linge doux et humide.
- Ne jamais utiliser de solutions corrosives et de détergents, de brosses en métal ou d'outils abrasifs pour nettoyer la jardinière
- S'assurer régulièrement que toutes les parties et les fixations sont bien fixées.
- Placer la jardinière sur une surface stable afin d'éviter le basculement et des dommages à la plante.

Commentaires et support à la clientèle

Questions, problèmes, pièces manquantes? Notre équipe est prête à vous aider! Veuillez contacter notre équipe du service à la clientèle à :

Courriel: customercare@jrhome.com

Téléphone: 1-800-561-5550 7:00 - 16:00 HNP, Monday-Friday

Visitez notre site web: www.jrhome.com

We're Social!
Follow Us



**Suivez-nous sur les
réseaux sociaux!**

IMPORTANT

For questions, concerns or problems with our product please
email our customer service department:

customercare@jrhome.com

DATED PROOF OF PURCHASE REQUIRED FOR WARRANTY SERVICE

Si vous éprouvez des difficultés ou si vous avez des questions ou des
préoccupations, prière de faire parvenir un courriel à notre service à la clientèle

customercare@jrhome.com

UNE PREUVE D'ACHAT DATÉE EST REQUISE POUR SE PRÉVALOIR DE LA GARANTIE.

WARRANTY

This product is inspected, tested and carefully packaged to minimize the chance of damage during shipment. If a part (excluding light bulbs, glass and fuses*) within one year from the date of purchase proves to be defective in material or fabrication under normal use, the part will be repaired or replaced. The Company's obligation under the warranty is to replace or repair defective parts at our discretion. Any expenses or damage resulting from the installation, removal or transportation of the product will be the responsibility of the owner and are not covered by this warranty. The owner assumes all other risks arising from the use or misuse of the product. The warranty will be void if the product damage or failure is deemed by the Company to be caused by accident, alteration, misuse, abuse, incorrect installation or removal, or connection to an incorrect power source by the owner. The Company neither assumes, nor authorizes any person or entity to assume for it any obligation or liability associated with its products. Light bulbs and fuses are not covered under this warranty. If you have any questions regarding the warranty or service, please contact us at **customercare@jrhome.com**.

Customer Service :

JR Home Products

Unit 306 - 19100 Airport Way, Pitt Meadows, BC V3Y 0E2

Toll Free : 1-800-561-5550

E-mail : **customercare@jrhome.com**

AVERTISSEMENT

Ce produit a été soigneusement inspecté, testé et emballé afin de minimiser les risques de dommages durant le transport. Si l'une des pièces (à l'exception des verres, des ampoules électriques et des fusibles*) s'avère défectueuse au niveau de sa fabrication ou de ses matériaux dans l'année qui suit la date de l'achat suite à une utilisation normale, la pièce sera réparée ou remplacée. La compagnie est tenue de réparer ou remplacer les pièces défectueuses à sa discrétion, en vertu de la garantie. Tous frais ou dommage résultant de l'installation, du démantèlement ou du transport du produit demeurent la responsabilité du client et n'est pas couvert par cette garantie. Le client assume tout autre risque résultant de l'utilisation correcte ou fautive du produit. La garantie devient nulle si la compagnie détermine que le dommage ou le mauvais fonctionnement est causé par un accident, une modification, une mauvaise utilisation, un abus, une mauvaise installation ou un mauvais démantèlement ou un branchement à une source électrique inadéquate de la part du client. La compagnie n'est pas responsable et n'autorise quiconque, personne ou entité légale, à accepter de responsabilité ou obligation en son nom, en rapport avec ses produits. * Les ampoules électriques et les fusibles ne sont pas couverts par cette garantie. Pour toute question au sujet de la garantie ou du service, contacter le service à la clientèle à : **customercare@jrhome.com**.

Service à la clientèle:

JR Home Products

Unit 306 - 19100 Airport Way, Pitt Meadows BC V3Y 0E2 Numéro

sans frais: 1-800-561-5550

Courriel: **customercare@jrhome.com**

**You MUST register your product within 30 days of
purchase to receive warranty service.**

**Registration can be completed online at
www.jrhome.com or by mailing this form.**

**Vous DEVEZ enregistrer votre produit dans les 30 jours suivant l'achat
pour bénéficier du service de garantie.**

**L'enregistrement sera complet une fois que vous aurez posté ce
formulaire ou que vous serez inscrit en ligne.**

Warranty Registration Information Form / Formulaire d'enregistrement de la garantie

Name / Nom : _____

Street / Adresse : _____

City / Ville : _____

Province / Province : _____

Postal Code / Code postal : _____

Daytime Phone # / No téléphone jour : _____

Evening Phone # / No téléphone soir : _____

E-Mail Address / Courriel : _____

Product/Produit : _____

Place of Purchase / Lieu de l'achat : _____

Date of Purchase / Date de l'achat : _____

Model # / No de modèle : _____

Serial # / Numéro de série : _____

You MUST register your product to receive
warranty service.

For warranty service, contact J&R Home
Products at the address, phone numbers listed
below within 30 days of purchase. Be sure to
have your sales receipt and original date of
purchase. All warranty service will be
coordinated by
J&R Home Products service center.

Vous DEVEZ enregistrer votre produit pour vous
prévaloir de la garantie.

Afin de faire valoir la garantie, communiquez
avec J&R Home Products à l'adresse et aux
numéros indiqués ci-dessous dans les 30 jours
suivant la date d'achat. Ayez en main votre reçu
et la date d'achat. Toutes les demandes liées
aux garanties seront traitées par le centre de
service de J&R Home Products.