



EarthMinded™

Rain Barrel Linking Kit V.2

User Guide

All parts needed to link 2 barrels together for increased water storage capacity

Materiales para conectar barriles para agua de lluvia V.2

Guía del usuario

Todas las piezas necesarias para conectar 2 barriles y aumentar la capacidad de almacenamiento de agua

Trousse de liaison pour citerne pluviale V.2

Guide de l'utilisateur

Toutes les pièces requises pour lier deux citernes ensemble pour augmenter la capacité de stockage de l'eau

1 Warnings Regarding Potential Hazards

PLEASE REFER TO HAZARD WARNINGS BOOKLET FOR MORE INFORMATION AND RETAIN THIS BROCHURE FOR FUTURE REFERENCE.

Precauciones de Seguridad

POR FAVOR CONSULTE EL CUADERNILLO DE ADVERTENCIAS PARA MÁS INFORMACIÓN Y CONSERVE ESTE FOLLETO PARA FUTURAS REFERENCIAS.

Précautions de sécurité

VEUILLEZ LIRE TOUTES LES INSTRUCTIONS ET AVERTISSEMENTS AVANT L'INSTALLATION ET CONSERVER CETTE BROCHURE POUR RÉFÉRENCE.

Drowning Hazard
Riesgo de ahogamiento
Danger de noyade



Installation Hazard
Riesgo de instalación
Danger d'installation



Electrocution Hazard
Riesgo de electrocución
Danger d'électrocution



Infestation Hazard
Riesgo de infestación
Danger d'infestation



Tipping Hazard
Riesgo de vuelco
Danger de renversement



Wear Safety Glasses
Use gafas de seguridad
Portez des lunettes de sécurité



Contamination Hazard
Riesgo de contaminación
Danger de contamination



Wear Safety Gloves
Use guantes de seguridad
Portez des gants de sécurité



2 Contents / Contenidos / Contenu

1. Fill Hose / Manguera de llenado / Boyau de remplissage
2. Hose Seal (2)* / Sello para manguera (2)* / Joint flexible (2)*
3. Hole Saw (1-1/2") / sierra perforadora (38 mm) / Scie cylindrique (38 mm)
4. User Guide / Guía del usuario / Guide de l'utilisateur
5. Hazard Warnings Booklet / Librete de las advertencias del peligro / Brochure d'avertissements

The cutting edge of the hole saw is sharp and presents a hazard. It must be used only as directed in this User Guide.

El borde de corte de la sierra perforadora es filoso y constituye un riesgo. Debe utilizarse sólo como se indica en esta Guía del usuario.

Le bord de coupe de la scie cylindrique est tranchant et représente un danger. Elle ne doit être utilisée que selon les directives se trouvant dans ce guide d'utilisation.

Tools Needed / Herramientas necesarias / Outils nécessaires

1. Pencil / Lápiz / Crayon
2. Beam level / Nivelador / Niveau à bulle
3. Measuring tape or ruler / Cinta métrica o regla / Ruban à mesurer ou règle
4. Drill / Taladro / Perceuse
5. Safety glasses / Gafas de seguridad / Lunettes de sécurité
6. Safety gloves / Guantes de seguridad / Gants de sécurité

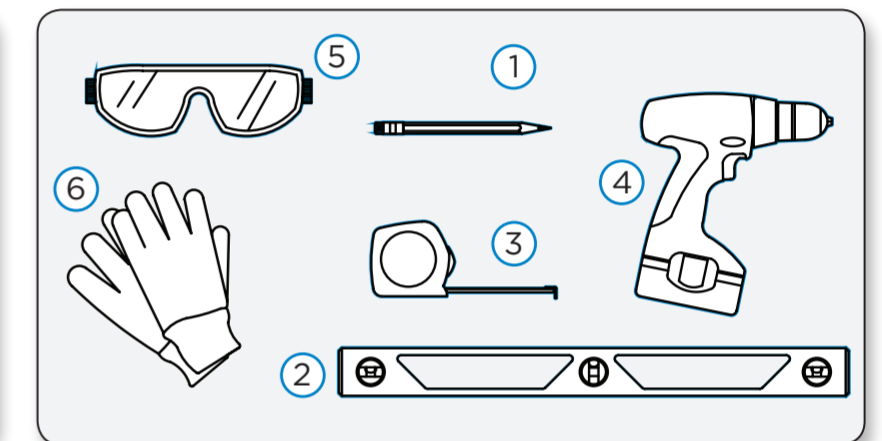
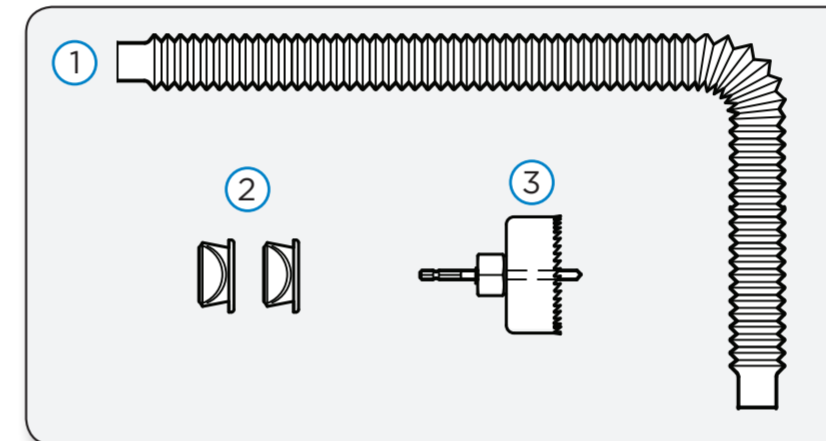

3 Marking the Barrels

Place the barrel to be linked in the desired position next to the existing barrel and extend the fill hose to reach between the two barrels.

Mark the location for the hose inlet on the rim of both barrels. Locate the mark on a smooth surface free of features that may impede drilling the hole. The inlet should be at least 3" (80 mm) from the top rim of the barrel. Mark the location of the water inlet on the second barrel.

Marcado de los barriles

Coloque el barril que desea conectar en la posición deseada, junto al barril existente, y tienda la manguera de llenado para que haga contacto con los dos barriles.

Marque en el borde de ambos barriles el lugar para la toma de la manguera. La marca debe efectuarse en una superficie lisa, sin características que impidan practicar el orificio. La toma de la manguera debe perforarse al menos a 80 mm (3 pulgadas) del borde superior del barril. Marque el lugar para la toma de agua en el segundo barril.

Marquage des citernes

Placez la citerne à relier à l'endroit désiré à côté de la citerne existante et faites passer le tuyau de remplissage entre les deux citernes.

Marquez l'emplacement de l'entrée du tuyau sur le bord de chaque citerne. Faites la marque sur une surface lisse sans obstacles qui pourraient rendre le perçage plus difficile. L'entrée doit être à au moins 80 mm (3 po) du bord supérieur de la citerne. Indiquez également l'emplacement de l'entrée d'eau sur la seconde citerne.

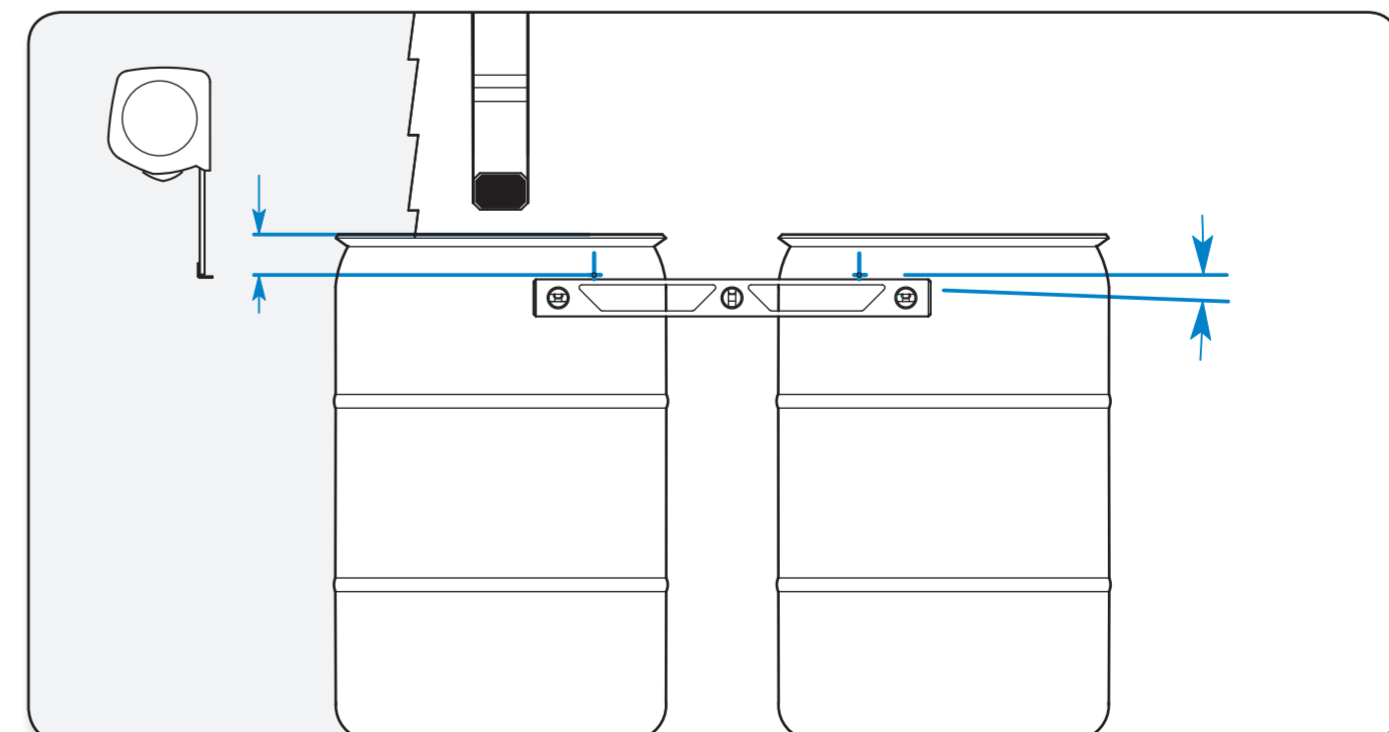

Note: make sure that the water outlet is below the level of any overflow hose already fitted to your barrel.

Nota: asegúrese de que la salida de agua esté por debajo del nivel de la manguera de desbordamiento que ya está instalada en el barril.

Remarque : assurez-vous que la sortie d'eau soit en dessous du niveau de tout tuyau de débordement déjà présent sur votre citerne.

4 Drilling the water seal hole

CHECK BEFORE DRILLING: The inlet on the second barrel must be level to or slightly below the level on the first barrel. Use a level between marks to check for level, or that there is a slight downward slope to the second barrel.

1. Using the 1.5" (38 mm) hole saw (included), drill a hole in each barrel where marked, holding the drill firmly with both hands. Remove the plastic cutout from the saw cup after each drilling.

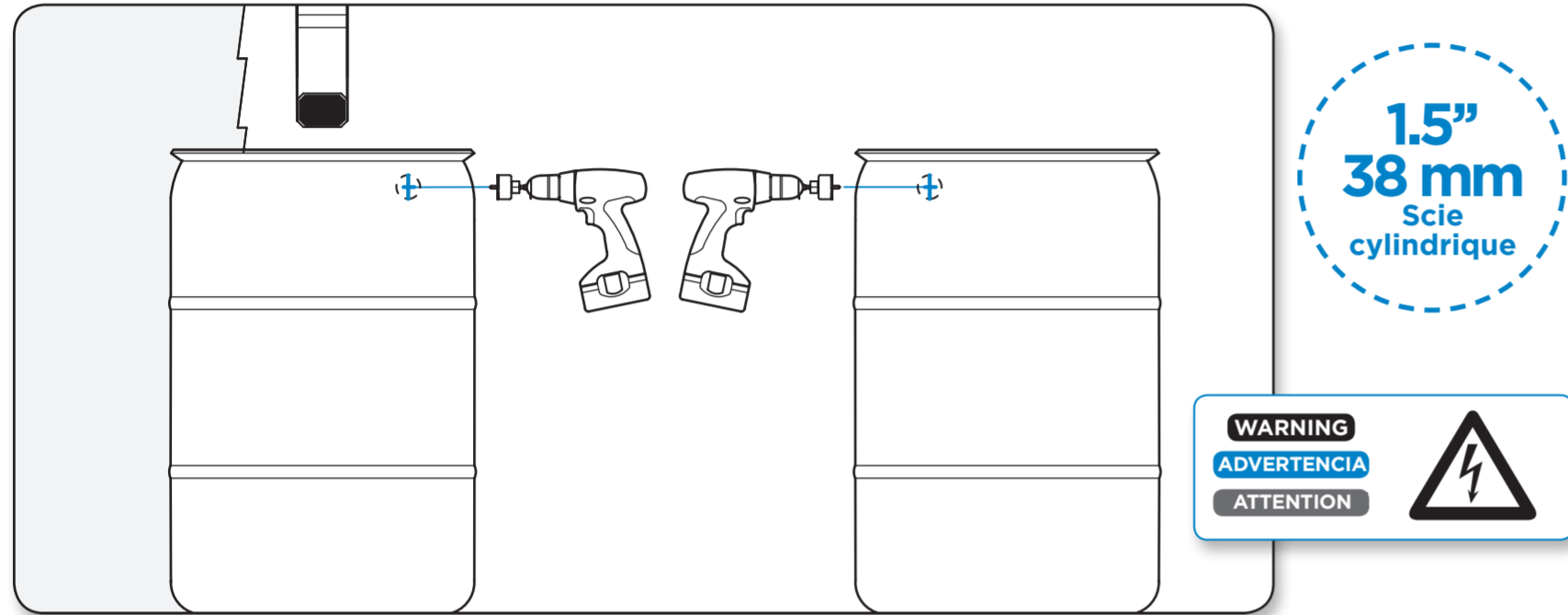

Perforación del orificio para el sello

REVISE ANTES DE PERFORAR: La toma en el segundo barril debe estar a ras o ligeramente por debajo del nivel de la toma en el primer barril. Coloque un nivel entre las marcas para verificar si están a ras o si existe un ligero declive descendente hacia el segundo barril.

1. Utilice la sierra perforadora de 38 mm incluida para practicar un orificio donde hizo la marca en cada barril; sujete el taladro firmemente con ambas manos. Quite el recorte de material plástico del accesorio de la sierra después de perforar cada orificio.

Perçage du trou du siphon

VÉRIFIER AVANT DE PERCER : L'entrée sur la deuxième citerne doit être au même niveau ou légèrement en dessous du niveau d'eau de la première. Utilisez un niveau entre les marques pour vous assurer qu'elles sont sur le même axe horizontal ou qu'il y a une légère pente en direction de la deuxième citerne.

1. En utilisant la scie-cloche de 38 mm, faites un trou dans chaque citerne aux endroits indiqués en tenant la perceuse fermement à deux mains. Retirez le plastique découpé avec la scie après chaque trou.

6 Installing the fill hose

Insert the (2) cuff ends of the fill hose into the seals.

Adjust the hose to eliminate sagging and provide the straightest connection between barrels.

An overflow drain hose should be fitted to either barrel to drain off excess away from the foundation.

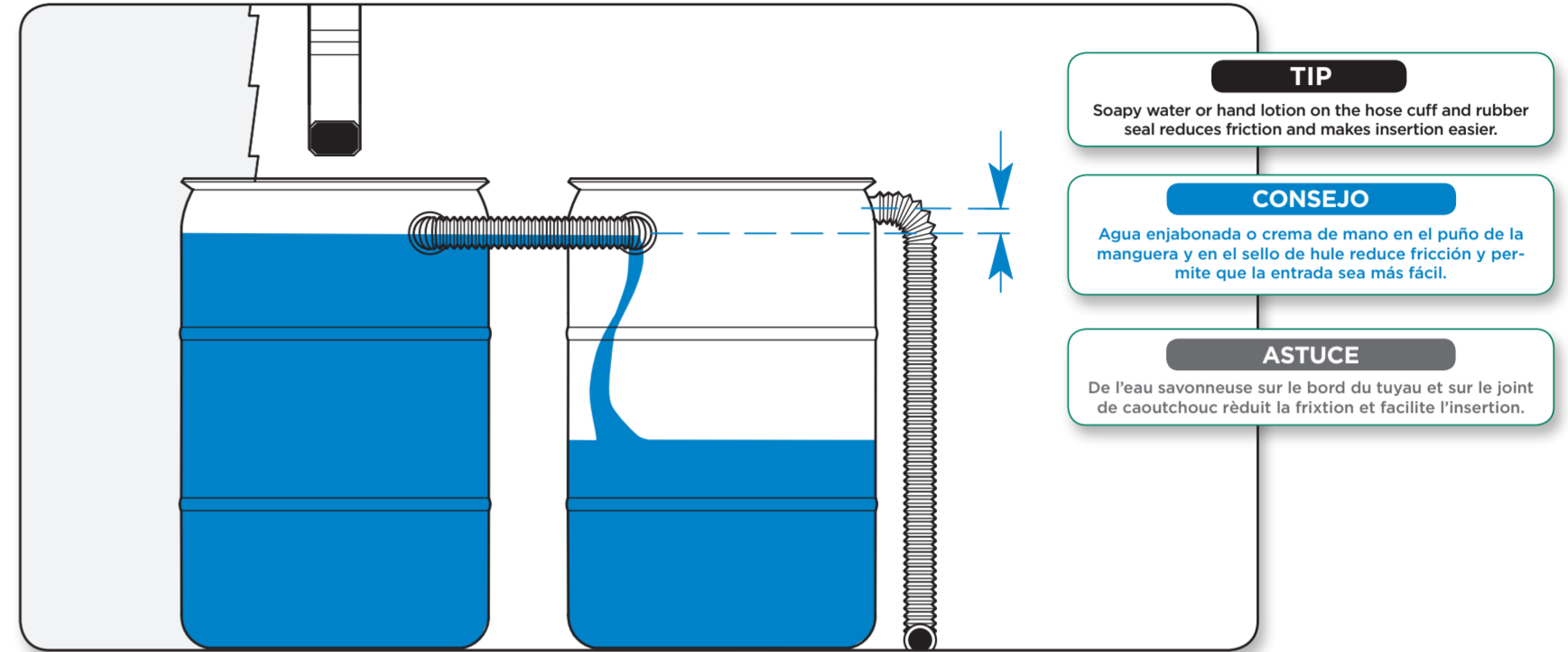

Instalación de la manguera de llenado

Introduzca los dos (2) extremos de la manguera de llenado en los sellos.

Ajuste la manguera para tensarla a fin de que la conexión entre los barriles sea lo más recta posible.

Debe instalar una manguera de desagüe de desbordamiento en cada barril para escurrir el excedente de agua de los cimientos.

Installation du tuyau de remplissage

Insérez les (2) manchons du tuyau de remplissage dans les siphons.

Ajustez le tuyau afin d'éviter qu'il ne pende; le raccord entre les citernes doit être aussi droit que possible.

Un tuyau de débordement doit être installé sur l'une ou l'autre des citernes afin de diverger l'excédent.

5 Installing the water seal

Insert the water seal into the hole. The seal can be crimped to make insertion easier.

Push the hose seal in until it sits flat against the barrel.

Instalación del sello

Introduzca el sello en el orificio. Puede plegarlo para insertarlo con más facilidad.

Lleve el sello para la manguera hacia dentro, hasta que descansa plano contra el barril.

Installation du siphon

Insérez le siphon dans le trou. Vous pouvez plier le tuyau pour l'insérer plus facilement si nécessaire.

Faites entrer le tuyau du siphon jusqu'à ce qu'il soit à plat contre la paroi de la citerne.

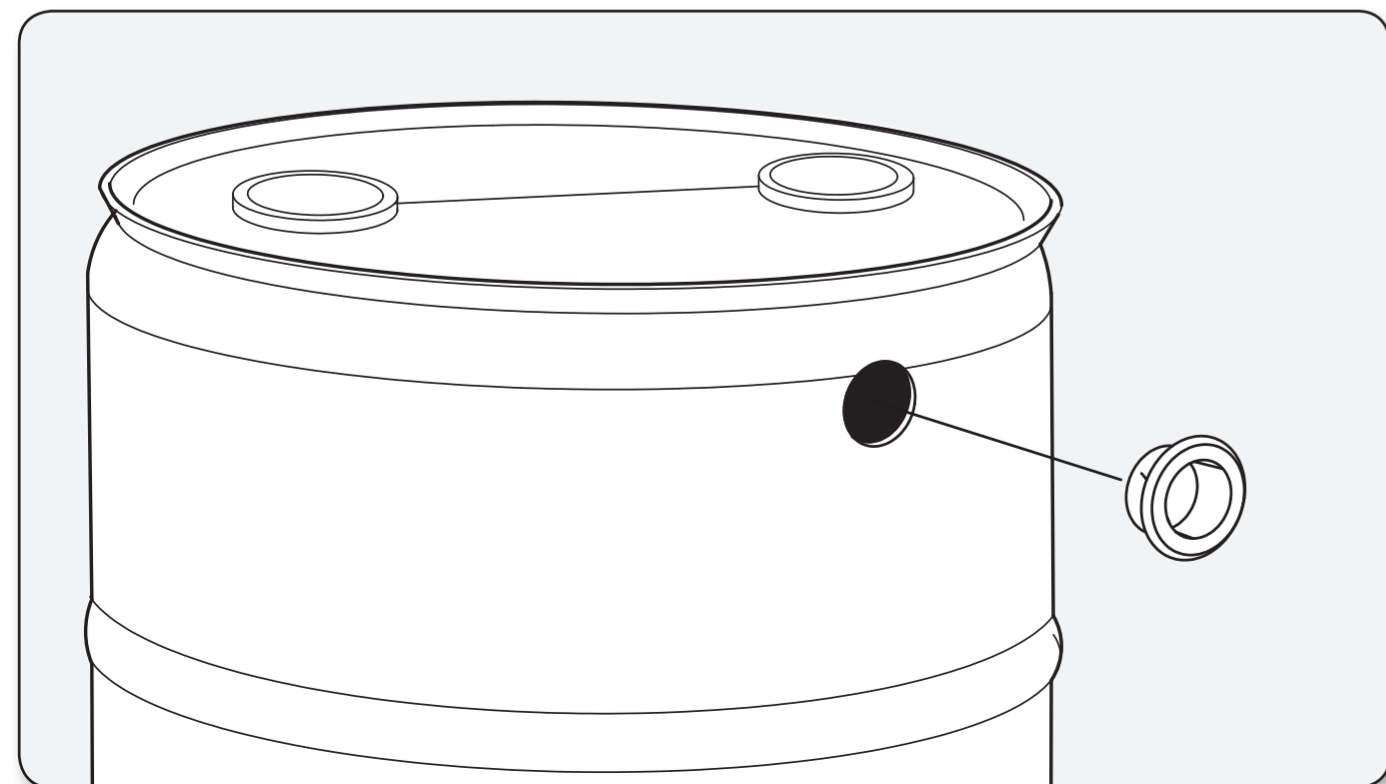

7 Troubleshooting

The second barrel does not fill.

1. Make sure that the water inlet on the linked barrel is lower than the first barrel
2. No point of the hose can be raised above the outlet on the first barrel. The hose must be level or sloping downward to the second barrel.
3. Make sure that your barrel does not have an overflow drain that is lower than the linking hose.
4. Make sure that both ends of the hose are properly inserted into the seals.
5. Check that there is no obstruction or damage to the hose.

The first or second barrel overflows.

1. Make sure that your barrel has a functioning overflow hose.

Replacement parts can be purchased at www.earthminded.com/consumers/products/parts

Diagnóstico de problemas

El segundo barril no se llena.

1. Asegúrese de que la toma de agua del barril conectado esté por debajo de la toma de agua del primer barril.
2. Ningún punto de la manguera puede estar por encima de la salida del primer barril. La manguera debe estar a ras o tener un declive descendente hacia el segundo barril.
3. Asegúrese de que el desagüe de desbordamiento del barril esté por debajo de la manguera de conexión.
4. Asegúrese de que ambos extremos de la manguera estén correctamente introducidos en los sellos.
5. Confirme que la manguera no presente obstrucciones y que no esté dañada.

Desborda el primer barril o el segundo barril.

1. Asegúrese de que la manguera de desbordamiento del barril funcione correctamente.

Puede adquirir piezas de repuesto en www.earthminded.com/consumers/products/parts

Problèmes courants

La deuxième citerne ne se remplit pas.

1. Assurez-vous que l'entrée d'eau sur le baril relié soit plus basse que le niveau du premier baril.
2. Aucune partie du tuyau ne peut être levée plus haut que la sortie de la première citerne. Le tuyau doit être droit ou en pente vers la deuxième citerne.
3. Assurez-vous que votre citerne ne possède pas un drain anti-débordement situé plus bas que le tuyau de raccordement.
4. Assurez-vous que les deux extrémités du tuyau soient correctement insérées dans les siphons.
5. Vérifiez que le tuyau ne soit pas bouché ou endommagé.

La première ou la deuxième citerne déborde.

1. Assurez-vous que la citerne possède un tuyau de débordement.

Pour commander des pièces de rechange, visitez www.earthminded.com/consumers/products/parts