







# METAL NESTING TABLES WITH 8MM TEMPERED GLASS TOP, TWO PER CARTON

Examine all packaging material for small parts that may have come loose during shipment. Periodic checks are recommended to insure that all components are in proper position, tight and free from damage. Keep this assembly instruction for future reference. Adult assembly is required. This product is designed for residential use only.

## HARDWARE LIST

- A (4) 1/4" x 15mm Allen Bolts
- B (4) Spring Washers
- C (4) Flat Washers
- D (16) Sunk Bolts
- E (1) Allen Wrench
- F (8) Glass Pads

PART	QTY	HARDWARE	PART	QTY	HARDWARE
A	4		B	4	
C	4		D	16	
E	1		F	8	

## PARTS LIST

- G (2) Small Leg Panels
- H (2) Medium Leg Panels
- I (1) Small Metal Brace
- J (1) Medium Metal Brace
- K (1) Small Table Frame
- L (1) Medium Table Frame
- M (1) Small Glass Top
- N (1) Medium Glass Top

### STEP 1 - Figure 1

Begin assembly by attaching Small Metal Brace (I) between Small Leg Panels (G) using 1 Allen Bolt (A), 1 Spring Washer (B) and 1 Flat Washer (C) per panel.

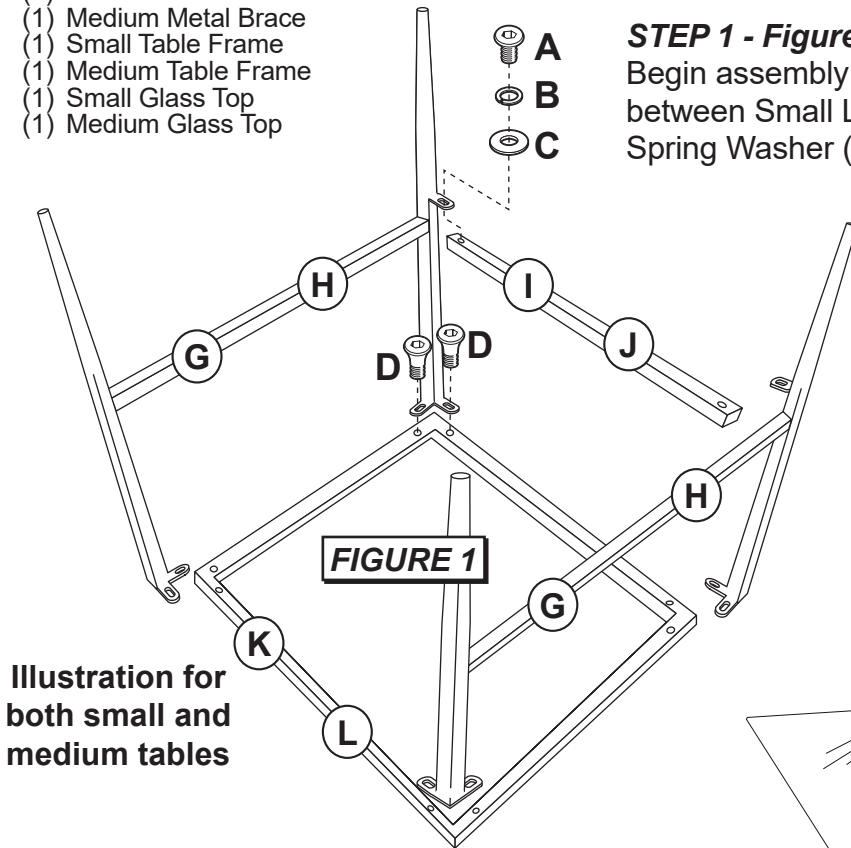

Illustration for both small and medium tables

### STEP 2 - Figure 1

Attach Small Leg Panels (G) to Small Table Frame (K) using 2 Sunk Bolts (D) per leg.

### STEP 3 - Figure 1

Repeat steps 1 and 2 for Medium Table using Medium Leg Panels (H), Medium Metal Brace (J) and Medium Table Frame (L). Tighten all bolts with Allen Wrench (E) provided.

### STEP 4 - Figure 2

Attach Glass Pads 4 (F) to each table.

### STEP 5 - Figure 2

Carefully set Small Glass Top (M) and Medium Glass Top (N) onto the Glass Pads (F).

### STEP 6 - Figure 2

Slide Small Table under Medium Table for storage. The assembly is now complete.

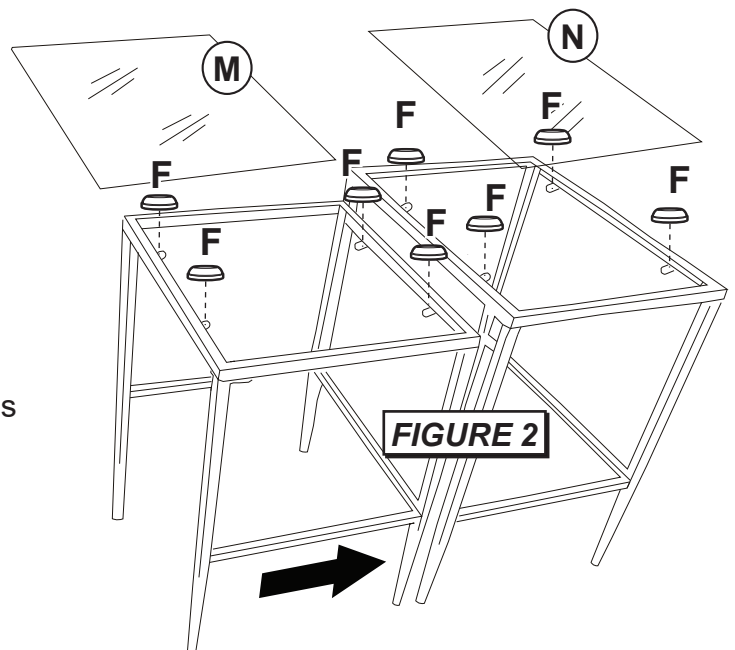

# MESAS DE ENSALADA DE METAL CON TAPA DE CRISTAL TEMPERADA DE 8MM, DOS POR CARTÓN







Examine el material de embalaje en busca de piezas pequeñas que puedan haberse aflojado durante el transporte. Se recomienda realizar verificaciones periódicas para asegurar que todos los componentes estén en la posición correcta, apretados y libres de daños. Guarde estas instrucciones de ensamblaje para referencias futuras. El ensamblaje debe ser realizado por un adulto. El producto de los muebles está diseñado sólo para uso residencial.

## LISTA DE HERRAJE

- A (4) Tornillos Allen de 1/4" x 15mm
- B (4) Arandelas de muelle
- C (4) Arandelas planas
- D (16) Perno de casquillo hundido
- E (1) Llave Allen
- F (8) Almohadillas para el vidrio

## LISTA DE PIEZAS

- G (2) Paneles pequeños de la pata
- H (2) Paneles medianos de la pata
- I (1) Abrazadera pequeña de metal
- J (1) Abrazadera mediana de metal
- K (1) Marco pequeño de la mesa
- L (1) Marco medianos de la mesa
- M (1) Tapa de vidrio pequeña
- N (1) Tapa de vidrio mediana

PIEZA	CANT	HERRAJE	PIEZA	CANT	HERRAJE
A	4		B	4	
C	4		D	16	
E	1		F	8	

### PASO 1 - Imagen 1

Comience el ensamblaje uniendo la Abrazadera pequeña de metal (I) entre los paneles pequeños de la pata (G) utilizando 1 tornillo de Allen (A), 1 arandela de muelle (B) y 1 arandela plana (C) por cada panel.



Ilustración para la mesa pequeña y mediana

### PASO 2 - Imagen 1

Adjunte los paneles pequeños de la pata (G) al marco pequeño de la mesa (K) con 2 tornos de casquillo hundido (D) en cada pata.

### PASO 3 - Imagen 1

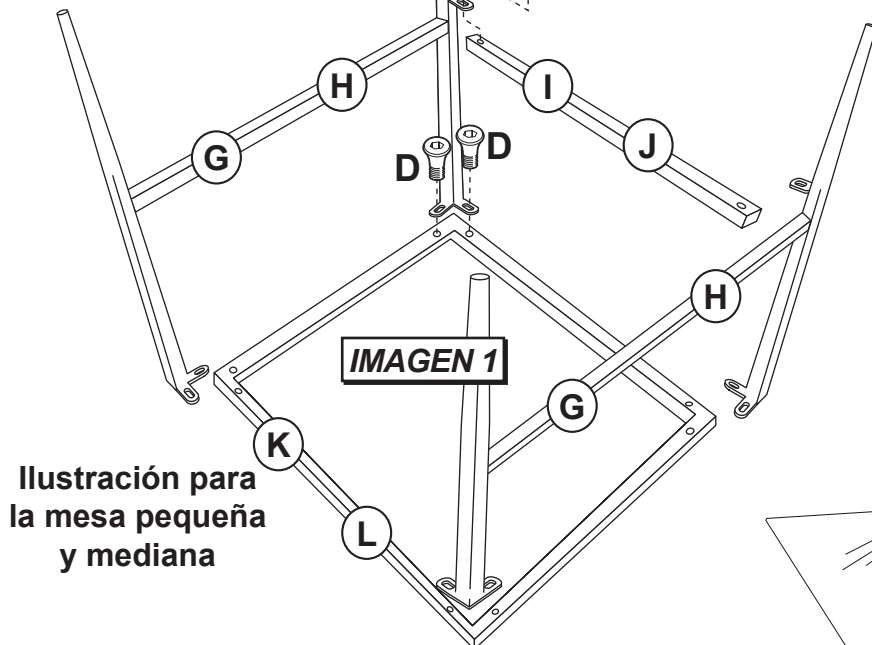
Repita los pasos 1 y 2 para la mesa mediana utilizando los paneles medianos de la pata (H), la abrazadera mediana de metal (J) y el marco mediano de la mesa (L). Apreté todos los tornillos con la llave Allen (E), incluida.

### PASO 4 - Imagen 2

Adjunte 4 almohadillas para el vidrio (F) a cada mesa.

### PASO 5 - Imagen 2

Coloque la tapa de vidrio pequeño (M) y la tapa de vidrio mediano (N) cuidadosamente sobre las almohadillas para el vidrio (F).

### PASO 6 - Imagen 2

Deslice la mesa pequeña debajo de la mesa mediana para ahorrar espacio. El ensamblaje está concluido.

