

Assembly | Asambla | Assemblage

PO# 160013/160021/160049

Customer service | Servicio al cliente | Service clientèle: 800.633.5096 / 972.869.0111

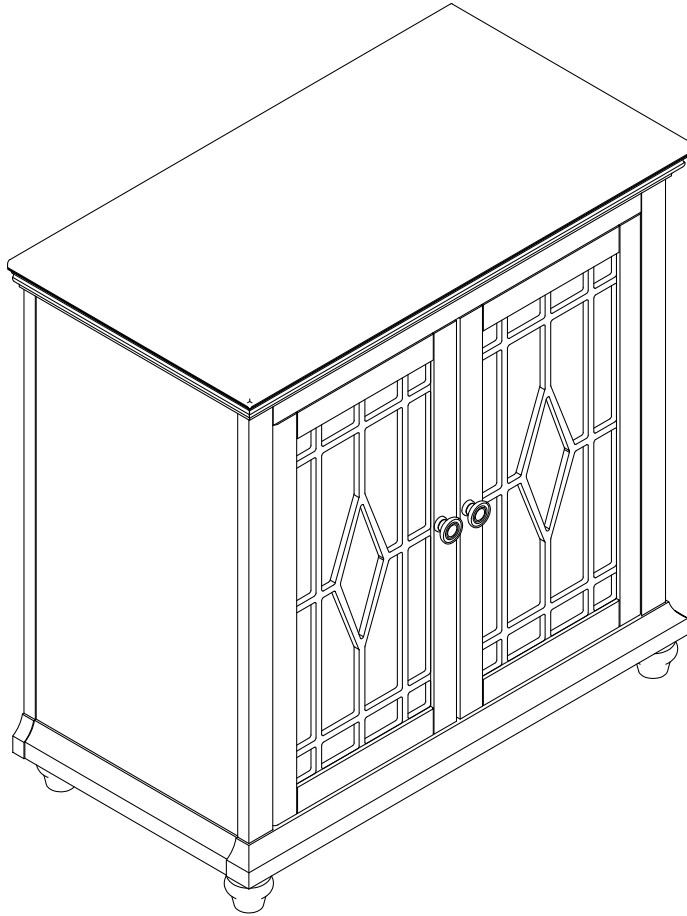

Product number | Número de producto | Numéro de produit

CH430928/CH430901/CH430916

Thank you for your purchase! | ¡Gracias por tu compra! | Merci pour votre achat!

Assembly | Asamblea | Assemblage

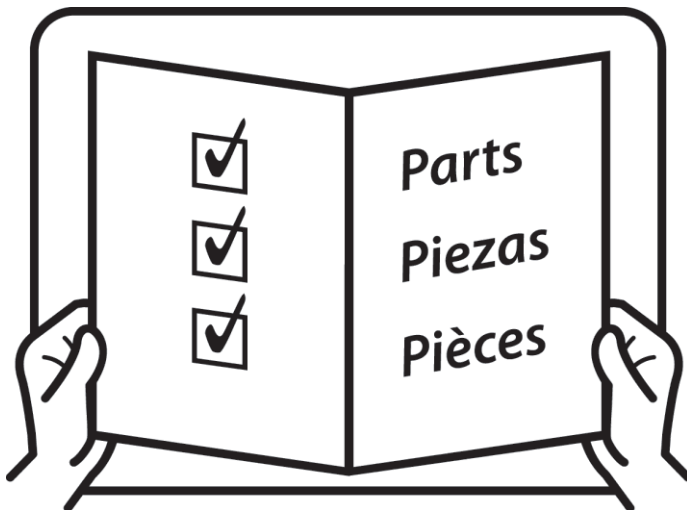
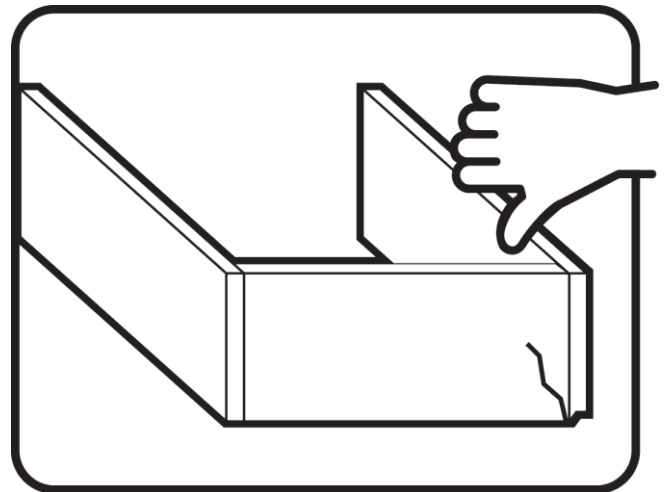
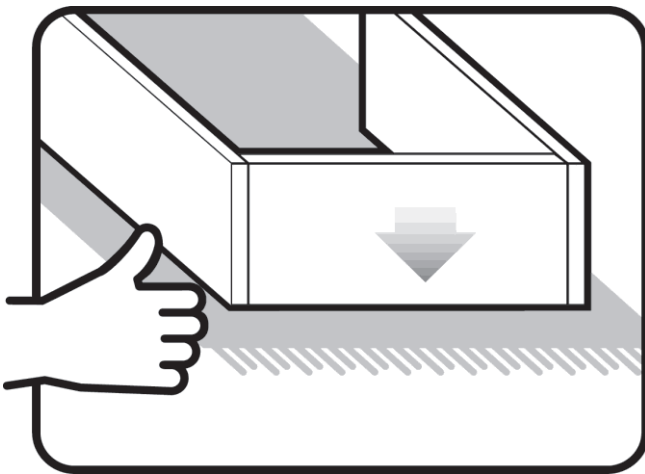
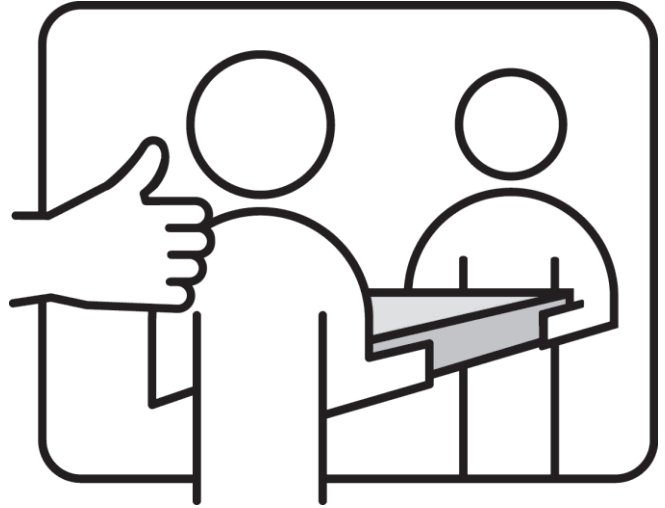
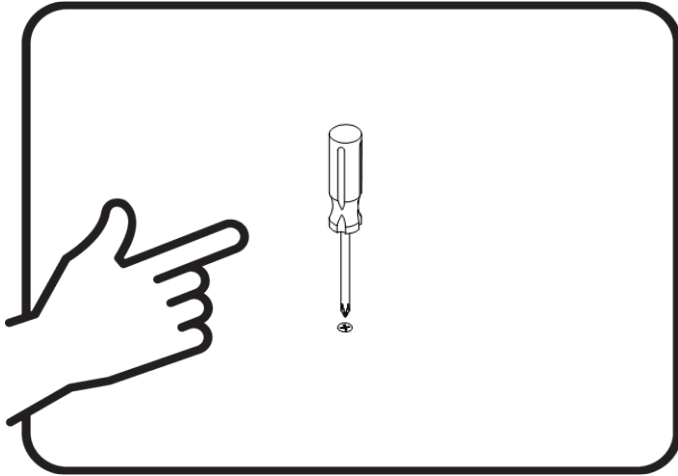

Assembly | Asamblea | Assemblage

Techniques | Técnicas | Techniques



Care | Cuidado | Entretien



Safety | Seguridad | Sécurité



Note! | ¡Nota! | Remarque!





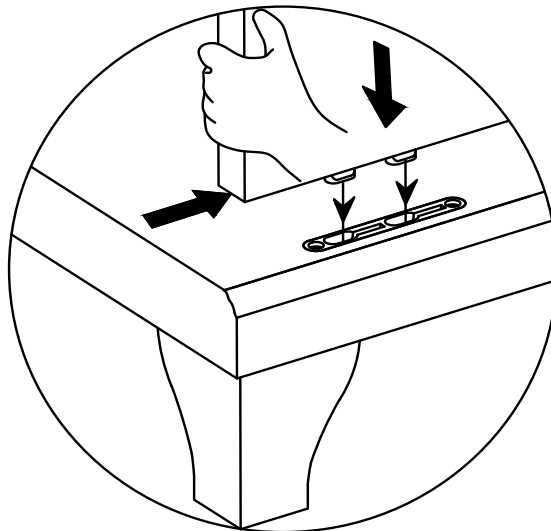

Hardware | Quincaillerie | Ferrería

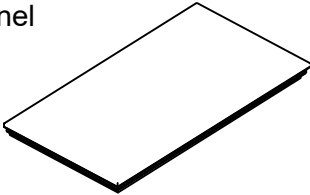
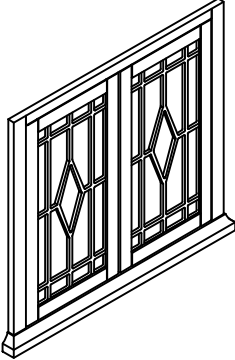
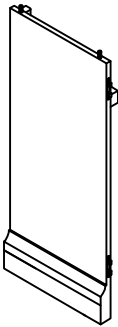
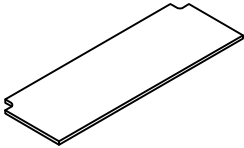
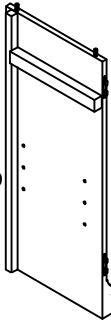
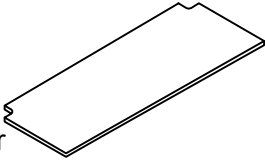
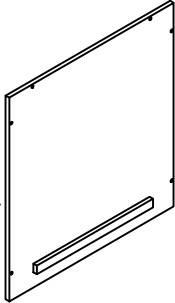
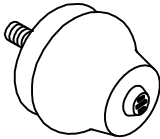

Assembly | Asambla | Assemblage

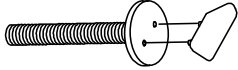
| | |
|--|---|
| <p>(A)</p> <p>X1 Top panel X1 Techo X1 Le toit</p>  | <p>(E)</p> <p>X1 Front frame X1 Placa in feruor X1 Plaque de fond</p>  |
| <p>(B)</p> <p>X1 Left side panel X1 Panel izquierdo X1 Panneau gauche</p>  | <p>(F)</p> <p>X1 Adjustable shelf X1 Etageres X1 Es tante ajustable</p>  |
| <p>(C)</p> <p>X1 Right side panel X1 Panel lateral derecho X1 Panneau lateral droit</p>  | <p>(G)</p> <p>X1 Bottom panel X1 Panneau inferieur X1 Panel inferio</p>  |
| <p>(D)</p> <p>X1 Back panel X1 Placa posterior X1 Fond de panier</p>  | <p>(H)</p> <p>X4 Legs X4 Jambes X4 Piernas</p>  |

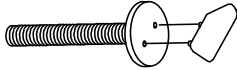
Assembly | Asamlea | Assemblage

| | |
|---|--|
| <p>1</p> <p>X6 Bolt Ø1/4"x32mm X6 Perno Ø1/4"x32mm X6 Boulon Ø1/4"x32mm</p>  | <p>5</p> <p>X4 Knob X4 Mancjar X4 Poignee</p>  |
| <p>2</p> <p>X4 Bolt Ø1/4"x23mm X4 Perno Ø1/4"x23mm X4 Boulon Ø1/4"x23mm</p>  | |
| <p>3</p> <p>X4 Shelft support Ø6*29*17*13mm X4 Soprte laminado Ø6*29*17*13mm X4 Support en stratifie Ø6*29*17*13mm</p>  | |
| <p>4</p> <p>X4 Handle screw Ø5/32"x22mm X4 Tornillo de la manija Ø5/32"x22mm X4 Vis de poignee Ø5/32"x22mm</p>  | |

Assembly | Asambla | Assemblage

1

Lay down the L/R side panels and Front Frame(Part B&C&E) On a soft floor. Screw the Legs (Part M) into the bottom of panels in the clockwise direction.

Posez les panneaux latéraux gauche/droite et le cadre avant (Partie B&C&E) sur un sol doux. Vissez les pieds (Partie M) en bas des panneaux dans le sens horaire.

Colocar los paneles laterales izquierdo/derecho y el marco frontal (Parte B&C&E) sobre un suelo blando. Atornilla las patas (Parte M) en la parte inferior de los paneles en sentido horario.

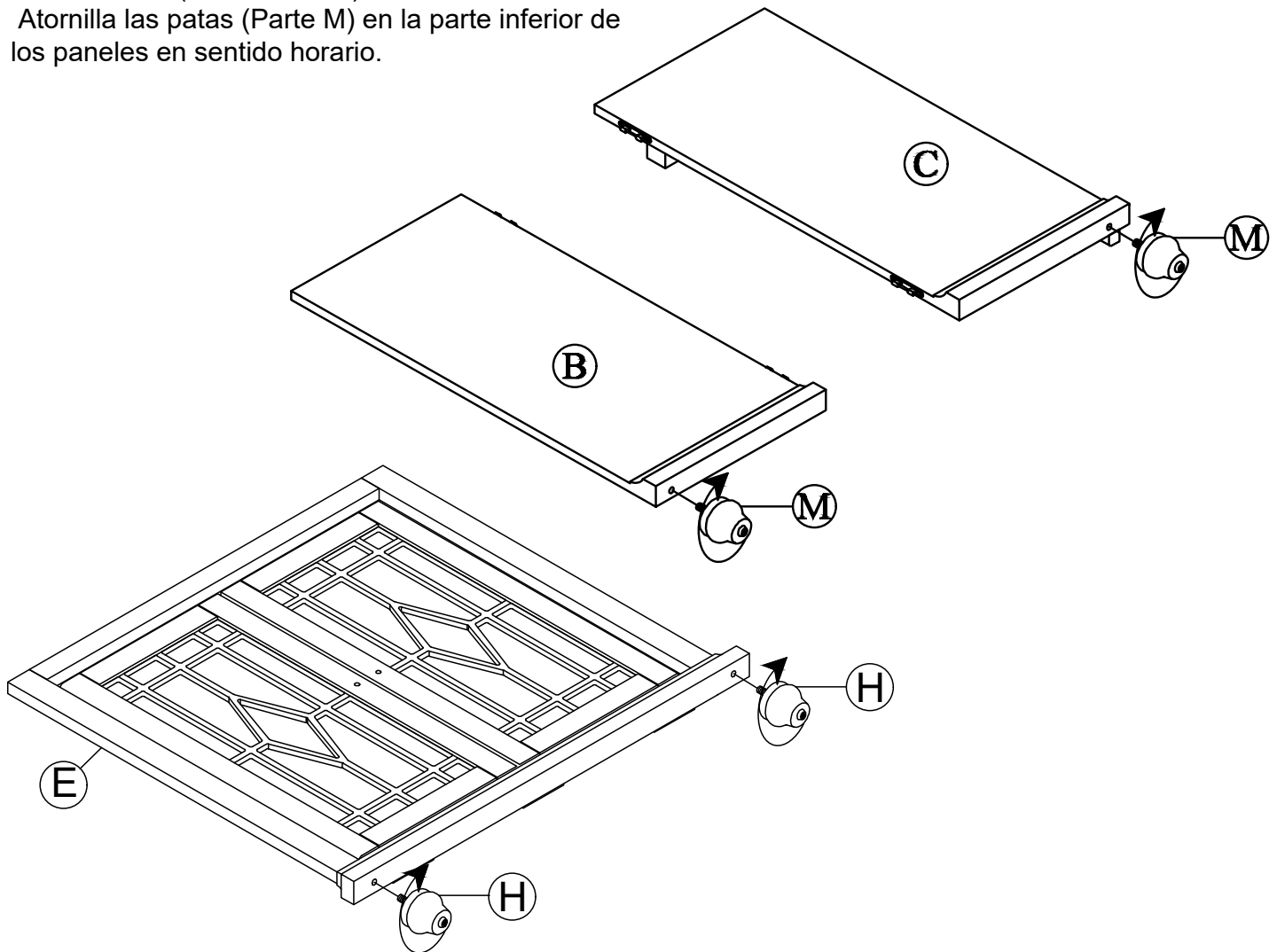

Assembly | Asamblea | Assemblage

2

Attach the Left & Right Side Panels (Part B&C) into the Front Frame (Part E) and press down to secure into place. Make sure that the tops of the side panels and front frame are flush.

Fixez les panneaux latéraux gauche et droit (Partie B&C) dans le cadre de la police (Partie E) et appuyez vers le bas pour fixer en place. Assurez-vous que le dessus des panneaux latéraux et du cadre avant soit à fleur de peau.

Coloca los paneles laterales izquierdo y derecho (Parte B y C) en el marco de la fuente (Parte E) y presiona hacia abajo para fijarlos en su sitio. Asegúrate de que la parte superior de los paneles laterales y el marco frontal estén a ras.

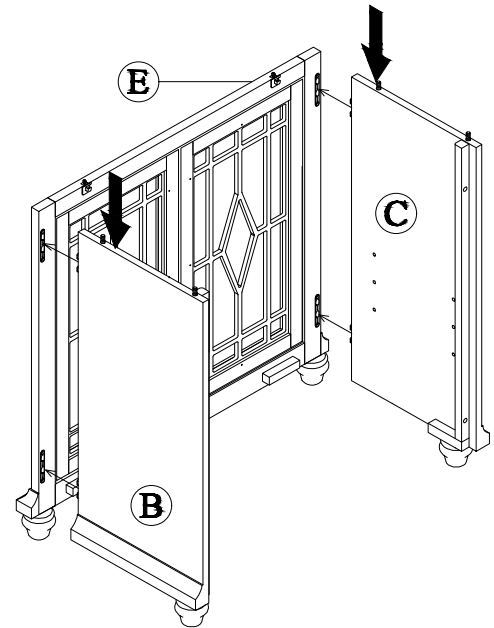

3

Make sure that all of the switch locking hardware in the panels are in the open position as indicated by the straight arrow in the diagram, then align the hardware in the Top Panel (Part A) with the hardware on the top of the frame and press down to make sure the top panel is flush with the panels. Lock the top panel into place by turning the switches indicated the by the curved arrow in the diagram.

Assurez-vous que tout le matériel de verrouillage des interrupteurs dans les panneaux est en position ouverte comme indiqué par la flèche droite dans le schéma, puis alignez la quincaillerie du panneau supérieur (Partie A) avec la quincaillerie située en haut du cadre et appuyez vers le bas pour vérifier que le panneau supérieur est à fleur avec les panneaux. Verrouillez le panneau supérieur en tournant les interrupteurs indiqués par la flèche courbe dans le schéma.

Asegúrate de que todo el hardware de bloqueo del interruptor en los paneles esté en la posición abierta, como indica la flecha recta en el diagrama, luego alinea el hardware del Panel Superior (Parte A) con el hardware de la parte superior del marco y presiona hacia abajo para asegurarte de que el panel superior está a ras con los paneles. Bloquea el panel superior en su sitio girando los interruptores indicados por la flecha curva en el diagrama.

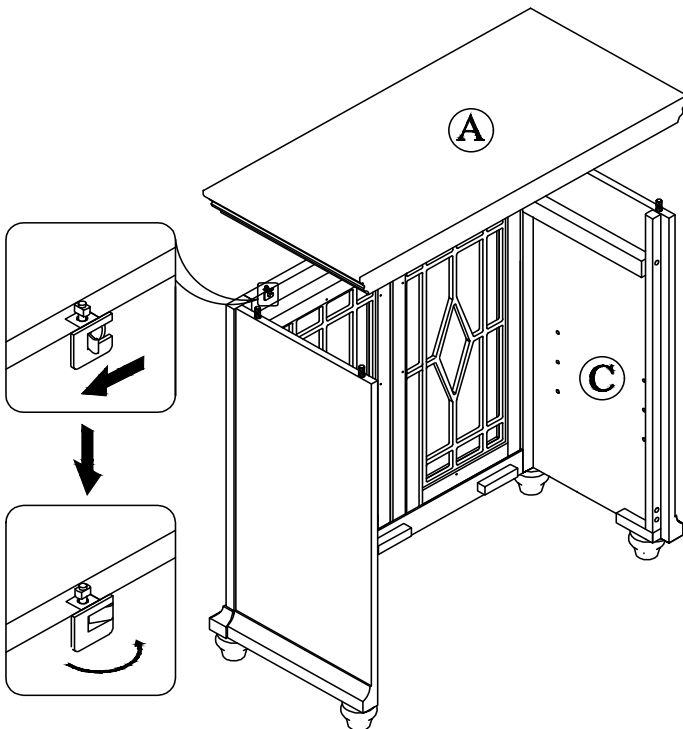

Assembly | Asambla | Assemblage

4

Screw the Bolts (Part 1) into pre-drilled holes on the Back Panel (Part D) in the clockwise direction to attach the Back panel to the frame.

Vissez les boulons (Partie 1) dans des trous pré-perçés sur le panneau arrière (Partie D) dans le sens horaire pour fixer le panneau arrière au cadre.

Atornilla los tornillos (Parte 1) en agujeros pretaladrados en el panel trasero (Parte D) en sentido horario para fijar el panel trasero al marco.

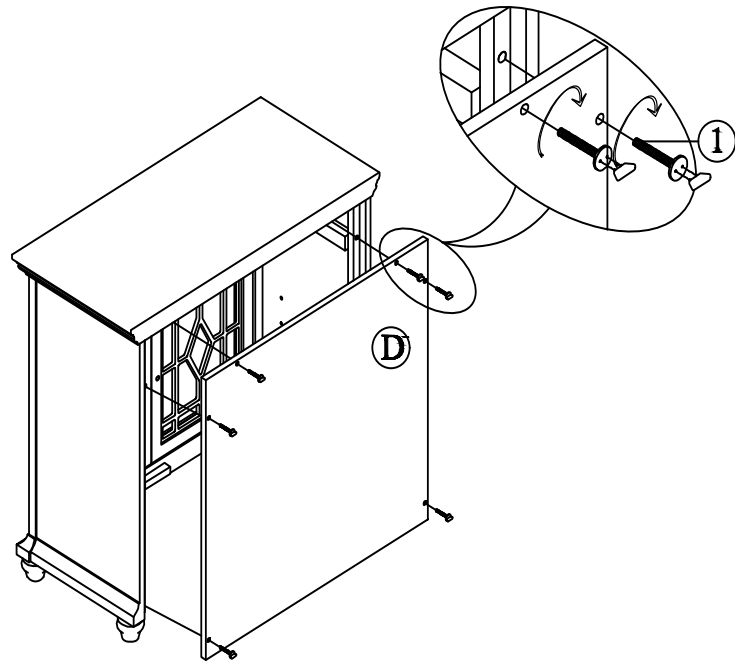

5

Open the doors and insert Bottom Panel (Part G) inside the cabinet to the position where there is the bottom of cabinet. Note that the side of the back panel with notched corners should be inserted first facing the back of the cabinet.

Ouvrez les portes et insérez le panneau inférieur (Partie G) à l'intérieur de l'armoire, à l'endroit où se trouve le fond de l'armoire. Notez que le côté du panneau arrière avec les coins encochés doit d'abord être inséré face à l'arrière du meuble.

Abre las puertas e inserta el Panel Inferior (Parte G) dentro del armario hasta la posición donde está la parte inferior del armario. Ten en cuenta que el lateral del panel trasero con esquinas muescas debe insertarse primero mirando hacia la parte trasera del mueble.

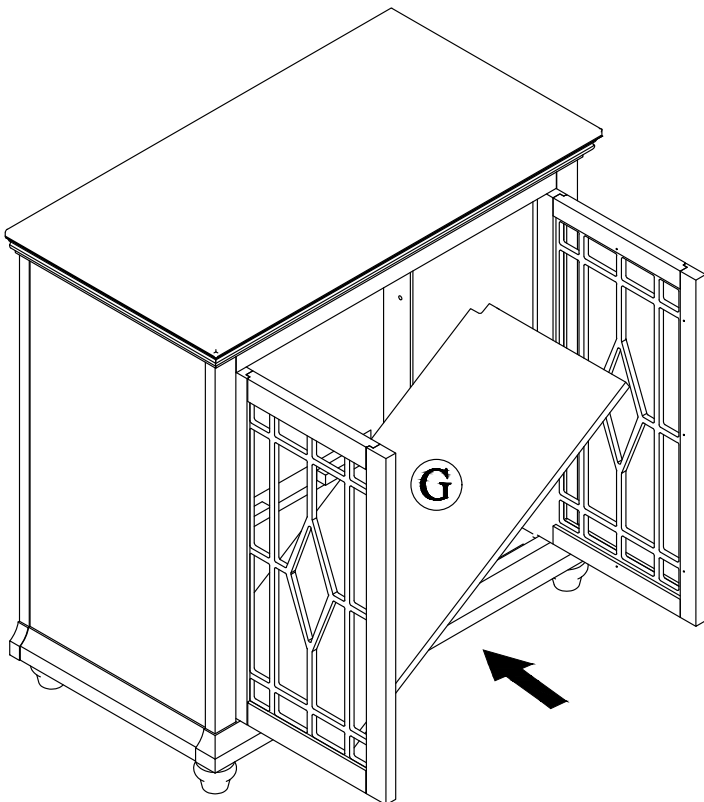

Assembly | Asamblea | Assemblage

6

Insert Shelf Supports (Part 3) into the holes as shown. Then, insert the Adjustable Shelf (Part F) into the cabinet to the position where there are shelf supports.

Insertion de supports d'étagère (Partie 3) dans les trous comme illustré. Ensuite, insérez l'étagère réglable (Partie F) dans l'armoire à l'endroit où se trouvent des supports d'étagère.

Soportes para estanterías insertadas (Parte 3) en los agujeros como se muestra. Luego, inserta la balda ajustable (Parte F) en el armario en la posición donde haya soportes para la balda

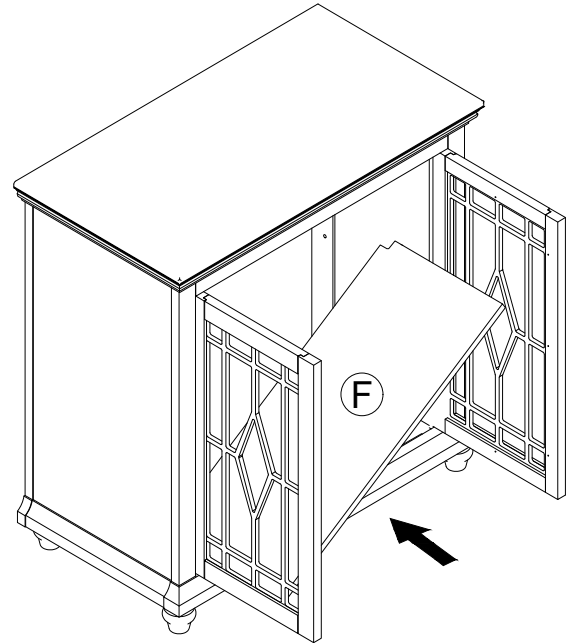

7

Insert the Handle Screws for the Knob (Part 4) into the holes from the back side of the doors. Add the Knobs (Part 5) and turn the handle screws clockwise to tighten. You will need a phillips head screw driver to tighten completely

Insérez les vis de poignée pour le bouton (Partie 4) dans les trous depuis l'arrière des portes. Ajoutez les boutons (Partie 5) et tournez les vis de la poignée dans le sens des aiguilles d'une montre pour les serrer. Vous aurez besoin d'un tournevis à tête Phillips pour serrer complètement

Inserta los tornillos de la manilla para el pomo (Parte 4) en los orificios desde la parte trasera de las puertas. Añade los pomos (Parte 5) y gira los tornillos del pomo en sentido horario para apretar. Necesitarás un destornillador de cabeza Phillips para apretar completamente

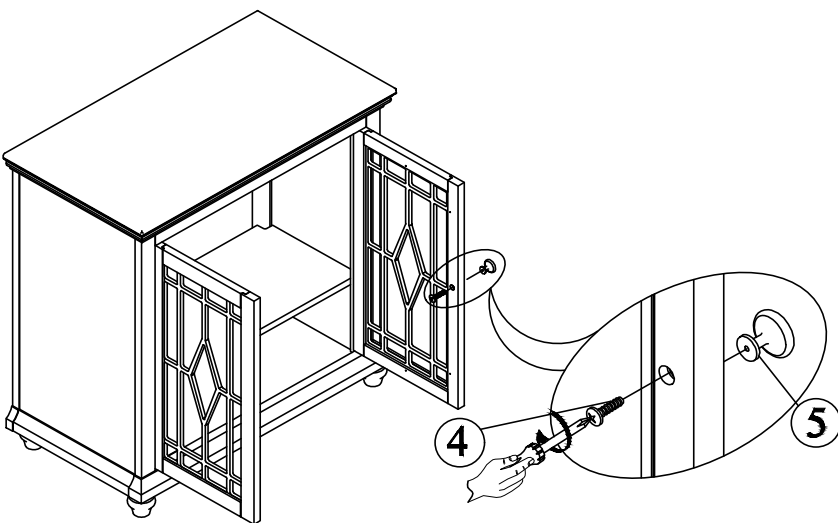

Assembly | Asamblea | Assemblage

May We Help You? 800.633.5096/972.869.0111

Please have this information ready when you call:

- Item Number
- PO #
- Purchaser Name
- Place of Purchase
- Purchase Date
- Date Product Arrived

Immediately examine this product carefully. Any request for missing or damaged part replacement must be received within 90 days of your receipt of the product. Requests for replacement parts, if available, will be honored within this time frame. Parts will not be available for items arriving fully assembled. We do not recommend modifying products and we are not responsible for any damages due to product modifications. If damages or missing parts are not reported within 90 days of receiving the product, we are under no obligation to provide parts or replacement merchandise. For product issues, please contact customer service at 800-633-5096 (toll-free) Mon-Fri 8:30am – 5pm CST. Please ask for a customer service representative for issues involving damages or replacement parts. Please ask for a technical assistance representative for any issues related to product assembly/construction. Regarding product returns, please contact the retailer from whom you purchased the product.

Please note, for items purchased in a retail store, you will need to contact the retailer for all part needs.

Products purchased at garage sales or discount stores are sold as-is and are not covered by the above warranty

¿Podemos ayudarle? 800.633.5096/972.869.0111

Tenga a mano esta información cuando llame:

- Número de artículo
- PO #
- Nombre del comprador
- Lugar de compra
- Fecha de compra
- Fecha en que llegó el producto

Inmediatamente examine este producto con cuidado. Cualquier solicitud de reemplazo de piezas faltantes o dañadas debe recibirse dentro de los 90 días posteriores a la recepción del producto. Las solicitudes de repuestos, si están disponibles, serán atendidas dentro de este marco de tiempo. Las piezas no estarán disponibles para los artículos que lleguen completamente ensamblados. No recomendamos modificar los productos y no nos hacemos responsables de los daños debidos a las modificaciones del producto. Si no se informan daños o piezas faltantes dentro de los 90 días de haber recibido el producto, no estamos obligados a proporcionar piezas o productos de reemplazo. Para problemas con el producto, comuníquese con el servicio al cliente al 800-633-5096 (sin cargo) de lunes a viernes, de 8:30 a. M. A 5 p.m. CST. Solicite a un representante de servicio al cliente si tiene problemas con daños o piezas de repuesto. Solicite un representante de asistencia técnica para cualquier problema relacionado con el montaje / construcción del producto. Con respecto a las devoluciones de productos, comuníquese con el vendedor al que le compró el producto.

Tenga en cuenta que, para los artículos comprados en una tienda minorista, deberá comunicarse con el minorista para todas las necesidades de piezas.

Los productos comprados en las ventas de garaje o tiendas de descuento se venden tal como están y no están cubiertos por la garantía anterior.

Pouvons-nous vous aider? 800.633.5096/972.869.0111

Veillez avoir cette information à portée de main lorsque vous appelez:

- Numéro d'article
- PO #
- Nom de l'acheteur
- Lieu d'achat
- Date d'achat
- Date d'arrivée du produit

Immédiatement examiner ce produit soigneusement. Toute demande de remplacement de pièce manquante ou endommagée doit être reçue dans les 90 jours suivant la réception de votre produit. Les demandes de pièces de rechange, si elles sont disponibles, seront honorées dans ce délai. Les pièces ne seront pas disponibles pour les articles arrivant complètement assemblés. Nous ne recommandons pas de modifier les produits et nous ne sommes pas responsables des dommages causés par des modifications du produit. Si les dommages ou les pièces manquantes ne sont pas signalés dans les 90 jours suivant la réception du produit, nous ne sommes pas tenus de fournir des pièces ou des produits de remplacement. En cas de problème avec le produit, veuillez contacter le service clientèle le 800-633-5096 (sans frais) du lundi au vendredi de 8h30 à 17h, heure de Paris. S'il vous plaît demander à un représentant du service clientèle pour les problèmes impliquant des dommages ou des pièces de rechange. Veuillez demander à un représentant de l'assistance technique de résoudre tout problème lié à l'assemblage / la construction du produit. En ce qui concerne les retours de produits, veuillez contacter le détaillant chez qui vous avez acheté le produit.

Veillez noter que pour les articles achetés dans un magasin de détail, vous devrez contacter le détaillant pour tous les besoins en pièces.

Les produits achetés dans les vide-greniers ou les magasins à prix réduits sont vendus tels quels et ne sont pas couverts par la garantie ci-dessus.