

**FR** Attention! Pour toute réclamation veuillez bien garder l'étiquette SAV collée au - dessous du meuble

**IT** Attenzione! Per favore conservate l'etichetta presente su ogni componente per eventuali reclami

**CZ** Pozornost! Na spodní straně nábytku je štítek. Ušchovejte si jej pro případ reklamace

**SK** Pozor! Na spodnej strane nábytku je štítok. Pre prípad reklamácie si ho prosím uschovajte

**PL** Uwaga! Na spodzie mebla umieszczona jest etykieta. Prosimy zachować ją na wypadek reklamacji

**PT** Atencao! Abaixo do móvel se encontra uma etiqueta. Por favor nao remova esta e mantem a etiqueta para qualquer reclamação

**ES** Atención! Existe una etiqueta debajo de cada mueble. Por favor, quédensela para posibles futuras quejas

**DE** Achtung! Unter dem Moebel befindet sich ein Etikett. Bitte bewahren das Etikett auf eine mögliche Reklamation

**HR** Pažnja! Na donjoj strani namještaja nalazi se naljepnica. Molimo da ju sačuvate u slučaju pritužbe

**SRB** Pažnja! Na donjoj strani namještaja nalazi se etiketa. Molimo da ju sačuvate u slučaju žalbe

**EN** Attention! On the underside of the furniture there is a label. Please keep it in case of a complaint



# SUN

15 min

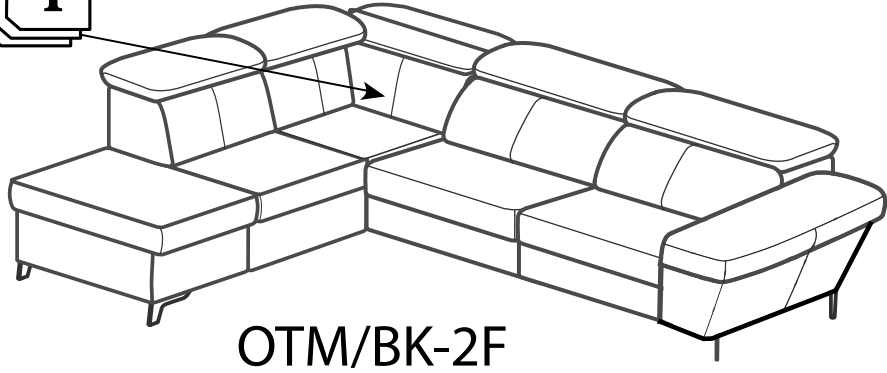
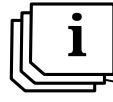

OTM/BK-2F

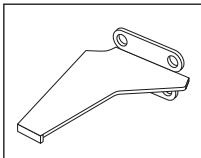

6 x **A**

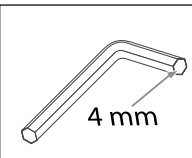

1 x **B**

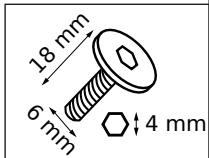

24 x **C**

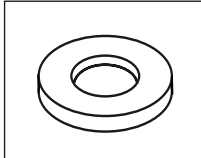

6 x **D**

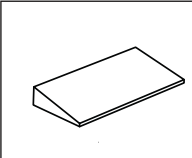

6 x **E**

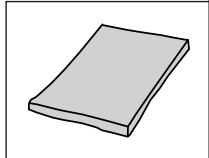

2 x **Z**

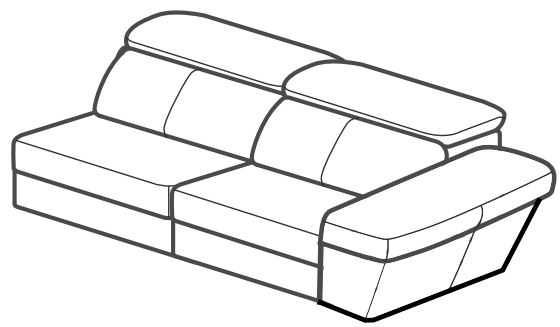
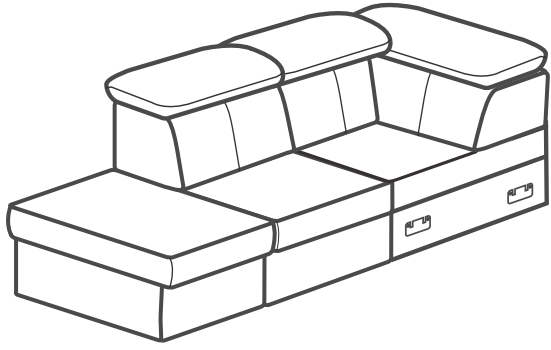
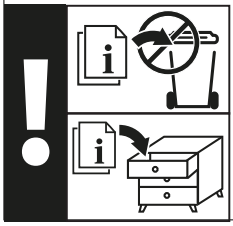

1

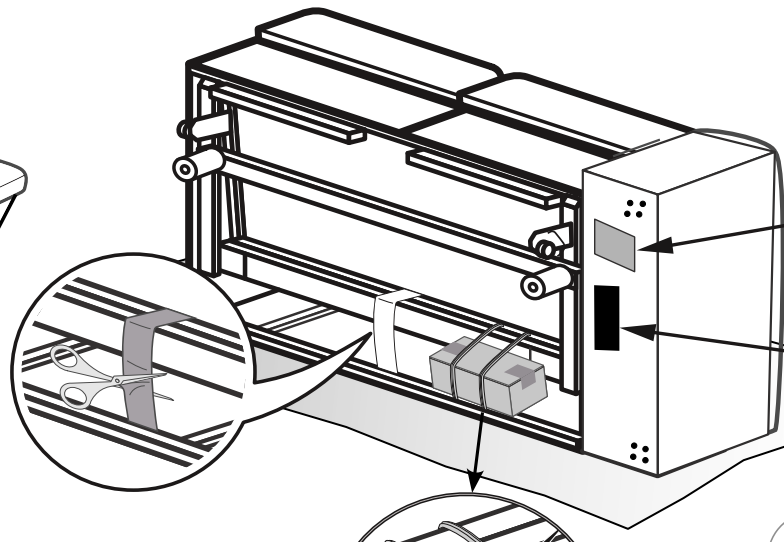
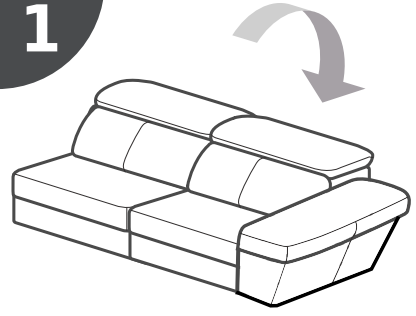

**SAV ID LABEL**

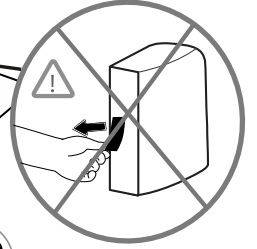
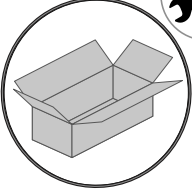
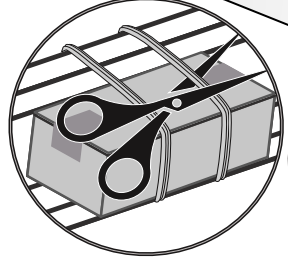
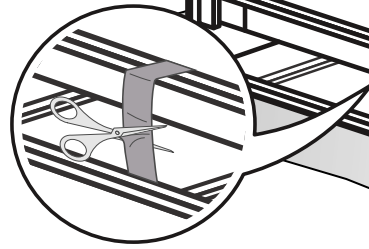

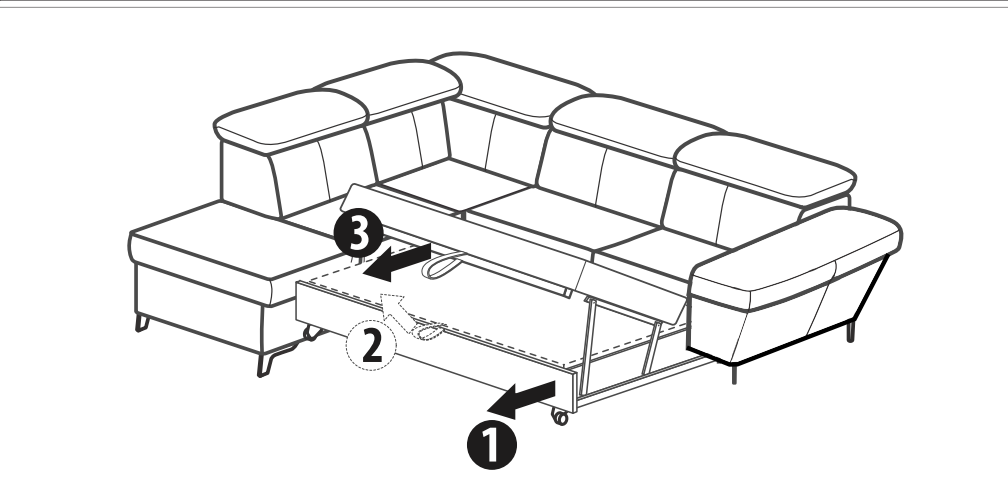
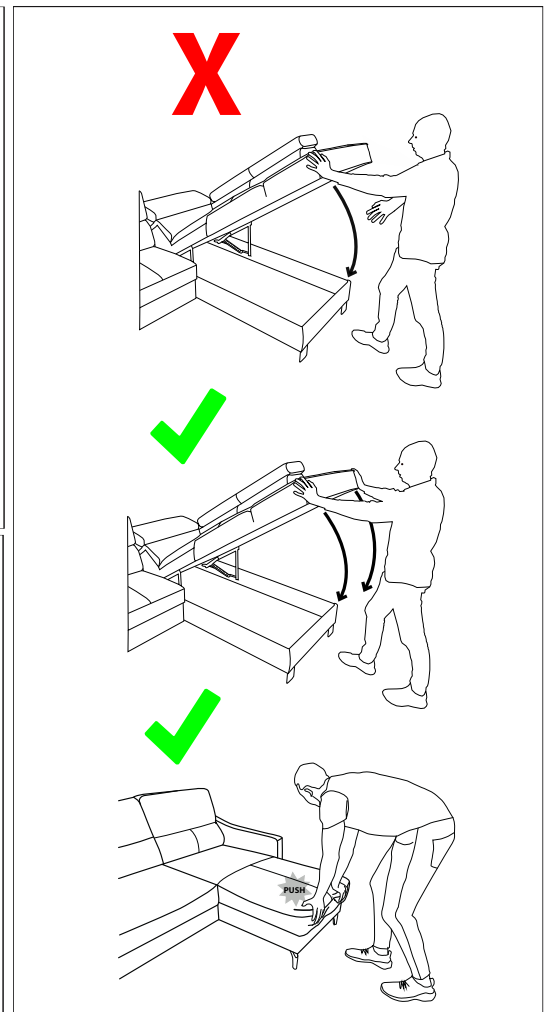
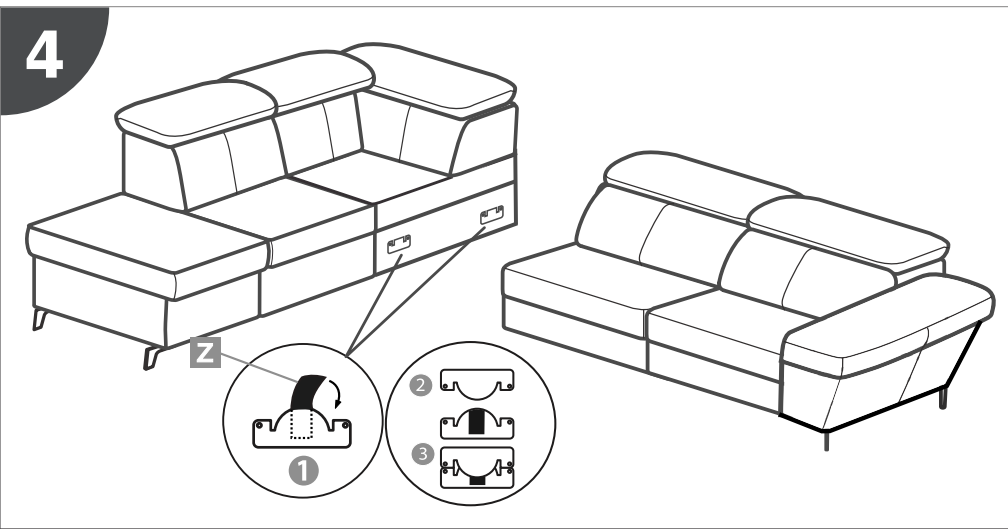
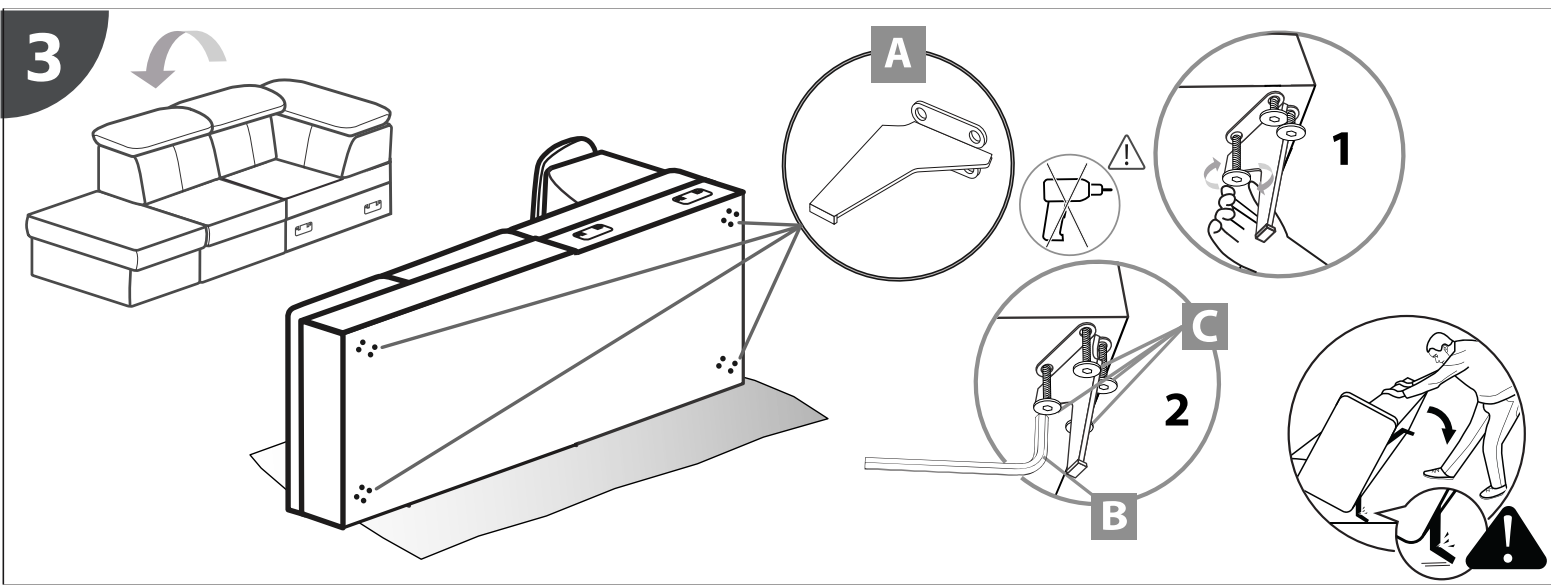
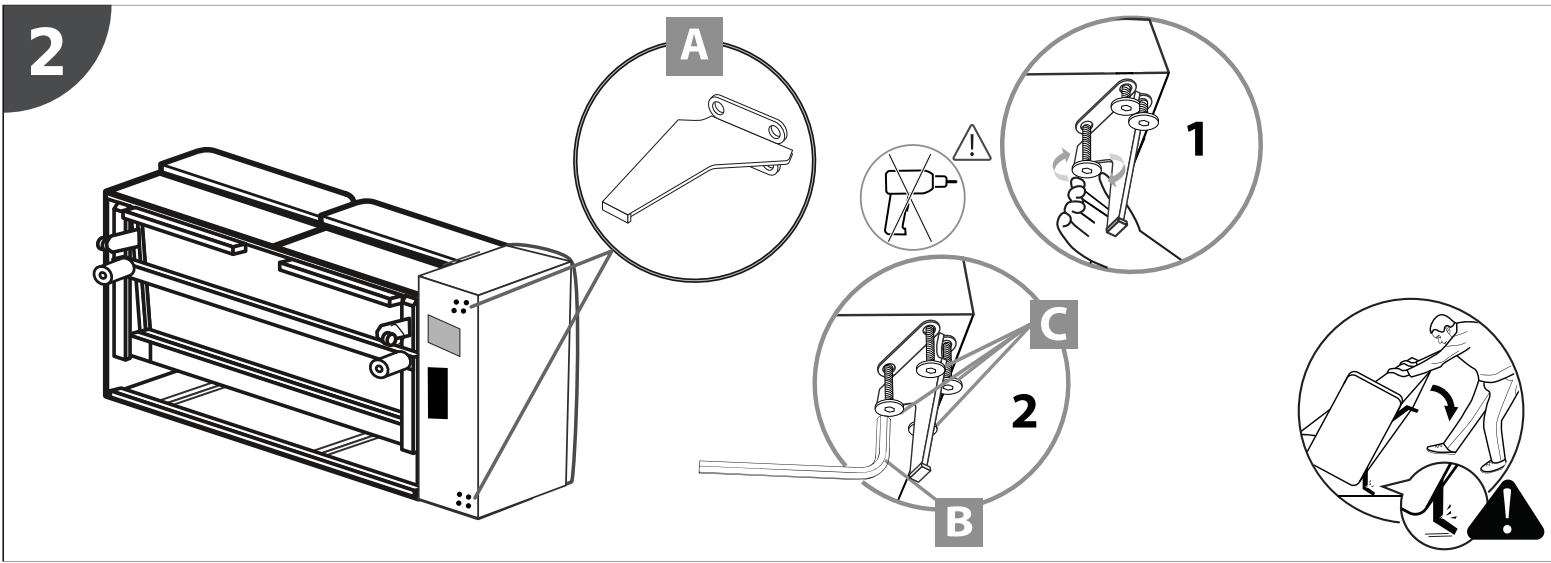

# SUN

15 min

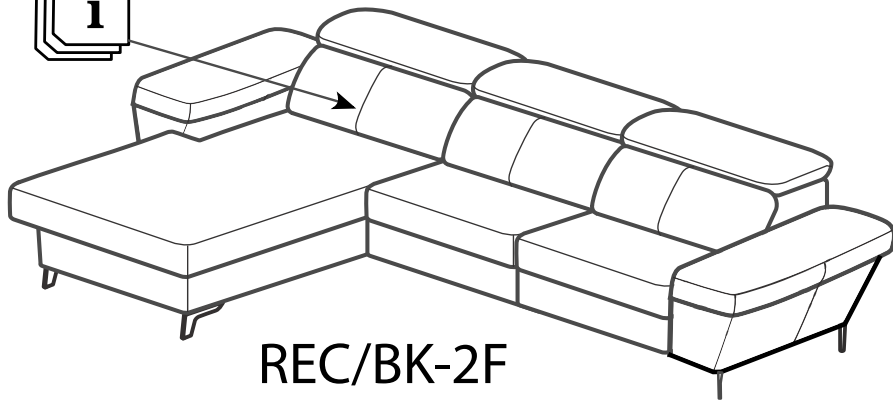
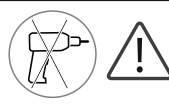

REC/BK-2F

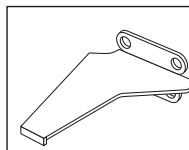

6 x A

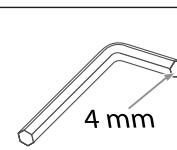

1 x B

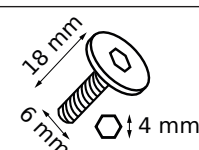

24 x C

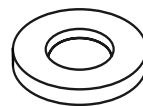

6 x D

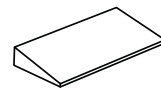

6 x E

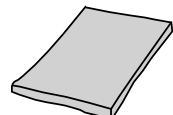

2 x Z

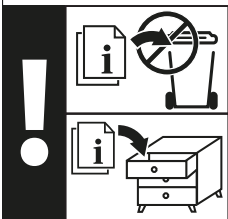
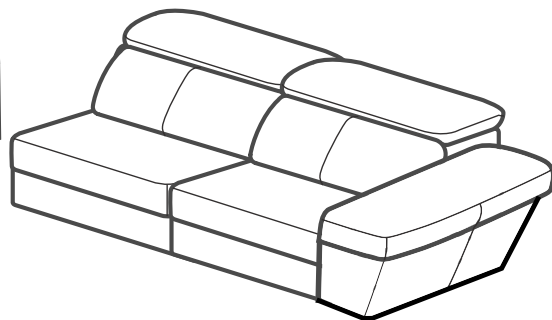
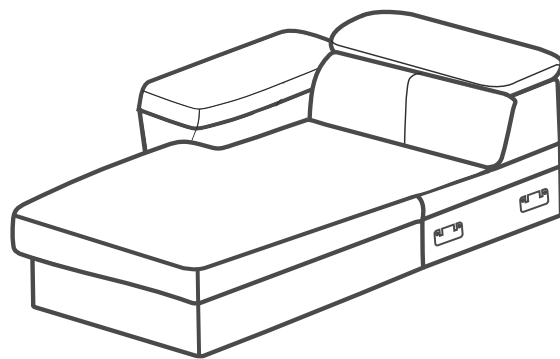

1

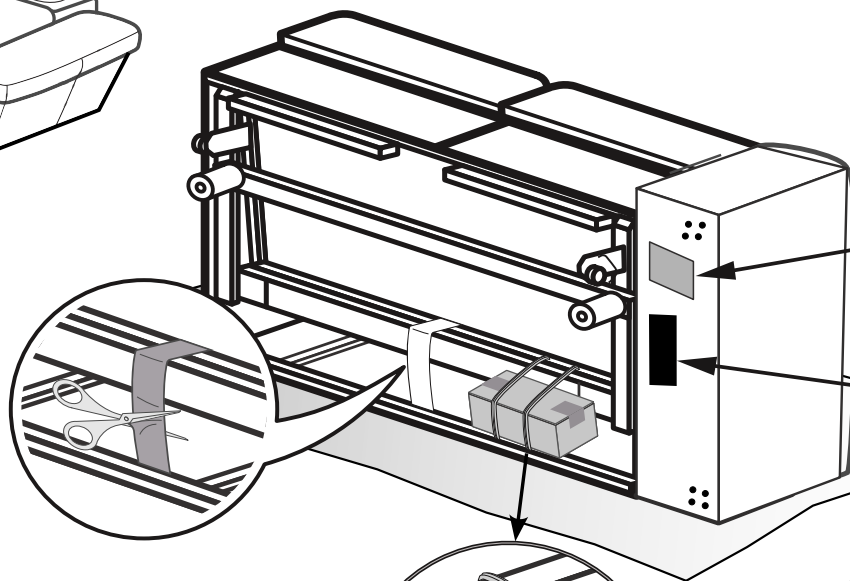
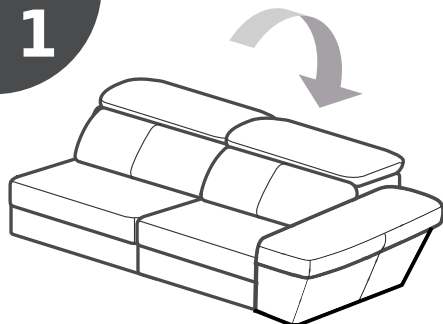

SAV ID LABEL

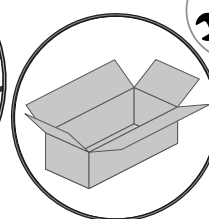
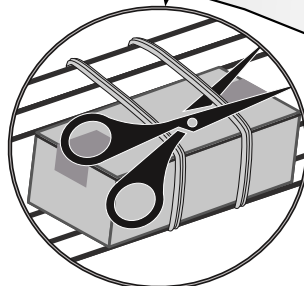
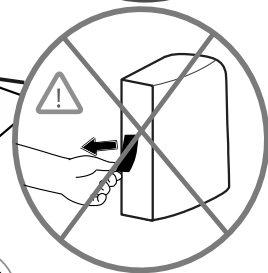

2

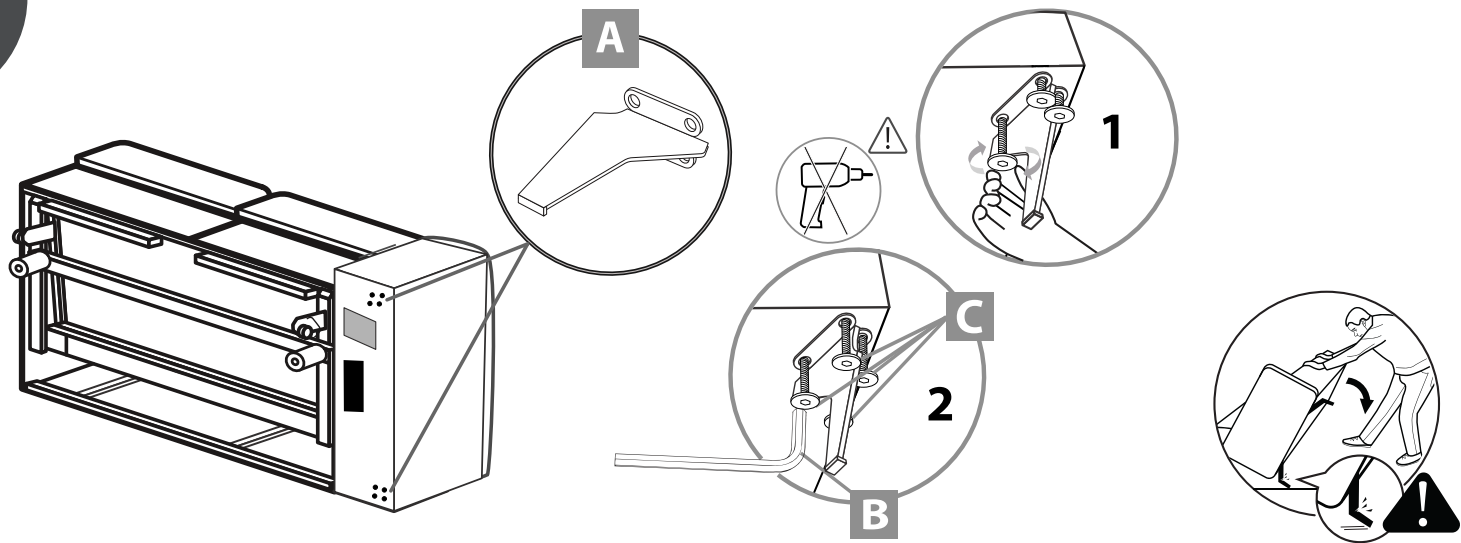

3

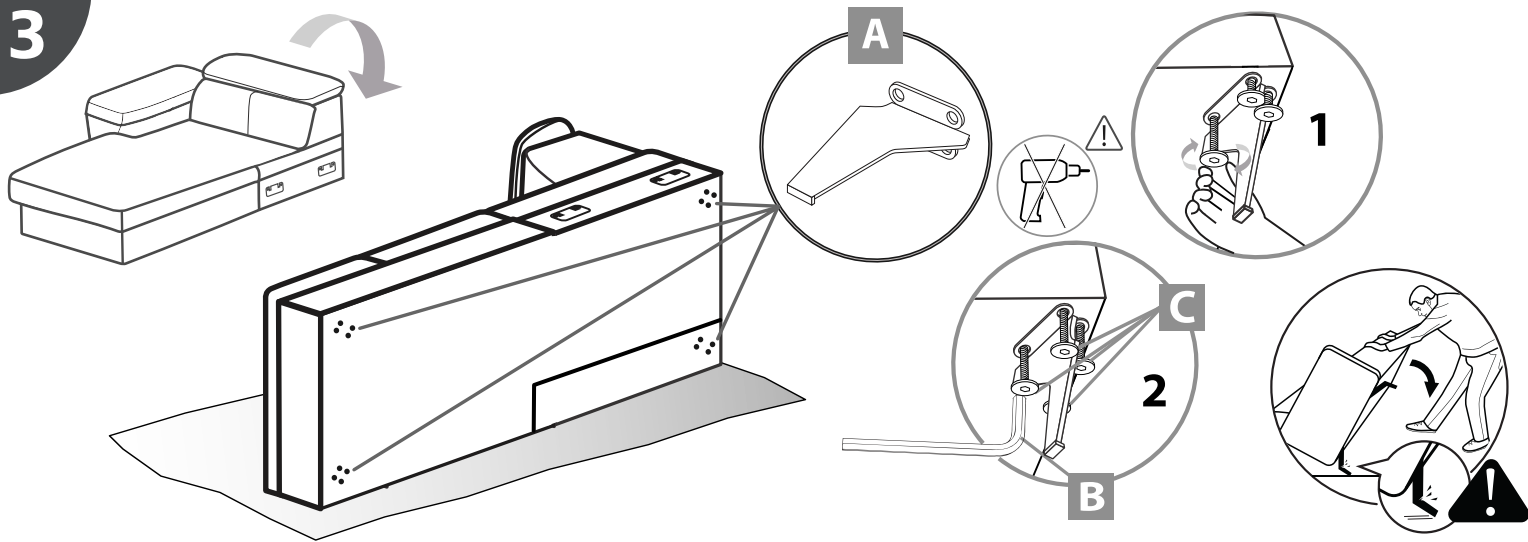

4

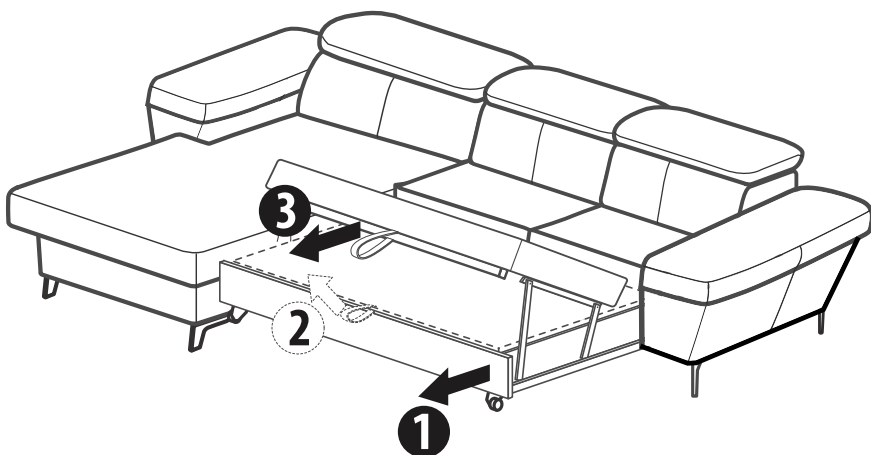
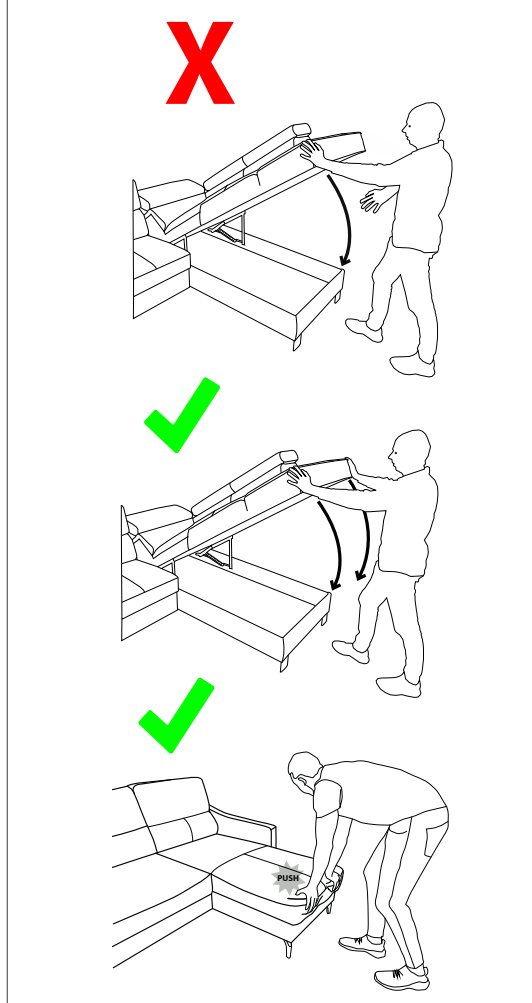
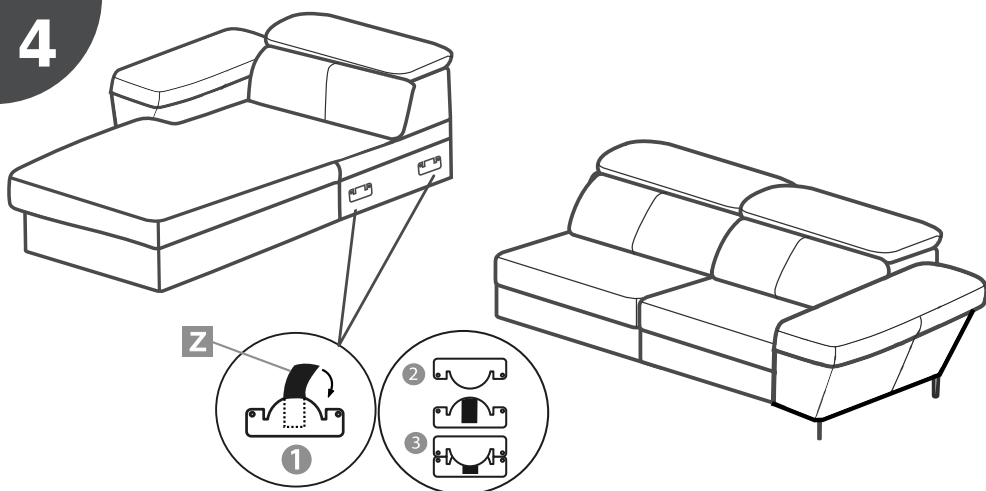



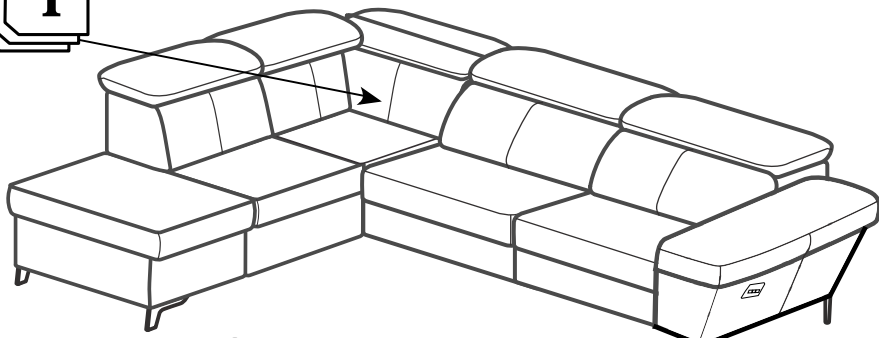

# SUN

15 min

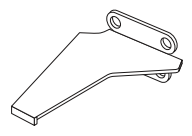
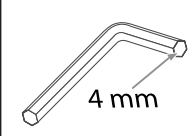

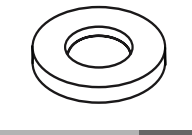
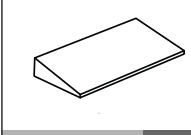
OTM-ELE1-1TVE

 6 x <b>A</b>	 1 x <b>B</b>	 24 x <b>C</b>
 6 x <b>D</b>	 6 x <b>E</b>	 4 x <b>Z</b>

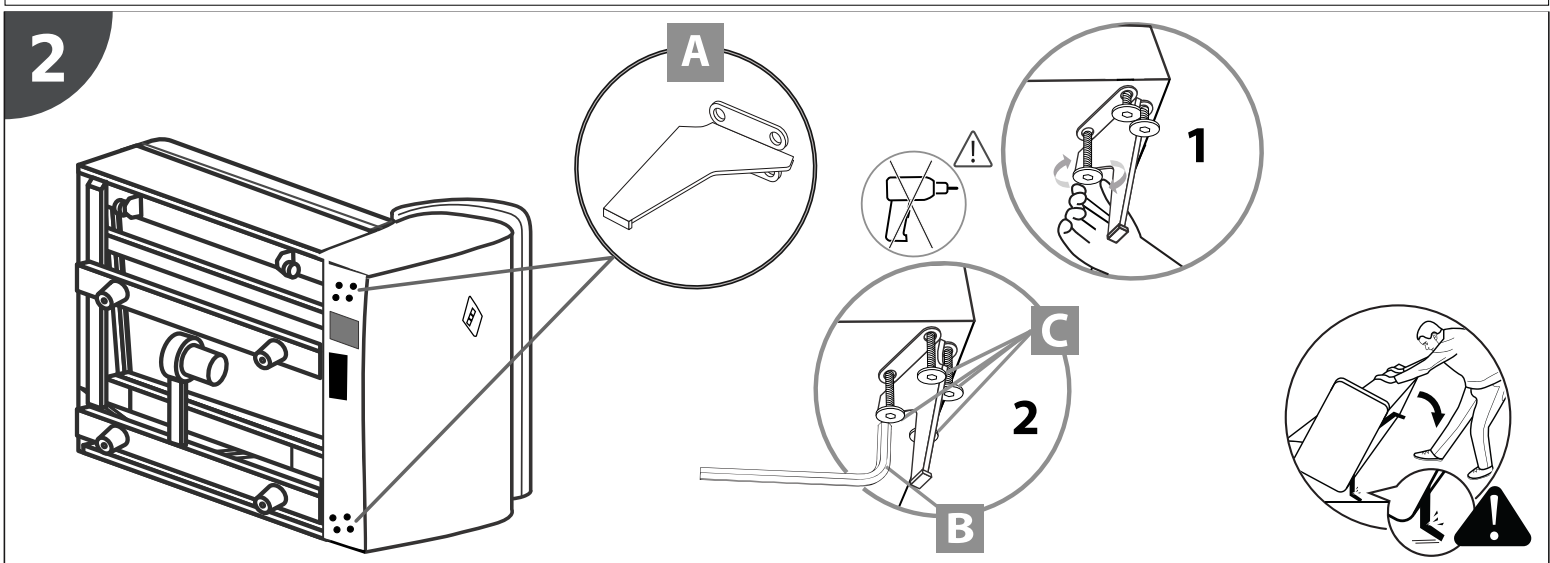
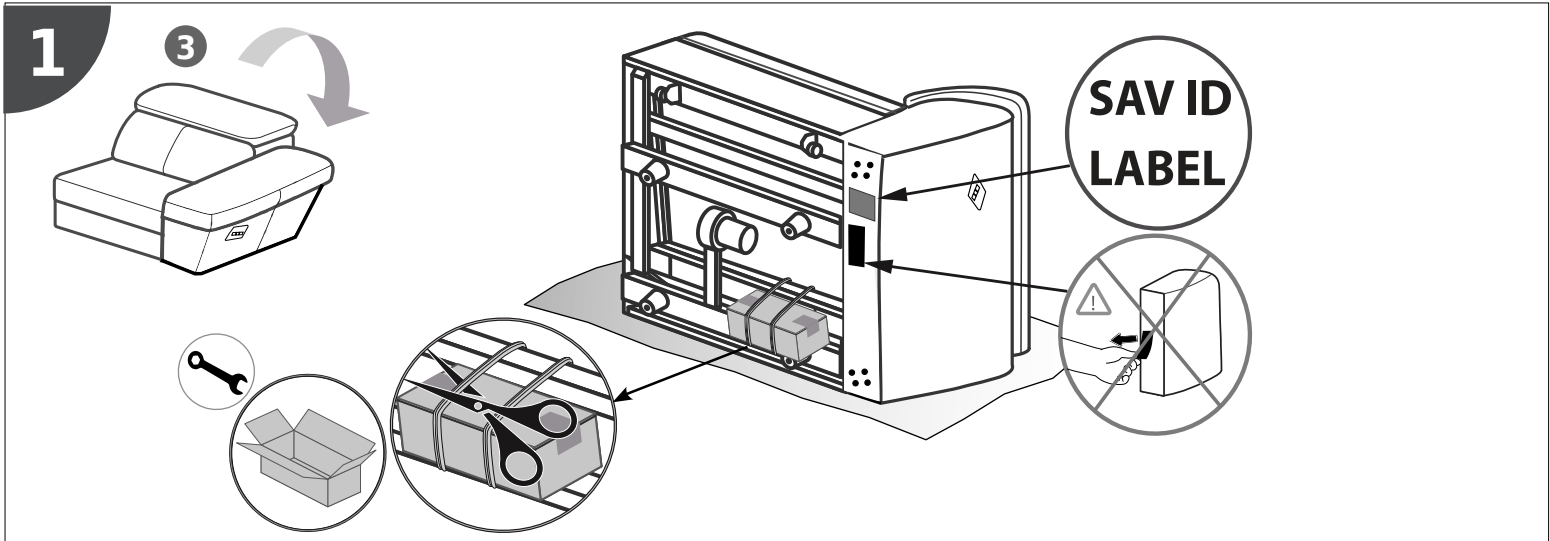
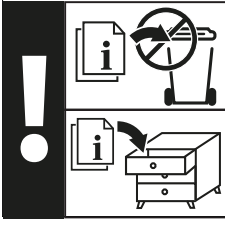
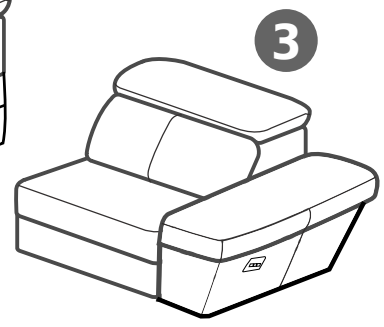
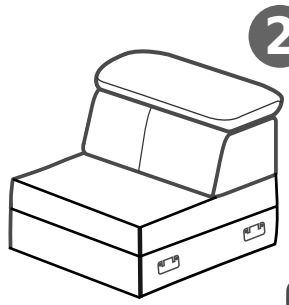
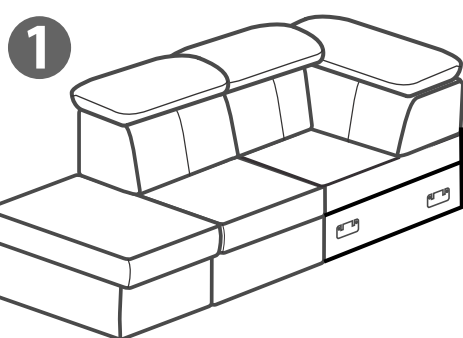

3

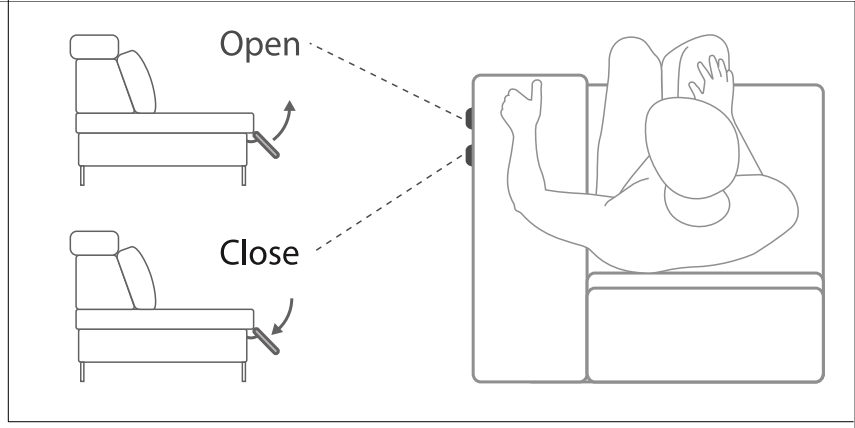
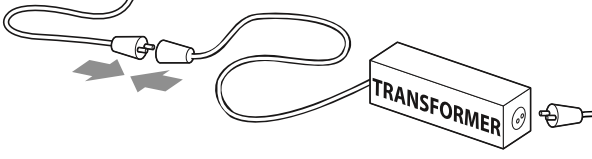
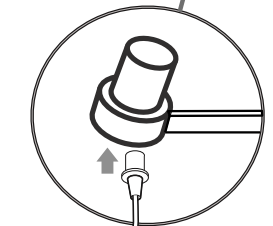
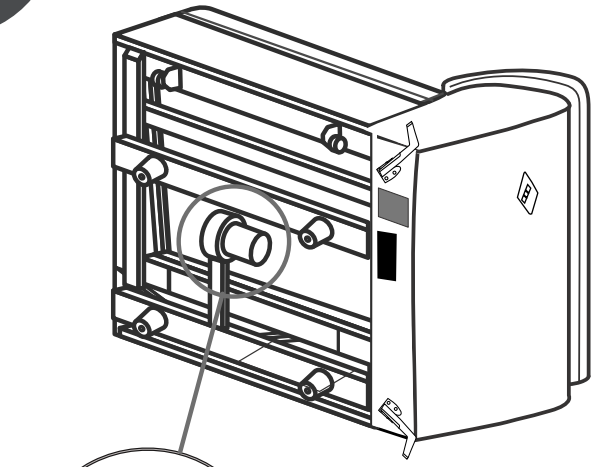

100V - 230V  
50/60HZ

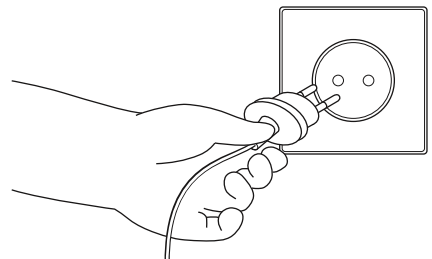

4

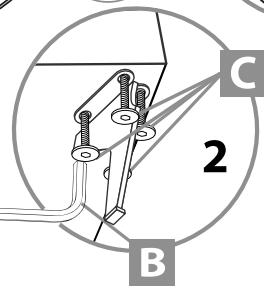
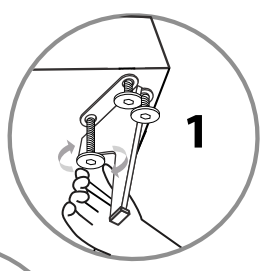
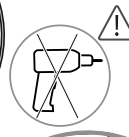
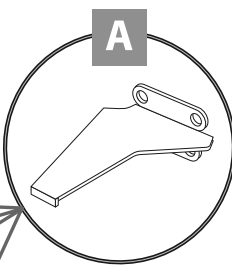
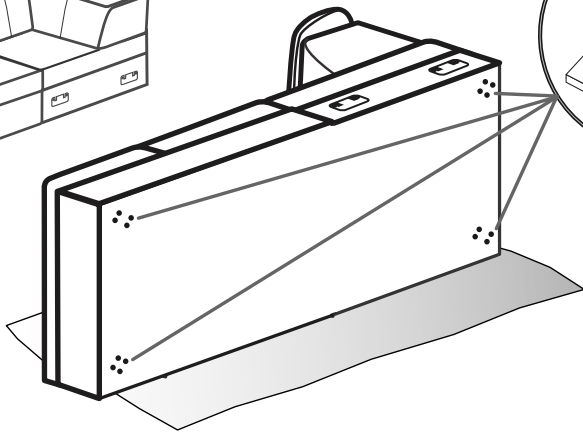
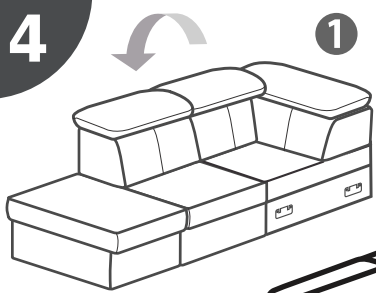

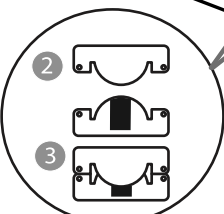
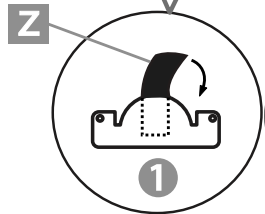
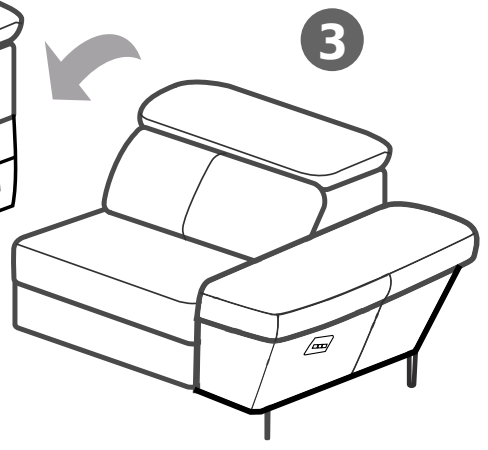
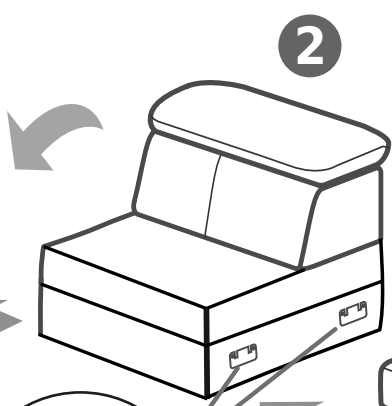
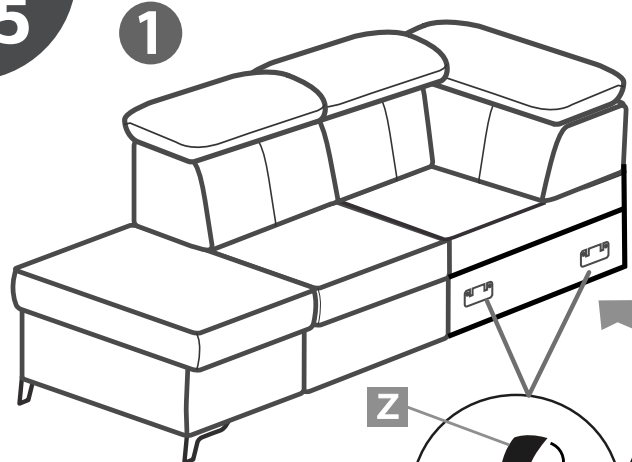

5

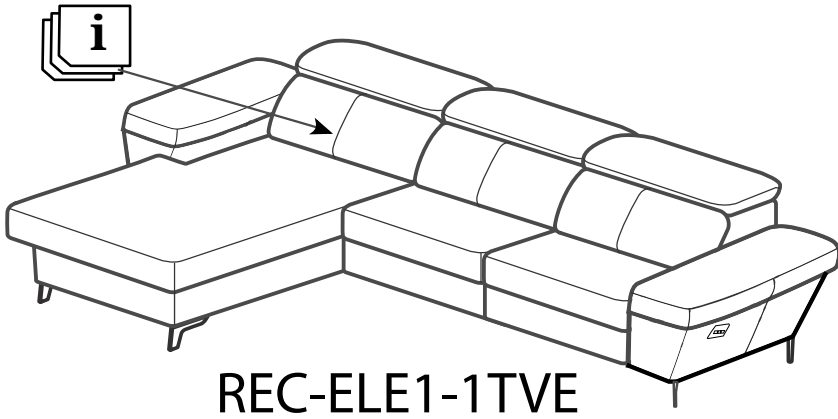

# SUN

15 min

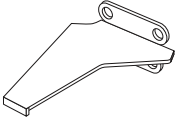
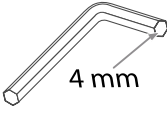
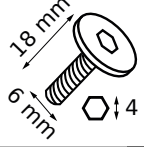

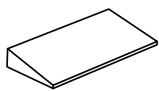
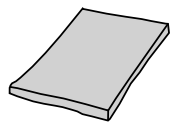
 6 x <b>A</b>	 1 x <b>B</b>	 24 x <b>C</b>
 6 x <b>D</b>	 6 x <b>E</b>	 4 x <b>Z</b>

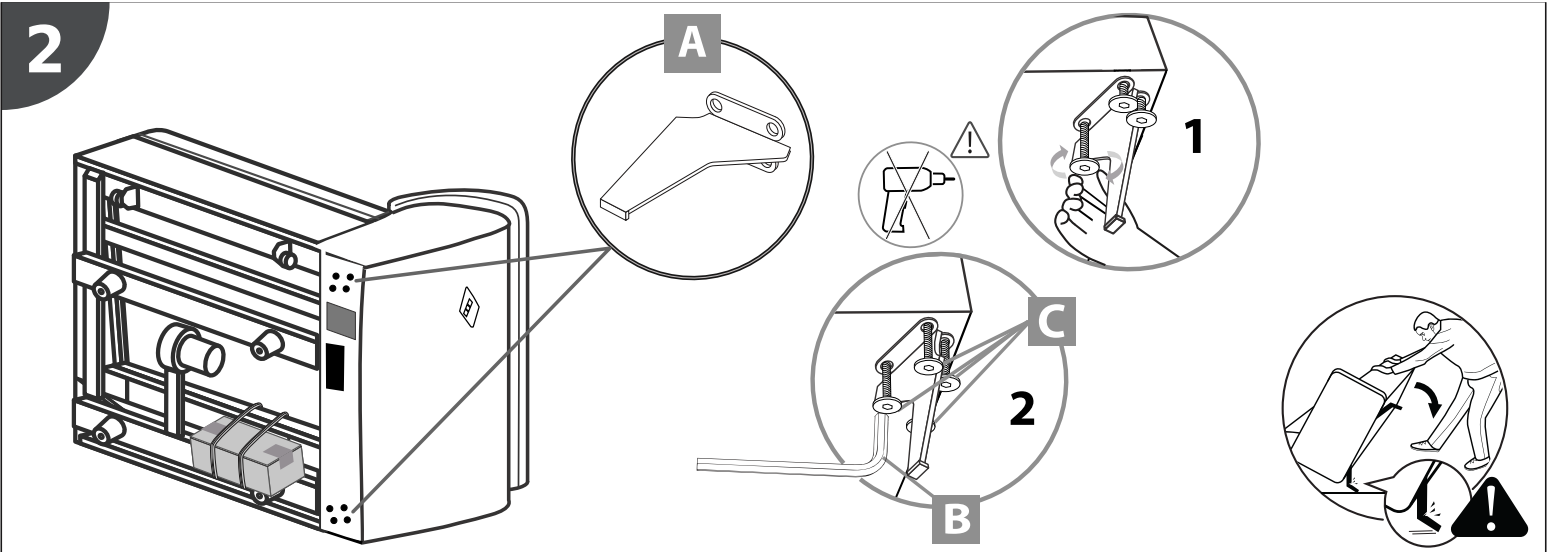
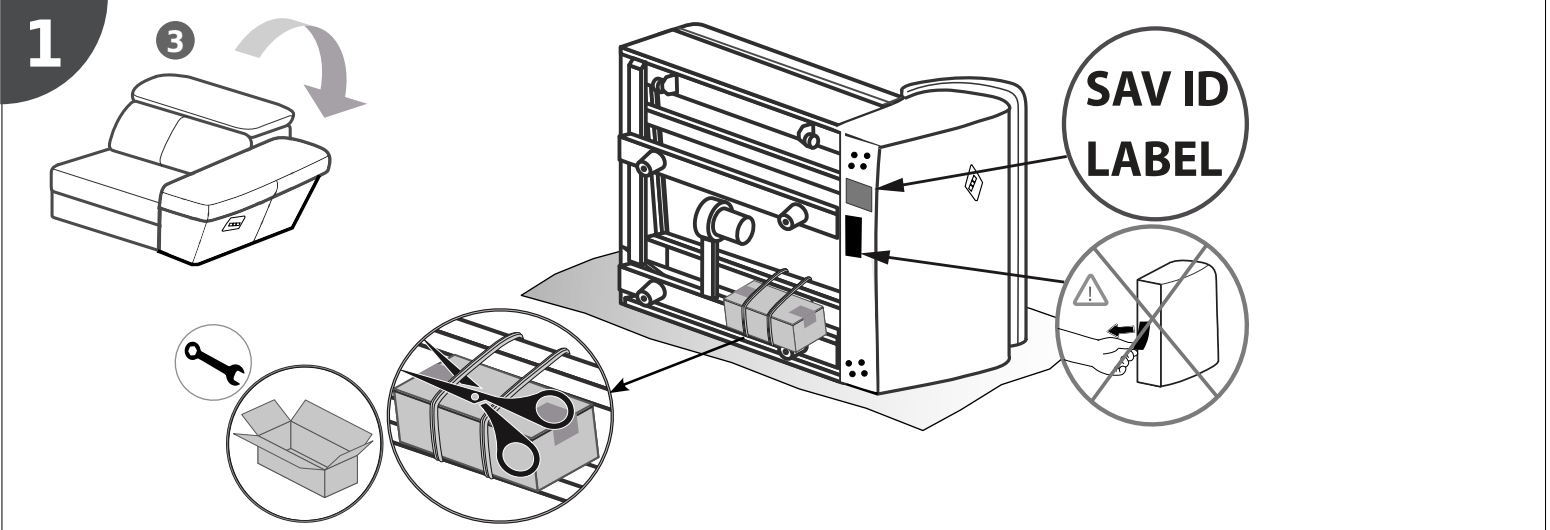
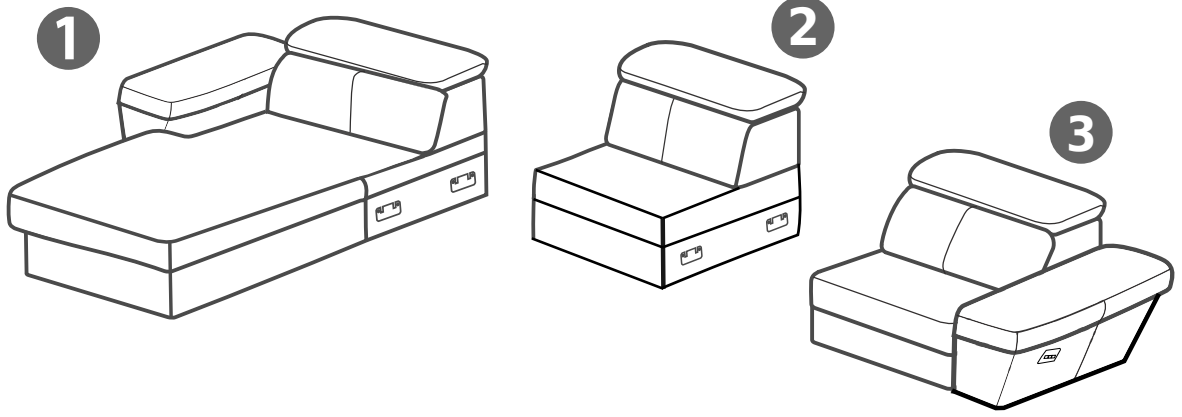

3

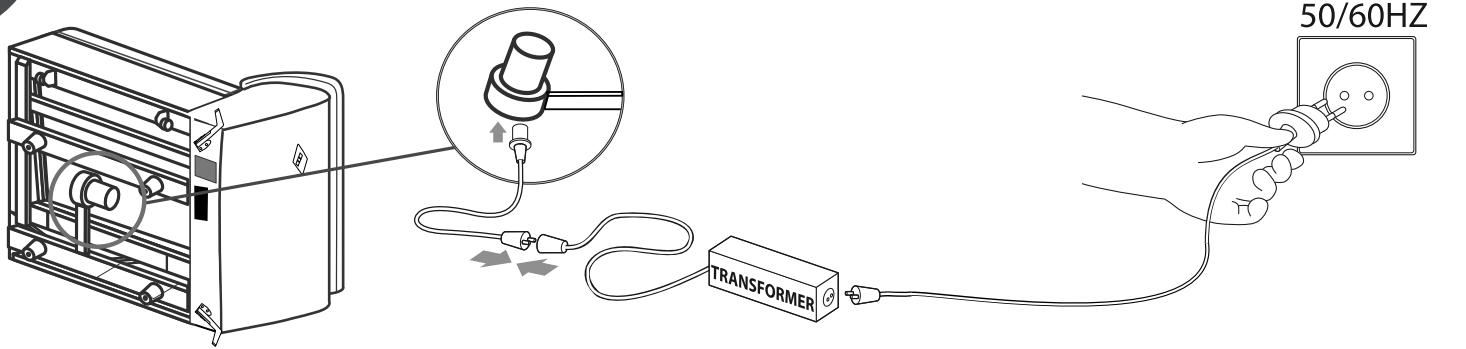

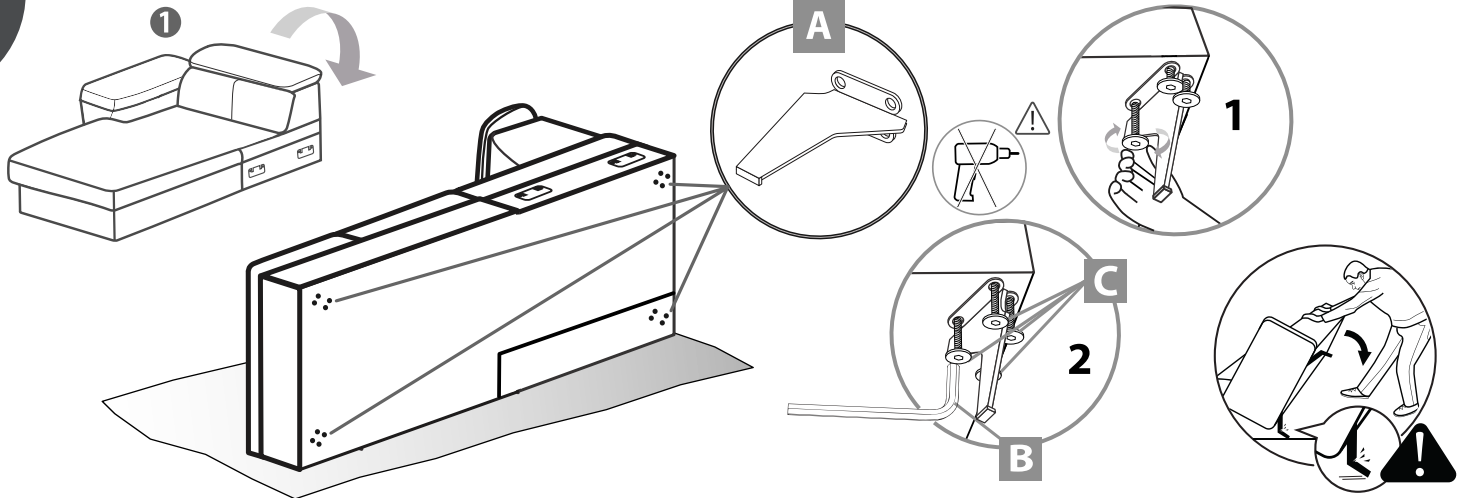

100V - 230V  
50/60HZ

4

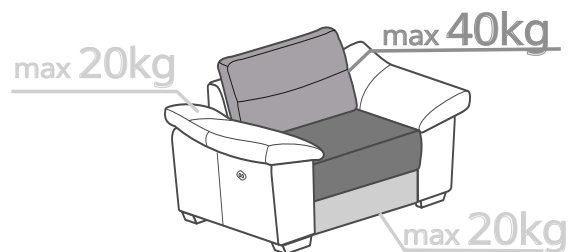
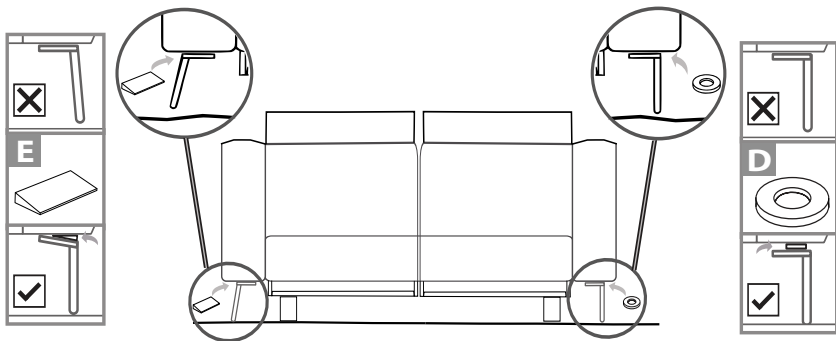
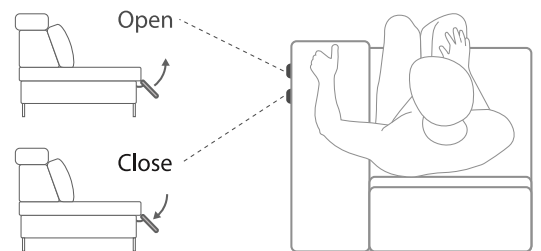
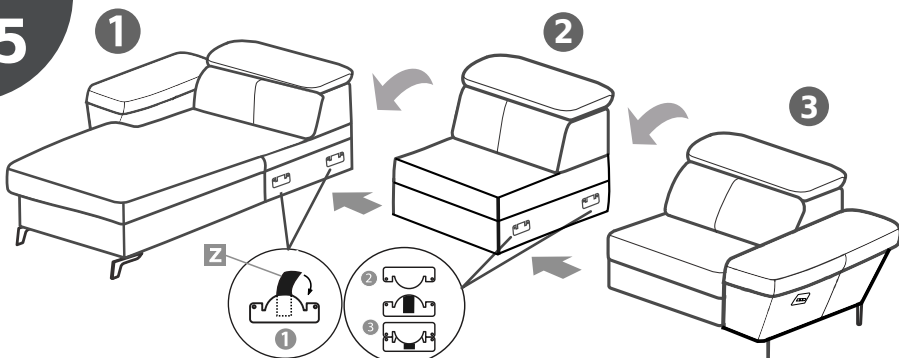

5



AC/DC Adapter  
 Input: 24-30 Vdc 54W  
 Output: DC29V  $\equiv$  1A  
 Max load: 1200N  
 Duty Cycle CE: 2min on/ 8min off  
 For indoor use only IP20     
 Class 2 Power Unit  
 Efficiency level 

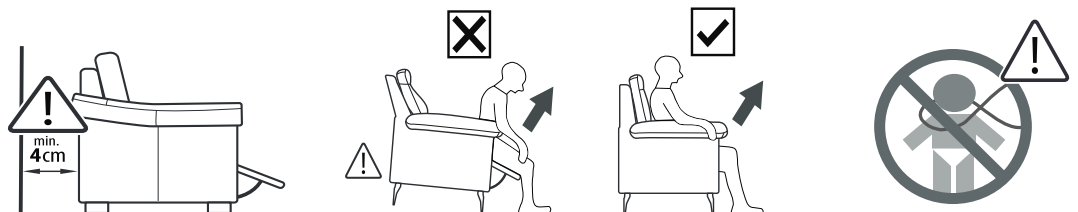

**OSTRZEŻENIE:** Dostępne kable, przewody elektryczne i sznury stwarzają ryzyko uduszenia dla małych dzieci. Te dostępne elementy należy zawsze przechowywać w miejscu niedostępnym dla małych dzieci.

**WARNING:** Accessible cables, electrical wires and cords present a risk of strangulation for the young children. These Accessible elements should always be kept out of reach of young children.

**AVERTISSEMENT:** Les câbles, fils et cordons électriques accessibles présentent un risque d'étranglement pour les jeunes enfants. Ces éléments accessibles doivent toujours être tenus hors de portée des jeunes enfants.

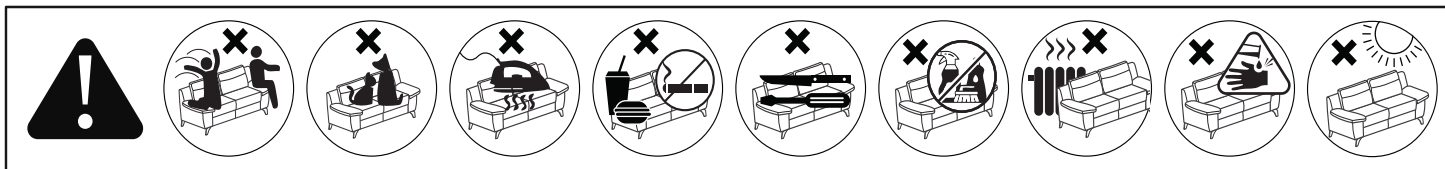

- HU** Ez a modell hosszú és megerősített utazás. Használjat el ráuk fel, és érintse meg n. a pad megbirkozni Ez látszatát kelti elegancia és vonzerjét. Kérjük, ismételj meg rendszeresen ezt a tevékenységet.
- PT** Este modelo tem uma viagem longa a extenuante. Antes de usá-lo, apertar e toque no teclado de lidar Isto dá a aparência de elegância e atratividade. Repita esa ação regularmente.
- FR** Ce salon vient de faire un long voyages. Pour plus d'élégance et de volume, nous vous conseillons de secouer et de taper les coussins avec la main. Veuillez répéter cette action régulièrement.
- IT** Questo salotto ha appena fatto lunghi viaggi. Per più eleganza e volume, vi consigliamo di scuotere e battere i cuscini. Si prega di ripetere questa azione regolarmente.
- ES** La sofa en el salyn es destina para descansar. Nosotros les recomendamos los cojinos para el aspecto más elegante.Repite esta acción con regularidad.
- GB** This sofa has just made a long trip. For more elegance and volume, we advise you to shake a tap the cushions with your hand. Repeat this action regularly.
- DE** Dieses Sofa hat gerade eine lange Reise demacht. Für mehr Eleganz und Volumen empfehlen wir Ihnen, die Kissen mit der Hand zu schütteln und zu klopfen. Bitte wiederholen Sie diese Tätigkeit regelmäßig.
- HR** Namještaj je proveo u transportu određeno vrijeme. Za više elegancije i volumena preporučujemo da protresete i potapšate jastuke rukom. Redovito ponavljati ovu radnju.
- SRB** Nameštaj je proveo prevozu određeno vrijeme. Za više elegancije i volumena preporučujemo da ručno protresete i potapšate jastuka. Redovito ponavljati ovu radnju.
- PL** Państwa sofa ma za sobą długą podróż. Proszę dobrze wygładzić rękoma poduszki w celu uzyskania odpowiedniego kształtu i objętości mebla. Czynność tą należy regularnie powtarzać.
- CZ** Vaše pohovka se vydala na dlouhou cestu. Vyhlaďte prosím polštáře rukama, abyste získali požadovaný tvar a objem nábytku. Tato operace by se měla pravidelně opakovat.
- SK** Vaša pohovka sa vydala na dlhú cestu. Vankúše vyhladzuje rukami, aby ste získali požadovaný tvar a objem nábytku. Táto akcie by sa mala pravidelně opakovat.

- HU** Ha a külső kábel megsérül, azonnal ki kell cserélni a gyártó ajánlásainak megfelelően. Ne használjon hibás készletet, ha kétségei vannak a mechanizmus működésével kapcsolatban, forduljon szakemberhez. Ne végezzen saját maga a javítást, mert az érvénytelenítheti a garanciát. A kanapé szétszerelése előtt feltétlenül le kell választani a tápegységét a hálózatról.
- PT** Se o cabo externo estiver danificado, deverá ser substituído imediatamente de acordo com as recomendações do fabricante. Não utilize conjunto defeituoso, em caso de dúvidas no funcionamento do mecanismo ou em contato com um especialista. Não faça reparos sozinho, pois isso pode anular a garantia. Antes de desmontar o sofá, é absolutamente necessário desligar a alimentação da rede elétrica.
- FR** Si le câble externe est endommagé, il doit être remplacé immédiatement conformément aux recommandations du fabricant. N'utilisez pas un ensemble défectueux, en cas de doute sur le fonctionnement du mécanisme, contactez un spécialiste. N'effectuez pas de réparation vous-même, cela pourrait annuler la garantie. Avant de démonter le canapé, il est absolument nécessaire de débrancher l'alimentation électrique du secteur.
- IT** Se il cavo esterno è danneggiato, deve essere sostituito immediatamente secondo le raccomandazioni del produttore. Non utilizzare un set difettoso, in caso di dubbi sul funzionamento del meccanismo, contattare uno specialista. Non effettuare riparazioni da soli, ciò potrebbe invalidare la garanzia. Prima di smontare il divano è assolutamente necessario scollegare l'alimentazione dalla rete.
- ES** Si el cable externo está dañado, deberá reemplazarse inmediatamente de acuerdo con las recomendaciones del fabricante. No utilice un conjunto defectuoso, ante cualquier duda en el funcionamiento del mecanismo contactar con un especialista. No realice las reparaciones usted mismo, ya que podría anular la garantía. Antes de desmontar el sofá, es absolutamente necesario desconectar la alimentación de la red eléctrica.
- GB** If the external cable is damaged, it should be replaced immediately in accordance with the manufacturer's recommendations. Do not use a faulty set, in case of any doubts in the operation of the mechanism, contact a specialist. It is not allowed to carry out repairs yourself, this may void the warranty. Before disassembling the sofa, it is absolutely necessary to disconnect the power supply from the mains.
- DE** Wenn das externe Kabel beschädigt ist, sollte es gemäß den Empfehlungen des Herstellers umgehend ausgetauscht werden. Verwenden Sie kein fehlerhaftes Set. Wenn Sie Zweifel an der Funktion des Mechanismus haben, wenden Sie sich an einen Spezialisten. Führen Sie Reparaturen nicht selbst durch, da dies zum Erlöschen der Garantie führen kann. Vor der Demontage des Sofas ist es unbedingt erforderlich, die Stromversorgung vom Stromnetz zu trennen.
- HR** Ako je vanjski kábel oštećen, treba ga odmah zamijeniti u skladu s preporukama proizvođača. Nemojte koristiti neispravan set, u slučaju bilo kakvih sumnji u radu mehanizma, obratite se stručnjaku. Ne popravljajte sami, jer to može poništiti jamstvo. Prije rastavljanja sofe, nužno je isključiti napajanje iz električne mreže.
- SRB** Ako je spoljni kábel oštećen, treba ga odmah zamieniti u skladu sa preporukama proizvođača. Nemojte koristiti neispravan set, u slučaju sumnje u rad mehanizma, obratite se specijalisti. Ne popravljajte sami, to može poništiti garanciju. Pre nego što rastavite sofu, apsolutno je neophodno isključiti napajanje iz mreže.
- PL** Jeżeli zewnętrzny przewód jest uszkodzony powinien być niezwłocznie wymieniony na nowy zgodnie z zaleceniami producenta. Nie należy używać niesprawnego zestawu, w przypadku jakichkolwiek wątpliwości w działaniu mechanizmu należy skontaktować się ze specjalistą. Nie wolno samemu dokonywać napraw, grozi to utratą gwarancji. Przed demontażem sofy należy bezwzględnie odłączyć zasilanie od sieci.
- CZ** Se Pokud je externí kábel poškozen, měl by být okamžitě vyměněn v souladu s doporučeními výrobce. Vadný set nepoužívejte, v případě jakýchkoliv pochybností o chodu mechanismu kontaktujte odborníka. Neprovádějte opravy sami, mohlo by dojít ke ztrátě záruky. Před demontáží pohovky je bezpodmínečně nutné odpojit napájení ze sítě, elctřica.
- SK** Ak je externý kábel poškodený, mal by byť okamžite vymenený v súlade s odporúčaniami výrobcu. Nepoužívajte chybný súpravu, v prípade akýchkoľvek pochybností o fungovaní mechanizmu sa obráťte na odborníka. Neprovádzajte opravy sami, môže dôjsť k strate záruky. Pred rozobratím pohovky je bezpodmínečne nutné odpojiť napájanie zo siete.

- FR** Il est nécessaire de protéger soi-même les pieds ou autres surfaces de contact du meuble avec le sol, car sans protection supplémentaire, selon la surface, le sol peut être endommagé. Si nécessaire, nous recommandons de coller les pieds ou les surfaces de contact du meuble, par exemple avec du feutre. Ne déplacez pas les meubles sur le sol, cela pourrait endommager les pieds et même le sol. ATTENTION: Cet appareil peut être utilisé par des enfants âgés d'au moins 8 ans.
- HR** Noge ili druge kontaktne površine namještaja s podlogom potrebno je zaštititi samostalno, jer bez dodatne zaštite, ovisno o podlozi, može doći do oštećenja poda. Po potrebi preporučamo lijepljenje nogu ili dodirnih površina namještaja, npr. filcom. Nemojte pomicati namještaj po podu, možete oštetiti noge, pa čak i pod. NAPOMENA: Ovaj uređaj mogu koristiti mnoga djeca preko 8 godina.
- IT** È necessario proteggere da soli i piedini o altre superfici di contatto del mobile con il suolo, perché senza protezione aggiuntiva, a seconda della superficie, il pavimento potrebbe danneggiarsi. Se necessario, si consiglia di incollare i piedini o le superfici di contatto del mobile, ad esempio con feltro. Non spostare i mobili sul pavimento, potrebbe danneggiare i piedini e persino il pavimento. ATTENZIONE: I mobili non devono essere montati o spostati da elementibambini fino a 8 anni.

- SRB** Neophodno je samostalno zaštititi noge ili druge kontaktne površine namještaja sa zemljom, jer bez dodatne zaštite, u zavisnosti od površine, može doći do oštećenja poda. Ako je potrebno, preporučujemo lepljenje nogu ili dodirnih površina namještaja, na primer filcom. Ne pomerajte namještaj po podu, to može oštetiti noge, pa čak i pod. OPREZ: Nameštaj ne smiju montirati ili pomicati elemente djeca dobi do 8 godina.
- CZ** Nohy nebo jiné styčné plochy nábytku se zemí je nutné chránit svépomocí, protože bez dodatečné ochrany může v závislosti na povrchu dojít k poškození podlahy. V případě potřeby doporučujeme přilepit nohy nebo styčné plochy nábytku např. plstí. Nepřesouvejte nábytek po podlaze, mohlo by dojít k poškození nohou a dokonce i podlahy. POZOR: Toto zařízení mohou používat děti starší 8 let
- EN** It is necessary to protect the feet or other contact surfaces of the furniture with the ground on your own, because without additional protection, depending on the surface, the floor may be damaged. If required, we recommend gluing the feet or furniture contact surfaces, e.g. with felt. Do not move the furniture across the floor, it may damage the legs and even the floor itself. WARNING: This appliance can be used by children aged from 8 years.

- DE** Es ist notwendig, die Füße oder andere Kontaktflächen der Möbel mit dem Boden selbst zu schützen, denn ohne zusätzlichen Schutz kann der Boden je nach Oberfläche beschädigt werden. Bei Bedarf empfehlen wir, die Füße oder Kontaktfläche der Möbel zu verkleben, z.B. mit Filzleiter. Schieben Sie die Möbel nicht auf dem Boden, es können sowohl die Füße als auch sogar der Boden beschädigt werden. ACHTUNG: Dieses Gerät kann von Kindern ab dem Alter von 8 Jahren.
- ES** Es necesario proteger los pies u otras superficies de contacto de los muebles con el suelo por su cuenta, ya que sin protección adicional, dependiendo de la superficie, el suelo puede dañarse. Si es necesario, recomendamos pegar los pies o las superficies de contacto de los muebles, por ejemplo, con fieltro. No mueva los muebles por el suelo, puede dañar los pies e incluso el suelo. NOTA: Este dispositivo puede ser utilizado por muchos niños más de 8 años.
- PL** Należy we własnym zakresie zabezpieczyć nogi lub inne powierzchnie styku mebla z podłożem, gdyż bez dodatkowego zabezpieczenia, w zależności od podłoża, może dojść do uszkodzenia podłogi. Jeśli jest to wymagane zalecamy podklejanie nóg lub powierzchni styku mebla np. filcem. Nie należy przesuwać mebla po podłodze, może to uszkodzić nogi, a nawet podłogę. UWAGA: Urządzenie to może być używane przez dzieci w wieku powyżej 8 lat.

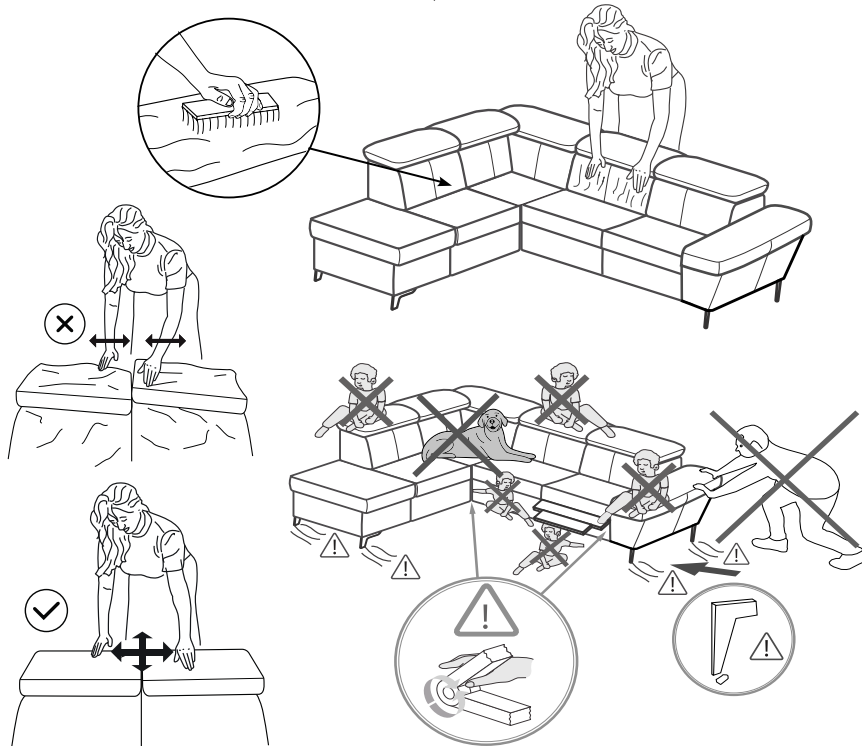

**FR** **ÉLÉMENTS D'EMBALLAGE À SÉPARER ET À DÉPOSER DANS LE BAC DE TRI**

**FR** **Cet appareil se recycle**

**FR** **Pensez à donner ou recycler.**

**FR** **Points de collecte sur [www.quefairedesdechets.fr](http://www.quefairedesdechets.fr) Privilegiate la riparazione o il dono del vostro apparecchio!**

**FR** **Verifica le disposizioni del tuo Comune**

**FR** **ASSOCIATION LIVRAISON DÉCHÈTERIE**

<https://quefairedesdechets.fr>

## ENGLISH

- DO NOT USE EXCESSIVE FORCE DURING INSTALLATION. TIGHTEN THE SCREWS AFTER A FEW DAYS.

- NEVER USE ABRASIVE OR SOLVENT-CONTAINING PRODUCTS. DO NOT EXCESSIVELY RUB THE SURFACE OF THE FURNITURE WHEN USING THE CLOTH.

## DEUTSCH

- WENN SIE KEINE ÜBERMÄßIGE KRAFT BEI DER MONTAGE ANWENDEN SIE DIE SCHRÄUBEN NACH EINIGEN TAGEN AN.

- WENN SIE KEINE MALWA-SCHLEIFENDE ODER LÖSUNGSMITTELHALTIGE PRODUKTE ANWENDEN SIE NICHT DIE OBERFLÄCHE DES MOBELS BEIM ABWISCHEN ÜBERMÄßIG.

## FRANÇAIS

- N'UTILISEZ PAS DE FORCE EXCESSIVE LORS DU MONTAGE. RESERREZ LES VIS APRÈS QUELQUES JOURS.

- NÉ JAMAIS UTILISER DE PRODUITS ABRASIFS OU CONTENANT DES SOLVANTS. NE PAS FROTTER EXCESSIVEMENT LA SURFACE DU MEUBLE LORS DE L'UTILISATION DU CHIFFON.

## POLSKI

- NIE UŻYWAJ NADMIERNEJ SIŁY PODCZAS MONTAŻU. DOKRĘĆ ŚRUBY PO KILKU DNIACH.

- NIGDY NIE UŻYWAJ PRODUKTÓW SZCZERNIĄCYM LUB ZAMIELAJĄCYM ROZPUSZCZALNIK. NIE NALEŻY NADMIERNIE POCIERAĆ POWIERZCHNI MEBLA PODCZAS UŻYWANIA SZERKI.

## MAGYAR

- NE ALKALMAZDOK TÚL ZOTT ERŐT A SZERELÉS SORÁN. DOKRÉSZD A CSAVARÓKAT Néhány nap elteltével húzza be a csavarokat.

- SOHA NE HASZNÁLJON CSISZOLÓ VAGY OLDÓSZERTARTALMÚ TÍRMEKERT. NE DÖRZSÖLJE TÚL ERŐSEN A BÚTOR FELÜLETET HASZNÁLVA SZORÁN.

## SLOVENSKI

- NE UPORABLJATE PREKOMERNE SILE MED MONTAŽO. PRITITE VIJAKE VEČERKI DNEVI.

- NIKOLI NE UPORABLJATE ABRAZIVNIH IZDELKOV ALI IZDELKOV, KI VSEBUJEJO TOPILA. PRI UPORABI KRPE NE DRGNITE PREKOMERNO PO POHISTVENI POVŠIVNI.

## ASSEMBLY TIPS:

- READ THE ASSEMBLY INSTRUCTIONS CAREFULLY.
- CREATE AN ASSEMBLY AREA.
- IDENTIFY THE PART OF THE FURNITURE TECHNOLOGICAL GAPS AT THE JOINTS.



- CLEANING TIPS**  
CHECK USER MANUAL FOR MORE DETAILS
- WATER WITH DETERGENT  
CLEANING WITH A DAMP CLOTH  
CLEANING WITH A DRY CLOTH

## MONTAGGEANLEITUNG:

- LESEN SIE DIE MONTAGEANLEITUNG SORGFÄLTIG.
- GESTALTEN SIE SICH EINEN MONTAGEBEREICH.
- IDENTIFIZIEREN SIE DIE MOBELAUTTEILE.



- REINIGUNGSHINWEISE**  
MEHR IN DER GEBRAUCHSANLEITUNG
- WASSER MIT REINIGUNGSMITTEL  
REINIGUNG MIT EINEM FEUCHTEN TUCH  
REINIGUNG MIT EINEM TROCKENEN TUCH

## INSTRUCTIONS DE MONTAGE:

- LISEZ ATTENTIVEMENT LES INSTRUCTIONS DE MONTAGE.
- CRÉEZ UNE ZONE DE MONTAGE.
- IDENTIFIEZ LES PARTIES DU MEUBLE.
- RÉCUPÉREZ LES PIÈCES ET UTILISEZ LES OUTILS NÉCESSAIRES POUR LE MONTAGE.



- INSTRUCTIONS DE NETTOYAGE**  
PLUS DANS LE MODE D'EMPLOI
- EAU AVEC DÉTÉRGENT  
NETTOYAGE AVEC UN PRODUIT DÉDIÉ  
NETTOYAGE AVEC UN CHIFFON HUMIDE  
NETTOYAGE AVEC UN CHIFFON SEC

## WSKAZÓWKI MONTAŻU:

- NALEŻY DOKŁADNIE PRZECZYTAĆ INSTRUKCJE MONTAŻU.
- STWORZYĆ TRZECI MONTAŻOWĄ.
- ZIDENTYFIKOWAĆ CZĘŚCI MEBLA.



- WSKAZÓWKI CZYSZCZENIA**  
WIĘCEJ W INSTRUKCJI UŻYTKOWANIA
- WODA Z DETERŻENTEM  
CZYSZCZENIE PRODUKTEM DEDYKOWANYM  
CZYSZCZENIE WILGOTNĄ SZMATKĄ  
CZYSZCZENIE SUCHĄ SZMATKĄ

## ÖSSZESZERELESI TIPPÉK:

- OLVASSA EL AZ EGYEMBESZÁZS ÖSSZESZERELESI ÚTMUTATÓT.
- A SZERELÉS TEREPELÉI LÉTREHÍJÁSA.
- A BÚTOROK RÉSZEINÉL AZ ÖSSZEKÖTÉS, BÚTOROK KISBŐR VAGY KÖRÖKÖRÉB NEMZÖR. RENDÉLKEZÉSEK



- A HASZNÁLTATI UTASÍTÁSBAN**  
RÉSZELEZETI ISMUTATÁS TÍPPEK
- MOSZSZERES VÍZ  
TÍZTÍTÁS SPECIÁLIS TÍZTÍTŐSZERREL  
NEDVES RUGHÁVAL TÖRTÉNŐ TÍZTÍTÁS  
SZÁRAZ RUGHÁVAL TÖRTÉNŐ TÍZTÍTÁS

## NASAVETI ZA SESTAVLJANJE:

- PROSIJMO, POZORNO PREBERITE NAVODILA ZA MONTAŽO.
- USTVARITE OBLASTI ZA NAMEŠTITEV.
- PREPOZNAVATE DELE POHISTVA.



- NASVETI ZA ČIŠČENJEVJEČ**  
PODRROBNOSTI V NAVODILU ZA UPORABO
- VODA Z DETERŽENTOM  
ČIŠČENJE S POSEBNIMI ČISTILNI  
ČIŠČENJE Z VLAŽNO KRPO  
ČIŠČENJE S SUHO KRPO

## ITALIANO

- NON USARE UNA FORZA ECCESSIVA DURANTE IL MONTAGGIO. SERRARE LE VITI DOPO ALCUNI GIORNI.

- NON UTILIZZARE MAI PRODOTTI ABRASIVI O SOLVENTI. NON STROFINARE ECCESSIVAMENTE LA SUPERFICIE DEL MOBILE CON IL PANNINO.

## ESPAÑOL

- NUNCA UTILICE FUERZA EXCESIVA DURANTE EL MONTAJE. APRETAR LOS TORNILLOS AL CABO DE UNOS DÍAS.

- NUNCA UTILICE PRODUCTOS ABRASIVOS O QUE CONTENGAN DISOLVENTES. NO FROTE EXCESSIVAMENTE LA SUPERFICIE DEL MOBIL CUANDO UTILICE EL PAÑO.

## HRVATSKI

- NEMOJTE KORISTITI PRETERANU SILU TIJEKOM MONTAŽE. ZATIGNUTE VIJAKE NAKON NEKOLIKO DANA.

- NIKADA NE KORISTITE ABRAZIVNA SREDSTVA ILI SREDSTVA KOJI SADRŽE OTAPALNA. NEMOJTE PRELAKO TRIJATI KRPOM POUŠIVSINU NAMEŠTAJA.

## SRPSKI

- NEMOJTE KORISTITI PRETERANU SILU TOKOM MONTAŽE. ZATIGNUTE VIJAKE NAKON NEKOLIKO DANA.

- NIKADA NE KORISTITE ABRAZIVNA SREDSTVA ILI SREDSTVA KOJI SADRŽE OTAPALNA. NEMOJTE PRELAKO TRIJATI KRPOM POUŠIVSINU NAMEŠTAJA.

## ČEŠTINA

- PŘI MONTÁŽI NEPOUŽÍVEJTE NADMĚRNOU SILU. PO NĚKOLIKA DNECH ŠROUBY UTÁHŇTE.

- NIKDY NEPOUŽÍVEJTE ABRÁZIVNÍ PROSŘEDKY NEBO PRODUKTY OBSAHUJÍCÍ ROZPUŠTĚDLA. PŘI POUŽÍVÁNÍ HÁBKŮK NADMĚRNĚ NEDRHNĚTE PŮVHČI NÁBYTKU.

## CONSIGLI DI MONTAGGIO:

- LEGGERE ATTENTAMENTE LE ISTRUZIONI DI MONTAGGIO.
- CREARE UNA ZONA DI MONTAGGIO.
- IDENTIFICARE LE PARTI DEL MOBILE.



- CONSIGLI DI PULIZIA**  
MAGGIORI INFORMAZIONI NELLE ISTRUZIONI D'USO
- ACQUA CON DETERGENTE  
PULIZIA CON UN PRODOTTO SPECIFICO  
PULIZIA CON UN PANNINO UMIDO  
PULIZIA CON UN PANNINO ASCIUTTO

## INDICACIONES DE MONTAJE:

- LEA ATENTAMENTE LAS INSTRUCCIONES DE MONTAJE.
- CREE UNA ZONA DE MONTAJE.
- IDENTIFIQUE LAS PARTES DEL MOBIL.



- INSTRUCCIONES DE LIMPIEZA**  
MÁS EN LAS INSTRUCCIONES DE USO
- AGUA CON DETERGENTE  
LIMPIEZA CON UN PRODUCTO DEDICADO  
LIMPIEZA CON UN PAÑO HUMEDO  
LIMPIEZA CON UN PAÑO SECO

## SAVJETI ZA MONTAŽU:

- PRILJIVO PROČITAJTE UPRIŠTVO ZA MONTAŽU.
- ORGANIZIRAJTE MESTO ZA MONTAŽU.
- ODREĐITE DIJELOVE NAMEŠTAJA.



- SAVJETI ZA ČIŠČENJE**  
VIŠE U UPUTSTVIJA ZA UPORABU
- VODA S DETERĐENTOM  
ČIŠČENJE SPECIJALNIM SREDSTVOM ZA ČIŠČENJE  
ČIŠČENJE VLAŽNOM KRPOM  
ČIŠČENJE SUHOM KRPOM

## SAVETI ZA MONTAŽU:

- PRILJIVO PROČITAJTE UPRIŠTVO ZA MONTAŽU.
- ORGANIZIRAJTE MESTO ZA MONTAŽU.
- ODREĐITE DIJELOVE NAMEŠTAJA.

- NIKADA NE KORISTITE ABRAZIVNA SREDSTVA ILI SREDSTVA KOJI SADRŽE OTAPALNA. NEMOJTE PRELAKO TRIJATI KRPOM POUŠIVSINU NAMEŠTAJA.

## MONTAŽNI NAVOD:

- PREČETE SI PROSIJMO POZORNE MONTAŽNI NAVOD.
- VYTVOŘTE MÍSTO PRO MONTAŽU.
- IDENTIFIKUJTE ČÁSTI NÁBYTKU.



- TIPY NA ČIŠČENÍ**  
VIŠE U NAVODU K POUŽITÍ
- ČISTĚNÍ VODOU SE SAPONÁTKEM  
ČISTĚNÍ VYKRAZOVANÍM PŘIPRAVKEM  
ČISTĚNÍ VLHKOU HÁBKIKEM  
ČISTĚNÍ SUCHOU HÁBKIKEM

## CONSIGLI DI MONTAGGIO:

- RAGGIUNGERE LE PARTI E UTILIZZARE GLI UTENSILI NECESSARI PER IL MONTAGGIO.
- CREARE UN'AZIENDA LETTO, RELAX E CONTENITORE ELEMENTI APERTI. I MOBILI PRESENTANO NEI GIUNTONI VARE E SSURE TECNOLOGICHE PIÙ MENO GRANDI.



- CONSIGLI DI PULIZIA**  
MAGGIORI INFORMAZIONI NELLE ISTRUZIONI D'USO
- ACQUA CON DETERGENTE  
PULIZIA CON UN PRODOTTO SPECIFICO  
PULIZIA CON UN PANNINO UMIDO  
PULIZIA CON UN PANNINO ASCIUTTO

## INDICACIONES DE MONTAJE:

- ALCANZAR LAS PIEZAS Y UTILICE LAS HERRAMIENTAS NECESARIAS PARA EL MONTAJE.
- LOS MUEBLES CON FUNCIONES DE CAMA, SISTEMA RELAX. ACON ELEMENTOS QUE SE PUEDEN ABRIR - MÓVILES TIENEN UNAS TÉCNICODIGOS MÁS REQUERIDOS O MÁS GRANDES EN LAS UNITAS



- INSTRUCCIONES DE LIMPIEZA**  
MÁS EN LAS INSTRUCCIONES DE USO
- AGUA CON DETERGENTE  
LIMPIEZA CON UN PRODUCTO DEDICADO  
LIMPIEZA CON UN PAÑO HUMEDO  
LIMPIEZA CON UN PAÑO SECO

## SAVJETI ZA MONTAŽU:

- GRUPIRAJTE DIJELOVE. KORISTITE POTREBNA ALATA ZA MONTAŽU.
- NAMEŠTAJ SA (RELAX, SA RELAX) FUNKCIOM, PROSTOROM OTVORNI - POKRETNI ELEMENTI) MALU MANJE ILI VEĆE TEHNIČKE MEZERE.



- SAVJETI ZA ČIŠČENJE**  
VIŠE U UPUTSTVIJA ZA UPORABU
- VODA S DETERĐENTOM  
ČIŠČENJE SPECIJALNIM SREDSTVOM ZA ČIŠČENJE  
ČIŠČENJE VLAŽNOM KRPOM  
ČIŠČENJE SUHOM KRPOM

## SAVETI ZA MONTAŽU:

- GRUPIRAJTE DIJELOVE. KORISTITE POTREBNA ALATA ZA MONTAŽU.
- NAMEŠTAJ SA (RELAX, SA RELAX) FUNKCIOM, PROSTOROM OTVORNI - POKRETNI ELEMENTI) MALU MANJE ILI VEĆE TEHNIČKE MEZERE.

- NIKADA NE KORISTITE ABRAZIVNA SREDSTVA ILI SREDSTVA KOJI SADRŽE OTAPALNA. NEMOJTE PRELAKO TRIJATI KRPOM POUŠIVSINU NAMEŠTAJA.

## MONTAŽNI NAVOD:

- PREČETE SI PROSIJMO POZORNE MONTAŽNI NAVOD.
- VYTVOŘTE MÍSTO PRO MONTAŽU.
- IDENTIFIKUJTE ČÁSTI NÁBYTKU.



- TIPY NA ČIŠČENÍ**  
VIŠE U NAVODU K POUŽITÍ
- ČISTĚNÍ VODOU SE SAPONÁTKEM  
ČISTĚNÍ VYKRAZOVANÍM PŘIPRAVKEM  
ČISTĚNÍ VLHKOU HÁBKIKEM  
ČISTĚNÍ SUCHOU HÁBKIKEM